

I N S T R U C T I O N S

NV 5x60 Night Vision Scope



www.yukonopticsglobal.com

ENGLISH / FRANÇAIS / DEUTSCH / ESPAÑOL / ITALIANO / РУССКИЙ

ВЫЯВЛЕНИЕ НЕИСПРАВНОСТЕЙ

- **Прибор не включается...**
Проверьте правильность установки батареи, установите ее в соответствии с маркировкой. Убедитесь, что контакт в контейнере батареи чистый и на нем нет следов коррозии. При необходимости очистите контакт. Убедитесь, что наружный контактный лепесток не сломан.
Замените батарею, возможно, ее ресурс полностью исчерпан. Проверьте, нажата ли кнопка "ON".
- **Мелкие темные точки на изображении...**
Эти точки обусловлены технологией изготовления электронно-оптического преобразователя (ЭОП), установленного в приборе. Они не влияют на работу, надежность и долговечность прибора.
- **Изображение моргает, пульсирует или "снежит"...**
Изображение может моргать или пульсировать при работе в яркой зоне. Закройте объектив крышкой и войдите в темную зону. Время восстановления прибора зависит от длительности его пребывания в яркой зоне и может составить от нескольких минут до нескольких часов.
Изображение может моргать в течение первых нескольких секунд после включения прибора даже в темной зоне, но затем его работа стабилизируется.
Изображение может "снежить" в течение нескольких минут после засветки включенного прибора ярким источником света (дневной свет, фары автомобиля, костер), а также при работе в полной темноте.
- **Изображение не фокусируется...**
Настройте фокус окуляра и фокус объектива (см. раздел "Использование прибора"). Проверьте, не запотели ли линзы и не покрыты ли они пылью - почистите наружные поверхности линз мягкой хлопчатобумажной тканью. Замените батарею, возможно, ее напряжение менее 2,2 В.
Если Вы перенесли прибор с холода в теплое помещение, возможно запотевание внутренних линз - после пребывания в теплом помещении в течение 2-х часов запотевание исчезнет.
- **Видимость уменьшается или исчезает...**
Яркие источники света, например фары автомобиля, могут привести к уменьшению или исчезновению видимости и морганию изображения. Выключите бинокль и уберите его с источника света, видимость восстановится через несколько минут.

- Наведите Ваш прибор на объект, удаленный на расстоянии около 100 м, и вращением окуляра (4) и объектива (5) добейтесь максимального качества изображения. После данной настройки, независимо от расстояния и других условий, не вращайте окуляр.
- Наведите прибор на интересующий Вас объект и вращением объектива (5) добейтесь нормального качества изображения.
- Когда Вы закончите работу с прибором NV 5x60, наденьте крышку на объектив и уложите прибор в чехол. Если на Вашем приборе горят индикаторы включения прибора (зеленый) и ИК-осветителя (красный), Вам необходимо выключить прибор, нажав соответствующие кнопки.

ВНИМАНИЕ!

Ваш прибор может быть использован на сильном холоде. Однако, когда Вы внесли прибор с холода в теплое помещение, необходимо подождать в течение 5 часов перед повторным использованием прибора для избежания появления конденсата на линзах и электронно-оптическом преобразователе.

ОБСЛУЖИВАНИЕ

Уход за прибором NV 5x60 очень прост:

- Чистите линзы промышленными средствами для чистки линз с многослойным покрытием (можно использовать чистый спирт).
- Убирайте пыль или грязь с линз, используя мягкую салфетку.
Чистите корпус прибора NV 5x60 мягкой, чистой тканью, слегка пропитанной вазелином.

ХРАНЕНИЕ

Следует всегда хранить прибор NV 5x60 в чехле в сухом, хорошо вентилируемом помещении, подальше от вентиляционных шахт и нагревательных приборов. Температура не должна быть ниже +10°C. Влажность не должна превышать 70%. Если прибор будет храниться более 2-х месяцев, необходимо извлечь батарею.

Night Vision Scope **NV 5x60**..... 1-6

L'appareil de vision de nuit **NV 5x60**..... 7-12

Nachtsichtgerät **NV 5x60** 13-18

Dispositivo de la visión nocturna **NV 5x60** 19-24

Visore notturno **NV 5x60** 25-30

Прибор ночного видения **NV 5x60** 31-36

ENGLISH

FRANÇAIS

DEUTSCH

ESPAÑOL

ITALIANO

РУССКИЙ

ENGLISH

MODEL	24065
Visual magnification, x	5
Objective lens, mm	60
Resolution, lines/mm	40
Angular field of view	12°
Viewing range*, m/yds	300/328
Eyepiece adjustment, dptr.	±5
Operating voltage, V	3
Built-in IR illuminator, m	100
Tripod mount, inch	1/4
Operating time (IR off/on),h	72/20
Temperature range	-25°C ~ +40°C / -13°F ~ +104°F
Maximum humidity, %	93
Grade of water-resistance	IPX3
Length, inch/mm	8.1/206
Width, inch/mm	2.7/70
Height, inch/mm	3.7/93
Weight, oz/kg	23.2/0.66

* Maximum distance at which a human figure can be recognized under ideal viewing conditions; defined as clear conditions (no fog, dust etc.) under the light of a 1/4 moon (0.05 lux).

PACKAGE CONTENTS

- NV 5x60 unit
- Carrying case
- User manual
- Warranty card

For improvement purposes, design of this product is subject to change.

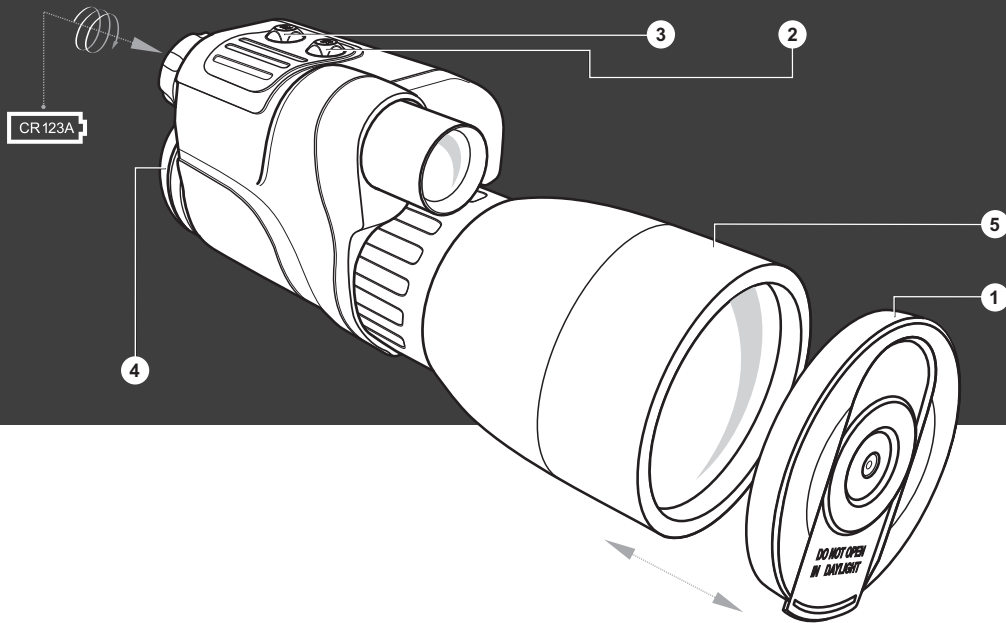

- При необходимости нажмите кнопку действия инфракрасного излучения (2), которая расположена рядом с кнопкой включения прибора, для усиления видимости в темных условиях.

- Ваш NV 5x60 автономен. Не вскрывайте корпус прибора, а также не пытайтесь отремонтировать прибор. Если возникает такая необходимость, верните прибор на замену или для ремонта.
- Всегда храните NV 5x60 в сухом, теплом, хорошо вентилируемом помещении. Приборы храните вдали от вентиляционных шахт и нагревательных приборов.
- Защищайте NV 5x60 от прямых солнечных лучей, пыли, влаги и резких перепадов температур. Избегайте ударов и падений прибора. Конструкция прибора включает высококачественные линзы, которые могут быть повреждены в случаях неправильного использования.
- Чистку оптических деталей (линз) проводите профессиональными материалами для чистки линз с многослойными покрытиями.
- Корпус прибора NV 5x60 чистите мягкой чистой тканью, слегка пропитанной вазелином.

Повреждения прибора в результате несоблюдения этих указаний ликвидирует гарантию.

УСТАНОВКА БАТАРЕИ

Для установки батареи CR123A отвинтите крышку батарейного отсека. Установите элемент в батарейный отсек таким образом, чтобы "-" и "+" соответствовали маркировке на крышке батарейного отсека. Установив элемент, завинтите крышку отсека.

ИСПОЛЬЗОВАНИЕ ПРИБОРА

В Вашем приборе ночного видения NV 5x60 используется одна батарея CR123A. Убедитесь, что она установлена в соответствии с указаниями, изложенными в разделе "Установка батарей".

- Перед тем как включить прибор, войдите в темную зону.
- Снимите крышку (1) с объектива.
- Включите прибор нажатием кнопки (3).
- Вы можете проверить Ваш прибор, не снимая крышки с объектива в освещенной зоне. Практически это не выведет из строя ваш прибор.

OVERVIEW

The NV 5x60 night vision device is a new gen. 1 tube based unit. The NV 5x60 features a large 60mm objective lens that ensures high light gathering capacity and crisp image. Five power magnification allows you to view low-sized objects at a distance of up to 300 meters. The device is equipped with a powerful IR illuminator, which makes the image much brighter and a standard ¼" tripod mount for stationary observation.

The NV 5x60 is entirely self-contained and can operate for up to 72 hours on CR123A battery at temperatures ranging from -13°F to +104°F (-25°C to +40°C).

Your NV 5x60 scope is ideal for a variety of professional and recreational uses including the following:

- Wild life observation
- Astronomy
- Boating
- Search and rescue...
- And many other activities...

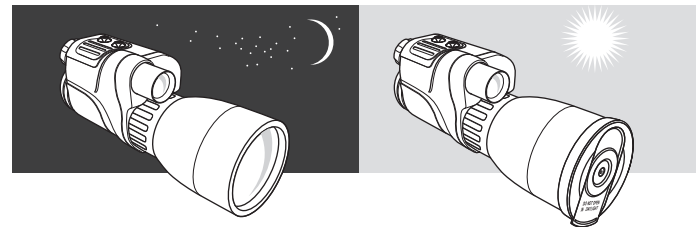

WARNINGS AND PRECAUTIONS

Your NV 5x60 night vision scope was designed to provide many years of reliable service. To ensure that you get the most enjoyment out of your NV 5x60 always obey the following Warnings and Precautions:

- Do not point the NV 5x60 towards any light source greater than 1 lux (such as car headlights) for an extended period of time. Intensive sources of light can damage the unit. Any such damage may void your warranty.

- Your NV 5x60 was designed to be self-contained. Do not open the body of the scope or otherwise attempt to service this device.
- Always store the NV 5x60 in a dry, well-ventilated room. Keep the NV 5x60 away from any heating and air conditioning vents or other heating devices, direct sunlight, and moisture.
- Avoid dropping or otherwise shocking the unit. Although designed for rugged outdoor use, the NV 5x60 incorporates a sophisticated optical system which could be damaged in extreme cases of misuse.
- Clean optical parts (lenses) with professional lens cleaning supplies designed for use with multicoated optics.
- Clean the exterior of your NV 5x60 with a soft, clean cloth.

Damage to this device from failure to observe these warnings may void the NV 5x60's warranty!

BATTERY INSTALLATION

Your NV 5x60 runs on one battery - CR123A. To install, unscrew the battery compartment cover, insert the battery into the battery compartment so that the positive (+) and negative (-) terminals of the battery match the markings inside the compartment, replace the battery cover carefully. Do not overtighten.

USE AND TESTING

Your NV 5x60 operates using one battery - CR123A. Make sure it has been installed according to instructions found in the battery installation section of this manual.

- If you wish to test your night vision device in a lighted area, be sure the lens cap is in place prior to pressing the "ON" button. The lens cap has a pinhole opening to admit a small amount of light for testing purposes.
- Move into a dark area before activating the NV 5x60 unit.
- Remove the lens cap (1).
- Activate the device by pushing the "ON" button (3).

ИНСТРУКЦИЯ ПО ИСПОЛЬЗОВАНИЮ

Прибор ночного видения NV 5x60 - это новый прибор на основе ЭОП первого поколения. NV 5x60 отличается большим объективом диаметром 60мм, обеспечивающим высокую светосилу и четкость изображения. Пятикратное увеличение прибора позволяет увидеть малоразмерные объекты на расстоянии до 300 метров. Прибор оснащен мощным ИК-осветителем, значительно повышающим яркость изображения, и штативным гнездом стандарта ¼ для стационарного наблюдения через прибор. Прибор полностью автономен и может работать до 72 часов на одном элементе CR123A при температуре от -25°C~+ 40°C.

Ваш прибор NV 5x60 идеален для профессионального и любительского применения, включая:

- Наблюдение в естественной обстановке
- Поиск и спасение
- Лодочный спорт
- Ремонт и обслуживание оборудования

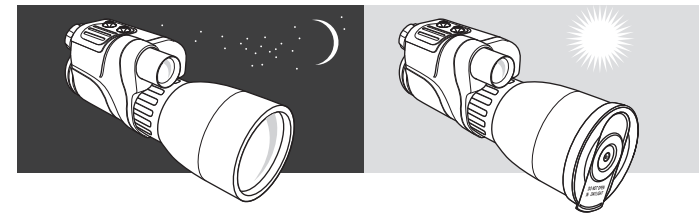

ОСОБЕННОСТИ ЭКСПЛУАТАЦИИ

Ваш прибор ночного видения NV 5x60 предназначен для длительного использования. Чтобы обеспечить максимальную работоспособность в течение данного срока, необходимо придерживаться следующих правил:

- Никогда не направляйте NV 5x60 на источник света более 1 люкса на длительный период. Интенсивный источник света, такой как автомобильные фары, может вывести из строя прибор на длительный срок. Любое такое повреждение может также аннулировать гарантию.

МОДЕЛЬ 24065

Визуальное увеличение, х	5
Диаметр объектива, мм	60
Разрешение, линий/мм	40
Угол поля зрения	12°
Макс. дистанция наблюдения, м*	300
Предел перефокусировки окуляра, диоптрий	±5
Рабочее напряжение, В	3
Дальность действия ИК-осветителя, м	100
Гнездо крепления, дюйм	1/4
Рабочее время (без/с ИК), час	72/20
Температурный диапазон	-25°C~+40°C
Макс. влажность, %	93
Степень защиты, код IP	IPX3
Длина, мм	206
Ширина, мм	70
Высота, мм	93
Масса, кг	0.66

* Максимальное расстояние, на котором может быть опознана фигура человека при идеальных условиях (нет тумана, пыли, осадков и т.п.) при естественной освещенности 1/4 Луны (0,05 люкс).

КОМПЛЕКТ ПОСТАВКИ

- Прибор NV 5x60 в сборе
- Чехол
- Инструкция по эксплуатации
- Гарантийный талон

Для улучшения потребительских свойств изделия в его конструкцию могут вноситься изменения.

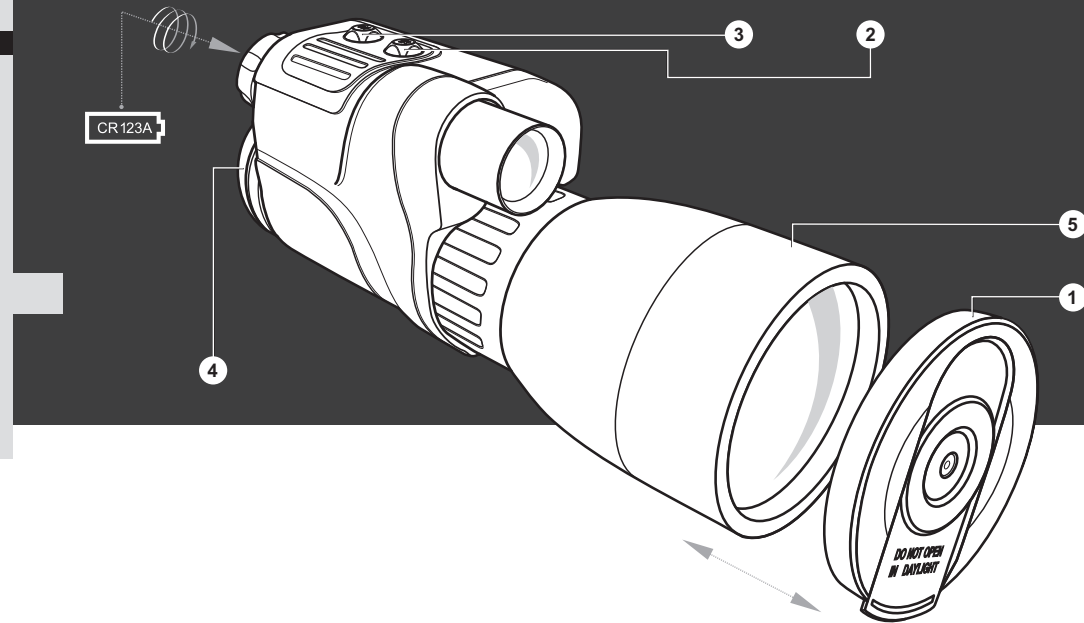

- If the subject to be viewed is in a completely dark area, including lowlight shadow areas, activate the infrared illuminator by pressing the "IR" Button (2) located next to "ON" button.

- Direct your NV 5x60 device at an object at a distance approximately 100 m. (110 yds). Adjust the eyepiece and objective lens diopter setting to focus the unit by rotating the eyepiece (4) and objective lens (5). After the adjustment, do not rotate the eyepiece irrespective of the distance and other conditions.
- Direct your NV 5x60 device at the subject to be viewed and adjust the final focus by rotating the objective lens (5) focusing ring until the image quality is optimal.
- The green LED indicates that the light amplifier unit is on. The red LED indicates that the IR illuminator is on. Do not store your NV 5x60 when any of the indicators are lit. When you finish using your NV 5x60 device, turn off the entire unit including the IR illuminator and light amplifier. Return the lens cap to the objective lens.

CAUTION!

Your NV 5x60 can be used in extreme cold. However, when the unit is brought back into a warm environment, you must wait approximately 5 HOURS before using the unit again. Failure to do so may result in damage as a result of condensation accumulating on the internal circuitry of the unit.

MAINTENANCE

Maintaining the NV 5x60 is simple:

- Clean the lens with professional lens cleaning supplies intended for use with multicoated optics.
- Blow any dust or dirt off the lenses using dry, compressed air.
- Clean the NV 5x60 housing with a soft, clean cloth.

STORAGE

Always store the NV 5x60 (in its case) in a dry, well-ventilated area away from heating/air conditioning vents (or other heating devices). Temperature should be +10°C. Humidity should not exceed 70%. Remove the battery if the device is to be stored for longer than 2 months.

privi di ossidazione o corrosione; se necessario, pulire i contatti. Assicurarsi che la linguetta esterna del comparto batterie sia integra. Se necessario, sostituire le batterie che potrebbero essersi esaurite. Infine, assicurarsi che il pulsante di accensione sia in posizione "ON" quando si sta provando il visore.

- **Punti neri visibili sullo schermo...**

Questi punti sono difetti estetici minori derivanti dal processo produttivo del tubo intensificatore e non influiscono sull'affidabilità e sulle performance del visore.

- **Il visore genera immagini lampeggianti o disturbate...**

Il visore può generare immagini lampeggianti o disturbate se utilizzato in ambienti luminosi; per ovviare a ciò, proteggere l'obiettivo con l'apposito tappo ed utilizzare il visore in ambienti bui. Il visore riprenderà il normale funzionamento automaticamente dopo alcuni minuti o ore, in funzione di quanto tempo è stato esposto alla luce. Il visore può produrre immagini instabili nei primi secondi di utilizzo, anche se utilizzato in ambienti bui, fino al raggiungimento di un'immagine ben contrastata. Pur operando in un ambiente buio il visore può generare un'immagine disturbata per diversi minuti dopo essere stato sottoposto ad una intensa fonte luminosa diretta (fari di automobile, fuoco, illuminazione stradale etc.).

- **Immagine fuori fuoco...**

Regolare la messa a fuoco dell'oculare e dell'obiettivo. Verificare che le lenti non siano sporche o appannate; nel caso pulire delicatamente le superfici esterne delle lenti con un panno morbido di cotone. Sostituire le batterie nel caso in cui la carica totale sia inferiore a 2,2V. Quanto l'apparecchio viene portato all'interno da un ambiente freddo ad un ambiente più caldo, può generarsi della condensa sulle lenti interne; occorre attendere circa due ore prima di riutilizzare l'apparecchio.

- **Visibilità ridotta o nulla...**

Fonti luminose intense, come fari di automobile, illuminazione stradale etc., possono causare una riduzione o azzeramento della visibilità e l'immagine potrebbe lampeggiare. Spegner il visore e allontanarlo dalla fonte luminosa; la visibilità varrà ripristinata automaticamente in alcuni minuti.

- Puntare il vostro visore notturno su un soggetto distante approssimativamente 100 m. Regolare la messa fuoco agendo sulla regolazione diottrica dell'oculare (4) e dell'obiettivo (5) fino a raggiungere la nitidezza ottimale dell'immagine.
- La spia LED verde indica che l'amplificatore di luce è attivato. La spia LED rossa indica che l'illuminatore IR è acceso. Non riporre il visore quando una o entrambe le spie LED sono accese. Terminato l'uso del visore spegnere l'unità, illuminatore IR compreso. Riposizionare il tappo sull'obiettivo.

ATTENZIONE!

Il vostro visore NV 5x60 può essere utilizzato in ambienti estremamente freddi. Tuttavia, quando l'apparecchio è riportato in ambienti caldi, occorre aspettare approssimativamente 5 ore prima di riutilizzarlo. Il non rispetto di questa avvertenza può causare il danneggiamento del visore causato dalla condensa accumulata nei circuiti interni del visore.

MANUTENZIONE

La manutenzione dell'NV 5x60 è semplice:

- Pulire le lenti con detergente specifico per ottiche con trattamenti multipli.
- Togliere la polvere o lo sporco dalle lenti usando aria compressa, secca.
- Pulire il corpo dell'NV 5x60 con uno straccio morbido e pulito.

CONSERVAZIONE

Riporre sempre il visore (nel suo astuccio) in ambiente asciutto e ben ventilato evitando luoghi eccessivamente riscaldati. La temperatura dovrebbe essere di +10°C. L'umidità non dovrebbe superare il 70%. Togliere le batterie qualora si preveda un tempo di inutilizzo superiore a due mesi.

RISOLUZIONE DEI PROBLEMI

- **Il visore non si accende...**
Verificare che le batterie siano installate correttamente. Controllare che la polarità di ogni singola batteria sia corretta secondo le indicazioni presenti nel comparto batteria. Verificare che i contatti delle batterie siano puliti e

TROUBLESHOOTING

- **The scope will not turn on...**
Check that the battery is installed properly. Install the battery according to the (+) and (-) polarity, ensuring that the markings on the battery and battery compartment correspond with one another. Check the battery contact to ensure it is clean and free of corrosion; if necessary, clean the contact. Make sure that the external contact lug is not broken. If necessary, replace the battery as it may be depleted. Also, be sure that the power is in the "ON" position when trying to turn on the scope.
- **Distinct black dots appear on the screen...**
These dots are minor cosmetic blemishes resulting from tube production processes and do not interfere with the reliability or performance of the scope.
- **The scope flickers, flashes or "snows"...**
The scope may flicker or flash when used in a bright environment; to correct this, place the cap over the objective lens and enter a dark environment. The scope will restore itself to a natural functioning state in several minutes or hours, depending on how long the scope had been exposed to the light.
The scope may flicker for the first several seconds of use, even when in a dark environment, before the scope corrects itself and functions properly.
The scope may "snow" for several minutes after being exposed to a bright light source (daylight, a car's headlights, fire, etc.) even if being operated in complete darkness.
- **The image is not focused...**
Adjust the focus of the eyepiece and the objective (see Use and Testing). Check that the lenses are not foggy or dusty; if they are, carefully clean the external surfaces of lenses with a soft cotton fabric. Replace the battery if the total battery charge is less than 2.2 V.
When the unit is brought into a warm environment from a cold one, condensation may appear on the internal lenses; you must wait two hours before using the unit.
- **Visibility decreases or disappears...**
Bright light sources, such as headlights, may cause visibility to decrease or disappear and the image to flicker. Turn the power off and turn the scope away from the light source; visibility will restore itself in several minutes.

MODÈLE 24065

Grossissement, x	5
Diamètre de la lentille, mm	60
Résolution, lignes/mm	40
Champs de vue	12°
Champ max. de détection, en m*	300
Ajustement dioptrique, D	±5
Alimentation, V	3
Champ de lumière infra-rouge, en m	100
Monture trépied en inch	1/4
Durée d'usage (sans/avec IR), h	72/20
Température d'utilisation	-25°C ~ +40°C
Humidité maximale, %	93
Indice d'étanchéité	IPX3
Longueur, mm	206
Largeur, mm	70
Hauteur, mm	93
Poids, kg	0,66

* Distance maximale pour reconnaître une forme humaine sous conditions idéales, conditions définies comme claires (ni brouillard, ni poussière etc) sous la lumière d'un quart de lune (0,05 lux).

CONTENU DE L'EMBALLAGE

- L'appareil entier
- Etui de transport
- Guide de l'utilisation
- Carte de garantie

Le design de ce produit pourrait être amené à changer, afin d'améliorer son utilisation.

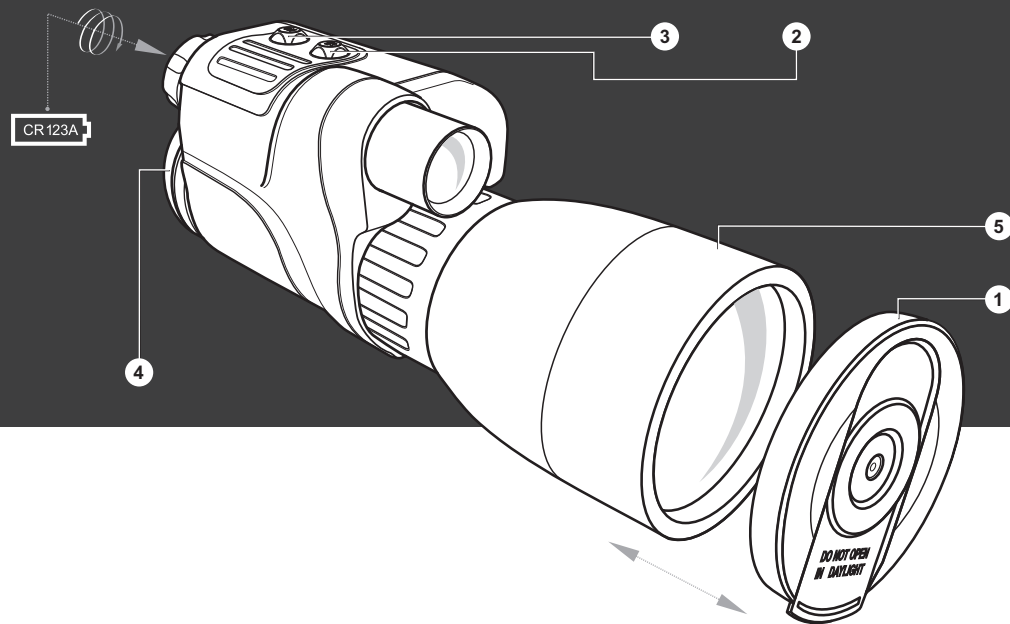

- Se il soggetto da riprendere si trova in ambiente completamente buio o in zona in ombra, attivare l'illuminatore ad infrarossi premendo il tasto IR (2) situato accanto al tasto "ON".

- L'involucro dell'NV 5x60 è progettato per contenere il sistema opto-elettronico e non può essere aperto. Non tentare interventi di riparazione.
- Conservare in una stanza asciutta e ben ventilata. Tenere lontano da fonti di calore, dalla luce diretta del sole, la luoghi umidi, da locali eccessivamente riscaldati.
- Evitare cadute e urti. Anche se progettato per usi estremi all'aperto, l'NV 5x60 contiene un sistema ottico sofisticato che può essere danneggiato nel caso di usi impropri.
- Pulire le parti ottiche (le lenti) con detergente specifico adatto per ottiche con trattamenti antiriflesso multipli.
- Pulire la parte esterna del visore con un panno morbido e pulito.

Danni causati dall'inosservanza di tali avvertenze invalidano la garanzia!

INSTALLAZIONE DELLA BATTERIA

L'NV 5x60 funziona con una batteria CR123A. Per installarla svitare il tappo del comparto batteria; inserire la batteria rispettando la polarità indicata; riavvitare il tappo batteria evitando serraggi eccessivi.

USO E PROVA

L'NV 5x60 funziona con una batteria CR123A. Assicurarsi di averla installata come indicato nel paragrafo precedente.

- Se intendete provare il vostro visore notturno in ambienti illuminati, assicurarsi che il tappo dell'obiettivo sia ben inserito prima di accendere l'apparecchio premendo il tasto ON. Il tappo dell'obiettivo dispone di un forellino che permette il passaggio di una piccola quantità di luce sufficiente per provare il visore.
- Attivare l'illuminatore IR solamente in ambienti bui.
- In ambienti bui togliere il tappo dell'obiettivo (1).
- Attivare l'apparecchio premendo il tasto ON (3).

NOTICE D'UTILISATION

L'appareil vision nocturne NV 5x60 est équipé d'un nouveau tube génération 1. Le NV 5x60 comprend une lentille objective grand format de 60mm, fournissant un haut niveau de luminosité et une image précise. Cinq fois de grossissement vous permettent d'observer des objets de petite taille à une distance de 300 mètres. Il est fourni avec une puissante torche IR, apportant une image plus lumineuse et un pas de vis standard 1/4", pour une observation sur trépied. Le NV 5x60 est tout à fait autonome et peut fonctionner jusqu'à 72 heures sur 1 pile CR123A à des températures de -25°C à +40°C.

Votre appareil NV 5x60 est idéale pour toute une gamme d'utilisations professionnelles et récréatives, y-inclus les suivantes:

- Observation de la faune
- Recherche et secours
- Canotage
- Réparation et services d'équipement

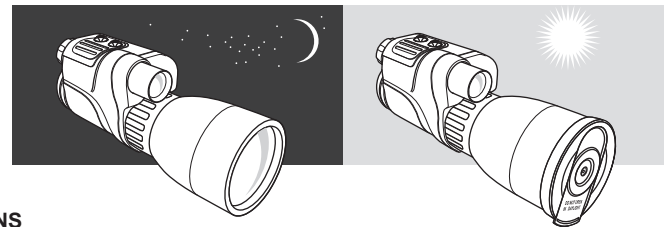

AVERTISSEMENTS ET PRÉCAUTIONS

Votre appareil de vision de nuit NV 5x60 à été conçu pour donner plusieurs années de service fiable. Afin de vous assurer d'une jouissance maximale de votre NV 5x60 obéissez toujours les Avertissements et les Précautions suivants:

- Ne viser le NV 5x60 vers une source de lumière au delà de 1 lux, comme des phares d'automobile, pendant une période étendue. Un tel endommagement pourrait annuler la garantie.

- Votre NV 5x60 a été conçu pour être autonome. Ne jamais ouvrir l'emboîtement de l'appareil, ne pas tenter de l'entretenir. Si vous en avez besoin rendez l'appareil pour l'échange ou la réparation.
- Garder toujours le NV 5x60 dans un endroit sec et bien aéré. Garder le NV 5x60 à l'écart de toute sortie de chauffage/air climatisé ou autre appareil de chauffage, lumière de soleil directe, la poussière et l'humidité.
- Éviter de l'échapper ou autrement heurter l'appareil. Quoique conçu pour une utilisation sous conditions rigoureuses, le NV 5x60 contient un système optique avancé à lentilles et miroirs il est possible de l'endommager au cas d'abus.
- Nettoyer les lentilles à l'aide de produits de nettoyage conçus pour les lentilles multi-enduites.
- Nettoyer l'extérieur de votre NV 5x60 avec un tissu doux et propre légèrement mouillé de vaseline .

Dommage à cet appareil à cause de ne pas avoir suivi ces précautions peut annuler la garantie!

INSTALLATION DE LA PILE

Pour installer la pile CR123A dévisser le couvercle de la case de piles. Insérer la pile dans sa case de manière que le bout positif et le bout négatif de la piles harmonisent avec le marquage à l'intérieur de la case. Remettre soigneusement le couvercle de la case de piles.

USAGE ET VÉRIFICATION

Votre NV 5x60 opère sur une pile CR123A. S'assurer qu'elle a été installée selon les instructions trouvées dans la section sur l'installation des piles.

- Installez-vous dans un endroit sombre avant de mettre en route votre appareil de vision de nuit NV 5x60.
- Enlevez le couvercle de l'objectif (1).
- Mettez en route l'appareil en appuyant le bouton "ON" (3).
- Vous pouvez vérifier le bon fonctionnement de votre appareil dans la zone éclairée sans enlever le couvercle de l'objective. Pratiquement cela ne doit pas endommager votre appareil.

INTRODUZIONE

L'apparecchio per visione notturna NV 5x60 è una unità che utilizza un nuovo tubo di gen. 1. Il NV 5x60 è dotato di un grande obiettivo da 60mm che assicura una elevata capacità di catturare la luce e permette di ottenere immagini nitide. L'ingrandimento 5X permette di vedere oggetti di dimensioni ridotte fino a 300 metri di distanza. L'apparecchio è dotato di un potente illuminatore IR, che aumenta la nitidezza dell'immagine, e di un tripode standard da 1/4".

L'operatività dell'NV 5x60 con batterie CR123A può arrivare fino a 72 ore alle seguenti condizioni di utilizzo: da -25°C a +40°C.

Il vostro visore notturno NV 5x60 è ideale per usi professionali, sportivi e ricreativi come:

- Osservazioni naturalistiche
- Osservazioni astronomiche
- Navigazione ed esplorazione
- Ricerca e salvataggio
- Sicurezza e sorveglianza
- E molte altre attività ...

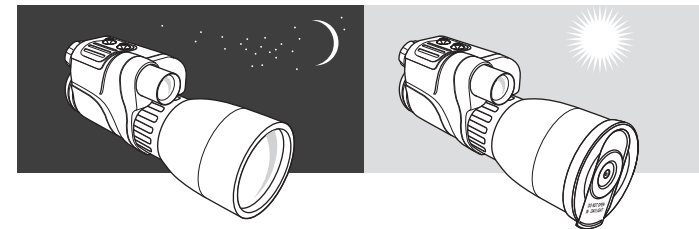

AVVERTENZE E PRECAUZIONI

Il vostro visore notturno NV 5x60 è progettato per garantire un servizio affidabile per molti anni. Per assicurare le migliori osservazioni seguite le seguenti precauzioni ed avvertenze:

- Non puntare il visore notturno verso sorgenti luminose più intense di 1 lux (per es. il faro di un automobile). Un esposizione prolungata alla luce intensa può danneggiare il tubo intensificatore. Tali danneggiamenti invalidano al garanzia.

MODELLO 24065

Ingrandimento, x	5
Diametro obiettivo, mm	60
Risoluzione, linee/mm	40
Angolo di campo	12°
Distanza max di visione*, m	300
Regolazione diottrica dell'oculare, diottrie	±5
Alimentazione, V	3
Portata dell'illuminatore IR incorporato, m	100
Attacco per treppiede, pollici	1/4
Durata batterie (senza/con IR), ore	72/20
Temperatura di funzionamento	-25°C ~ +40°C
Umidità massima, %	93
Grado di impermeabilità	IPX3
Lunghezza, mm	206
Larghezza, mm	70
Altezza, mm	93
Peso, kg	0,66

* Massima distanza alla quale una figura umana può essere riconosciuta in condizioni di buona visibilità (assenza di nebbia, fumo o polvere) e con illuminazione di ¼ di luna (0,05 lux).

CONTENUTO DELLA CONFEZIONE

- Visore notturno NV 5x60
- Custodia
- Manuale d'uso
- Certificato di garanzia

Caratteristiche e specifiche sono soggette a migliorie e cambiamenti.

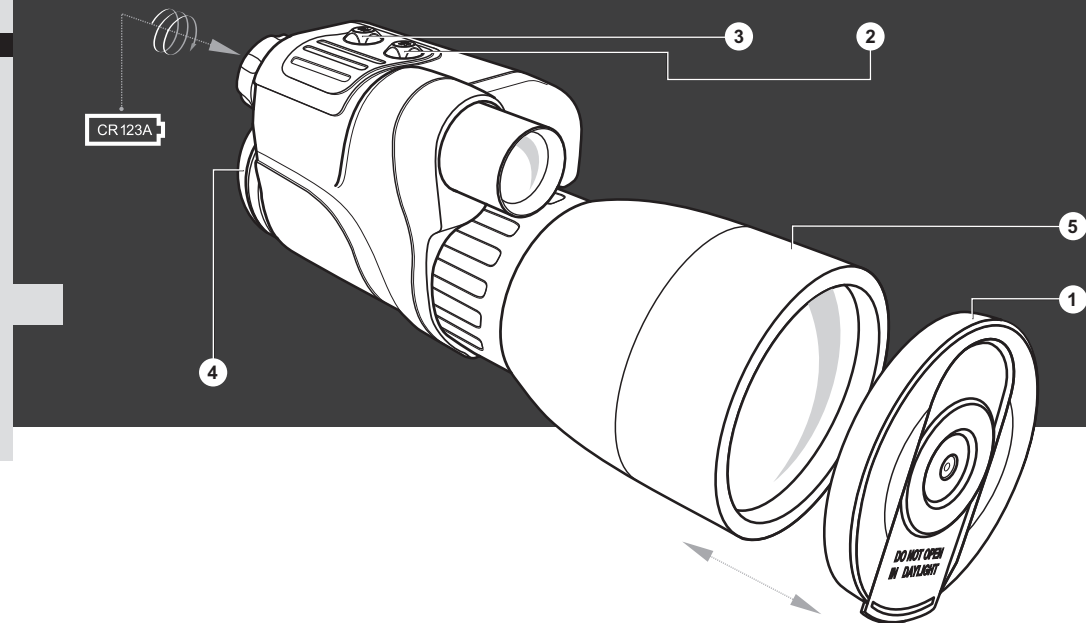

- En cas de nécessité de l'amélioration de vision dans l'obscurité appuyez le bouton d'activation de l'émission des rayons infra-rouge (2).

- Visez votre appareil sur un objet éloigné environ à 100 m puis tournez l'oculaire (4) et l'objective (5) afin d'obtenir la qualité maximale de l'image. Une fois ce réglage est fait ne le changez pas quelque soit la distance et les conditions d'observation.
- Braquez l'appareil sur un objet à observer puis tournez l'objective (5) afin d'obtenir la qualité normale de l'image.
- Après avoir terminé le travail avec l'appareil NV 5x60 fermez l'objective avec le couvercle et remettez l'appareil dans l'étui. Si l'ampoule verte (appareil en marche) ou l'ampoule rouge (éclairage infra-rouge) est allumée débranchez l'appareil en appuiant les boutons nécessaires.

ATTENTION!

Il est possible d'utiliser l'appareil lorsqu'il fait extrêmement froid. Toutefois, quand l'appareil est retourné dans un environnement chaud, il FAUT attendre environ 5 heures avant de s'en servir de nouveau. Il est possible que l'appareil soit endommagé par la condensation possiblement accumulée dans les circuits électroniques.

ENTRETIEN

L'entretien du NV 5x60 est très simple:

- Nettoyer les lentilles à l'aide de produits de nettoyage conçus pour les lentilles multi-enduites.
- Enlever grasse et poussière des lentilles avec de l'air sous pression.
- Nettoyer l'extérieur du NV 5x60 avec un tissu doux et propre légèrement mouillé de vaseline.

MAGASINAGE

Garder toujours le NV 5x60 dans son étui dans un endroit bien aéré et à l'écart des sorties chauffage/air climatisé ou autre appareil de chauffage. La température ne devrait pas tomber au-dessous de +10°C. L'humidité ne doit pas dépasser 70%. Enlever les piles si l'appareil ne sera pas utilisé pendant plus de deux mois.

asegurándose de que los distintivos de polaridad se corresponden en la pila y en el aparato. Compruebe que el contacto de la batería está limpio y sin corrosión; si es necesario límpielo. Asegúrese que el protector externo del contacto no esté roto. Si es necesario reemplace la batería por otra nueva porque puede estar agotada. También asegúrese de que el contacto está en posición "ON" cuando encienda el visor.

● **Aparecen puntos negros en la pantalla...**

Estos puntos son pequeñas manchas estéticas sin importancia que se producen en el proceso de fabricación del tubo y no interfieren en la fiabilidad ni en el funcionamiento del visor.

● **El visor parpadea, destella o se ve con nieve...**

El visor puede parpadear o destellar cuando se use en un ambiente con luz brillante. Para corregirlo, ponga la tapa en la lente del objetivo y colóquese en un lugar oscuro. El visor entonces se auto corregirá, lo que podrá tardar varios minutos e incluso horas dependiendo del cuanto tiempo haya estado expuesto a la luz.

Puede suceder que el visor vuelva a parpadear los primeros segundos de uso incluso aunque se encuentre en un ambiente oscuro, hasta que se autorregule y empiece a funcionar correctamente.

Puede también suceder que el visor muestre una especie de nieve durante varios minutos después de haber sido expuesto a una luz brillante como la luz del día, los faros de un coche, fuego, etc., y aunque se esté operando en completa oscuridad.

● **La imagen está desenfocada...**

Ajuste el foco del ocular, y el objetivo, (ver punto Uso y Comprobación). Compruebe que las lentes no están empañadas ni tienen polvo; si lo están, limpie cuidadosamente las superficies externas de las lentes con un trapo suave de algodón. Sustituya la batería si la carga total de ésta es de 2,2 V o menor.

Si el aparato se lleva de un ambiente cálido a uno frío, puede producirse condensación en las lentes internas. En ese caso espere dos horas antes de usar el visor.

● **La visibilidad disminuye o desaparece...**

Las fuentes de luz brillante, como los focos, pueden hacer que la visibilidad disminuya o desaparezca y que la imagen parpadee. Apague el aparato y retírelo de la luz; la visibilidad se autorregulará por sí sola en varios minutos.

- Enfoque su dispositivo al objeto. Girando el objetivo (5) deberá alcanzar buena calidad de la imagen.
- Al acabar el trabajo con el NV 5x60, ponga la tapa del objetivo y meta el dispositivo al estuche. Si los indicadores están encendidos (verde - el dispositivo está activado, rojo-está activado IR), pulsando los botones apropiados, apáguelos.

ATENCIÓN!

Podrá utilizar su dispositivo en condiciones de frío extremo. Pero al devolver el dispositivo a un ambiente de calor, deberá esperar aproximadamente 5 horas antes de volver a utilizarlo. En caso contrario la condensación podrá aparecer sobre las lentes y el transformador electrónico-óptico.

MANUTENCIÓN

Es muy simple mantener el NV 5x60.

- Limpie las piezas ópticas (lentes) con productos profesionales para la limpieza, específicos para dispositivos ópticos multicapa.
- Limpie el cuerpo del NV 5x60 con el tejido suave y limpio, impregnado de vaselina.

CONSERVACIÓN

Guarde el NV 5x60 en el estuche, en un lugar seco, bien ventilado y alejado de ventiladores de calefacción u otras fuentes de calor. La temperatura de conservación no debe ser inferior de +10°C. La humedad no debe exceder de 70%. Si el dispositivo no se utiliza más de 2 meses, retire la batería.

SOLUCIONADOR DE PROBLEMAS

- **El visor no se enciende...**
Compruebe que la batería está correctamente instalada. Instálela de acuerdo con la polaridad (+) y (-),

LES PANNES ÉVENTUELLES ET LE DÉPANNAGE

- **Appareil ne fonctionne pas...**

Vérifier si la pile est installée correctement, l'installer conformément au marquage. S'assurer que le contact dans le compartiment de pile est propre et ne comporte pas de traces de corrosion. Au cas de nécessité nettoyer le contact. Vérifier que la plaque de contact est entière. Changez la pile, il est possible que l'énergie de la pile soit épuisée. Vérifier que le bouton "ON" est appuyé.

- **La présence des points noirs sur l'image...**

Ces points dû à la technologie de fabrication du convertisseur optronique (CO) intégré. Ces points n'influencent pas le fonctionnement, la fiabilité et durée de service du dispositif.

- **Image clignote, pulse et "neige" sur l'écran...**

L'image peut clignoter ou pulser lors de son fonctionnement dans un milieu très lumineux. Fermer l'objectif à l'aide du couvre-objectif et passer dans une zone obscure. Le temps de récupération du dispositif est pleinement lié au temps de son fonctionnement dans le milieu lumineux et peut se varier de quelques minutes à plusieurs heures. Bien que l'image puisse connaître des clignotements dans les premières secondes après la mise en marche du dispositif, elle s'avère stable ensuite. L'image peut connaître l'effet de «neige» quelques premières minutes après l'exposition du dispositif à la lumière vive (lumière de jour, phares d'un véhicule, feu) ainsi que lors de son fonctionnement dans le noir le plus complet.

- **L'image est floue...**

Régler la focale de l'oculaire et la focale de l'objectif (réf. Usage et Vérification). Vérifier l'absence d'embuée ou de poussière sur l'oculaire et l'objectif les essuyer avec un chiffon optique à coton. Changez la pile, il est probable que la tension soit inférieure à 2,2V. Si le dispositif a été amené dans un endroit chaud de l'endroit froid, il est probable que les lentilles intérieures soient embuées gardez le dispositif dans un endroit chaud plus de 2 heures et l'embuée disparaîtra.

- **La visibilité diminue ou disparaît...**

Les sources de lumière vive, par exemple, les phares d'un véhicule peuvent amener une chute ou la disparition de la visibilité ou le clignotement de l'image. Mettez le dispositif hors-tension et l'emportez à l'ombre, la visibilité se rétablira dans quelques minutes.

MODELL 24065

Visuelle Vergrößerung, x	5
Objektivlinsendurchmesser, mm	60
Auflösungsmögen, Linien/mm	40
Sichtfeldwinkel	12°
Max. Beobachtungsdistanz, m*	300
Sehschärfenkorrektur, Dioptrien	±5
Betriebsspannung, V	3
Reichweite des IR-Strahlers, m	100
Gewinde der Stativbefestigung, Zoll	1/4
Betriebszeit (ohne/mit IR), Stunden	72/20
Betriebstemperaturbereich	-25°C ~ +40°C
Max. Feuchtigkeit, %	93
Grad der Feuchtdichtigkeit	IPX3
Länge, mm	206
Breite, mm	70
Höhe, mm	93
Gewicht, kg	0,66

* Maximale Distanz aus welcher eine menschliche Person unter idealen Beobachtungsbedingungen erkannt werden kann (ideale Beobachtungsbedingungen: kein Nebel, Staub etc.) bei einer Beleuchtung von 1/4 Mond (0,05 Lux).

LIEFERUMFANG

- Nachtsichtgerät, komplett
- Aufbewahrungstasche
- Gebrauchsanweisung
- Garantieschein

Änderung des Designs zwecks höherer Gebrauchseigenschaften vorbehalten.

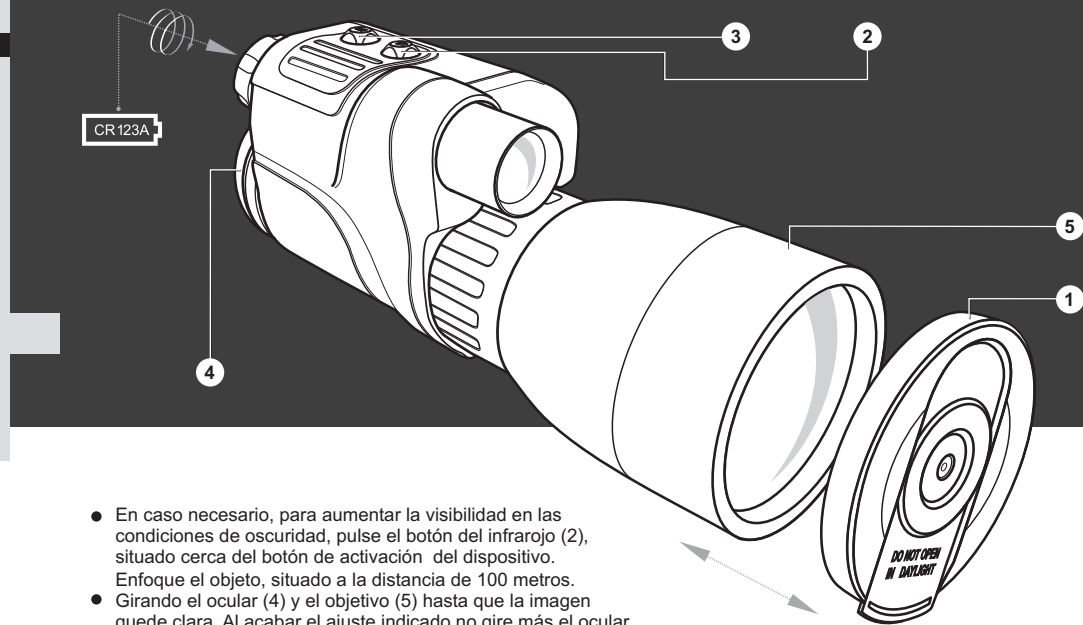

- En caso necesario, para aumentar la visibilidad en las condiciones de oscuridad, pulse el botón del infrarojo (2), situado cerca del botón de activación del dispositivo. Enfoque el objeto, situado a la distancia de 100 metros.
- Girando el ocular (4) y el objetivo (5) hasta que la imagen quede clara. Al acabar el ajuste indicado no gire más el ocular, independientemente de la distancia u otras condiciones.

- Su NV 5x60 es un dispositivo autónomo. No abra la carcasa ni intente realizar un mantenimiento del dispositivo de otra manera. En caso de necesidad devuelva el dispositivo al fabricante para reparación o cambio.
- Guarde el NV 5x60 en un lugar seco y bien ventilado. Guarde el NV 5x60 alejado de ventiladores de calefacción u otras fuentes de calor.
- Proteja el NV 5x60 de la luz solar directa, polvo, humedad y saltos de temperatura.
- Proteja el NV 5x60 de caídas y golpes. En la construcción del dispositivo hay lentes y espejos de alta calidad que podrán ser dañados en los casos del uso incorrecto.
- Limpie las piezas ópticas (lentes) con productos profesionales para la limpieza, específicos para dispositivos ópticos multicapa.
- Limpie el cuerpo del dispositivo con el tejido suave y limpio, impregnado de vaselina.

Daños del dispositivo provocados por la inobservancia de estas advertencias pueden anular la garantía del NV 5x60.

COLOCACIÓN DE LA BATERÍA

Para instalar batería CR123A deberá desatornillar la tapa del compartimiento de batería. Instale batería en el compartimiento de manera que el extremo "negativo" (-) corresponda a la marcación sobre la tapa del compartimiento. Al acabar instalación deberá atornillar la tapa.

USO Y COMPRABACIÓN

El NV 5x60 trabaja con una batería CR123A. Asegúrese de que batería haya quedado instalada de acuerdo con las instrucciones del apartado "Instalación de baterías".

- Deverá entrar a la zona oscura antes de encender el dispositivo.
- Quite la capucha protectora del objetivo (1).
- Active el dispositivo por pulsar el botón (3).
- Podrá comprobar su dispositivo en un lugar iluminado sin quitar del objetivo la capucha de protección. Esto no dañará su dispositivo.

GEBRAUCHSANWEISUNG

Das NV 5x60 Nachtsichtgerät ist ein neues Gerät auf der Basis der Bildverstärkerröhre von Gen. 1. Das NV 5x60 hat 60 mm groß Objektiv, der gewährleistet hohe Lichtstärke und scharfes Bild. Die fünffache Vergrößerung erlaubt Ihnen kleine Objekte auf eine Distanz von bis 300 Meter beobachten. Das Gerät ist mit einem leistungsfähigen IR-Strahler ausgestattet, der macht das Bild viel heller und die ¼ Zoll Stativbuchse für stationäre Beobachtung. Das NV 5x60 ist autonom (Stromversorgung durch eine Batterie CR123A/Betriebszeit ca. 72 Stunden) und kann bei Temperaturen von -25°C bis +40°C eingesetzt werden.

Das Gerät eignet sich hervorragend für den privaten und professionellen Einsatz, z.B.:

- Zur Beobachtung von Tieren unter natürlichen Bedingungen
- Bei Such- und Rettungseinsätzen
- Zur natürlichen Orientierung im Gelände
- Auf der Jagd
- Und vielen anderen Aktivitäten...

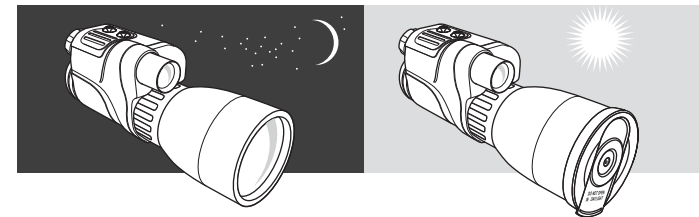

BESONDERHEITEN DES BETRIEBES

Das Nachtsichtgerät NV 5x60 ist für einen dauerhaften Einsatz vorgesehen. Um eine maximale Betriebsfähigkeit in dieser Zeit zu gewähren sollten folgende Punkte eingehalten werden:

- Das Gerät sollte niemals für eine längere Zeit auf eine Lichtquelle gerichtet werden, deren Helligkeit größer als 1 Lux ist (z.B. Autoscheinwerfer)! Jede solcher Störungen kann das Gerät beschädigen.

- Das NV 5x60 arbeitet vollständig wartungsfrei. Das Gehäuse darf nicht geöffnet werden. Reparaturen dürfen nur vom Hersteller durchgeführt werden!
- Das Nachtsichtgerät sollte in einem trockenen, gut belüfteten Raum aufbewahrt werden. Das Gerät darf nicht in der Nähe von Lüftungsschächten oder Heizgeräten aufbewahrt werden!
- Das NV 5x60 ist vor direkter Sonneneinstrahlung, Staub, Feuchtigkeit und rapiden Temperaturschwankungen zu schützen!
- Starke Erschütterungen und Stürze des Gerätes vermeiden! Das Gerät beinhaltet hochqualitative Linsen, welche bei unsachgemäßem Umgang beschädigt oder zerstört werden können.
- Die Reinigung der optischen Teile (Linsen) sollte mit einem speziell für beschichtete Linsen geeigneten weichen Tuch erfolgen.
- Das Gehäuse des NV 5x60 kann mit einem weichen, sauberen Tuch gereinigt werden.

Jede Beschädigung des Gerätes welche durch Nichteinhaltung der oben beschriebenen Anweisungen verursacht wurde führt zum Erlöschen der Garantie!

INSTALLATION DER BATTERIE

Zur Installation der Batterie (1xCR123A) den Deckel des Batteriefaches abschrauben, die Batterie in das dafür vorgesehene Batteriefach einsetzen (der Polung der Batterie muss mit dem Zeichen auf dem Batteriefachdeckel übereinstimmen), den Deckel vorsichtig aufsetzen und festdrehen (nicht überdrehen!).

EINSATZ DES GERÄTES

In dem NV 5x60 kommt eine Batterie des Typs CR123A zum Einsatz. Vergewissern Sie sich bitte vor der Inbetriebnahme, dass die Batterie in Übereinstimmung mit den Vorschriften des Abschnitts "Installation der Batterie" eingelegt wurde.

- Bei Tageslicht muss die Schutzkappe auf dem Nachtsichtgerät bleiben! Entfernen Sie die Kappe nur in dunklen Räumen bzw. nach Einbruch der Dämmerung! Helles Licht kann die Röhre zerstören.
- Den Deckel vom Objektiv (1) entfernen.
- Durch Drücken der Taste "ON" (3) das Gerät einschalten.

MANUAL DE INSTRUCCIONES

El NV 5x60 es un visor nocturno basado en un tubo de nueva generación 1. El NV5x60 ofrece una gran lente de 60mm que asegura una alta capacidad para captar luz y ofrecer una imagen contrastada. Sus 5X permite que vea objetos de pequeño tamaño a una distancia de hasta 300 metros. El dispositivo se equipa de un iluminador IR de gran alcance, que proporciona una imagen mucho más brillante. La rosca de 1/4" permite la fijación del NV 5x60 al trípode para observación inmóvil.

El NV 5x60 es completamente autónomo, el uso de una batería del tipo CR123A permite funcionamiento dispositivo hasta 72 horas (márgenes de temperatura de -25°C~+40°C).

Su dispositivo NV 5x60 es ideal tanto para el uso profesional como amateur:

- Observación en las condiciones naturales
- Búsqueda y salvamento
- Navegación marítima
- Caza y pesca
- Reparos y servicio

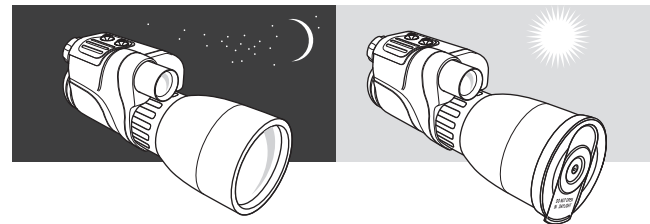

PARTICULARIDADES DEL USO

Su dispositivo NV 5x60 se ha diseñado para proporcionar un funcionamiento fiable durante muchos años. Para asegurar que disfrute el NV 5x60 al máximo deberá observar las siguientes advertencias y precauciones en todo momento:

- No apunte prolongadamente con el NV 5x60 hacia una fuente de luz con una intensidad superior a 1 lux. Una exposición prolongada a una fuente de luz intensa, como por ejemplo, faros de coches, puede provocar daños en su dispositivo. Qualquer defecto de este tipo anula la garantía del dispositivo.

MODELO 24065

Aumentos visuales, x	5
Diámetro luminoso del objetivo, mm	60
Resolución, lin/mm	40
Campo angular de la visión	12°
Alcance máximo de la visión, m*	300
Ajuste dióptrico, dptr	±5
Voltaje de funcionamiento, V	3
Alcance del iluminador IR, m	100
Rosca para montar sobre el trípode, inch	1/4
Tiempo de funcionamiento (sin/con IR), hora	72/20
Temperatura de utilización	-25°C ~ +40°C
Humedad máxima, %	93
Grado de resistencia al agua	IPX3
Largo, mm	206
Ancho, mm	70
Altura, mm	93
Peso, kg	0,66

* Distancia máxima para distinguir la figura de persona bajo condiciones de visibilidad ideales, definidas como condiciones de claridad (sin niebla, polvo, etc.) con la luz de ¼ de la luna (0,05 lux).

CONTENIDO DEL EMBALAJE

- Instrumento montado
- Funda
- Manual del usuario
- Tarjeta de garantía

Con el fin de mejorar el diseño del producto, este puede estar sujeto a cambios.

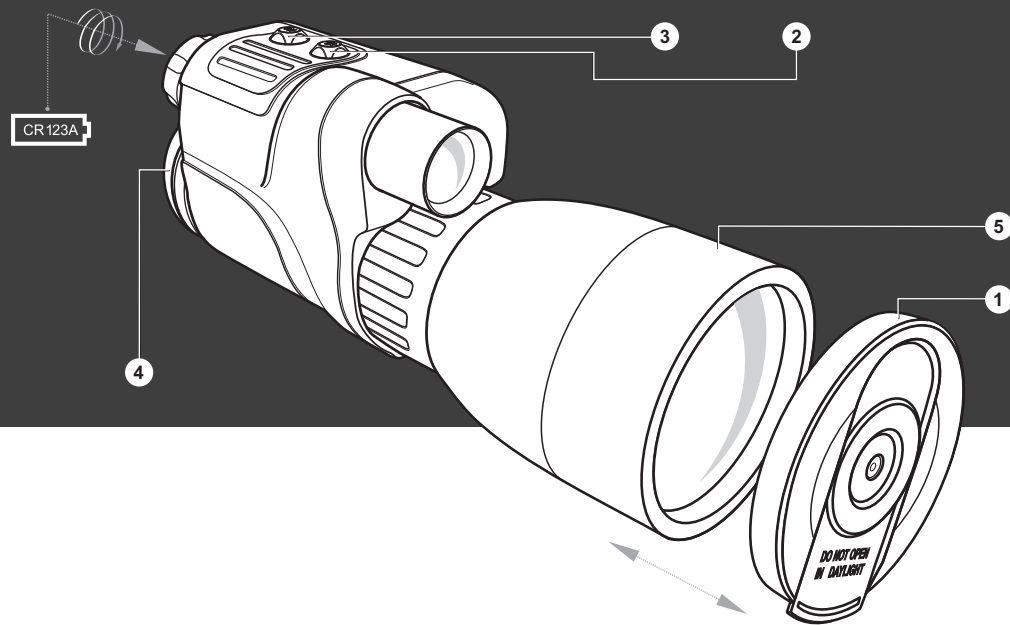

- Bei Bedarf durch Drücken der Taste (2) der Infrarotstrahler hinzuschalten, um die Umgebung künstlich aufzuhellen und die Qualität des Bildes zu verbessern.

- Das Gerät auf ein Objekt richten, das ca. 100 m entfernt ist. Durch Drehen des Okulars (4) und Objektivs (5) die maximale Bildqualität einstellen. Danach, unabhängig von der Entfernung des zu beobachtenden Objektes, das Okular (4) nicht mehr verstellen.
- Nun das Gerät auf das zu beobachtende Objekt richten und die Schärfe des Bildes durch Drehen des korrigieren.
- Nach der Beenden der Beobachtung den Deckel auf das Objektiv des NV 5x60 aufstecken und das Gerät in das Futteral legen. Sollten am Gerät eine rote und/oder grüne Lampe leuchten (grün = Betriebsanzeige des NV 5x60, rot = Betriebsanzeige des Infrarotstralers), so muss das Gerät durch drücken der entsprechenden Tasten ausgeschaltet werden.

ACHTUNG!

Das Gerät kann auch bei sehr niedrigen Temperaturen eingesetzt werden. Wenn das NV 5x60 aus einer kalten Umgebung in einen warmen Raum kommt, ist es erforderlich vor dem Einschalten 5 Stunden zu warten, um die Bildung von Kondenswasser auf den Linsen und auf dem elektronischen-optischen Umwandler zu vermeiden (eine Unsachgemäße Handhabung kann zur Zerstörung des Gerätes und zum Erlöschen der Garantie führen).

WARTUNG

Die Pflege des NV 5x60 ist einfach:

- Die Reinigung der optischen Teile (Linsen) sollte mit einem speziell für beschichtete Linsen geeigneten weichen Tuch erfolgen.
- Das Gehäuse des NV 5x60 kann mit einem weichen, sauberen Tuch gereinigt werden.

AUFBEWAHRUNG

Das NV 5x60 sollte im mitgelieferten Futteral in einem trockenen, gut belüfteten Raum aufbewahrt werden. Das Gerät darf nicht in der Nähe von Lüftungsschächten oder Heizgeräten aufbewahrt werden! Die Lagerungstemperatur sollte nicht unterhalb von +10°C, die Feuchtigkeit nicht oberhalb von 70% liegen. Falls das Gerät länger als 2 Monate nicht in Betrieb genommen wird muss die Batterie entfernt werden.

FEHLERBESEITIGUNG

- **Das Gerät schaltet sich nicht ein...**
Prüfen Sie die Richtigkeit des Einbaues der Batterie, stellen Sie sie entsprechend der Markierung ein. Überzeugen Sie sich, dass der Kontakt im Container der Batterie sauber ist und dass er keine Spuren der Korrosion hat. Falls notwendig ist, reinigen Sie den Kontakt. Überzeugen Sie sich, dass das äußerliche Kontaktstück nicht defekt ist. Ersetzen Sie die Batterie, es kann sein, dass ihre Ressource voll erschöpft ist. Prüfen Sie, ob "ON" getastet ist.
- **Die kleinen dunklen Punkte auf dem Bild...**
Diese Punkte sind von der Technologie der Herstellung der Bildverstärkerröhre, die im Gerät montiert ist, bedingt. Sie beeinflussen die Arbeitsfähigkeit, Zuverlässigkeit und Lebensdauer nicht.
- **Das Bild blinzelt, pulsiert oder «schneit»...**
Das Bild kann bei der Arbeit in der hellen Zone blinzeln oder pulsieren. Schließen Sie das Objektiv mit Deckel und kommen Sie in die dunkle Zone. Die Zeit der Wiederherstellung des Gerätes hängt von der Dauer seines Aufenthaltes in der hellen Zone ab und kann von einigen Minuten bis zu einigen Stunden dauern. Das Bild kann im Laufe von ersten einigen Sekunden nach dem Einschalten des Gerätes sogar in der dunklen Zone blinzeln, aber dann wird seine Arbeit stabilisiert. Das Bild kann im Laufe von einigen Minuten nach der Belichtung des eingeschalteten Gerätes mit der hellen Lichtquelle (das Tageslicht, die Scheinwerfer des Autos, das Lagerfeuer), und auch bei dem Betrieb in der vollen Dunkelheit «schneien».
- **Das Bild wird nicht fokussiert...**
Stellen Sie den Okularfokus und den Objektivfokus (siehe Punkt Einsatz des Gerätes) ein. Prüfen Sie, ob die Linsen abgelaufen und bestaubt sind, reinigen Sie die Außenflächen der Linsen mit weichem Baumwolltuch. Ersetzen Sie die Batterie, es kann sein, dass ihre Spannung unter 2,2 V ist. Wenn Sie das Gerät von der Kälte in den warmen Raum gebracht haben, ist das Anlaufen der inneren Linsen möglich, im Laufe von 2 Stunden wird Anlaufen im warmen Raum vorbei.
- **Die Sicht verschlechtert sich oder fällt aus...**
Die hellen Lichtquellen, zum Beispiel, Scheinwerfer des Autos, können zu der Verschlechterung oder dem Ausfall der Sicht und dem Bildblinzeln führen. Schalten Sie das Gerät aus und entfernen Sie es von der Lichtquelle, die Sicht wird in einigen Minuten wiederhergestellt werden.