

# Parrot®

## FLYPAD

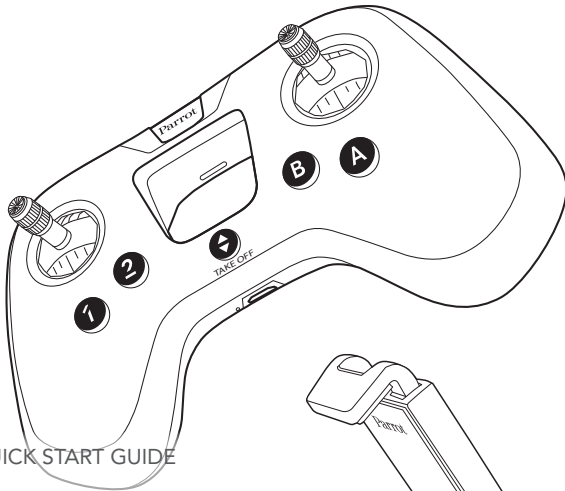

QUICK START GUIDE

GUIDE D'UTILISATION RAPIDE

GUÍA DE UTILIZACIÓN RÁPIDA

SCHNELLSTART-ANLEITUNG

GUIDA DI RIFERIMENTO RAPIDO

BEKNOPTE GEBRUIKSHANDLEIDING

GUIA DE UTILIZAÇÃO RÁPIDA

دليل المستخدم المختصر

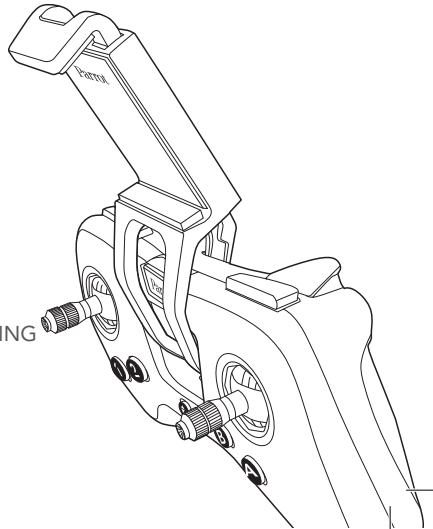



English .....	4
Français .....	16
Español .....	28
Deutsch .....	40
Italiano .....	52
Nederlands.....	63
Português .....	74
<b>العربية</b> .....	<b>85</b>

# PRESENTATION OF THE PARROT FLYPAD

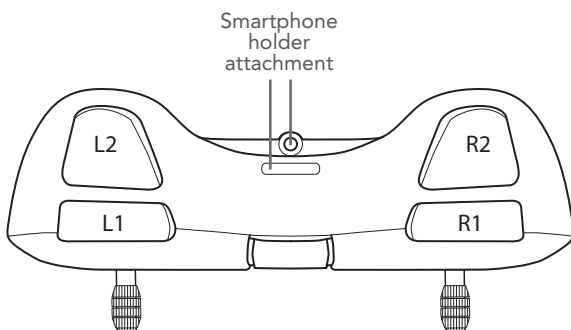
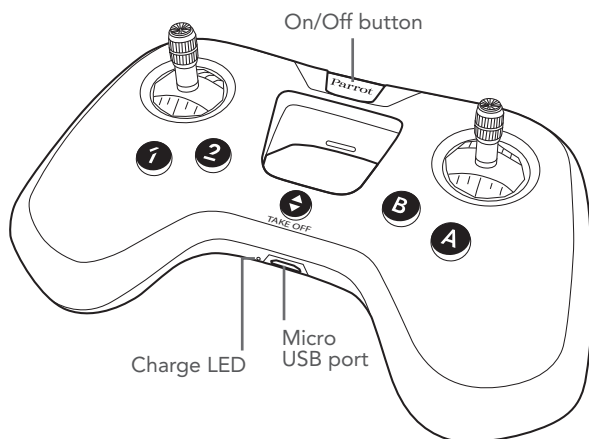

## CHARGING THE BATTERY

1. Connect the micro USB cable to the Parrot Flypad's micro USB port.
2. Connect the USB port to a computer or a USB power adapter.
  - The charge LED turns red to indicate that charging is in progress. Once charging is complete, the LED turns green.

The charge time is approximately 2 hours. Once charged, the Parrot Flypad has a battery life of about 6 hours.

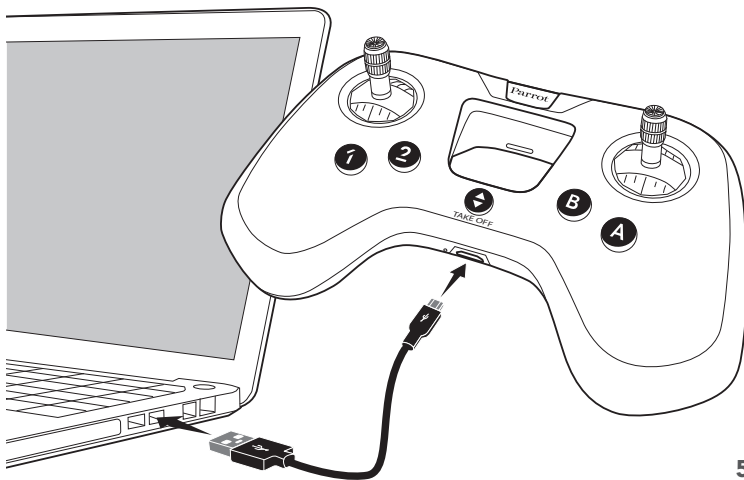

## CONNECTING THE PARROT FLYPAD TO YOUR DRONE

1. Turn on your drone.
2. Press the Parrot Flypad's ON/OFF button to turn it on.
  - > The Parrot Flypad's warning light flashes green and then becomes a steady green when the connection is established.

You are connected to the drone, and you can fly it.

## ATTACHING THE SMARTPHONE HOLDER

Before using the Parrot Flypad's smartphone holder, make sure your smartphone does not exceed the following dimensions:

- Width: 78 mm.
- Thickness: 9.8 mm.

1. Secure the smartphone holder's tab in the Parrot Flypad's slot.

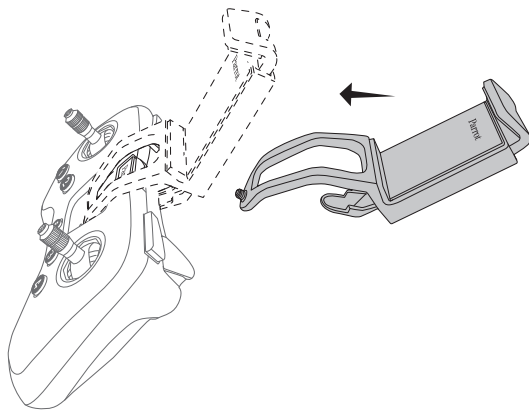

2. Screw on the holder.

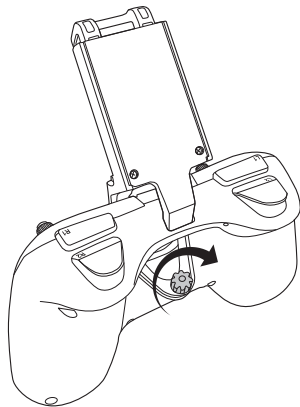

3. Fit your smartphone in the holder.

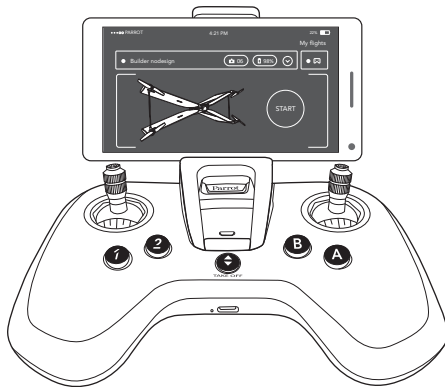

## CONFIGURING THE PARROT FLYPAD'S BUTTONS

### DOWNLOAD THE FREEFLIGHT MINI APPLICATION



Login to the App Store® or Google Play™ and download the free FreeFlight Mini application to your smartphone or tablet.



## CONNECT YOUR SMARTPHONE TO THE PARROT FLYPAD AND THE PARROT DRONE

1. Make sure your Parrot Flypad is switched off.
2. Turn on your Parrot drone.
3. Place the Parrot drone on a flat surface with the propellers up.
4. Wait until the warning lights on the Parrot drone turn green.
5. On your smartphone, turn on the *Bluetooth*<sup>®</sup> function and open the FreeFlight Mini application.
  - > The list of available Parrot drones appears.
6. Select your Parrot drone.
  - > The application connects to the Parrot drone.



7. Turn on your Parrot Flypad.
  - > The Parrot Flypad's warning light flashes green.
8. In the FreeFlight Mini application, press 
9. Press  to display the drop-down list.
10. Select your Parrot Flypad.
  - > The warning light on the Parrot Flypad turns green: you are connected. You can configure the buttons of the Parrot Flypad.

## CONFIGURING THE BUTTONS

Before you start, make sure your smartphone is connected to the Parrot Flypad and the Parrot drone.

1. In the FreeFlight Mini application, press 
  - > The list of functions associated with the Parrot Flypad buttons appears.

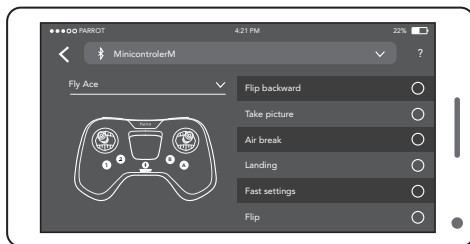

- 2.** In the application, press the function you want to change to select it.
- 3.** On your Parrot Flypad, press the button you want to assign the function to.
  - The button and the function are associated.

To return to the default settings, press Reset.

## TURNING OFF THE PARROT FLYPAD

To turn off the Parrot Flypad, press and hold down the On/Off button.

## WARNING LIGHT INDICATIONS

Steady green light	The Parrot Flypad is connected to the Parrot drone or your smartphone.
Flashing green light	The Parrot Flypad is waiting for a connection.
Flashing red light	The Parrot Flypad is waiting for a connection, but its battery is low. > <b>Charge the Parrot Flypad's battery.</b>
Steady red light	The Parrot Flypad is connected to your smartphone or your Parrot drone, but its battery is low. > <b>Charge your Parrot Flypad's battery.</b>
Steady red light and the Parrot Flypad is vibrating	The Parrot Flypad is connected to your smartphone or your Parrot drone, but the Parrot drone's battery is low. > <b>Charge your Parrot drone's battery.</b>

## GENERAL INFORMATION

### PRECAUTIONS FOR USE AND MAINTENANCE

The Parrot Flypad is intended to fly the Parrot Mambo and the Parrot Swing and is not suitable for children under 14 years of age.

Check the list of drones that are compatible with the Parrot Flypad in the Support section on [www.parrot.com](http://www.parrot.com).

Only use accessories specified by Parrot Drones SAS.

If sand or dust gets into the Parrot Flypad, it may be irreparably damaged and no longer function correctly.

Do not expose the Parrot Flypad to rain or sun for an extended period.

Do not use this device near liquids.

Risk of ingestion of small objects. The packaging is not part of the product and must be discarded as a safety measure.

### WARNING REGARDING PRIVACY AND RESPECT FOR IMAGES OF PROPERTY

Recording and broadcasting an individual's image without their permission may constitute an invasion of privacy and you may be held liable. Ask permission before filming people, especially if you intend to keep your recordings and/or broadcast them. Do not broadcast degrading images which may affect an individual's reputation or dignity.

Recording and broadcasting the image of property without permission from its owner and or any third party holding intellectual property rights on the property may constitute a violation of the property's image rights and you may be held liable. Ask permission from its owner and/or any third party with ownership rights.

### WARRANTY

For the warranty conditions, please read the Terms and Conditions of sale of the retailer where you purchased the Parrot Flypad.

### HOW TO RECYCLE THIS PRODUCT



This symbol on the product or its documentation indicates that it must not be disposed of with household waste. Uncontrolled waste disposal may harm the environment or human health. Please separate your device from other types of waste to recycle it responsibly. This will help to foster the sustainable re-use of material resources. We invite you to contact your retailer or inquire at your local town hall to find out where and how the Parrot Flypad can be recycled.

### CONFORMITY DECLARATION

PARROT DRONES, 174 quai de Jemmapes, 75010 Paris, France, hereby declares that it is solely responsible for the compliance of the product described in this user guide with technical standards, EN 301489-17 (v2.2.1), EN300328, EN71-1, EN71-2, EN62115, EN62321 (1-7), according to the provisions of the R&TTE Directive 1999/5/EC and the General Product Safety Directive 2001/95/EC, the ROHS Directive 2011/65/EU. <http://www.parrot.com/uk/ce/?parrot-flypad>

## **DECLARATION OF CONFORMITY IN CANADA**

This device complies with the Industry Canada RSS applicable to license-exempt radio apparatus. Operation is permitted subject to the following two conditions: (1) the device must not produce interference, and (2) the user of the device must accept any radio interference encountered, even if the interference is likely to compromise operations.

This category B digital device is compliant with the NMB-003 standard of Canada.

## **FCC AND IC COMPLIANCE STATEMENT**

This device complies with part 15 of the FCC Rules and Industry Canada License-exempt RSS standard(s) Operation is subject to the following two conditions: 1) This device may not cause harmful interference, and 2) This device must accept any interference received, including interference that may cause undesired operation. Changes or modifications not expressly approved by the party responsible for compliance could void the user's authority to operate the equipment. This equipment has been tested and found to comply with the limits for a class B digital device, pursuant to part 15 of the FCC Rules. These limits are designed to provide a reasonable protection against harmful interference in a residential installation. This equipment generates uses and can radiate radio frequency energy and, if not installed and uses in accordance with the instructions, may cause harmful interference to radio communications. However, there is no guarantee that interference will not occur in a particular installation. If this equipment does cause harmful interference to radio or television reception, which can be determined by turning the equipment off and on, the user is encouraged to try to correct the interference by one or more of the following measures: 1) Reorient or relocate the receiving antenna, 2) Increase the separation between the equipment and the receiver 3) Connect the equipment into a an outlet on a circuit different from that to which the receiver is connected 4) Consult the dealer or an experienced radio/TV technician for help. This Class B digital apparatus complies with Canadian ICES-003.

## **FCC RADIATION EXPOSURE STATEMENT**

This equipment complies with FCC RF radiation exposure limits set for an uncontrolled environment. This transmitters must not be co-located or operating in conjunction with any other antenna or transmitter.

This equipment complies with part 15 of the FCC Rules. Operation is subject to the following two conditions: (1) This device may not cause harmful interference, and (2) This device must accept any interference, including interference that may cause undesired operation.

## **CAUTION!**

The manufacturer is not responsible for any radio or TV interference caused by unauthorized modifications to this equipment. Such modifications could void the user authority to operate the equipment.

## **BATTERY**

**WARNING:** Failure to follow all the instructions may result in serious injury, irreparable damage to the battery and may cause a fire, smoke or explosion.

Always check the battery's condition before charging or using it. Replace the battery if it has been dropped, or in case of odour, overheating, discolouration, deformation or leakage. Never use anything other than the approved LiPo charger to charge the battery. Always use a balancing charger for LiPo cells or a LiPo cell balancer. It is recommended that you do not use any other charger than the one provided with the product. Never trickle charge or charge under 2.5 V per cell. The battery temperature must never exceed 60 °C (140 °F) otherwise the battery could be damaged or ignite. Never charge on a flammable surface, near flammable products or inside a vehicle (preferably place the battery in a non-flammable and non-conductive container). Never leave the battery unattended during the charging process. Never disassemble or modify the housing's wiring, or puncture the cells. Always ensure that the charger output voltage corresponds to the voltage of the battery. Do not short circuit the batteries. Never expose the LiPo battery to moisture or direct sunlight, or store it in a place where temperatures could exceed 60 °C (car in the sun, for example). Always keep it out of reach of children. Improper battery use may result in a fire, explosion or other hazard.



The battery terminals should not be allowed to short-circuit. The product should be connected only to class II appliances which display the symbol.

## TRADEMARKS

Parrot Flypad, Parrot Swing as well as their respective logos are trademarks of Parrot Drones SAS.

Parrot and the Parrot logos are trademarks of Parrot S.A.

App Store is a trademark of Apple Inc.

Google Play is a trademark of Google Inc.

The *Bluetooth*® name and logo are registered trademarks of *Bluetooth* SIG, Inc. and any use of these trademarks by Parrot Drones SAS is done under licence.

All other trademarks mentioned in this guide are the property of their respective owners.

## MANUFACTURER INFORMATION

The Parrot Flypad is manufactured by: PARROT DRONES SAS - 174 Quai de Jemmapes - 75010 Paris (France) - Corporate and Trade Register Paris 808 408 074

[www.parrot.com](http://www.parrot.com)

FCC ID : 2AG6I-PF01BRC

IC ID : 21053-PARROT



# PRÉSENTATION DU PARROT FLYPAD

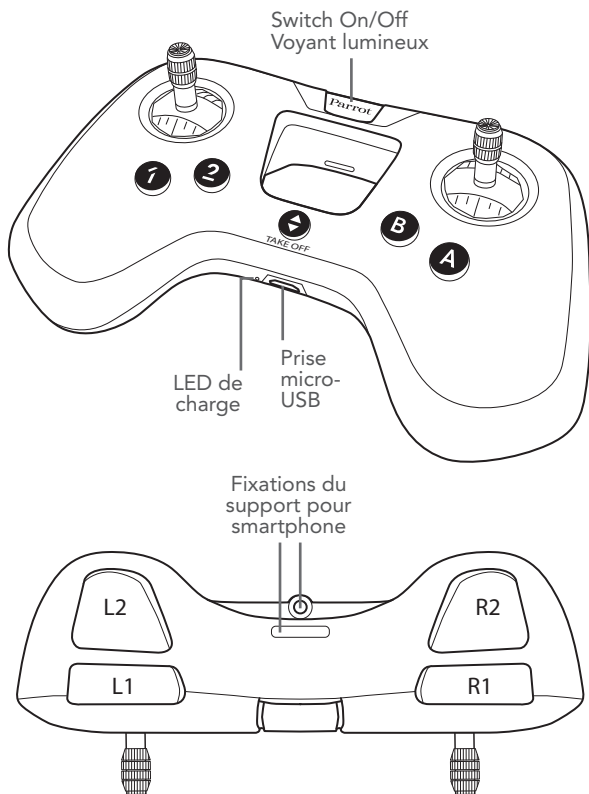



# CHARGER LA BATTERIE

1. Branchez le câble micro-USB (fourni) au port micro-USB du Parrot Flypad.
2. Connectez le port USB à un ordinateur ou à un adaptateur secteur USB (non fourni).
  - La LED de charge est rouge pour indiquer que la charge est en cours. Une fois la charge terminée, la LED devient verte.

Le temps de charge est d'environ 2 heures quand le Parrot Flypad est éteint. Une fois chargé, le Parrot Flypad a une autonomie d'environ 6 heures.

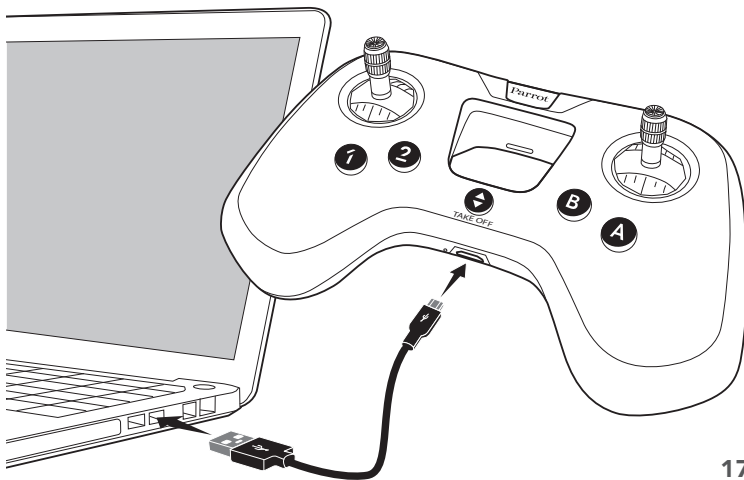

## CONNECTER LE PARROT FLYPAD À UN DRONE PARROT

1. Allumez votre drone Parrot
2. Appuyez sur le bouton On/Off du Parrot Flypad. La connexion entre le drone Parrot et le Parrot Flypad se fait automatiquement.
  - > Le voyant lumineux du Parrot Flypad clignote vert puis devient vert fixe une fois la connexion établie.

Vous êtes connecté. Vous pouvez piloter votre drone Parrot avec le Parrot Flypad.

## FIXER LE SUPPORT POUR SMARTPHONE

Avant d'utiliser le support pour smartphone du Parrot Flypad, assurez-vous que votre smartphone ne dépasse pas les dimensions suivantes :

- Largeur : 78 mm.
- Épaisseur : 9,8 mm.

1. Fixez la languette du support pour smartphone dans l'encoche du Parrot Flypad.

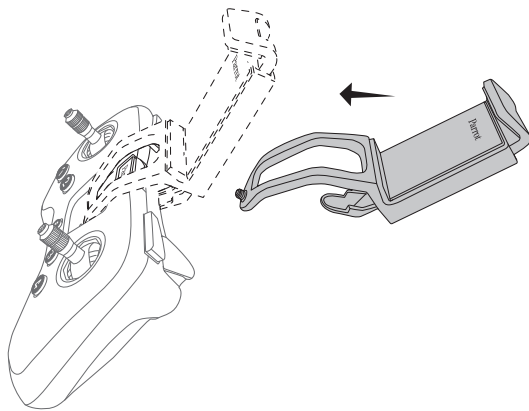

2. Vissez le support.

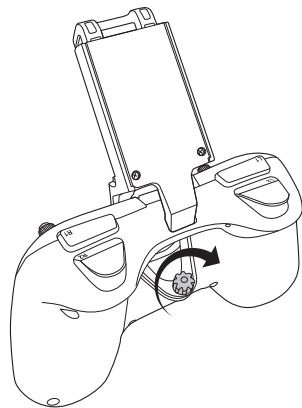

3. Installez votre smartphone dans le support.

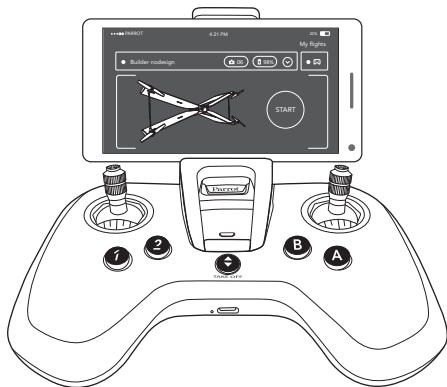

## CONFIGURER LES BOUTONS DU PARROT FLYPAD

### TÉLÉCHARGER L'APPLICATION FREEFLIGHT MINI

Connectez-vous sur l'App Store® ou sur Google Play™ et téléchargez l'application gratuite FreeFlight Mini.

## CONNECTER VOTRE SMARTPHONE À VOTRE DRONE PARROT

1. Assurez-vous que votre Parrot Flypad est éteint.
2. Allumez votre drone Parrot.
3. Posez le drone Parrot sur une surface plane, les hélices vers le haut.
4. Attendez que le drone Parrot ait terminé de s'allumer.
5. Sur votre smartphone, activez la fonction *Bluetooth*<sup>®</sup> et ouvrez l'application FreeFlight Mini.
  - > La liste des drones Parrot disponibles apparaît.
6. Sélectionnez votre drone Parrot.
  - > L'application se connecte au drone Parrot.

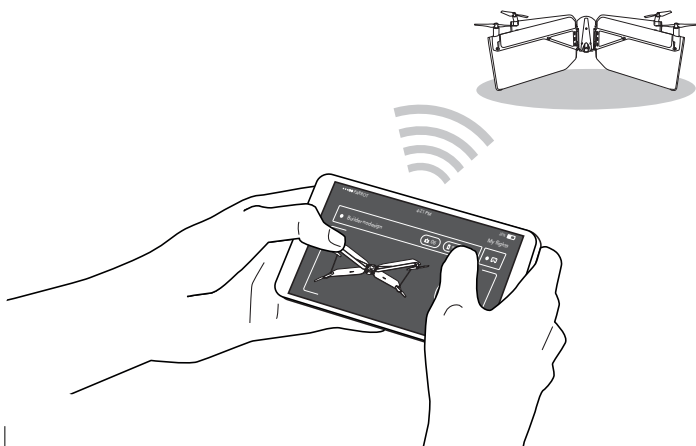

## CONNECTER LE PARROT FLYPAD AU DRONE PARROT

1. Allumez votre Parrot Flypad.
  - > Le voyant lumineux clignote vert.
2. Dans l'application FreeFlight Mini, appuyez sur 
3. Appuyez sur  pour faire apparaître la liste déroulante.
4. Sélectionnez votre Parrot Flypad.
  - > Le voyant lumineux du Parrot Flypad devient vert fixe : vous êtes connecté. Vous pouvez configurer les boutons de votre Parrot Flypad.

## CONFIGURER LES BOUTONS

Avant de commencer, assurez-vous que votre smartphone est connecté au Parrot Flypad et au drone Parrot.

1. Dans l'application FreeFlight Mini, appuyez sur 
  - > La liste des fonctions associées aux boutons du Parrot Flypad apparaît.

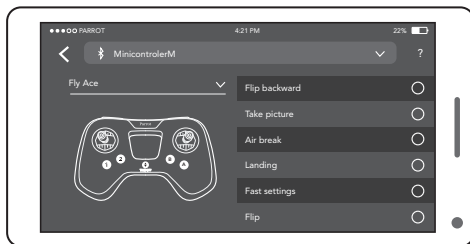

2. Dans l'application, appuyez sur la fonction à modifier pour la sélectionner.
3. Sur votre Parrot Flypad, appuyez sur le bouton auquel vous voulez associer la fonction sélectionnée.
  - Le bouton et la fonction sont associés.
4. Pour revenir à la configuration par défaut, appuyez sur Reset.

## ÉTEINDRE PARROT FLYPAD

Pour éteindre le Parrot Flypad, appuyez longuement sur le bouton On/Off.

## COMPORTEMENT DU VOYANT LUMINEUX

Vert	Le Parrot Flypad est connecté au drone Parrot ou à votre smartphone.
Vert clignotant	Le Parrot Flypad est en attente de connexion.
Rouge clignotant	Le Parrot Flypad est en attente de connexion mais sa batterie est faible. > <b>Rechargez la batterie du Parrot Flypad.</b>
Rouge	Le Parrot Flypad est connecté à votre smartphone ou à votre drone Parrot, mais sa batterie est faible. > <b>Rechargez le Parrot Flypad.</b>
Rouge et vibrations du Parrot Flypad	Le Parrot Flypad est connecté à votre smartphone ou à votre drone Parrot, mais la batterie du drone est faible. > <b>Rechargez le drone Parrot.</b>



## INFORMATIONS GÉNÉRALES

### PRÉCAUTIONS D'UTILISATION

Le Parrot Flypad est destiné à piloter un drone Parrot et ne convient pas aux enfants de moins de 14 ans.

Consultez la liste des drones compatibles avec la Parrot Flypad dans la section Support sur [www.parrot.com](http://www.parrot.com).

Utilisez uniquement les accessoires spécifiés par Parrot Drones SAS.

Si du sable ou de la poussière pénètre dans le Parrot Flypad, celui-ci peut ne plus fonctionner correctement, de manière irréversible.

N'exposez pas le Parrot Flypad sous la pluie ou de façon prolongée au soleil.

N'utilisez pas cet appareil à proximité de substances liquides.

Risque d'ingestion de petits éléments. Les emballages ne font pas partie du produit et doivent être jetés par mesure de sécurité.

### MISE EN GARDE CONCERNANT LE RESPECT DE LA VIE PRIVÉE ET RESPECT DE L'IMAGE DES BIENS

Enregistrer et diffuser l'image d'une personne sans son autorisation peut constituer une atteinte à sa vie privée et être susceptible d'engager votre responsabilité. Demandez l'autorisation avant de filmer des personnes, notamment, si vous souhaitez conserver vos enregistrements et/ou les diffuser sur Internet. Ne diffusez pas d'images dégradantes ou pouvant porter atteinte à la réputation ou à la dignité d'une personne.

Enregistrer et diffuser l'image d'un bien sans l'autorisation de son propriétaire et/ou de tout tiers disposant de droits de propriété intellectuelle sur le bien peut constituer une atteinte au droit à l'image du bien et être susceptible d'engager votre responsabilité. Demandez l'autorisation à son propriétaire et/ou de tout tiers disposant de droit de propriété intellectuelle sur le bien avant de filmer un bien.

### GARANTIE

Pour connaître les conditions de garanties, merci de vous référer aux Conditions Générales de vente du revendeur auprès de qui vous avez acheté le Parrot Flypad.

### COMMENT RECYCLER CE PRODUIT



Ce symbole sur le produit ou sa documentation indique qu'il ne doit pas être éliminé en fin de vie avec les autres déchets ménagers. L'élimination incontrôlée des déchets pouvant porter préjudice à l'environnement ou à la santé humaine, veillez à le séparer des autres types de déchets et le recycler de façon responsable. Vous favoriserez ainsi la réutilisation durable des ressources matérielles. Nous vous invitons à contacter votre revendeur ou à vous renseigner auprès de votre mairie afin de savoir où et comment le Parrot Flypad peut être recyclé.

### DÉCLARATION DE CONFORMITÉ UE

PARROT DRONES SAS, 174 quai de Jemmapes, 75010 Paris, France, déclare

sous son unique responsabilité que le produit décrit dans le présent guide utilisateur est en conformité avec les normes techniques, EN 301489-17, EN300328, EN71-1, EN71-2, EN62115, EN62321 (1-7), suivant les dispositions de la directive R&TTE 1999/5/CE, la directive RoHS 2011/65/UE, et la directive de sécurité générale de produits 2001/95/CE.

<http://www.parrot.com/ce/?parrot-flypad>

## DÉCLARATION DE CONFORMITÉ CANADA

Le présent appareil est conforme aux CNR d'Industrie Canada applicables aux appareils radio exempts de licence. L'exploitation est autorisée aux deux conditions suivantes : (1) l'appareil ne doit pas produire de brouillage, et (2) l'utilisateur de l'appareil doit accepter tout brouillage radioélectrique subi, même si le brouillage est susceptible d'en compromettre le fonctionnement.

Cet appareil numérique de classe B est conforme à l'ICES-003.

## FCC/IC

Pour répondre aux exigences relatives à l'exposition RF de la FCC/IC pour les appareils de transmission, une distance d'au moins 20cm doit être maintenue entre l'antenne du produit et les personnes. Pour assurer la conformité, l'utilisation à une distance inférieure n'est pas recommandée.

## BATTERIE

**ATTENTION** : Le non-respect de l'ensemble des instructions peut provoquer des blessures graves, endommager de façon irréversible la batterie et provoquer un incendie, un dégagement de fumée ou une explosion.

Toujours vérifier l'état de la batterie avant de la charger ou de l'utiliser. Remplacer la batterie si elle a subi un choc, ou en cas d'odeur, de surchauffe, de décoloration, de déformation ou de fuite. Ne jamais rien utiliser pour charger la batterie à l'exception d'un chargeur approuvé LiPo. Toujours utiliser un chargeur à équilibrage de cellules LiPo ou un équilibreur de cellules LiPo. Il est recommandé de ne pas utiliser un autre chargeur que celui fourni avec le produit. Ne jamais effectuer de chargement à régime lent, ou en dessous de 2,5 V par cellule. La température de la batterie ne doit jamais excéder les 60 °C (140 °F) sinon la batterie pourrait être endommagée ou s'enflammer. Ne jamais effectuer de charge sur un support inflammable, à proximité de produits inflammables ou à l'intérieur d'un véhicule (placer de préférence la batterie dans un récipient non inflammable et non conducteur). Ne jamais laisser la batterie sans surveillance durant le processus de charge. Ne jamais désassembler ou modifier le câblage du boîtier, ou percer les cellules. Toujours s'assurer que la tension de sortie du chargeur corresponde à la tension de la batterie. Ne pas mettre de batteries en court-circuit. Ne jamais exposer la batterie LiPo à l'humidité ou directement au soleil, ou dans un endroit où la température peut dépasser 60°C (voiture en plein soleil par exemple). **Toujours tenir hors de portée des enfants.** Une mauvaise utilisation de la batterie peut provoquer des incendies, des explosions ou d'autres dangers.



Les bornes de la batterie ne doivent pas être mises en court-circuit. Le produit doit uniquement être connecté au matériel de classe II portant le symbole ci-contre.

## MARQUES

Parrot et les logos Parrot sont des marques enregistrées de Parrot S.A.  
Parrot Flypad ainsi que son logo sont des marques déposées ou enregistrées de Parrot Drones S.A.S.

App Store est une marque de service d'Apple Inc.

Google Play est une marque de Google Inc.

Le nom et le logo *Bluetooth*<sup>®</sup> sont des marques déposées de *Bluetooth* SIG, Inc. et toute utilisation de ces derniers par Parrot Drones S.A.S. est faite sous licence.

Toutes autres marques mentionnées dans ce guide sont la propriété de leurs titulaires respectifs.

## INFORMATIONS FABRIQUANT

Le Parrot Flypad est fabriqué par : PARROT DRONES SAS - 174  
Quai de Jemmapes - 75010 Paris (France) - RCS Paris 808 408 074  
[www.parrot.com](http://www.parrot.com)



# PRESENTACIÓN DEL PARROT FLYPAD

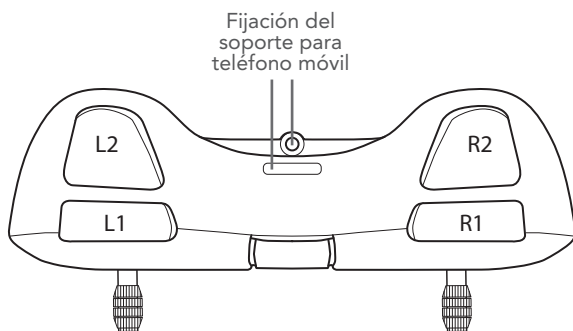
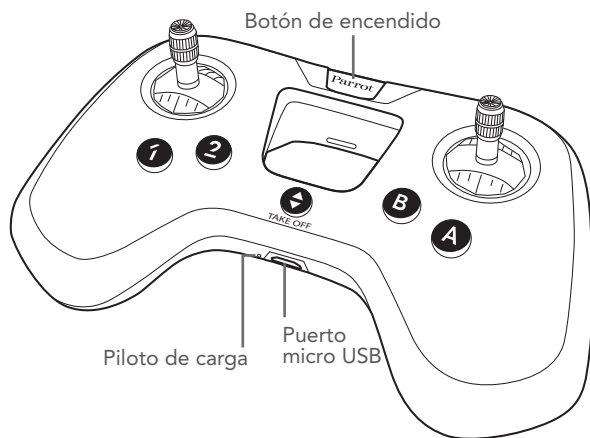

# CARGA DE LA BATERÍA

1. Conecta el cable micro USB al puerto micro USB del Parrot Flypad.
2. Conecta el puerto USB a un ordenador o un adaptador de alimentación con puerto USB.
  - El piloto de carga se mantiene encendido en rojo para indicar que la carga está en proceso. Una vez terminada la carga, el piloto se pondrá en verde.

El tiempo de carga es de unas 2 horas. Una vez cargado, Parrot Flypad tiene una autonomía de unas 6 horas.

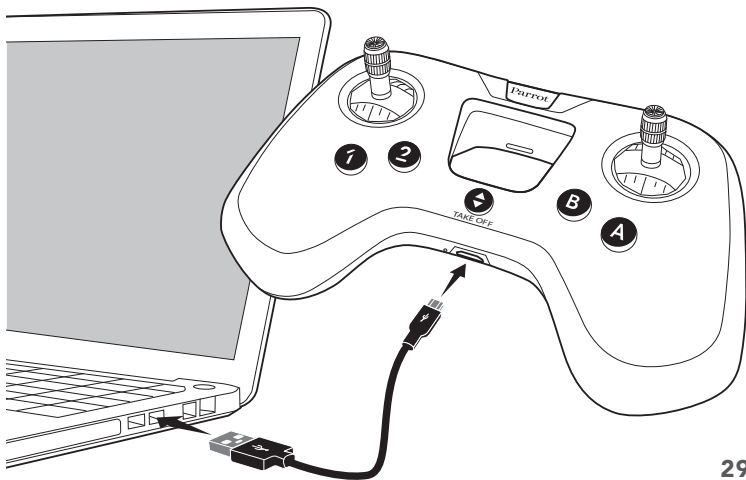

## CONECTARSE AL DRON PARROT

1. Enciende el dron.
2. Pulsa en el botón de encendido del Parrot Flypad.
  - > El piloto luminoso del Parrot Flypad parpadea en verde y se queda iluminado en verde cuando se establece la conexión.

Cuando el dron esté conectado, ya puedes pilotarlo.

## FIJAR EL SOPORTE PARA TELÉFONO MÓVIL

Antes de utilizar el soporte para el móvil en el Parrot Flypad, comprueba que tu móvil no supere estas dimensiones:

- Anchura: 78 mm.
- Grosor: 9,8 mm.

1. Fija la lengüeta del soporte para móvil en la muesca del Parrot Flypad.

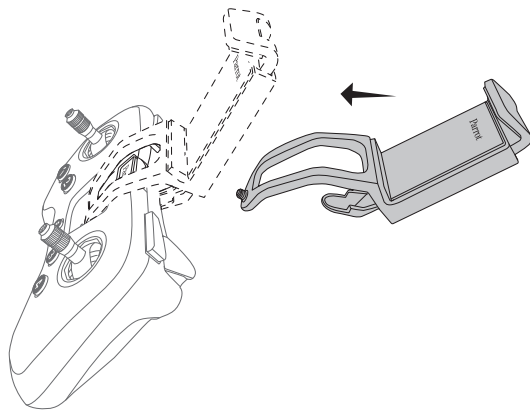

2. Atornilla el soporte.

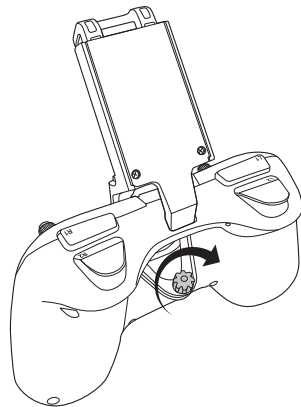

3. Coloca el móvil en el soporte.

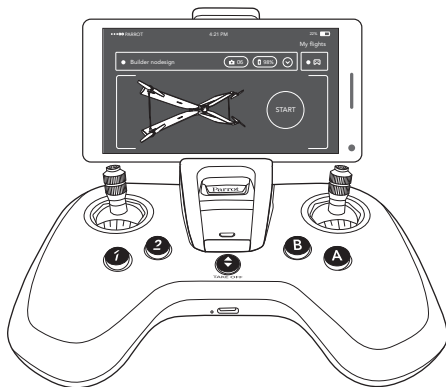

## CONFIGURAR LOS BOTONES DEL PARROT FLYPAD

### DESCARGA DE LA APLICACIÓN FREEFLIGHT MINI

Conéctate a la App Store® o Google Play™ para descargar la aplicación gratuita FreeFlight Mini en tu móvil o tableta.



## CONECTAR EL MÓVIL AL PARROT FLYPAD Y EL DRON PARROT

1. Comprueba que el Parrot Flypad esté apagado.
2. Enciende el dron Parrot.
3. Apoya el dron Parrot sobre una superficie plana, con las hélices hacia arriba.
4. Espera a que los pilotos luminosos del Dron Parrot se pongan en verde.
5. En el móvil, activa el *Bluetooth*<sup>®</sup> y abre la aplicación FreeFlight Mini.
  - > Aparecerá la lista de drones de Parrot disponibles.
6. Selecciona tu Dron Parrot.
  - > La aplicación se conecta al Dron Parrot.

ESPAÑOL



7. Enciende el Parrot Flypad.
  - > El piloto luminoso del Parrot Flypad parpadea de color verde.
8. En la aplicación FreeFlight Mini, pulsa en 
9. Pulsa en  para que aparezca la lista desplegable.
10. Selecciona tu Parrot Flypad.
  - > El piloto luminoso del Parrot Flypad se pone en verde: ya está conectado. Puedes configurar los botones de tu Parrot Flypad.

## CONFIGURAR LOS BOTONES

Antes de comenzar, asegúrate de que el móvil esté conectado al Parrot Flypad y al dron Parrot.

1. En la aplicación FreeFlight Mini, pulsa en 
  - > Aparece la lista de funciones asociadas a los botones del Parrot Flypad.

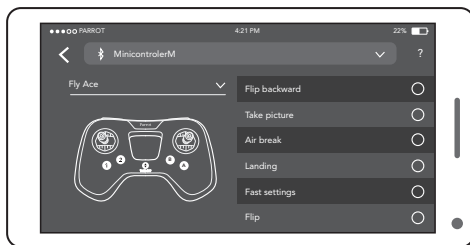

2. En la aplicación, pulsa en la función que quieras modificar para seleccionarla.
3. En tu Parrot Flypad, pulsa en el botón al que desees asociar la función.
  - El botón y la función ya están asociados.

Para volver a la configuración por defecto, pulsa en «Reset» (reiniciar).

## APAGAR EL PARROT FLYPAD

Mantén pulsado el botón de encendido para apagar el Parrot Flypad.

ESPAÑOL

## COMPORTAMIENTO DEL PILOTO LUMINOSO

Verde fijo	Parrot Flypad está conectado al dron Parrot o a un móvil.
Parpadeo en verde	Parrot Flypad está esperando conexión.
Parpadeo en rojo	Parrot Flypad está esperando conexión y se está quedando sin batería. > <b>Vuelve a cargar la batería del Parrot Flypad.</b>
Rojo fijo	Parrot Flypad está conectado al móvil o al dron Parrot y se está quedando sin batería. > <b>Vuelve a cargar la batería del Parrot Flypad.</b>
Rojo fijo y vibraciones del Parrot Flypad	Parrot Flypad está conectado al móvil o al dron Parrot y se está quedando sin batería. > <b>Vuelve a cargar la batería del dron Parrot.</b>

## INFORMACIÓN GENERAL

### PRECAUCIONES DE USO Y MANTENIMIENTO

Parrot Flypad sirve para pilotar un dron Parrot. No es un dispositivo apto para menores de 14 años.

Consulta la lista de drones compatibles con Parrot Flypad en la sección «Soporte» en [www.parrot.com](http://www.parrot.com).

Utiliza únicamente los accesorios especificados por Parrot Drones, SAS.

El Parrot Flypad podría dejar de funcionar correctamente y de forma irreversible si le entrara polvo o arena.

No expongas el Parrot Flypad a la lluvia o de forma prolongada al sol.

No utilices este aparato cerca de sustancias líquidas.

Riesgo de ingestión de elementos pequeños. El embalaje no forma parte del producto y se debe tirar a la basura como medida de precaución.

### ADVERTENCIA SOBRE EL RESPETO DE LA VIDA PRIVADA Y EL RESPETO DE LA IMAGEN DE LOS BIENES

Grabar y difundir imágenes de una persona sin su autorización puede constituir un delito contra la vida privada y ser susceptible de comprometer la responsabilidad del usuario del dron. Hay que pedir permiso antes de grabar a personas, sobre todo cuando se pretende conservar esas grabaciones o publicarlas. No se deben difundir imágenes denigrantes o que puedan afectar a la reputación o la dignidad de una persona.

Grabar y difundir la imagen de un bien sin la autorización de su propietario o de un tercero que disponga de los derechos de propiedad intelectual sobre ese bien puede constituir un delito contra el derecho a la imagen del bien y ser susceptible de comprometer la responsabilidad del usuario. Solicita autorización a su propietario o a quien posea los derechos de propiedad.

### GARANTÍA

Para informarse sobre las condiciones de garantía, remítase a las Condiciones generales de venta del distribuidor a quien compró el Parrot Flypad.

### RECICLAJE DEL PRODUCTO



Este símbolo en el producto o su documentación indica que, al final de su vida útil, no debe desecharse con los residuos domésticos. Dado que la eliminación no controlada de desechos puede perjudicar el medioambiente o la salud de los seres humanos, hay que separarlo de los otros residuos y reciclarlo de manera responsable. De este modo, se contribuye al reaprovechamiento sostenible de los recursos materiales. Ponte en contacto con la tienda o solicita información en tu ayuntamiento para saber cómo y dónde se puede reciclar el Parrot Flypad.

### DECLARACIÓN DE CONFORMIDAD

PARROT DRONES, sito en 174, quai de Jemmapes, 75010 París (Francia), declara bajo su única responsabilidad que el producto descrito en el presente manual del usuario cumple con las normas técnicas EN 301489-17, EN300328, EN71-1, EN71-2, EN62115 y EN62321 (1-7), de conformidad con las disposiciones de la directiva 1999/5/CE sobre equipos radioeléctricos, la directiva 2001/95/CE

relativa a la seguridad general de productos y la directiva 2011/65/UE sobre restricciones a la utilización de sustancias peligrosas en aparatos electrónicos. <http://www.parrot.com/uk/ce/?parrot-flypad><http://www.parrot.com/ce/?parrot-flypad>

## FCC/IC

Para responder a las exigencias relativas a la exposición RF de la FCC/IC para los aparatos de transmisión, debe mantenerse una distancia de al menos 20 cm entre la antena del producto y las personas. Para garantizar la conformidad, no se recomienda el uso a una distancia inferior.

## BATERÍA

**ADVERTENCIA:** El incumplimiento de estas instrucciones puede provocar lesiones graves, dañar la batería de manera irreversible y provocar un incendio, emanación de humo o explosión.

Recuerda comprobar siempre el estado de la batería antes de cargarla o utilizarla. Hay que cambiar la batería si sufre algún golpe o en casos de malos olores, sobrecalentamiento, descoloración, deformación o fuga. No se debe utilizar nunca un cargador que no esté aprobado LiPo para cargar la batería. Hay que utilizar un cargador con equilibrador de células LiPo o un equilibrador de células LiPo. Se recomienda utilizar únicamente el cargador suministrado con el producto. No se debe efectuar la carga a régimen lento, por debajo de los 2,5 V por célula. La temperatura de la batería no debe superar nunca los 60 °C (140 °F) para evitar que se estropee o se inflame. No se debe cargar nunca la batería sobre un soporte inflamable ni cerca de productos inflamables o en el interior de un vehículo (se recomienda colocar la batería en un recipiente no inflamable y no conductor). No dejar nunca la batería sin supervisión durante el proceso de carga. No se debe desmontar ni modificar nunca el cableado de la caja ni perforar las células. Conviene comprobar siempre que la tensión de salida del cargador se corresponda con la tensión de la batería. No poner nunca las baterías en cortocircuito. No exponer nunca la batería LiPo a la humedad ni directamente al sol, ni tampoco en un lugar donde la temperatura pueda superar los 60 °C (un coche a pleno sol, por ejemplo). Mantener siempre alejada del alcance de los niños.



Los bornes de la batería no deben ser cortocircuitados. El producto sólo debe ser conectado a un equipo de Clase II que lleve el símbolo correspondiente.

## MARCAS

Parrot Flypad, Dron Parrot y sus logotipos respectivos son marcas de Parrot Drones, SAS.

Parrot y los logotipos de Parrot son marcas que pertenecen a Parrot, S. A.

App Store es una marca de servicio de Apple Inc

Google Play es una marca de Google Inc.

El nombre y el logotipo de *Bluetooth*® son marcas registradas de *Bluetooth SIG, Inc.* cuya utilización por parte de Parrot Drones SAS cuenta con la licencia correspondiente.

Todas las marcas mencionadas en esta guía son propiedad de sus respectivos dueños.

### INFORMACIÓN DEL FABRICANTE

Parrot Flypad está fabricado por: PARROT DRONES, SAS. 174, quai de Jemmapes; 75010 París (Francia). Inscrita en el Registro mercantil de París con el n.º 808 408 074

[www.parrot.com](http://www.parrot.com)



ESPAÑOL

# ÜBERSICHT ÜBER DEN PARROT FLYPAD

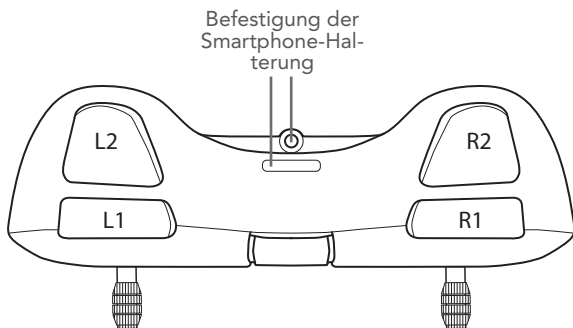
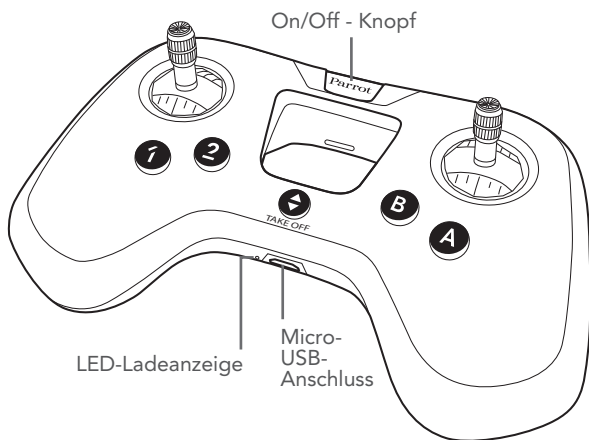



## LADEN DES AKKUS

1. Schließen Sie das Micro-USB-Kabel an den Micro-USB-Anschluss des Parrot Flypad an.
2. Verbinden Sie den USB-Anschluss mit einem Computer oder einem USB-Netzteil.
  - Die LED-Ladeanzeige leuchtet rot: der Ladevorgang läuft. Wenn der Ladevorgang beendet ist, leuchtet die LED grün.

Die Ladezeit beträgt ca. 2 Stunden. Wenn das Aufladen beendet ist, hat das Parrot Flypad eine Autonomie von etwa 6 Stunden.

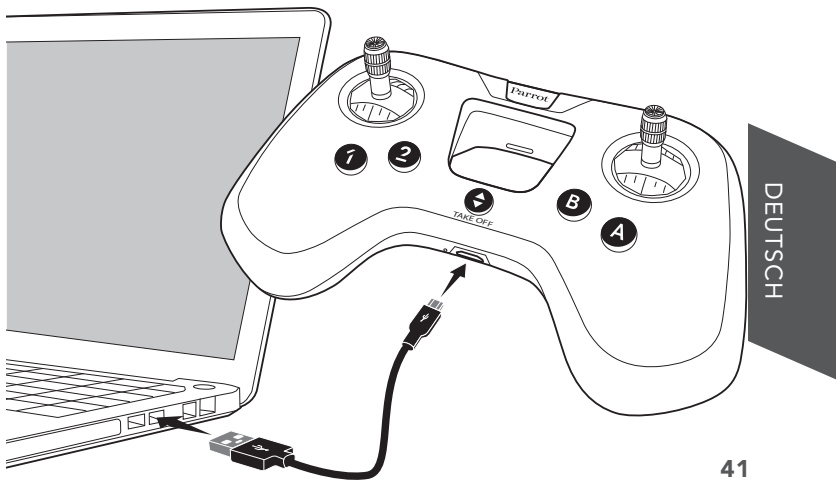

## VERBINDEN DES PARROT FLYPAD MIT IHRER DROHNE

1. Schalten Sie Ihre Drohne ein.
2. Drücken Sie auf den On/Off-Knopf des Parrot Flypad.
  - > Die Leuchtanzeige des Parrot Flypad blinkt grün, und wenn die Verbindung aufgebaut ist, leuchtet sie dann dauerhaft grün.

Sie sind mit der Drohne verbunden und können sie steuern.

## ANBRINGEN DER SMARTPHONE- HALTERUNG

Vor der Verwendung der Smartphone-Halterung des Parrot Flypad vergewissern Sie sich, dass Ihr Smartphone die folgenden Maße nicht überschreitet:

- Breite: 78 mm.
- Dicke: 9,8 mm.

1. Schieben Sie die Zunge der Smartphone-Halterung in die Aussparung des Parrot Flypad.

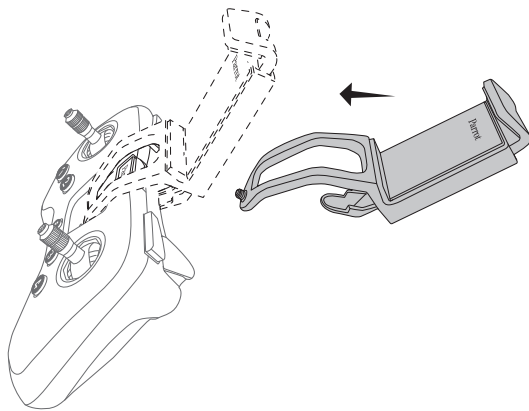

2. Schrauben Sie die Halterung an.

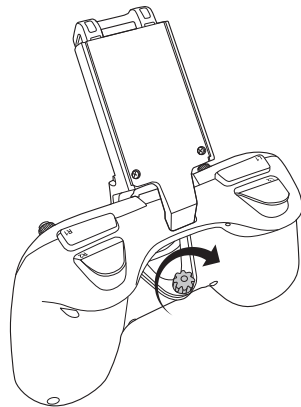

3. Legen Sie Ihr Smartphone auf die Halterung.

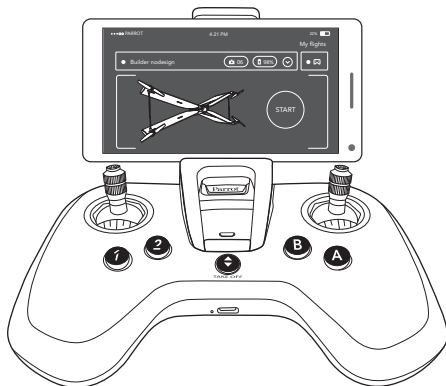

## KONFIGURIEREN DER KNÖPFE DES PARROT FLYPAD

### HERUNTERLADEN DER APP FREEFLIGHT MINI

Verbinden Sie sich mit dem App Store® oder Google Play™ und laden Sie die kostenlose App FreeFlight Mini auf Ihr Smartphone oder Ihr Tablet herunter.

## SCHLIESSEN SIE IHR SMARTPHONE AN DAS PARROT FLYPAD UND AN DIE DROHNE PARROT AN

1. Vergewissern Sie sich, dass Ihr Parrot Flypad ausgeschaltet ist.
2. Schalten Sie Ihre Drohne Parrot ein.
3. Stellen Sie Ihre Drohne Parrot auf eine flache Oberfläche, die Propeller zeigen nach oben.
4. Warten Sie, bis die Leuchtanzeigen der Drohne Parrot grün leuchten.
5. Aktivieren Sie die *Bluetooth*®-Funktion auf Ihrem Smartphone und öffnen Sie die App FreeFlight Mini.
  - > Die Liste der verfügbaren Parrot Drones wird angezeigt.



6. Wählen Sie Ihre Drohne Parrot.
  - > Die App verbindet sich mit der Drohne Parrot.
7. Schalten Sie Ihren Parrot Flypad ein.
  - > Die Leuchtanzeige des Parrot Flypad blinkt grün.
8. Drücken Sie in der App FreeFlight Mini auf 
9. Drücken Sie auf , um die Dropdown-Liste anzuzeigen.
10. Wählen Sie Ihren Parrot Flypad.
  - > Die Leuchtanzeige des Parrot Flypad wird grün: Sie sind verbunden. Sie können die Knöpfe Ihres Parrot Flypad konfigurieren.

## KONFIGURIEREN DER KNÖPFE

Bevor Sie beginnen, vergewissern Sie sich, dass Ihr Smartphone mit dem Parrot Flypad und dem Drohne Parrot verbunden ist.

1. Drücken Sie in der App FreeFlight Mini auf 
  - > Die Liste der den Knöpfen zugeordneten Funktionen des Parrot Flypad wird angezeigt.

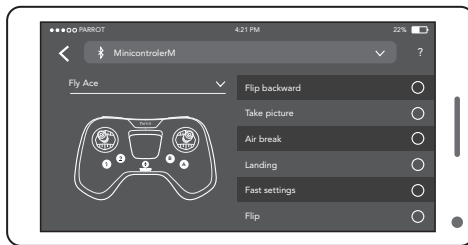

2. Zur Auswahl der Funktion, die Sie ändern möchten, drücken Sie in der App auf diese Funktion.
3. Drücken Sie auf Ihrem Parrot Flypad auf den Knopf, dem Sie die Funktion zuordnen möchten.
  - Der Knopf und die Funktion sind einander zugeordnet.

Um zur Standard-Konfiguration zurückzukehren, drücken Sie auf Reset.

## AUSSCHALTEN DES PARROT FLYPAD

Drücken Sie länger auf den On/Off-Knopf, um den Parrot Flypad auszuschalten.

# VERHALTEN DER LEUCHTANZEIGE

Dauerhaft grün	Der Parrot Flypad ist mit der Drohne Parrot oder mit Ihrem Smartphone verbunden.
Grünes Blinken	Der Parrot Flypad wartet auf Verbindung.
Rotes Blinken	Der Parrot Flypad wartet auf Verbindung, aber sein Akku ist schwach. > <b>Laden Sie den Akku des Parrot Flypad auf.</b>
Dauerhaft rot	Der Parrot FlyPad ist mit Ihrem Smartphone oder Ihrer Drohne Parrot verbunden, aber sein Akku ist schwach. > <b>Laden Sie den Akku Ihres Parrot Flypad auf.</b>
Dauerhaft rote Anzeige und Vibrieren des Parrot Flypad	Der Parrot Flypad ist mit Ihrem Smartphone oder Ihrer Drohne Parrot verbunden, aber der Akku der Drohne Parrot ist schwach. > <b>Laden Sie den Akku Ihrer Drohne Parrot auf.</b>



## ALLGEMEINE INFORMATIONEN

### VORSICHTSMASSNAHMEN UND WARTUNG

Der Parrot Flypad ist zur Steuerung der Drohne Parrot vorgesehen und ist für Kinder unter 14 Jahren nicht geeignet.

Lesen Sie die Liste der mit dem Parrot Flypad kompatiblen Drohnen im Abschnitt Support auf [www.parrot.com](http://www.parrot.com).

Verwenden Sie ausschließlich das von Parrot Drones SAS angegebene Zubehör. Wenn Sand oder Staub in den Parrot Flypad eindringen, kann es sein, dass dieser unwiderruflich nicht mehr ordnungsgemäß funktioniert.

Verwenden Sie den Parrot Flypad nicht bei Regen und setzen Sie ihn nicht lange der Sonne aus.

Verwenden Sie dieses Gerät nicht in der Nähe flüssiger Substanzen.

Gefahr des Verschluckens von Kleinteilen. Die Verpackungen sind nicht Bestandteil des Produkts und müssen aus Sicherheitsgründen entsorgt werden.

### WARNUNG ZUM SCHUTZ DER PRIVATSPHÄRE UND WAHRUNG DES RECHTS AM BILD EINER SACHE

Wenn Sie Bilder einer Person ohne deren Erlaubnis aufnehmen und verbreiten, kann dies deren Privatsphäre verletzen, wofür Sie verantwortlich gemacht werden können. Bevor Sie Personen filmen, fragen Sie diese nach ihrer Erlaubnis, insbesondere, wenn Sie die Aufnahmen behalten und/ oder verbreiten möchten. Verbreiten Sie keine entwürdigenden Bilder oder solche, die dem Ruf oder der Würde einer Person schaden könnten.

Die Aufnahme und Verbreitung des Bildes einer Sache ohne die Erlaubnis ihres Eigentümers und/ oder einer dritten Person, welche die Rechte geistigen Eigentums dieser Sache besitzt, kann die Verletzung des Rechts am Bild der Sache darstellen, wofür Sie verantwortlich gemacht werden können. Fragen Sie ihren Eigentümer und/ oder dritte Personen, die das Eigentumsrecht besitzen, um Erlaubnis.

### GARANTIE

Die Garantiebedingungen finden Sie in den allgemeinen Verkaufsbedingungen des Händlers, bei dem Sie den Parrot Flypad gekauft haben.

### PRODUKT-ENTSORGUNG



Dieses Symbol auf dem Produkt bzw. die Produktunterlagen weisen darauf hin, dass es nach Ende der Nutzungsdauer nicht mit den anderen Haushaltsabfällen entsorgt werden darf. Da die unkontrollierte Entsorgung von Abfällen der Umwelt oder der menschlichen Gesundheit schaden kann, trennen Sie diese bitte von anderen Abfällen und führen Sie sie dem Recycling zu. Auf diese Weise fördern Sie die nachhaltige Wiederverwendung der Materialressourcen. Wir bitten Sie, sich an Ihren Händler zu wenden oder sich bei Ihrer Gemeindeverwaltung zu erkundigen, um zu erfahren, wo und wie der Parrot Flypad recycelt werden kann.

## KONFORMITÄTSERKLÄRUNG

Parrot Drones SAS, 174 quai de Jemmapes, 75010 Paris, Frankreich, erklärt auf eigene Verantwortung, dass das in der vorliegenden Gebrauchsanweisung beschriebene Produkt den folgenden technischen Normen entspricht: EN 301489-17, EN300328, EN71-1, EN71-2, EN62115, EN62321 (1-7) gemäß den Bestimmungen der Richtlinie R&TTE 1999/5/EG und der Richtlinie über allgemeine Produktsicherheit 2001/95/EG, Richtlinie RoHS 2011/65/EU.  
<http://www.parrot.com/uk/ce/?parrot-flypad>

## FCC/IC

Um den Ansprüchen der Belastungsrichtlinien FCC/IC RF für Übertragungsgeräte zu entsprechen, muss ein Mindestabstand von 20 cm zwischen der Antenne des Produkts und Personen eingehalten werden. Zur Wahrung der Konformität wird von einer Verwendung mit einer geringeren Entfernung abgeraten.

## AKKU

**VORSICHT:** Die Nichtbeachtung der Anweisungen kann schwere Verletzungen zur Folge haben, den Akku unwiderruflich beschädigen und einen Brand auslösen, Rauchentwicklung oder eine Explosion verursachen. Den Zustand des Akkus immer kontrollieren, bevor er geladen oder verwendet wird. Den Akku austauschen, wenn er heruntergefallen ist, ungewöhnlich riecht, sich überhitzt, verfärbt oder verformt ist bzw. ausläuft. Verwenden Sie immer einen für LiPo-Akkus zugelassenes Ladegerät. Verwenden Sie immer ein Ladegerät mit Ausgleichsregler für LiPo-Zellen oder einen LiPo-Zellenbalancer. Es wird empfohlen, nur das mit dem Gerät gelieferte Ladegerät zu verwenden. Führen Sie niemals Ladungen im langsamen Vorgang bzw. unter 2,5 V pro Zelle durch. Die Temperatur des Akkus darf keinesfalls 60°C (140°F) übersteigen, andernfalls könnte der Akku beschädigt werden oder Feuer fangen. Führen Sie die Ladung niemals auf einer brennbaren Fläche, in der Nähe von brennbaren Stoffen oder in einem Fahrzeug durch (legen Sie den Akku vorzugsweise in einen nicht brennbaren und nichtleitenden Behälter). Lassen Sie den Akku während des Ladevorgangs niemals unbeaufsichtigt. Nehmen Sie die Gehäuseverkabelung niemals auseinander, und verändern Sie sie auch nicht. Beschädigen Sie die Zellen nicht. Stellen Sie immer sicher, dass die Ausgangsspannung des Ladegeräts mit der Spannung des Akkus übereinstimmt. Die Akkus dürfen keinen Kurzschluss erleiden. Setzen Sie den LiPo-Akku nie Feuchtigkeit oder direkter Sonneneinstrahlung aus, und legen Sie ihn nicht an eine Stelle, wo die Temperatur 60°C überschreiten kann (z.B. Auto in praller Sonne). Immer außerhalb der Reichweite von Kindern aufbewahren.



Die Pole des Akkus dürfen keinen Kurzschluss erleiden. Das Produkt darf ausschließlich an Material der Klasse II angeschlossen werden, welches das links abgebildete Symbol trägt.

## MARKEN

Parrot Flypad sowie ihre jeweiligen Logos sind Marken der Parrot Drones SAS. Parrot und die Parrot Logos sind eingetragene Markenzeichen der Parrot S.A. App Store ist eine Dienstleistungsmarke von Apple Inc.

Google Play ist eine Marke von Google Inc.  
Der Name *Bluetooth*<sup>®</sup> und das dazugehörige Logo sind eingetragene Marken von *Bluetooth SIG, Inc.*, und ihre Verwendung durch Parrot Drones SAS erfolgt unter Lizenz.  
Alle anderen in diesem Handbuch erwähnten Marken sind Eigentum der jeweiligen Besitzer.

## HERSTELLERINFORMATIONEN

Der Parrot Flypad wird hergestellt von: PARROT DRONES SAS - 174 Quai de Jemmapes - 75010 Paris (Frankreich) - RCS Paris 808 408 074



DEUTSCH

# PRESENTAZIONE DEL PARROT FLYPAD

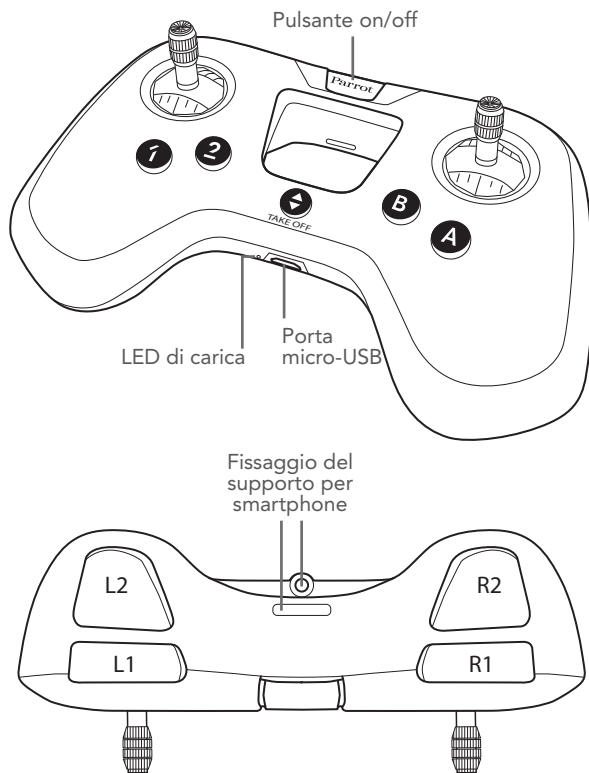

## CARICARE LA BATTERIA

1. Collega il cavo micro-USB alla porta micro-USB del Parrot Flypad.
2. Collega la porta USB a un computer o a un adattatore di rete USB.
  - Il LED di carica è di colore rosso per indicare che la carica è in corso. Terminata la carica, il LED diventa verde.

Il tempo di ricarica è di circa 2 ore. Una volta caricato, il Parrot Flypad ha un'autonomia di circa 6 ore.

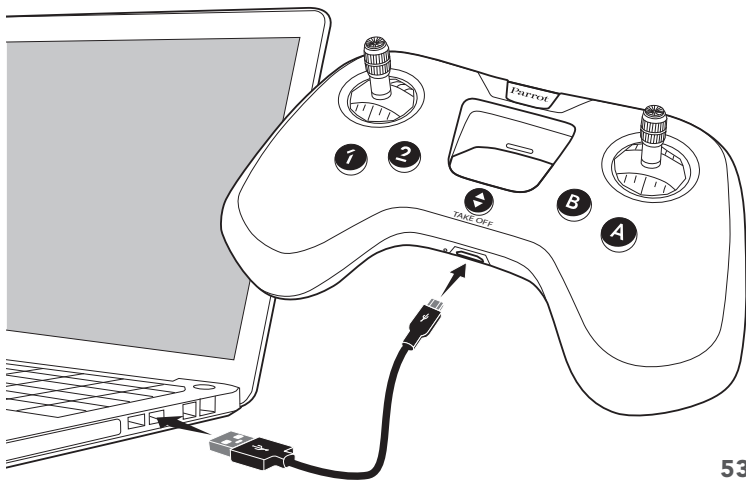

## COLLEGARE IL PARROT FLYPAD AL PROPRIO DRONE

1. Accendi il tuo drone.
2. Premi il pulsante On/Off del Parrot Flypad.
  - > L'indicatore luminoso del Parrot Flypad lampeggia in verde, poi diventa verde fisso quando viene stabilita la connessione.

Ora sei connesso al drone e puoi pilotarlo.

## FISSARE IL SUPPORTO PER SMARTPHONE

Prima di utilizzare il supporto per smartphone del Parrot Flypad, assicurati che lo smartphone non superi le seguenti dimensioni:

- Larghezza: 78 mm.
- Spessore: 9,8 mm.

1. Fissa la linguetta del supporto per smartphone nella tacca del Parrot Flypad.

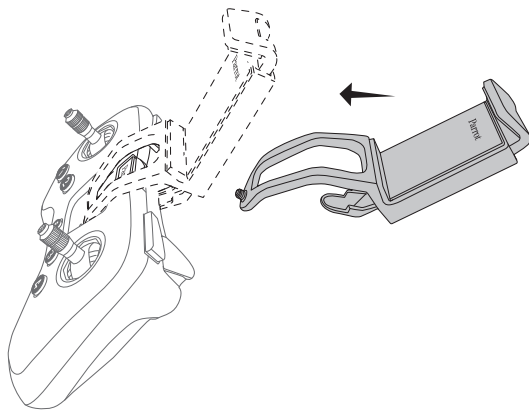

2. Avvita il supporto.

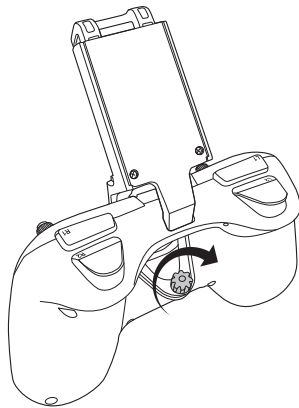

3. Installa lo smartphone nel supporto.

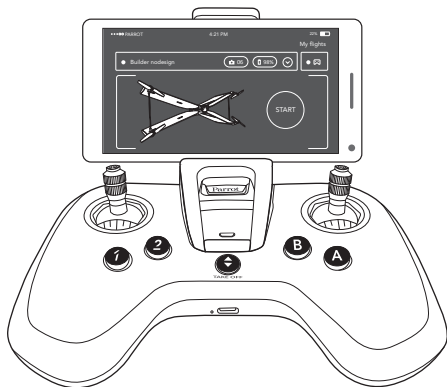

## CONFIGURARE I PULSANTI DEL PARROT FLYPAD

### SCARICARE L'APPLICAZIONE FREEFLIGHT MINI

Accedi ad App Store® o Google Play™ e scarica gratuitamente l'applicazione FreeFlight Mini sul tuo smartphone o tablet.



## CONNETTI LO SMARTPHONE AL PARROT FLYPAD E AL DRONE PARROT

1. Assicurati che il Parrot Flypad sia spento.
2. Accendi il tuo drone Parrot.
3. Posa il drone Parrot su una superficie piana, con le eliche verso l'alto.
4. Attendi che gli indicatori luminosi del drone Parrot diventino di colore verde.
5. Sullo smartphone, attiva la funzione *Bluetooth*<sup>®</sup> e apri l'applicazione FreeFlight Mini.
  - > Viene visualizzato l'elenco dei droni Parrot disponibili.
6. Seleziona il tuo drone Parrot.
  - > L'applicazione si connette al drone Parrot.



7. Accendi il Parrot Flypad.
  - > L'indicatore luminoso del Parrot Flypad lampeggia in verde.
8. Nell'applicazione FreeFlight Mini, premi 
9. Premi  per visualizzare l'elenco a discesa.
10. Seleziona il tuo Parrot Flypad.
  - > L'indicatore luminoso del Parrot Flypad si accende di verde: sei connesso. Puoi configurare i pulsanti del tuo Parrot Flypad.

## CONFIGURARE I PULSANTI

Prima di iniziare, assicurati che il tuo smartphone sia connesso al Parrot Flypad e al drone Parrot.

1. Nell'applicazione FreeFlight Mini, premi 
  - > Viene visualizzato l'elenco delle funzioni associate ai pulsanti del Parrot Flypad.

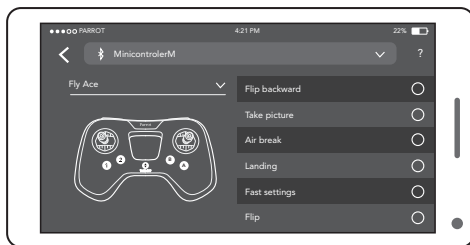

2. Nell'applicazione, premi la funzione che desideri modificare per selezionarla.
3. Sul Parrot Flypad, premi il pulsante al quale desideri associare la funzione.
  - > Il pulsante e la funzione sono associati.

Per tornare alle impostazioni predefinite, premi Reset.

## SPEGNERE IL PARROT FLYPAD

Per spegnere il Parrot Flypad, premi a lungo il pulsante On/Off.

## COMPORTAMENTO DELL'INDICATORE LUMINOSO

Verde fisso	Il Parrot Flypad è connesso al drone Parrot o allo smartphone.
Lampeggia in verde	Il Parrot Flypad è in attesa di connessione.
Lampeggia in rosso	Il Parrot Flypad è in attesa di connessione, ma la sua batteria è scarica. > <b>Ricarica la batteria del Parrot Flypad.</b>
Rosso fisso	Il Parrot Flypad è connesso allo smartphone o al drone Parrot, ma la sua batteria è scarica. > <b>Ricarica la batteria del Parrot Flypad.</b>
Rosso fisso e vibrazioni del Parrot Flypad	Il Parrot Flypad è connesso allo smartphone o al drone Parrot, ma la batteria del drone Parrot è scarica. > <b>Ricarica la batteria del drone Parrot.</b>

## INFORMAZIONI GENERALI

### PRECAUZIONI D'USO E MANUTENZIONE

Il Parrot Flypad è destinato a pilotare il drone Parrot e non è adatto a bambini sotto i 14 anni.

Consulta la lista dei dreni compatibili con il Parrot Flypad nella sezione Supporto su [www.parrot.com](http://www.parrot.com).

Usa esclusivamente gli accessori specificati da Parrot Drones SAS.

Se sabbia o polvere penetrano nel Parrot Flypad, questo potrebbe non funzionare più correttamente in modo irreversibile.

Non esporre il Parrot Flypad sotto la pioggia o al sole in modo prolungato.

Non utilizzare questo apparecchio vicino a sostanze liquide.

Rischio di ingestione di piccoli elementi. Gli imballaggi non fanno parte del prodotto e devono essere eliminati come misura di sicurezza.

### AVVERTENZA PER QUANTO RIGUARDA IL RISPETTO DELLA PRIVACY E IL RISPETTO DELL'IMMAGINE DEI BENI

Registrare e trasmettere l'immagine di una persona senza il suo consenso può costituire una violazione della sua privacy e può chiamare in causa la tua responsabilità. Chiedi il permesso prima di filmare le persone, soprattutto se desideri conservare e/o pubblicare le registrazioni. Non pubblicare immagini degradanti o che possono danneggiare la reputazione o la dignità di una persona. Registrare e pubblicare l'immagine di un bene senza l'autorizzazione del suo proprietario e/o di terzi che dispongono di diritti di proprietà intellettuale sul bene può costituire una violazione del diritto all'immagine del bene e può chiamare in causa la tua responsabilità. Chiedi il permesso al suo proprietario e/o a terzi titolari del diritto di proprietà.

### GARANZIA

Per conoscere le condizioni di garanzia, si prega di fare riferimento alle Condizioni generali di vendita del rivenditore presso il quale è stato acquistato il Parrot Flypad.

### COME RICICLARE QUESTO PRODOTTO



Il simbolo sul prodotto o sulla sua documentazione indica che non deve essere smaltito a fine vita con i rifiuti domestici. Lo smaltimento incontrollato dei rifiuti può arrecare danni all'ambiente o alla salute umana, pertanto sei pregato di separare questo prodotto dagli altri tipi di rifiuti e di riciclarlo in maniera responsabile. In questo modo, promuoverai inoltre il riutilizzo sostenibile delle risorse materiali. Ti invitiamo a contattare il tuo rivenditore o a informarti presso il tuo Comune per scoprire dove e come poter riciclare il Parrot Flypad.

### DICHIARAZIONE DI CONFORMITÀ

PARROT DRONES, 174 quai de Jemmapes, 75010 Parigi, Francia, dichiara sotto la sua unica responsabilità che il prodotto descritto in questo manuale utente è conforme alle norme tecniche, EN 301489-17, EN300328, EN71-1, EN71-2, EN62115, EN62321 (1-7), secondo le disposizioni della direttiva R&TTE 1999/5/

CE e della direttiva di sicurezza generale dei prodotti 2001/95/CE, direttiva RoHS 2011/65/UE. <http://www.parrot.com/uk/ce/?parrot-flypad>

## FCC/IC

Per soddisfare i requisiti relativi all'esposizione RF della FCC/IC per i dispositivi di trasmissione, deve essere osservata una distanza di almeno 20 cm tra l'antenna del prodotto e le persone. Per garantire la conformità, l'utilizzo a una distanza inferiore non è raccomandato.

## BATTERIA

**ATTENZIONE:** Il mancato rispetto di tutte le istruzioni può causare lesioni gravi, danneggiare in maniera irreversibile la batteria e provocare un incendio, fumo o un'esplosione.

Verifica sempre lo stato della batteria prima di caricarla o utilizzarla. Sostituisci la batteria se ha subito un urto o in caso di odore, surriscaldamento, scolorimento, deformazione o perdite. Non usare mai nulla per caricare la batteria ad eccezione di un caricatore approvato LiPo. Usa sempre un caricatore a bilanciamento di celle LiPo o un equilibratore di celle LiPo. Si raccomanda di non utilizzare un caricatore diverso da quello fornito con il prodotto. Non caricare a regime lento o al di sotto di 2,5V per cella. La temperatura della batteria non deve mai superare i

60 °C (140 °F) altrimenti la batteria potrebbe venire danneggiata o prendere fuoco. Non caricare mai su una superficie infiammabile, vicino a prodotti infiammabili o all'interno di un veicolo (posizione preferibilmente la batteria in un contenitore non infiammabile e non conduttivo). Non lasciare mai incustodita la batteria durante il processo di ricarica. Non smontare o modificare mai il cablaggio del guscio esterno e non forare le celle. Assicurati sempre che la tensione di uscita del caricatore corrisponda alla tensione della batteria. Non mettere le batterie in corto circuito. Non esporre mai la batteria LiPo all'umidità o alla luce solare diretta, o in un luogo dove le temperature possono superare i 60 °C (in auto in pieno sole, ad esempio). Tienila sempre fuori dalla portata dei bambini.



Non mettere in cortocircuito i morsetti della batteria. Il prodotto deve essere collegato esclusivamente al materiale di classe II che riporta il simbolo qui a fianco.

## MARCHI

Parrot Flypad, drone Parrot, Parrot Mambo nonché i relativi loghi sono marchi di Parrot Drones SAS.

Parrot e i loghi Parrot sono marchi registrati di Parrot S.A.

App Store è un marchio di servizio di Apple Inc.

Google Play è un marchio di Google Inc.

Il nome e il logo *Bluetooth*® sono marchi registrati di *Bluetooth* SIG, Inc. e l'uso di tali marchi da parte di Parrot Drones SAS è concesso in licenza.

Tutti gli altri marchi citati in questa guida sono di proprietà dei rispettivi proprietari.

## INFORMAZIONI SUL PRODUTTORE

Il Parrot Flypad è prodotto da: PARROT DRONES SAS - 174 Quai de Jemmapes - 75010 Parigi (Francia) - RCS Parigi 808 408 074

[www.parrot.com](http://www.parrot.com)

# PRESENTATIE VAN DE PARROT FLYPAD

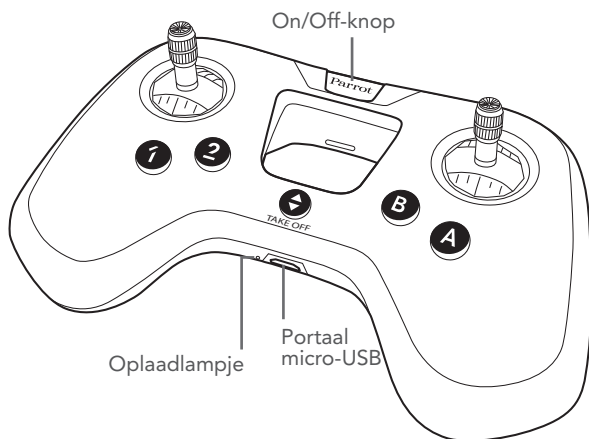

NEDERLANDS

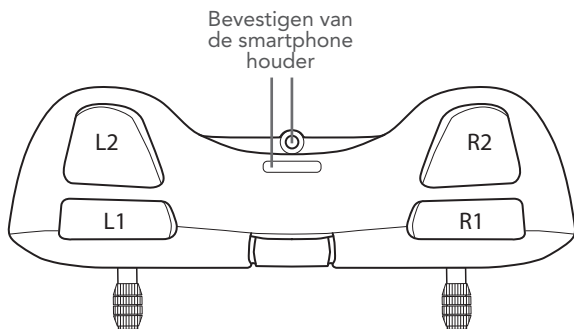

## BATTERIJ OPLADEN

1. Sluit de micro-USB kabel aan op de micro-USB portal van de Parrot Flypad.
2. Sluit de USB-portal aan op een computer of op een USB-adapter.
  - Het ledlampje is rood tijdens het opladen. Het ledlampje wordt groen als de batterij is opgeladen.

De laadtijd bedraagt ongeveer 2 uur. Als de Parrot Flypad compleet opgeladen is, heeft het een autonomie van 6 uur.

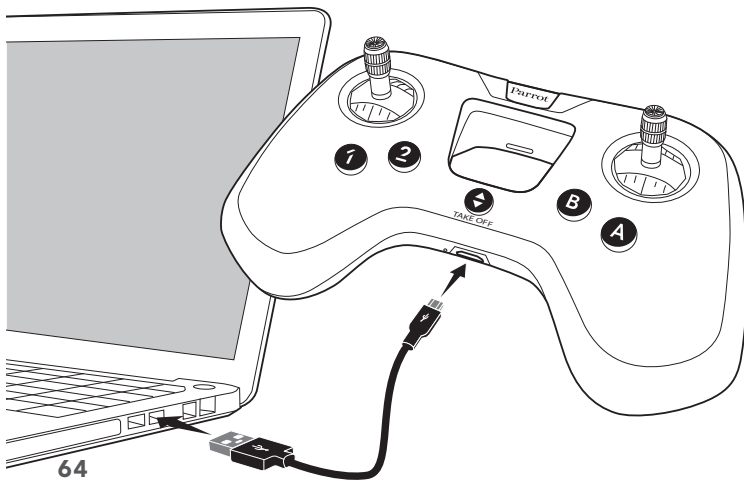



## SLUIT DE PARROT FLYPAD AAN OP UW DRONE

1. Zet uw drone aan.
2. Druk op de On/Off-knop van de Parrot Flypad.
  - Het lampje van de Parrot Flypad knippert groen en blijft daarna groen als de verbinding gemaakt is.

U bent nu verbonden met de drone en u kunt beginnen met besturen.

## BEVESTIGEN VAN DE SMARTPHONE HOUDER

Voordat u de houder voor de smartphone op de Parrot Flypad bevestigt, zorg ervoor dat uw smartphone de volgende afmetingen niet overschrijdt:

- Breedte: 78 mm.
- Dikte: 9,8 mm.

1. Steek het lipje van de smartphone houder in de inkeping van de Parrot Flypad.

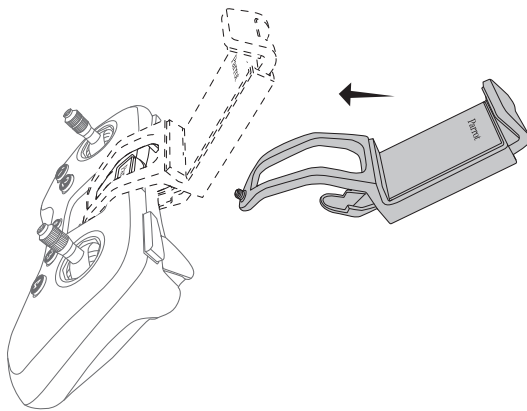

2. Schroef de houder vast.

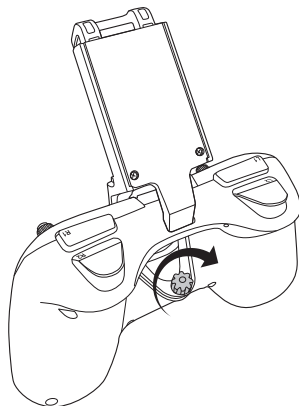

3. Plaats uw smartphone op de houder.

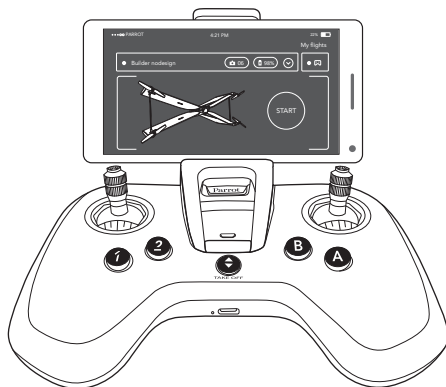

NEDERLANDS

## DE KNOPPEN VAN DE PARROT FLYPAD CONFIGUREREN

### DOWNLOADEN VAN DE FREEFLIGHT MINI-APPLICATIE

Ga naar de App Store® of Google Play™, en download gratis de applicatie FreeFlight Mini op uw smartphone of tablet.

## UW SMARTPHONE AANSLUITEN OP DE PARROT FLYPAD EN DE PARROT DRONE

1. Zorg ervoor dat uw Parrot Flypad uitstaat.
2. Zet uw Parrot drone aan.
3. Plaats de Parrot drone op een vlak oppervlak, de propellers naar boven.
4. Wacht tot de lampjes van de Parrot drone groen zijn.
5. Activeer de *Bluetooth*<sup>®</sup>-functie op uw smartphone en open de applicatie FreeFlight Mini.
  - > De lijst met de beschikbare Parrot-drones verschijnt nu.
6. Selecteer uw Parrot drone.
  - > De applicatie maakt verbinding met de Parrot drone.



7. Zet uw Parrot Flypad aan.
  - Het controlelampje van de Parrot Flypad knippert nu groen.
8. Druk op  in de FreeFlight Mini-applicatie.
9. Druk op  om het keuzemenu te zien.
10. Selecteer uw Parrot Flypad.
  - Het lampje op de Parrot Flypad springt op groen: de verbinding is gemaakt. U kunt de knoppen van uw Parrot Flypad configureren.

## DE KNOPPEN CONFIGUREREN

Voordat u begint, zorg ervoor dat uw smartphone aangesloten is op de Parrot Flypad en de Parrot drone.

1. Druk op  in de FreeFlight Mini-applicatie.
  - De lijst met de functies, gekoppeld aan de knoppen van de Parrot Flypad, verschijnt.

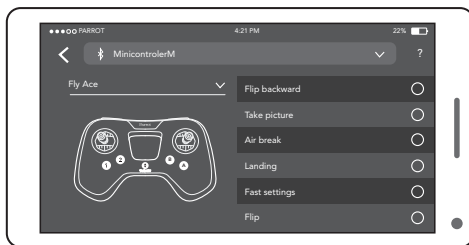

- 2.** In de applicatie, druk op de functie die u wilt wijzigen.
- 3.** Op uw Parrot Flypad, druk op de knop die u wilt koppelen aan de functie.
  - >** De functie en de knop zijn nu gekoppeld.

Om terug te keren naar de standaard configuratie, druk op Reset.

## DE PARROT FLYPAD UITZETTEN

Houd de On/Off knop ingedrukt om de Parrot Flypad uit te zetten.

# WERKING VAN HET CONTROLELAMPJE

Brandt continu groen	De Parrot Flypad is aangesloten op de Parrot drone of op uw smartphone.
Knippert groen	De Parrot Flypad wacht op verbinding.
Knippert rood	De Parrot Flypad wacht op verbinding maar het batterijniveau is laag. > <b>Laad de batterij van de Parrot Flypad opnieuw op.</b>
Brandt continu rood	De Parrot Flypad is aangesloten op uw smartphone of op uw Parrot drone maar het batterijniveau is laag. > <b>Laad de batterij van uw Parrot Flypad opnieuw op.</b>
Brandt continu rood en Parrot Flypad vibreert	De Parrot Flypad is aangesloten op uw smartphone of op uw Parrot drone maar het batterijniveau van de Parrot drone is laag. > <b>Laad de batterij van uw Parrot drone opnieuw op.</b>

## ALGEMENE INFORMATIE

### VOORZORGSMAATREGELEN VOOR GEBRUIK EN ONDERHOUD

De Parrot Flypad moet gebruikt worden voor het besturen van de Parrot drone en is niet geschikt voor kinderen onder de 14.

Raadpleeg de lijst met drones die compatibel zijn met de Parrot Flypad op de Helppagina op [www.parrot.com](http://www.parrot.com).

Gebruik alleen accessoires die door Parrot Drones SAS aanbevolen worden.

Als zand of stof in de Parrot Flypad komt, kan het zijn dat het apparaat permanent beschadigd is en dus niet meer goed functioneert.

Stel de Parrot Flypad niet bloot aan regen en laat de machine niet te lang in de zon staan.

Gebruik dit apparaat niet in de buurt van vloeistoffen.

Inslikingsgevaar van kleine onderdelen. De verpakkingen maken geen deel uit van het product en dienen te worden weggegooid.

### WAARSCHUWING MET BETREKKING TOT PRIVACY EN RECHT OP EEN AFBEELDING

Het opnemen en publiceren van een portret van een persoon zonder zijn/haar toestemming kan gezien worden als een inbreuk op de privacy van die persoon waarvoor u verantwoordelijk kan worden gesteld. Vraag om toestemming voordat u mensen filmt, met name als u de opnames wilt bewaren en/of wilt publiceren. Publiceer geen vernederende beelden of beelden die de reputatie of de waardigheid van een persoon kunnen schaden.

Het opnemen en publiceren van een afbeelding van een goed zonder toestemming van de eigenaar en/of een derde partij die het intellectuele eigendom over het goed bezit, kan gezien worden als inbreuk op het recht op een afbeelding waarvoor u verantwoordelijk kan worden gesteld. Vraag toestemming aan de eigenaar en/of aan de derde die de eigendomsrechten bezit.

### GARANTIE

Voor de garantievoorzwaarden raadpleegt u de Algemene Verkoopvoorwaarden van de verkoper bij wie u dit product heeft gekocht.

### RECYCLEN VAN HET PRODUCT



Het symbool op het product of de documentatie geeft aan dat dit apparaat niet weggegooid mag worden met het gewone huisvuil. Het ongecontroleerd lozen van afval kan het milieu of de gezondheid schaden. Gelieve het afval te scheiden en op verantwoordelijke wijze te recycleren.

Dit bevordert het duurzaam hergebruik van het materiaal. We nodigen u uit contact op te nemen met uw dealer of bij uw gemeentehuis na te vragen hoe de Parrot Flypad gerecycled kan worden.

### VERKLARING CONFORMITEIT

PARROT DRONES, 174 quai de Jemmapes, 75010 Paris, France, hereby declares that it is solely responsible for the compliance of the product described in this user guide with technical standards, EN 301489-17, EN300328, EN71-1, EN71-2, EN62115, EN62321 (1-7), according to the provisions of the R&TTE Directive 1999/5/EC and the General Product Safety Directive 2001/95/EC, the ROHS Directive 2011/65/EU.

<http://www.parrot.com/uk/ce/?parrot-flypad>



## FCC/IC

Om te voldoen aan de FCC / IC RF blootstelling richtlijnen voor transmissie-apparatuur, moet een afstand van minstens 20 cm tussen het product antenne en individuen. Om compliant te blijven is het niet aan te raden om het product te gebruiken op een afstand van minder dan dit.

## BATTERIJ

PAS OP: Het niet naleven van al deze instructies kan ernstig letsel veroorzaken, de batterij permanent beschadigen en brand, rook of een ontploffing veroorzaken.

Controleer altijd de conditie van de batterij voordat u deze oplaadt of gebruikt. Vervang de batterij als deze gevallen is, indien de batterij vreemd ruikt, oververhit, verkleurt, vervormt of lekt. Gebruik altijd een goedgekeurde LiPo-oplader voor het opladen van de batterij. Gebruik altijd een LiPo oplader met gekalibreerde cellen of een LiPo celkalibrator. Wij raden u aan geen andere lader te gebruiken dan het exemplaar dat bij het product geleverd is. Nooit onder laagspanning opladen of onder 2.5V per cel. De temperatuur van de batterij mag nooit 60°C (140°F) overschrijden

anders kan de batterij beschadigd worden of vlam vatten. Laad de batterij nooit op, op een ontvlambare ondergrond, dicht bij ontvlambare producten of in een voertuig (plaats de batterij in een onbrandbaar en niet geleidend recipiënt). Laat de batterij nooit opladen zonder toezicht. Nooit de kabel of de behuizing demonteer of wijzigen, of de cellen doorboren. Zorg ervoor dat de uitgangsstroom van de oplader overeenkomt met de spanning van de batterij. De batterij nooit kortsluiten. De LiPo batterij nooit blootstellen aan vocht of direct zonlicht of in een omgeving plaatsen waar de temperatuur de 60°C kan overschrijden (een auto in de volle zon bijvoorbeeld). Altijd buiten bereik van kinderen houden.



De accuklemmen mogen niet kortgesloten worden. Het product mag alleen worden aangesloten op hardware van klasse II die voorzien is van het symbool hiernaast.

## MERKEN

Parrot Flypad, Parrot Mambo, Parrot Swing en de respectievelijke logo's zijn merken van Parrot Drones SAS.

Parrot en de logo's van Parrot zijn geregistreerde merken van Parrot S.A.

App Store is een handelsmerk van Apple Inc.

Google Play is een handelsmerk van Google Inc.

The **Bluetooth**® name and logo are registered trademarks of **Bluetooth SIG, Inc.** and any use of these trademarks by Parrot Drones SAS is done under licence.

Alle andere merken die in deze handleiding vermeld staan, zijn eigendom van de respectievelijke eigenaren.

## INFORMATIE VAN DE FABRICANT

De Parrot Flypad is vervaardigd door: PARROT DRONES SAS - 174 Quai de Jemmapes - 75010 Parijs (Frankrijk) - RCS Paris 808 408 074  
www.parrot.com



# APRESENTAÇÃO DO PARROT FLYPAD

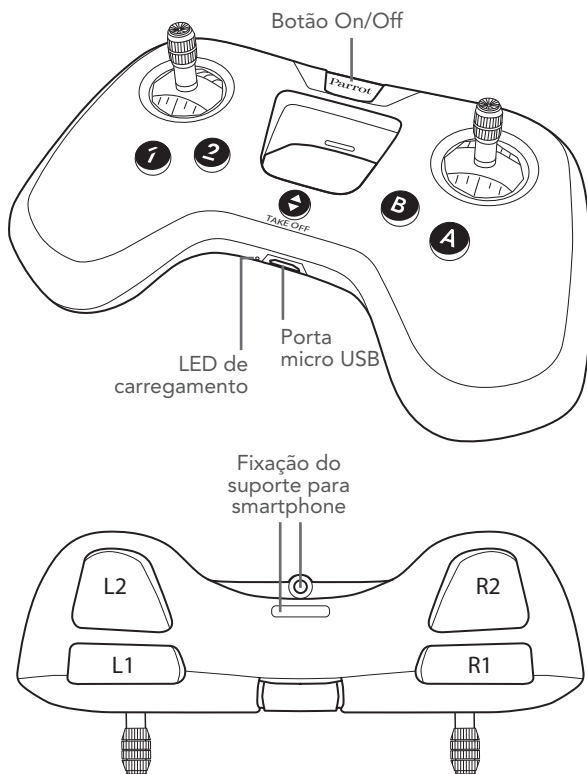

## CARREGAR A BATERIA

1. Ligar o cabo micro USB à porta micro USB do Parrot Flypad.
2. Ligar a porta USB a um computador ou a um adaptador de corrente USB.
  - O LED de carregamento ilumina-se a vermelho para indicar que o aparelho está em carregamento. Uma vez terminado o carregamento, o LED passa a verde.

O tempo de carregamento é de cerca de 2 horas. Concluído o carregamento, o Parrot Flypad tem uma autonomia de aproximadamente 6 horas.

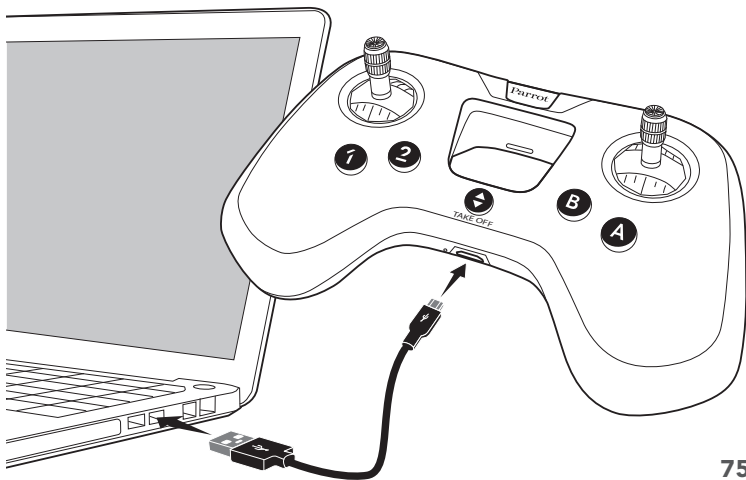

## CONECTAR O PARROT FLYPAD AO SEU DRONE

1. Ligue o seu drone.
2. Premir o botão On/Off do Parrot Flypad.
  - > O visor luminoso do Parrot Flypad pisca no verde e fica fixo após a ligação ser estabelecida.

Está conectado ao drone, pode pilotá-lo.

## FIXAR O SUPORTE PARA SMARTPHONE

Antes de utilizar o suporte para smartphone do Parrot Flypad, assegure-se de que o seu smartphone não ultrapassa as dimensões que se seguem:

- Largura: 78 mm.
- Espessura: 9,8 mm.

1. Fixar a patilha do suporte para smartphone no entalhe do Parrot Flypad.

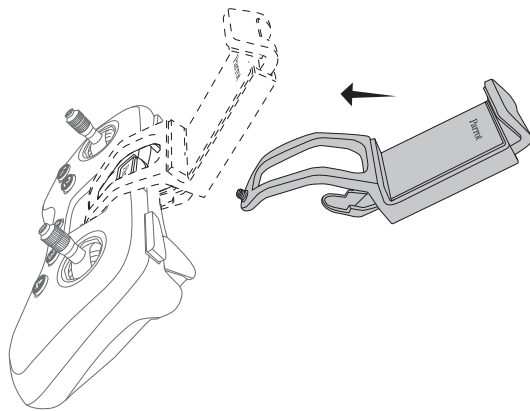

2. Aparafusar o suporte.

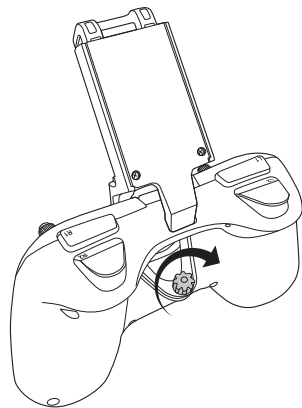

3. Instalar o smartphone no suporte.

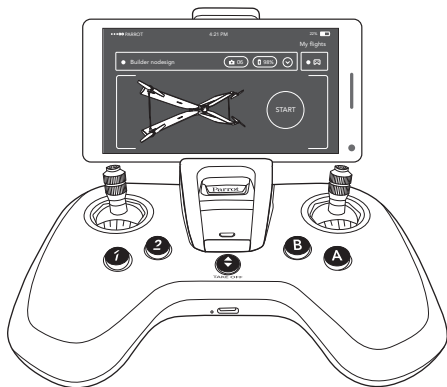

## CONFIGURAR OS BOTÕES DO PARROT FLYPAD

### TRANSFERIR A APLICAÇÃO FREEFLIGHT MINI

Conecte-se à l'App Store® ou a Google Play™ e transfira a aplicação gratuita FreeFlight Mini para o seu smartphone ou tablet.

## LIGAR O SMARTPHONE AO PARROT FLYPAD E AO DRONE PARROT

1. Verificar se o Parrot Flypad está desligado.
2. Ligar o drone Parrot.
3. Posar o drone Parrot sobre uma superfície plana, com as hélices para cima.
4. Esperar até que os indicadores luminosos do drone Parrot fiquem verdes.
5. No smartphone, ativar a função *Bluetooth®* e abrir a aplicação FreeFlight Mini.
  - > É apresentada a lista dos drones Parrot disponíveis.
6. Selecionar o drone Parrot.
  - > A aplicação liga-se ao drone Parrot.

PORTUGUÊS



**7.** Ligar o Parrot Flypad.

- > O indicador luminoso do Parrot Flypad pisca a verde.

**8.** Na aplicação FreeFlight Mini, premir 

**9.** Premir  para visualizar a lista suspensa.

**10.** Selecionar o Parrot Flypad.

- > O indicador luminoso do Parrot Flypad fica verde: está ligado. É possível configurar os botões do Parrot Flypad.

## CONFIGURAÇÃO DOS BOTÕES

Antes de começar, assegure-se de que o smartphone está ligado ao Parrot Flypad e ao drone Parrot.

**1.** Na aplicação FreeFlight Mini, premir 

- > A lista das funções associadas aos botões do Parrot Flypad é apresentada.

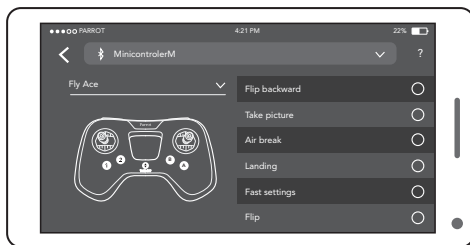



2. Na aplicação, premir a função que pretende alterar para a selecionar.
3. No Parrot Flypad, premir ao botão ao qual quer associar a função.
  - > O botão e a função ficam associados.

Para regressar à configuração predefinida, premir Reset.

## DESLIGAR O PARROT FLYPAD

Para desligar o Parrot Flypad premir durante alguns segundos o botão On/Off.

## COMPORTAMENTO DO INDICADOR LUMINOSO

Verde fixo	O Parrot Flypad está ligado ao drone Parrot ou ao smartphone.
Verde intermitente	O Parrot Flypad está a aguardar ligação.
Vermelho intermitente	O Parrot Flypad está a aguardar ligação, mas a bateria está fraca. > <b>Recarregar a bateria do Parrot Flypad.</b>
Vermelho fixo	O Parrot FlyPad está ligado ao smartphone ou ao drone Parrot mas a bateria está fraca. > <b>Recarregar a bateria do Parrot Flypad.</b>
Vermelho fixo com vibrações no Parrot Flypad	O Parrot FlyPad está ligado ao smartphone ou ao drone Parrot mas a bateria deste último está fraca. > <b>Recarregar a bateria do drone Parrot.</b>

## INFORMAÇÕES GERAIS

### PRECAUÇÕES DE UTILIZAÇÃO E MANUTENÇÃO

O Parrot Flypad destina-se a pilotar o Parrot Mambo, o Parrot Swing e não é adequado para crianças com menos de 14 anos.

Consulte a lista de drones compatíveis com Parrot Flypad na secção Apoio em [www.parrot.com](http://www.parrot.com).

Utilize apenas os acessórios especificados para Parrot drones SAS.

Caso areia ou pó penetre no Parrot Flypad, este poderá não funcionar mais corretamente, de forma irreversível.

Não exponha o Parrot Flypad à chuva e de forma prolongada ao sol.

Não utilize este aparelho perto de substâncias líquidas.

Risco de ingestão de peças pequenas. As embalagens não fazem parte do produto e devem ser eliminadas por motivos de segurança.

### AVISO RELATIVO AO RESPEITO PELA VIDA PROVADA E RESPEITO PELA IMAGEM DOS BENS

Gravar e transmitir a imagem de uma pessoa sem a sua autorização podem constituir uma violação à sua privacidade e ser suscetível de implicar a sua responsabilidade. Peça autorização antes de filmar as pessoas, especialmente, caso deseje guardar as suas gravações e/ou divulgá-las. Não transmita imagens degradantes ou que possam prejudicar a reputação ou a dignidade de uma pessoa.

Gravar e difundir a imagem de um bem sem a permissão do seu proprietário e/ou de quaisquer terceiros que possuam direitos de propriedade intelectual sobre esse bem pode constituir uma violação do direito à imagem do bem e ser suscetível de implicar a sua responsabilidade. Peça autorização ao seu proprietário e/ou a quaisquer terceiros que possuam direitos de propriedade.

### GARANTIA

Para conhecer as condições de garantia consulte as Condições gerais de venda do revendedor onde comprou o Parrot Flypad.

### COMO RECICLAR ESTE PRODUTO



Este símbolo no produto ou respetiva documentação indica que este não deve ser eliminado no fim de vida juntamente com os resíduos domésticos. A eliminação não controlada de resíduos podem implicar danos para o ambiente ou a saúde humana, certifique-se que o separa de outros tipos de resíduos e o recicla de forma responsável. Deste modo estará a promover a reutilização sustentável dos recursos materiais. Convidamo-lo a contactar o seu revendedor ou a informa-se junto da sua atarquia para saber onde e como o Parrot Flypad pode ser reciclado.

### DECLARAÇÃO DE CONFORMIDADE

PARROT DRONES, 174 quai de Jemmapes, 75010 Paris, France, declara por sua exclusiva responsabilidade que o produto descrito no presente guia do utilizador está em conformidade com as normas técnicas, EN 301489-17, EN300328, EN71-1, EN71-2, EN62115, EN62321 (1-7) de acordo com o disposto na diretiva R&TTE 1999/5/CE e na diretiva relativa à segurança geral dos produtos 2001/95/CE, bem como com a diretiva RoHS 2011/65/UE. <http://www.parrot.com/uk/ce/?parrot-flypad>

## FCC/IC

Para atender aos requisitos relativos à exposição RF da FCC/IC para os aparelhos de transmissão, uma distância de, pelo menos, 20cm deve ser mantida entre a antena do produto e as pessoas. Para garantir a conformidade, a distância menor não é recomendada.

## BATERIA

**ATENÇÃO:** O desrespeito de todas as instruções pode resultar em ferimentos graves, provocar danos irreversíveis na bateria e provocar um incêndio, emissão de fumaça ou uma explosão.

Verifique sempre o estado da bateria antes de a carregar ou usar. Substitua a bateria caso esta tenha sofrido um choque, ou em caso de cheiro, se sobreaquecimento, descoloração, deformação ou fuga. Nunca utilize nada para carregar a bateria que não seja um carregador aprovado LiPo. Use sempre um carregador de equilíbrio de células LiPo ou um equilibrador de células LiPo. Recomendamos que não utilize qualquer outro carregador que não seja o fornecido com o produto. Nunca realize o carregamento em regime lento, ou inferior a 2,5 V por célula. A temperatura da bateria nunca deve exceder os 60°C (140°F), caso contrário a bateria pode ser danificada ou inflamar-se. Nunca realize o carregamento sobre um suporte inflamável, perto de produtos inflamáveis ou dentro de um veículo (de preferência, coloque a bateria num recipiente não inflamável e não condutor). Nunca abandone a bateria sem vigilância durante o processo de carregamento. Nunca desmonte ou modifique a cablagem da caixa nem perfure as células. Verifique sempre se a tensão de saída do carregador corresponde com a tensão da bateria. Não coloque as pilhas em curto-circuito. Não exponha a bateria LiPo à humidade ou directamente ao sol, ou num local onde a temperatura pode exceder os 60°C (veículo em plena exposição ao sol, por exemplo). Mantenha sempre fora do alcance das crianças.



Os terminais da bateria não devem ser colocados em curto-circuito. O produto apenas deve ser ligado a material de classe II com o símbolo apresentado ao lado.

## MARCAS

Parrot Flypad, Parrot Mambo, Parrot Swing bem como os seus respetivos logótipos são marcas registadas de Parrot drones SAS.

Parrot e os logótipos Parrot são marcas registadas de Parrot S.A.

A App Store é uma marca de serviço de Apple Inc.

Google Play e Nexus são marcas de Google Inc.

O nome e logótipo **Bluetooth**® são marcas registadas da **Bluetooth SIG, Inc.** e qualquer utilização dos mesmos pela Parrot drones SAS é feita sob licença.

Todas as outras marcas mencionadas neste guia são propriedade dos seus respetivos titulares.

## INFORMAÇÕES DO FABRICANTE

O Parrot Flypad é fabricado por : PARROT DRONES SAS - 174 Quai de Jemmapes - 75010 Paris (França) - RCS Paris 808 408 074  
[www.parrot.com](http://www.parrot.com)



# تقديم PARROT FLYPAD

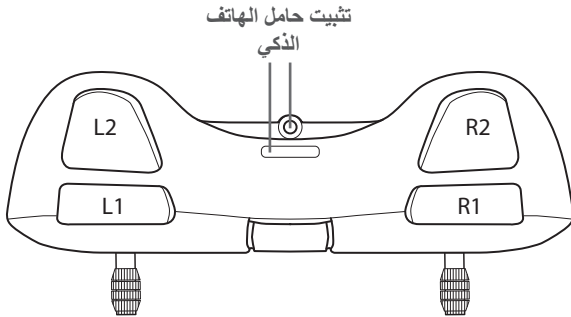
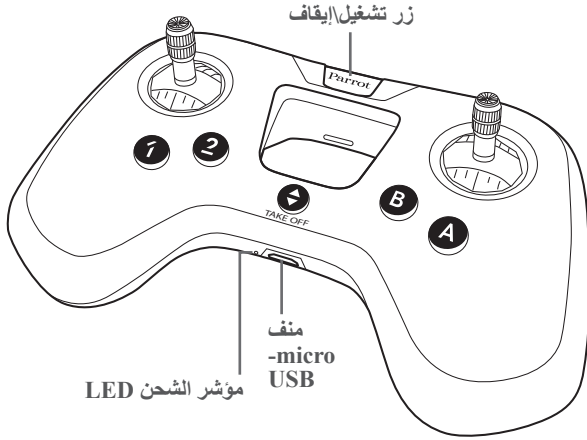

## شحن البطارية

1. قُم بتوصيل كابل micro-USB في منفذ micro-USB الموجود في جهاز Parrot Flypad
2. قُم بتوصيل منفذ USB بجهاز الكمبيوتر أو بمحوّل قابس كهربائي USB.

< مؤشر الشحن LED أحمر اللون يشير إلى أنه قيد الشحن. بمجرد اكتمال الشحن، يتحول لون مؤشر LED إلى الأخضر.

وقت الشحن 2 ساعة تقريبًا.. باكتمال الشحن، عمر بطارية جهاز Parrot Flypad 6 ساعات تقريبًا.

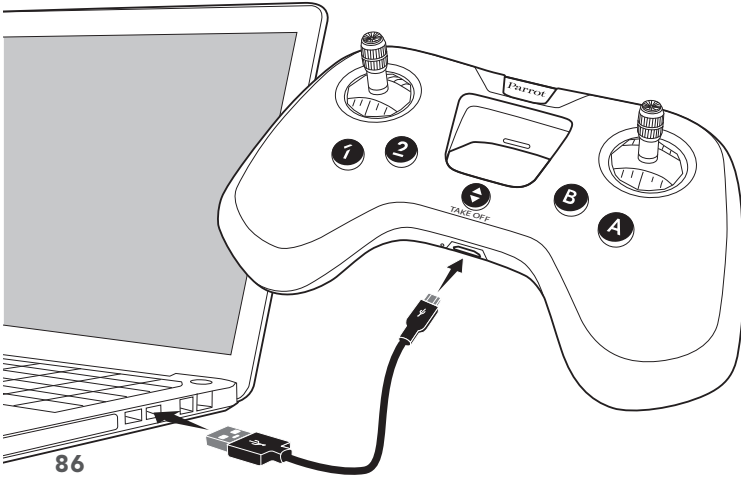

## توصيل PARROT FLYPAD بالطائرة بدون طيار

1. قم بتشغيل الطائرة بدون طيار.
2. اضغط على زر تشغيل/إيقاف بجهاز Parrot Flypad < المؤشر الضوئي بجهاز Parrot Flypad يومض باللون الأخضر ثم يصبح بالأخضر الثابت بمجرد الاتصال.  
أنت الآن متصل بالطائرة، يمكنك توجيهها.

## تثبيت حامل الهاتف الذكي

- قبل استخدام حامل الهاتف الذكي بجهاز Parrot Flypad، تحقق من أن هاتفك الذكي لا يتجاوز الأبعاد التالية:
- العرض: 78 مم
  - السمك: 9,8 مم.

1. قم بتثبيت ألسين حامل الهاتف الذكي في فتحة جهاز Parrot Flypad.

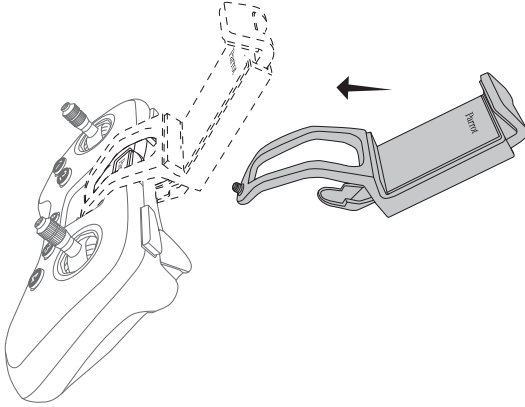

2. لف برغي الحامل.

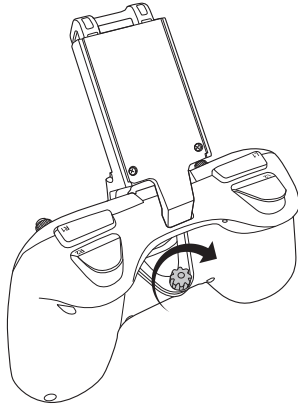



3. قم بتثبيت هاتفك الذكي على الحامل.

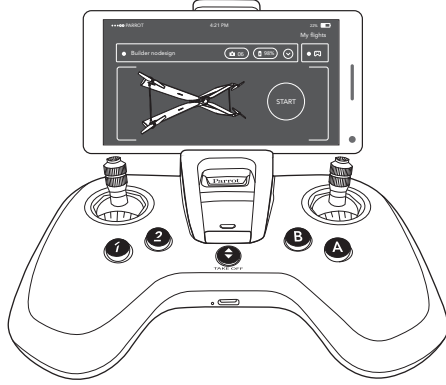

## تكوين أزرار PARROT FLYPAD

### تنزيل تطبيق FREEFLIGHT MINI

ادخل على متجر® App Store أو على Google Play™، ثم قم بتنزيل تطبيق FreeFlight Mini المجاني على هاتفك الذكي أو جهاز الحاسوب اللوحي الخاص بك.

## توصيل هاتفك الذكي بجهاز PARROT FLYPAD وجهاز PARROT SWING

1. تأكد من أن جهاز Parrot Flypad مطفأ.
2. قم بتشغيل جهاز Parrot Swing.
3. ضع جهاز Parrot Swing على سطح مستو، والمراوح جهة الأعلى.
4. انتظر حتى تتحول المؤشرات الضوئية لجهاز Parrot Swing إلى اللون الأخضر.
5. في هاتفك الذكي، قم بتنشيط وظيفة Bluetooth® وافتح التطبيق FreeFlight Mini.  
< تظهر قائمة الطائرات Parrot بدون طيار المتوفرة.
6. حدد جهازك Parrot Swing.  
< يتصل التطبيق بجهاز Parrot Swing.
7. قم بتشغيل جهازك Parrot Flypad.  
< المؤشر الضوئي لجهاز Parrot Flypad يومض باللون الأخضر.

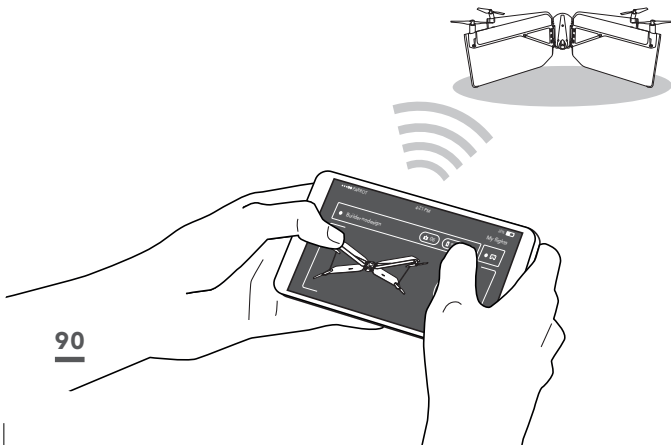

8. في التطبيق FreeFlight Mini، اضغط على 

9. اضغط على  لإظهار قائمة الخيارات المنسدلة.

10. حدد جهازك Parrot Flypad.

< المؤشر الضوئي لجهة Parrot Flypad يتحول إلى اللون الأخضر:  
أنت متصل الآن.

يمكنك تكوين أزرار جهاز Parrot Flypad الخاص بك.

## تكوين الأزرار

قبل البدء، تأكد من أن هاتفك الذكي متصل بجهاز Parrot Flypad وجهاز Parrot WingX.

1. في التطبيق FreeFlight Mini، اضغط على 

< تظهر قائمة الوظائف المرتبطة بأزرار جهاز Parrot Flypad.

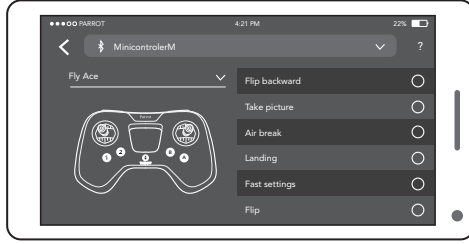

2. في التطبيق، اضغط على الوظيفة التي تريد تعديلها ليتم تحديدها.

3. في جهاز Parrot Flypad، اضغط على الزر الذي ترغب في ربطه بالوظيفة.

< تم ربط الزر بالوظيفة.

للرجوع إلى التكوين الافتراضي، اضغط على Reset.

## إيقاف تشغيل PARROT FLYPAD

لإيقاف تشغيل Parrot Flypad، اضغط مع الاستمرار على زر تشغيل/إيقاف.

## سلوك المؤشر الضوئي

ضوء أخضر ثابت	تم ربط جهاز Parrot Flypad بجهاز Parrot Swing أو بهاتفك الذكي.
يومض باللون الأخضر	جهاز Parrot Flypad في انتظار الاتصال.
يومض باللون الأحمر	جهاز Parrot Flypad في انتظار الاتصال ولكن بطاريته ضعيفة. < أعد شحن بطارية Parrot Flypad.
وميض أحمر ثابت	جهاز Parrot Flypad متصل بهاتفك الذكي أو بجهاز Parrot Swing الخاص بك ولكن بطاريته ضعيفة. < أعد شحن بطارية Parrot Flypad.
أحمر ثابت واهتزازات جهاز Parrot Flypad	جهاز Parrot Flypad متصل بهاتفك الذكي أو بجهاز Parrot Swing الخاص بك ولكن بطارية Parrot Swing ضعيفة. < أعد شحن بطارية Parrot Swing.

## معلومات عامة

### احتياطات الاستخدام والصيانة

جهاز التوجيه Parrot Flypad مخصص لتوجيه طائرات Parrot Swing ولا يلائم الأطفال أقل من 14 عامًا.  
يمكنك مطالعة قائمة الطائرات بدون طيار المتوافقة مع جهاز Parrot Flypad في قسم الدعم على الموقع [www.parrot.com](http://www.parrot.com).

استخدم فقط الاكسسوارات التي تحددها Parrot Drones SAS.  
في حالة دخول الرمال أو الغبار في جهاز Parrot Flypad، فيمكن لهذا الأخير ألا يعمل بشكل صحيح، وبطريقة لا رجعة فيها.  
لا تعرض جهاز Parrot Flypad تحت المطر أو لمدة طويلة تحت أشعة الشمس.  
لا تستخدم هذا الجهاز بالقرب من المواد السائلة.  
خطر ابتلاع العناصر الصغيرة: العبوات ليست جزءًا من المنتج ويجب التخلص منها من أجل سلامة المستخدم.

### تحذير خاص باحترام الحياة الخاصة واحترام صورة الممتلكات

تسجيل وبت صورة شخص دون إذنه قد يعد انتهاكًا لحياته الخاصة وقد يعرضك للمسؤولية. اطلب الإذن من الأشخاص قبل تصويرهم وخاصة إذا كنت تريد الاحتفاظ بالتسجيلات وأو بثها. لا تقم ببث الصور المهنية أو تلك التي قد تؤثر على سمعة الأشخاص أو كرامتهم.  
تسجيل وبت صورة أحد الأملاك دون إذن مالكة أو أي شخص آخر لديه حقوق الملكية الفكرية قد يعد انتهاكًا لحقوق صورة هذا الشيء وقد يعرضك للمسؤولية. اطلب الإذن من المالك وأو من أي شخص لديه حقوق الملكية.

### الضمان

لمعرفة شروط الضمان، يرجى قراءة شروط وأحكام البيع لدى تاجر التجزئة الذي اشتريته منه Parrot Flypad

### كيفية إعادة تدوير هذا المنتج

يُشير الشعار الموجود على المنتج أو الوثيقة الخاصة به إلى أنه لا ينبغي التخلص منه إلى جانب النفايات المنزلية الأخرى. التخلص من المخلفات بشكل عشوائي قد يتسبب في إلحاق الأضرار بالبيئة والصحة الإنسانية، لذا يرجى فصلها عن باقي أنواع المخلفات وإعادة تدويرها بطريقة مسؤولة. وهكذا، فإنتم تقومون بتشجيع إعادة الاستخدام المستمر للموارد المادية. ندعوك للتواصل مع البائع أو الاستعلام من خلال دار البلدية للتعرف على أين وكيف يمكن إعادة تدوير جهاز Parrot Flypad.

### إعلان المطابقة

Parrot DRONES, 174 كاي دي جيماب، 75010 باريس، فرنسا، تعلن تحت مسؤوليتها الوحيدة أن المنتج الموصوف في دليل المستخدم هذا مطابق للمعايير التقنية،  
(1) EN62321، EN62115، EN71-2، EN71-1، EN300328، EN301489-17، (7-EN)، طبقاً لنصوص التوجيه 1999 CE/5/R&TTE وتوجيه السلامة العامة للمنتجات، والتوجيه UE/65/RoHS 2011.

## البطارية

انتبه: عدم الالتزام بكافة الارشادات قد يؤدي إلى إصابات خطيرة وإتلاف البطارية نهائيًا والتسبب في الحريق وانبعث الدخان أو الانفجار.

تحقق دائمًا من حالة البطارية قبل شحنها أو استخدامها. استبدل البطارية إذا تعرضت لصدمة أو في حالة انبعث رائحة أو سخونة زائدة أو تغيير اللون أو التشويه أو التسرب. لا تستخدم مطلقًا لشحن البطارية إلا الشاحن المعتمد من LiPo. استخدم دائمًا شاحن التوازن بين الخلايا LiPo أو موازن الخلايا LiPo. يوصى بعدم استخدام أي شاحن آخر غير الشاحن المزود مع المنتج. لا تقم مطلقًا بالشحن على نظام بطيء أو أقل من ٢,٥ فط للخلاية. درجة حرارة البطارية يجب ألا تزيد عن

٦٠ درجة مئوية (١٤٠ درجة فهرنهايت) وإلا قد تتعرض البطارية للتلف أو الإشتعال. لا تقم مطلقًا بالشحن على سطح قابل للاشتعال أو بالقرب من منتجات قابلة للاشتعال أو بداخل مركبة (من الأفضل وضع البطارية في وعاء غير قابلة للاشتعال وغير موصل للكهرباء). لا تترك البطارية مطلقًا بدون رقابة أثناء عملية الشحن. لا تقم مطلقًا بتفكيك أو تعديل كابلات وغير موصل للبطارية أو ثقب الخلايا. تحقق دائمًا من أن الجهد الخارج من الشاحن متوافق مع جهد البطارية. لا تضع البطاريات مطلقًا في دوائر كهربائية قصيرة. لا تعرض مطلقًا بطارية LiPo للرطوبة أو لأشعة الشمس المباشرة أو وضعها في مكان قد تزيد درجة الحرارة فيه عن ٦٠ درجة (سيارة معرضة بالكامل للشمس على سبيل المثال). احتفظ بها دائمًا بعيدًا عن متناول الأطفال. تجنب وضع أطراف البطارية في دائرة قصيرة. يجب

أن يكون المنتج متصلًا بمعدات من الدرجة الثانية تحمل الرمز الموجود في المقابل.

FCC/IC

لمطابقة إرشادات FCC/IC الخاصة بالتعرض للترددات اللاسلكية وأجهزة الإرسال، يجب ترك على الأقل مسافة 20 سم بين هوائي المنتج والأشخاص. لضمان الامتثال والمطابقة، لا يوصى باستخدام المنتج على مسافة أقل من ذلك.

## العلامات التجارية

Parrot وعلامات Parrot التجارية مسجلة باسم Parrot S.A. وكذلك شعاراتهم الخاصة تعد علامات تجارية

Parrot وعلامات Parrot التجارية مسجلة باسم Parrot S.A.

متجر App Store يعد علامة تجارية لشركة Apple Inc.

أي علامات تجارية غير تلك سابقة الذكر في هذا الدليل تعتبر ملك أصحابها.

Google Play علامة تجارية لـ Google Inc.

اسم وشعار Bluetooth® يعتبران علامات مسجلة لصالح Bluetooth SIG, Inc. وأي استخدام لهما من جانب Parrot Drones SAS مصرح به.

## معلومات الشركة المصنعة

قام بتصنيع جهاز Parrot Flypad: PARROT DRONES SAS - 174 Quai de Jemmapes - 75010 Paris (France) - RCS Paris 808 408 074

www.parrot.com















MCPKG00790C