

Mikrovládná trouba s grilem MG 20 Menu

CASO
GERMANY

Obj. č.: 28 34 81



Vážený zákazníku,

děkujeme Vám za Vaši důvěru a za nákup mikrovládné trouby s grilem.

Tento návod k obsluze je součástí výrobku. Obsahuje důležité pokyny k uvedení výrobku do provozu a k jeho obsluze. Jestliže výrobek předáte jiným osobám, dbejte na to, abyste jim odevzdali i tento návod.

Ponechte si tento návod, abyste si jej mohli znovu kdykoliv přečíst!

Účel použití

- rozmrazování
- ohřívání
- vaření
- grilování
- zapékání
- pečení
- zavařování
- potravin a nápojů.

Rozsah dodávky

- Mikrovládná trouba s grilem MG 20 Menu
- Unášec
- Otočný skleněný talíř
- Grilovací rošt
- Návod k obsluze

Uvedení do provozu



Modrou ochrannou fólii sejměte až krátce předtím, než spotřebič nainstalujete na místo, aby nedošlo k jeho poškrábání a znečištění.
Ochrannou fólii z vnitřní strany dvířek (pokud je k dispozici), protože ta usnadňuje čištění spotřebiče.

Umístění

- Spotřebič musí být umístěn na pevném, plochém, vodorovném podkladu odolném vůči vysokým teplotám, který má dostatečnou nosnost i v případě přípravy těžkého pokrmu připravovaného v troubě.
- Vyberte takové místo, aby se k horkému povrchu přístroje nemohly dostat děti.
- Spotřebič není určen k vestavbě do stěny nebo do nábytku.
- Neumísťujte spotřebič do horkého, mokrého nebo velmi vlhkého prostředí nebo do blízkosti hořlavých materiálů.
- Aby mohl spotřebič správně fungovat, musí být zajištěna dostatečná cirkulace vzduchu. Nad troubou ponechte 20 cm volného prostoru, na zadní straně 10 cm a na obou stranách 5 cm.
- Nezakrývejte žádné otvory na spotřebiči a neblokujte je.
- Neodstraňujte nožky spotřebiče.
- Síťová zásuvka musí být snadno přístupná, abyste mohli napájecí kabel v případě nouze kdykoliv odpojit.
- Umístění a montáž tohoto spotřebiče do jiného než stacionárního umístění (např. na lodích) směji provádět pouze odborníci seznámení s příslušnými bezpečnostními předpisy.

Montáž příslušenství



Spotřebič může být používán společně s otočným skleněným talířem a/nebo s grilovacím roštem.

Otočný skleněný talíř

Otočný skleněný talíř namontujte následujícím způsobem:

- Vložte unášec.
- Otočný skleněný talíř nasadte tak, aby drážky na spodní straně skleněného talíře zapadly do hnací hřídele.



Používáte-li gril, můžete navíc vložit grilovací rošt, aby se pokrmy díky otáčení ugrilovaly rovnoměrným způsobem.

Grilovací rošt

Grilovací rošt postavte na otočný skleněný talíř.

Elektrické zapojení

Abyste mohli spotřebič používat bezpečně a bezchybně, respektujte při elektrickém zapojení následující pokyny:

- Před zapojením přístroje porovnejte údaje (napětí a frekvence) uvedené na typovém štítku s parametry Vaší elektrické sítě. Parametry musí souhlasit, aby nedošlo k poškození přístroje.
- Máte-li pochybnosti, obraťte se na odborníka elektrikáře.
- Zásuvka musí být jištěná 16 A bezpečnostním jističem.
- K připojení spotřebiče k elektrické síti smí být použito maximálně 3 metry dlouhý, zcela rozvinutý prodlužovací kabel s průřezem 1,5 mm². Použití zásuvkových lišt nebo vícenásobných spínačů je zakázáno kvůli nebezpečí vzniku požáru.
- Ujistěte se, že je napájecí kabel nepoškozený a že není vedený pod troubou nebo přes horké povrchy či ostré hrany.
- Elektrická bezpečnost spotřebiče je zaručena pouze při použití systému s ochranným vodičem, instalovaného v souladu s předpisy. Zapojování spotřebiče do zásuvky bez ochranného vodiče je zakázáno. Máte-li pochybnosti o Vaší domovní elektrické instalaci, nechte ji zkontrolovat odborníkem.

Popis a ovládací prvky

- 1) Bezpečnostní zablokování dvířek
- 2) Průhled do trouby
- 3) Unášec
- 4) Ovládací panel
- 5) Větrací otvor trouby (neodstraňujte fólii)
- 6) Skleněný talíř
- 7) Grilovací prvek
- 8) Grilovací rošt

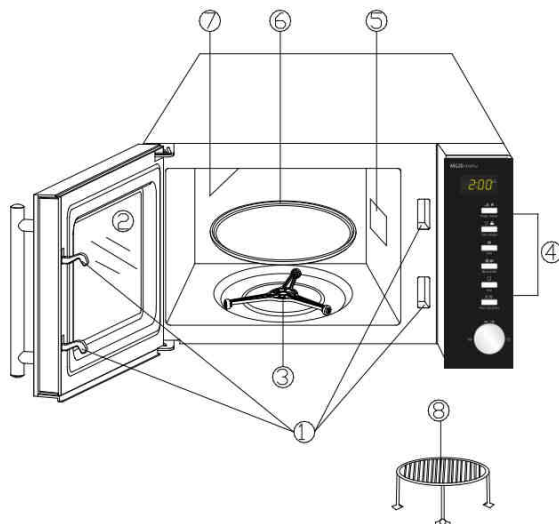

Ovládací prvky a displej



Zobrazení na displeji: Doba úpravy, výkon, funkce a aktuální čas.

Výkon/zvuk: Stiskněte pro nastavování výkonu mikrovlnného ohřevu nebo pro zapnutí/vypnutí zvuku.

Čas/hmotnost: Stiskněte pro nastavení času nebo hmotnosti připravovaného pokrmu.

Gril: Stiskněte pro nastavení programu grilování.

Mikrovlnná trouba / gril: Stiskněte pro nastavení kombinovaného programu (mikrovlnná trouba s grilem).

Stop: Stiskněte 1× pro ukončení programu vaření nebo 2× pro vymazání všech předchozích nastavení před zahájením vaření.

Start / rychlý start: Stiskněte pro spuštění programu vaření nebo pro nastavení programu vaření s rychlým startem.

Čas/menu (otočný ovladač): Otáčením nastavte dobu tepelné úpravy nebo vyberte automatické menu.

Akustická signalizace

Spotřebič vydává následující akustické signály:

- 1 signální tón: Přístroj potvrzuje zadání.
- 2 signální tóny: Přístroj odmítl zadání. Zadání zkontrolujte a zkuste to znovu.
- 3 signální tóny: Bylo dosaženo konce nastavené doby úpravy.

Bezpečnost

Varovná upozornění na spotřebiči

Nebezpečně horký povrch!

Na zadní stěně pláště nahoře se nachází varovný štítek, který upozorňuje na nebezpečně horké povrchy. Přístroj může být na povrchu velmi horký.



- Nedotýkejte se horkého povrchu přístroje. Nebezpečí popálení!
- Nikdy na přístroj nestavějte nebo nepokládejte žádné předměty!

Zablokování dvířek

V uzavíracím mechanismu dvířek je zabudovaný bezpečnostní spínač, který zabraňuje fungování spotřebiče při otevřených dvířkách.

POZOR!

Nebezpečné mikrovlnné záření

Je-li toto bezpečnostní zařízení vadné nebo jsou-li tato bezpečnostní opatření obcházena, vystavujete sami sebe i ostatní nebezpečnému mikrovlnnému záření.

- Spotřebič nepoužívejte, je-li bezpečnostní spínač vadný.
- Tato bezpečnostní opatření nevyřazujte z provozu.

Dětská pojistka

Dětská pojistka zabraňuje nežádoucímu používání spotřebiče dětmi.



Aktivace dětské pojistky:

Po dobu 3 sekund podržte stisknuté tlačítko „Stop“, dokud neuslyšíte signální tón a dokud se nerozsvítí symbol funkce. V uzamčeném stavu jsou všechna tlačítka zablokována.



Deaktivace dětské pojistky:

Po dobu 3 sekund podržte stisknuté tlačítko „Stop“, dokud neuslyšíte signální tón a dokud symbol funkce nezhasne. V odemčeném stavu jsou všechna tlačítka znovu aktivní.

Typový štítek

Typový štítek s údaji o výkonu a připojení se nachází na zadní straně spotřebiče.

Obsluha a provoz

Podstata mikrovlnné přípravy pokrmů

- Výkon a čas potřebný k vaření/ohřevu pokrmu závisí mimo jiné na výchozí teplotě, množství, druhu a vlastnostech pokrmu. Nastavte nejkratší uvedenou dobu a v případě potřeby ji prodlužte.
- Pokrm pečlivě urovnejte. Nejsilnější části umístěte k vnějšímu okraji misky.
- Pokrm mějte během přípravy zakrytý. Víko chrání před vystříkáváním a přispívá k rovnoměrnému ohřevu či vaření.
- Během přípravy byste měli pokrm několikrát obrátit, rozvrstvit nebo zamíchat, aby ohřál rovnoměrně.

- Nebezpečné zárodky, které by se v pokrmu případně mohly vyskytovat, jsou zničeny pouze při dostatečně vysoké teplotě (nad 70 °C) a po dostatečně dlouhé době působení (déle než 10 minut).
- Potraviny s pevnou slupkou nebo ve střívků, jako jsou rajčata, párky, brambory na loupáčku, lilky apod., několikrát propíchněte, příp. nařízněte, aby z nich mohla unikat vznikající pára a aby nepopraskaly.
- Vajíčka bez skořápky můžete připravovat v mikrovlnné troubě pouze poté, co jste několikrát propíchnli obal žloutku. Jinak může žloutek po uvaření vajíčka vystříknout pod vysokým tlakem.
- Pokrmy, jako jsou třeba plněné bramborové knedlíky, v polovině ohřívání otočte shora dolů, a navíc je ještě přesuňte z okraje talíře do jeho středu a naopak.

Provozní režimy

Spotřebič může pracovat v několika provozních režimech. Níže uvedený seznam Vám přibližuje všechny možnosti, jak lze troubu používat:

Provozní režim „Mikrovlnná trouba“

Tento provozní režim se hodí k běžnému ohřívání pokrmů.

Provozní režim „Gril“

Tento provozní režim se hodí k pečení a zapékání pokrmů.

Provozní režim „Mikrovlnná trouba s grilem“

Tento provozní režim se hodí k současnému mikrovlnnému ohřevu a grilování.

Kombinovaný režim 1

V tomto režimu pracuje spotřebič 30 % času v režimu mikrovlnného ohřevu a 70 % času v režimu grilu.

Kombinovaný režim 2

V tomto režimu pracuje spotřebič 55 % času v režimu mikrovlnného ohřevu a 45 % času v režimu grilu.

Provozní režim „Příprava menu“

V tomto provozním režimu si můžete vybírat ze 14 různých předem naprogramovaných menu.

Automatické rozmrazování

Tento provozní režim se hodí k rozmrazování zmrazených potravin a pokrmů.

Pokyny týkající se nádobí do mikrovlnné trouby

Ideální materiál pro nádobí do mikrovlnné trouby je takový, který propouští mikrovlnné záření a dovoluje mu, aby pronikalo až k pokrmu a ohřívalo ho.

Při výběru vhodného nádobí do mikrovlnné trouby respektujte následující pokyny:

- Mikrovlnné záření neprochází kovem. Pomůcky z kovu a nádobí s kovovým zdobením byste proto neměli používat.
- Při vaření v mikrovlnné troubě nepoužívejte žádné výrobky z recyklovaného papíru, protože ten obsahuje fragmenty kovů, které mohou způsobit tvorbu jisker a/nebo dokonce oheň.
- Namísto čtvercových nebo obdélníkových nádob používejte nádoby kulaté nebo oválné, protože se potraviny v rozích přehřívají.
- Je možné použít úzké pruhy hliníkové fólie, je-li třeba ochránit některé choulostivé části pokrmu před přehřátím. Nepoužívejte příliš velké množství fólie a mez fólií a stěnami varného prostoru zachovejte odstup alespoň 2,5 cm.
- Nepoužívejte hliníkovou fólii, jestliže používáte kombinovaný režim (tj. s mikrovlnným ohřevem).

Následující tabulka by měla posloužit jako určité vodítko při výběru vhodného nádobí do mikrovlnné trouby:

Nádobí	Mikrovlnná trouba	Gril	Mikrovlnná trouba / gril
Žárovzdorné skleněné nádobí	✓	✓	✓
Běžné skleněné nádobí	x	x	x
Žárovzdorné keramické nádobí	✓	✓	✓
Plast. nádoby do mikrovlnné trouby	✓	x	x
Pečící papír	✓	x	x
Kovový plech	x	✓	x
Kovový rošt	x	✓	x
Hliníková fólie a nádoby	x	✓x	x

Otevírání/zavírání dvířek

Otevírání dvířek

- Jemným tahem zatáhněte za rukojeť dvířek a dvířka otevřete. Je-li přístroj právě zapnutý, aktuálně probíhající program se přeruší.

UPOZORNĚNÍ

- Předtím, než sáhnete do varného prostoru, ponechte dvířka na okamžik otevřená, aby mohlo uniknout nahromaděné teplo.

Zavírání dvířek

Dvířka uzavřete pomocí rukojeti, až se slyšitelně zajistí.



Jestliže jste právě probíhající program přerušili otevřením dvířek, bude tento program pokračovat po uzavření dvířek a stisknutí tlačítka „Start / rychlý start“.

Zapnutí/vypnutí zvuku



Podržte tlačítko „Výkon/zvuk“ stisknuté 3 sekundy a zvuk (signální tón) zapnete, nebo vypnete. Signály ukončení programu a varovné signály zůstanou aktivní i poté, co jste vypnuli zvuk.

Zapnutí po výběru programu



Poté, co jste vybrali program, stiskněte tlačítko „Start / rychlý start“ a spusťte vybraný program.

Rychlý start



Použijte tuto funkci, chcete-li troubu naprogramovat na pohodlné vaření při 100% výkonu mikrovlnného ohřevu.

Rychle za sebou stiskněte tlačítko „Start / rychlý start“ a nastavte dobu ohřevu.

Po dvou sekundách se trouba automaticky zapne.

Po dosažení konce doby ohřevu se ozvou tři signální tóny a na displeji se objeví nápis „END“ (konec).

Vypnutí



Chcete-li přerušit probíhající program, můžete postupovat takto: Jednou stiskněte tlačítko „Stop“. Probíhající program se přeruší. Otevřete dvířka přístroje. Probíhající program se přeruší.



UPOZORNĚNÍ

Chcete-li pokračovat v programu, uzavřete dvířka a stiskněte tlačítko „Start / rychlý start“.



Chcete-li probíhající program ukončit, stiskněte tlačítko „Stop“ podruhé.



UPOZORNĚNÍ

Předtím, než spustíte jiný program, musíte vymazat zobrazení na displeji a restartovat celý systém tím, že stisknete tlačítko „Stop“.

Nastavení času



Při nastavování času postupujte následovně:

Aktivace režimu nastavení

Stiskněte tlačítko „Čas/hmotnost“.

Stiskněte tlačítko ještě jednou, chcete-li troubu přepnout z 24-hodinového formátu zobrazení času do 12-hodinového formátu.



Nastavení hodin

Otáčejte otočným ovladačem „Čas/menu“, dokud se neobjeví požadovaná hodina.



Stiskněte tlačítko „Čas/hmotnost“ a nastavenou hodinu uložte.



Nastavení minut

Otáčejte otočným ovladačem „Čas/menu“, dokud se neobjeví požadovaná minuta.



Stiskněte tlačítko „Čas/hmotnost“ a nastavený čas uložte.

Provozní režim „Mikrovlnná trouba“



Při mikrovlnném ohřevu si můžete přizpůsobit výkonostní stupeň a čas přípravy. Maximální čas přípravy činí 60 minut.

Nastavení výkonostního stupně

Požadovaný výkonostní stupeň nastavte opakovaným stisknutím tlačítka „Výkon/zvuk“ (viz tabulka níže).



Nastavení doby ohřevu

Dobu ohřevu nastavte otáčením otočného ovladače „Čas/menu“.



Spuštění programu

Poté, co jste vybrali program, stiskněte tlačítko „Start / rychlý start“ a spusťte vybraný program.

Ukončení programu

Po dosažení konce doby ohřevu se ozvou tři signální tóny a na displeji se objeví nápis „END“ (konec).

Zobrazení	Výkon		Použití
P8 00	100 % 800 wattů	Vysoký	Rychlé vaření a ohřívání
P6 40	80 % 640 wattů		Šetrné vaření a ohřívání
P4 80	60 % 480 wattů	Středně vysoký	Ohřívání menších množství a choulostivých pokrmů
P3 20	40 % 320 wattů	Střední	Pozvolné dovaření
P1 60	20 % 160 wattů	Nízký střední, rozmrazování	Šetrné rozmrazování choulostivých pokrmů
P0 00	Nízký		Udržování teploty

Provozní režim „Gril“

Provozní režim „Gril“ se hodí obzvláště pro tenké plátky masa, steaky, kotlety, kebaby, klobásy a porce kuřete. Maximální čas přípravy činí 60 minut.

Systém nastaví v tomto provozním režimu nejvyšší výkonostní stupeň pro gril.



Volba programu

Program „Gril“ nastavíte tak, že jednou stisknete tlačítko „Gril“.



Nastavení doby ohřevu

Dobu ohřevu nastavte otáčením otočného ovladače „Čas/menu“.



Spuštění programu

Poté, co jste vybrali program, stiskněte tlačítko „Start / rychlý start“ a spusťte vybraný program.



Ukončení programu

Po dosažení konce doby ohřevu se ozvou tři signální tóny a na displeji se objeví nápis „END“ (konec).



Provozní režim „Mikrovlnná trouba s grilem“

Tato funkce Vám umožňuje přípravu při kombinaci mikrovlnného ohřevu a grilování se dvěma různými nastaveními. Maximální čas přípravy činí 60 minut.

Systém nastaví v tomto provozním režimu nejvyšší výkonnostní stupeň pro gril.

5.12.1 „Kombinovaný režim 1“

V tomto režimu pracuje přístroj 30 % času v režimu mikrovlnného ohřevu a 70 % času v režimu grilu.



Volba programu

Program „Kombinovaný režim 1“ nastavíte tak, že jednou stisknete tlačítko „Mikrovlnná trouba / gril“.

Nastavení doby ohřevu

Dobu ohřevu nastavte otáčením otočného ovladače „Čas/menu“.

Spuštění programu

Poté, co jste vybrali program, stiskněte tlačítko „Start / rychlý start“ a spusťte vybraný program.

Ukončení programu

Po dosažení konce doby ohřevu se ozvou tři signální tóny a na displeji se objeví nápis „END“ (konec).

5.12.2 „Kombinovaný režim 2“

V tomto režimu pracuje přístroj 55 % času v režimu mikrovlnného ohřevu a 45 % času v režimu grilu.



Volba programu

Program „Kombinovaný režim 2“ nastavíte tak, že dvakrát stisknete tlačítko „Mikrovlnná trouba / gril“.

Další obsluha je stejná jako u výše popsaného kombinovaného režimu 1.

Provozní režim „Příprava menu“

V tomto provozním režimu si můžete vybírat ze 14 různých předem naprogramovaných menu. Bližší informace najdete v tabulce na následující stránce.



Výběr menu

Otáčejte otočným ovladačem „Čas/menu“ ve směru hodinových ručiček a vyberte požadovaný program.



Nastavení množství/hmotnosti

Vyberte požadovaný počet porcí, resp. hmotnost opakovaným stisknutím tlačítka „Čas/hmotnost“ (viz tabulka).



Spuštění programu

Poté, co jste vybrali program, stiskněte tlačítko „Start / rychlý start“ a spusťte vybraný program.

Ukončení programu

Po dosažení konce doby ohřevu se ozvou tři signální tóny a na displeji se objeví nápis „END“ (konec).

Automatické menu		Počet stisknutí tlačítka „Čas/hmotnost“						
Program	Menu	1	2	3	4	5	6	7
1	Ohřívání	200 g	300 g	400 g	500 g	600 g	700 g	800 g
2	Čaj / horké nápoje (200 ml/šálek)	1 šálek	2 šálky	3 šálky				
3	Polévka (300 ml/porce)	1 porce	2 porce	3 porce				
4	Hustá polévka	50 g	100 g	150 g				
5	Ohřátí pizzy	150 g	300 g	450 g				
6	Těstoviny	100 g	200 g	300 g				
7	Popcorn (99 g)	2 min. 50 sekund						
8	Šunka na grilu	100 g	200 g	300 g	400 g	500 g		
9	Špek na grilu	100 g	200 g	300 g				
10	Kousky masa na grilu	200 g	300 g	400 g	500 g	600 g		
11	Grilovaný steak	200 g	300 g	400 g	500 g	600 g		
12	Kuřecí nugety na grilu	200 g	300 g	400 g	500 g	600 g		
13	Rybí nugety na grilu	100 g	200 g	300 g	400 g	500 g		
14	Automatické rozmrazování	viz „Automatické rozmrazování“						

UPOZORNĚNÍ

- Při přípravě pokrmů v režimu grilu nebo v kombinovaném režimu je třeba pokrm v polovině doby přípravy otočit, aby byla zajištěna rovnoměrná tepelná úprava.
- U některých menu se přístroj v polovině doby přípravy zastaví, abyste mohli pokrm zamíchat a aby se připravil rovnoměrně.



Poté stiskněte tlačítko „Start / rychlý start“ a pokračujte v přípravě pokrmu.

Provozní režim „Automatické rozmrazování“



Při nastavování doby rozmrazování postupujte takto:



Výběr menu

Otočte ovladačem „Čas/menu“ dvakrát doleva a vyberte program „Automatické rozmrazování“. Zobrazí se hmotnost (100–1 800 g).



Spuštění automatického rozmrazování

Poté, co jste nastavili dobu rozmrazování, stiskněte tlačítko „Start / rychlý start“ a spusťte automatické rozmrazování.

UPOZORNĚNÍ

- Program občas zastavte, abyste mohli rozmrazené potraviny vyjmout, případně přeskupit. Jestliže se potravina za odhadovanou dobu nerozmrazila.
- Naprogramujte troubu v krocích po 100 g, dokud se potravina zcela nerozmrazí.
- Používáte-li plastové nádoby z mrazničky, měli byste rozmrazovat pouze do té doby, než budete moci potraviny z nádoby vyjmout a přeložit ji do nádobí vhodného do mikrovlnné trouby.

Nebezpečí spojená s mikrovlnným zářením

Působení mikrovln na lidské tělo může vést ke zranění.

Respektujte následující bezpečnostní pokyny, abyste sebe i ostatní ochránili před působením mikrovlnného záření:

- Spotřebič nikdy nepoužívejte s otevřenými dvířky. V případě zmanipulovaného nebo poškozeného bezpečnostního spínače hrozí nebezpečí, že budete přímo vystaveni působení mikrovlnného záření.
- Mezi přední část trouby a dvířka trouby neumísťte žádné předměty a zabraňte usazování nečistot nebo zbytků čistících prostředků na těsnění přístroje.
- Spotřebič nepoužívejte, jestliže:
 - jsou dvířka prohnutá
 - jsou panty dvířek uvolněné
 - se na plášti nebo dvířkách nacházejí viditelné otvory nebo pukliny.
 - nebo se otvory či pukliny nacházejí ve stěnách varného prostoru.
- Jsou-li dvířka poškozená nebo je poškozené jejich těsnění, přístroj se nesmí používat a musí být opraven autorizovaným odborníkem.
- Neodstraňujte z přístroje žádné kryty.

Nebezpečí popálení

Potraviny či nápoje ohřívání v mikrovlnné troubě, nádobí a také povrch přístroje mohou být velmi horké. Respektujte následující bezpečnostní pokyny, abyste sebe i ostatní ochránili před spálením nebo opařením:

- Při grilování s mikrovlnami nebo bez mikrovln se varný prostor, topné těleso grilu a dvířka spotřebiče silně zahřívají!
- Je-li gril zapnutý nebo byl-li krátce předtím zapnutý, používejte při vkládání nebo vytahování grilovaných potravin a při jakýchkoliv pracích ve varném prostoru chňapky.
- Troubu nepoužívejte k fritování. Horký olej by mohl poškodit část trouby a varné nádoby a způsobit popálení.
- Uvědomte si, že se v přístroji při použití mikrovln ohřívají především pokrmy a nápoje v nějaké nádobě, a nikoliv nádoba samotná.
- Přestože víko nádoby není horké, když ho vytahujete z přístroje, uvolní se při sejmutí víka značné množství páry a pokrm může vystříknout jako při konvenčním způsobu vaření.
- Vždy zkontrolujte teplotu připravovaného pokrmu, obzvláště, jedná-li se o **pokrm nebo nápoje pro malé děti**. Doporučujeme Vám, abyste nikdy nekonzumovali potraviny nebo nápoje bezprostředně po vytažení z mikrovlnné trouby. Počkejte několik minut a pokrm nebo nápoj zamíchejte, aby se teplota rovnoměrně rozložila.
- U některých potravin hrozí nebezpečí popálení v důsledku tzv. utajeného varu. U pokrmů, které jsou tvořeny směsí tuku a vody (např. vývary), počkejte před vytažením z přístroje asi 30 až 60 sekund. Směs se díky tomu může ustálit. Zabráníte tak náhlému vzpěnění po vložení lžice do pokrmu nebo po vhození kostky bujónu do tekutiny. Abyste zabránili tzv. utajenému varu, můžete také vložit kovovou lžici do nádoby ještě před vařením. Dbejte na to, aby se lžice nedotýkala stěny přístroje nebo grilovacího roštu, protože tím by mohlo dojít k poškození spotřebiče.

Nebezpečí vzniku požáru

V případě nepřiměřeného zacházení s přístrojem hrozí nebezpečí vzniku požáru v důsledku vznícení jeho obsahu.

Abyste zabránili vzniku požáru, respektujte následující bezpečnostní pokyny:

- Uvědomte si, že doby potřebné pro vaření, ohřívání a rozmrazování v mikrovlnné troubě jsou výrazně kratší než na sporáku nebo v pečící troubě. Příliš dlouhá doba úpravy vede k vysoušení pokrmu a případně i k jeho vzplanutí. Nebezpečí vzniku požáru!
- Nebezpečí vzniku požáru hrozí také při příliš dlouhém sušení chleba, housek, květín a bylinek.
- Neohřívajte v troubě polštářky nebo podobné předměty naplněné zrním, třešňovými peckami nebo gelem. Tyto předměty mohou vzplanout ještě i po vyjmutí z přístroje.
- Neohřívajte nefeděný alkohol.
- Nenechávejte spotřebič bez dozoru, když ohříváte nebo varíte v nádobách na jedno použití z plastu, papíru nebo jiných hořlavých materiálů. Nádoby z plastu na jedno použití musí vykazovat vlastnosti uvedené v kapitole 5.3 Pokyny týkající se nádobí do mikrovlnné trouby.
- Spotřebič vypněte, resp. vytáhněte zástrčku ze zásuvky a dvířka ponechte uzavřená, jestliže ucítíte kouř, abyste zadusili plameny.
- Spotřebič nikdy nepoužívejte k uskladnění nebo k sušení hořlavých materiálů.

Nebezpečí výbuchu

V případě nepřiměřeného zacházení s přístrojem hrozí nebezpečí výbuchu v důsledku vznikajícího přetlaku.

Abyste zabránili výbuchu, respektujte následující bezpečnostní pokyny:

- Nikdy neohřívajte potraviny nebo nápoje v uzavřených nádobách nebo lahvích.
- Z kojeneckých lahví odstraňte uzávěry a dudlíky.
- K vaření nepoužívejte nádoby s dutými rukojeťmi nebo úchyty pokliček, do nichž by při nedostatečné cirkulaci vzduchu mohla pronikat vlhkost.
- V přístroji neohřívajte vajíčka ve skořápce ani celá natvrdo uvařená vajíčka, protože ta mohou na konci úpravy v mikrovlnné troubě explodovat.
- Z papírových nebo plastových sáčků odstraňte uzávěry, aby se v nich nemohl vytvářet přetlak.

Čištění a péče

Předtím, než začnete spotřebič čistit, respektujte následující pokyny:

- Troubu je třeba pravidelně čistit a odstraňovat z ní zbytky jídel a potravin. Není-li trouba udržována v čistotě, negativně se to projeví na životnosti přístroje, a mohou se dokonce objevit nebezpečné plísně a bakterie.
- Před čištěním troubu vypněte a vytáhněte zástrčku ze síťové zásuvky.
- Varný prostor je po použití horký. Nebezpečí popálení! Počkejte, až se přístroj ochladí.
- Varný prostor vyčistěte po použití, jakmile se ochladí. Příliš dlouhá prodleva zbytečně znesnadňuje čištění, a v extrémním případě je dokonce znemožňuje. Příliš silné znečištění může přístroj za určitých okolností dokonce poškodit.
- Jestliže dovnitř spotřebiče vnikne vlhkost, může dojít k poškození elektronických součástí. Dbejte na to, aby se dovnitř spotřebiče nedostala žádná kapalina skrz větrací drážky.
- Nepoužívejte agresivní nebo abrazivní čisticí prostředky nebo rozpouštědla.
- Silné znečištění neseškrabujte tvrdými předměty.

Čištění

Varný prostor a vnitřní strana dvířek

- Varný prostor trouby udržujte v čistotě. Nečistoty ulpívající na stěnách varného prostoru otřete navlhčeným hadříkem.
- Je-li znečištění silnější, můžete použít jemný čisticí prostředek.
- Otřete dvířka, průhled a těsnění navlhčeným hadříkem a odstraňte stříkance a rozlité nečistoty.
- Jestliže na těsnění ulpívají nečistoty, může se stát, že dvířka netěsní tak, jak mají, a že uniká mikrovlnné záření.
- Páru, která se srazila na dvířkách, otřete měkkým hadříkem. Může k tomu dojít, když se přístroj nachází ve velmi vlhkém prostředí, a je to normální.
- Pachy lze z trouby odstranit tak, že smícháte šálek vody se šťávou a kůrou z jednoho citronu, vše nalijete do hluboké misky a po dobu 1 minuty vaříte v režimu „Mikrovlnná trouba“. Poté troubu pečlivě vytřete dosucha měkkým hadříkem.
- Po vyčištění ponechte dvířka trouby otevřená, dokud vnitřek přístroje dokonale nevyschne.

Přední část spotřebiče a ovládací panel

- Přední část spotřebiče a ovládací panel očistěte měkkým navlhčeným hadříkem.
- Dbejte na to, aby se ovládací panel nenamočil. K čištění použijte měkký, vlhký hadřík.
- Dvířka trouby ponechte otevřená, aby nedošlo k nechtěnému zapnutí spotřebiče.

Vnější plášť přístroje

- Vnější povrchy spotřebiče otřete navlhčeným hadříkem.
- Nerezové plochy můžete ošetřit běžným prostředkem na čištění nerezů.

Otočný talíř, unášec a grilovací rošt

- Otočný skleněný talíř a grilovací rošt je třeba čas od času vyjmout a vyčistit. Talíř a grilovací rošt umyjte v teplém roztoku se saponátem nebo prostředkem na mytí nádobí.
- Unášec byste měli čistit pravidelně, aby nedocházelo k tvorbě nadměrného hluku nebo k narušení točivého pohybu talíře. Unášec můžete umýt roztokem se saponátem nebo ho můžete dát do myčky nádobí. Dejte pozor, abyste unášec po vyčištění správným způsobem vložili zpátky.
- Dno trouby otřete vlhkým hadříkem.
- Je-li znečištění silnější, můžete použít jemný čisticí prostředek.

Odstraňování poruch

Porucha	Možná příčina	Odstranění
Zvolený program nelze spustit.	Dvířka spotřebiče nejsou uzavřena. Zástrčka není zapojená do zásuvky. Pojistka není aktivovaná.	Uzavřete dvířka spotřebiče. Zapojte síťovou zástrčku do zásuvky. Aktivujte pojistku.
Otočný talíř se otáčí trhavě.	Mezi otočným talířem a dnem trouby se nacházejí nečistoty. Znečištěný unášec. Nádoba je příliš velká.	Nečistoty odstraňte. Použijte jinou nádobu.
Pokrm není po uplynutí nastaveného času dostatečně rozmrazený nebo ohřátý.	Nesprávné nastavení času, resp. výkonostního stupně.	Čas, resp. výkonostní stupeň nastavte znovu. Proces zopakujte.
Spotřebič funguje, ale nefunguje osvětlení varného prostoru.	Osvětlení varného prostoru je vadné.	Nechte osvětlení opravit v servisu.
Během provozu v režimu „Mikrovlnná trouba“ se ozývají podezřelé zvuky.	Pokrm je překrytý hliníkovou fólií. Použitá nádoba obsahuje kov a ve varném prostoru vznikají jiskry.	Hliníkovou fólii odstraňte. Respektujte pokyny týkající se nádobí do mikrovlnné trouby.
Čas zobrazený na displeji neodpovídá skutečnosti.	Výpadek dodávky proudu.	Čas nastavte znovu.

Recyklace



Elektronické a elektrické produkty nesmějí být vyhazovány do domovních odpadů. Likviduje odpad na konci doby životnosti výrobku přiměřeně podle platných zákonných ustanovení.

Šetřete životní prostředí! Přispějte k jeho ochraně!

Příklad tohoto návodu zajistila společnost Conrad Electronic Česká republika, s. r. o.

Všechna práva vyhrazena. Jakékoliv druhy kopií tohoto návodu, jako např. fotokopie, jsou předmětem souhlasu společnosti Conrad Electronic Česká republika, s. r. o. Návod k použití odpovídá technickému stavu při tisku! **Změny vyhrazeny!**

© Copyright Conrad Electronic Česká republika, s. r. o.

MIH/02/2015