

## Pákové nůžky HS 3

pro  
Ma

Obj. č. 53 26 40



### Vážený zákazníku,

děkujeme Vám za Vaši důvěru a za nákup pákových nůžek HS3.

Tento návod k obsluze je součástí výrobku. Obsahuje důležité pokyny k uvedení výrobku do provozu a k jeho obsluze. Jestliže výrobek předáte jiným osobám, dbejte na to, abyste jim odevzdali i tento návod k obsluze.

Ponechejte si tento návod, abyste si jej mohli znovu kdykoliv přečíst!

### Účel použití

- Pákové nůžky HS 3 slouží ke stříhání kartonu, papíru, kůže, základového materiálu (FR 2, FR 4, Pertinax), plastových folií / desek a stejně tak i hliníkových a ocelových plechů. Nůžky nejsou vhodné pro použití k jiným než uvedeným účelům.
- V žádném případě nesmí při používání nůžek dojít k záměně nebo odstranění ochranného krytu. Kryt zabraňuje přímému zásahu obsluhy do zóny řezu a umožňuje optimální kontrolu břítu.
- Pákové nůžky jsou nástroj, který díky všem bezpečnostním opatření vykazuje nízkou úroveň potenciálního nebezpečí. Nůžky umístěte tam, kam nemají přístup děti nebo neoprávněné osoby.
- Montážní šrouby manipulační páky a nože zajišťují díky správné montáži vzájemné samojistící opatření. Nastavení se v žádném případě nesmí měnit.
- Ruční pákové nůžky jsou dodávány tak, aby byly připraveny k okamžitému použití. Před samotným uvedením do provozu přezkontrolujte, zda jsou všechny šrouby dostatečně upevněny a správně na svém místě.
- Nůž pákových nůžek je vyroben z vysoce kvalitní a tvrzené oceli. Povrch nože není povrchově upravován, je pouze natřen olejem. Nůžky proto nevystavujte vysoké vlhkosti a velkým změnám teploty (nebezpečí tvorby koroze při kondenzaci).
- Během použití umístěte nůžky na stabilní a vodorovný povrch pracovní desky a ujistěte se, zda jsou nůžky dostatečně pevně uchycené k pracovní desce, aby nedošlo k jejich převrácení.
- Pečlivě uchovejte tento návod a s jeho obsahem seznámte každého, kdo bude s nůžkami pracovat. Dodržujte veškeré pokyny uvedené v tomto návodu! Nedílnou součástí výrobku je i tento návod. V případě nedodržení všech pokynů může dojít k poškození majetku nebo ke zranění.

### Stříhání deskového materiálu

Pákové nůžky umístěte na stabilní a pokud možno vodorovný podklad, např. pracovní stůl v dílně. Před použitím nůžek se ujistěte, že dorazová lišta správně doléhá k ostří nože. Deskový materiál položte na dorazovou lištu a umístěte do pozice, kdy se požadovaná linie řezu nachází přímo na hraně spodního nože, což je možné zjistit pohledem skrz ochranný plexisklový kryt. Obráběný díl držte pevně jednou rukou a druhou rukou stiskněte páku horního nože směrem dolů.



Vzhledem k zakřivenému tvaru horního nože je odpad jen velmi lehké deformovaný.



### Řezný výkon

Druh materiálu:	Tloušťka materiálu:
Základový materiál FR4	1,6 mm
Hliníkový plech	2,0 mm
Ocelový plech	1,0 mm
Barevné kovy	1,5 mm
PVC desky	3,0 mm
Pertinax	1,5 mm

### Montážní schéma pákových nůžek HS 3

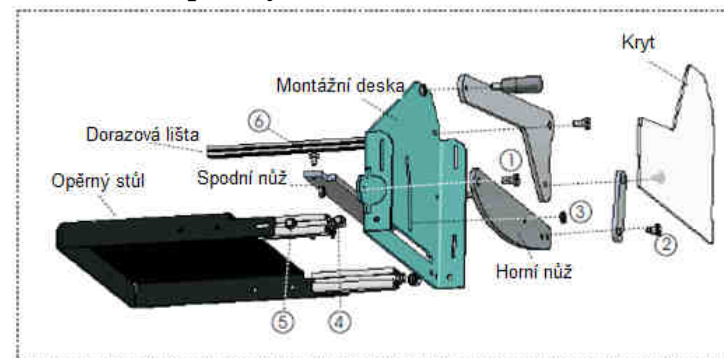

Horní nůž (tvrzená ocel HRC 62)

Spodní nůž (tvrzená ocel HRC 62)

Ochranný kryt z plexiskla

1 a 2 šrouby s plochou hlavou M8 x 6

3 šrouby s plochou hlavou M8 x 4

Produktové č. 586429 0062

Produktové č. 586429 0061

Produktové č. 586420 0066

Produktové č. 580602 0806

Produktové č. 580602 0804

### Výměna nože

Pákové nůžky mají dva kalené a broušeného ocelové nože (HRC 62), jež zajišťují maximální využitelnost. Pokud dojde během používání k otupení nožů, je možné provést jejich nabroušení.



ACHTUNG!

Před přebroušením nože je nezbytné nůž nejprve demontovat. Použitím vhodných ochranných rukavic při demontáži nože, předejdete možnému zranění. Rukavice používejte i při následné montáži nože.

Pro demontáž horního nože nejprve odstraňte ochranné plexisklo, které má celkem tři otvory pro uchycení. Pomocí mírné deformace plexisklo odstraníte.



Odstraňte šrouby č. 1, 2 a 3



Šrouby s plochou hlavou (DIN923) budou při montáži ošetřeny lakem na ochranu šroubů. K uvolnění šroubů použijte vhodný plochý šroubovák (např. 1,6 x 10 mm). Ujistěte se, že nedošlo k poškození hlavy šroubu.



Pro demontáž spodního nože uvolněte šrouby č. 4 a 5 dokud se opěrný stůl a montážní deska stříhacího mechanismu od sebe neoddělí (šrouby neodstraňujte, pouze je uvolněte!). Nyní je možné odstranit šrouby, které spojují spodní nůž (6). Nůž následně vyjměte.



Při montáži spodního nože, nůž nejprve umístěte na obě profilové kolejničky a opatrně jej posuňte otvorem v montážní desce. Jakmile je přední hrana nože ve stejné úrovni s vnitřní plochou montážní desky, upevněte spodní nůž pomocí dvou šroubů č. 6 (M6 x 12 mm). Vzhledem k tomu, že později je nezbytné nastavit řeznou mezeru mezi horním a spodním nožem, neutahujte oba šrouby příliš pevně. Přitlačte k sobě co možná nejvíce opěrný stůl a montážní desku. V té chvíli dotáhněte napevno šrouby č. 4 a 5. Tím dojde k zajištění pozice desky a stolu.

Před montáží horního nože se ujistěte, že se mezi nožem a montážní deskou nenacházejí žádné špony nebo větší nečistoty. Šrouby ošetřete lakem na ochranu šroubů (například Loctite 2620).



Všimněte si, že šrouby mají rozdílné délky. Šrouby č. 1 a 3 = 8 x 6 mm, šroub č. 2 = 8 x 4 mm

**Nastavení řezné mezery** se provádí při uzavřené pozici pákových nůžek. Opatrně zapačte na spodní nůž pomocí šroubováku nahoru ve směru k hornímu noži. K tomu využijte 2 volné otvory. Pokud do sebe oba břity po celé délce vzájemně doléhají, dotáhněte šrouby č. 6 napevno. Předtím, než znovu uvedete pákové nůžky do provozu, nasadte zpět ochranný kryt.



Překlad tohoto návodu zajistila společnost Conrad Electronic Česká republika, s. r. o.

Všechna práva vyhrazena. Jakékoliv druhy kopií tohoto návodu, jako např. fotokopie, jsou předmětem souhlasu společnosti Conrad Electronic Česká republika, s. r. o. Návod k použití odpovídá technickému stavu při tisku! **Změny vyhrazeny!**

© Copyright Conrad Electronic Česká republika, s. r. o.

REV1/2015