

pro domácí dílnu

Objednací číslo: 80 37 74

Objednací číslo: 80 37 82

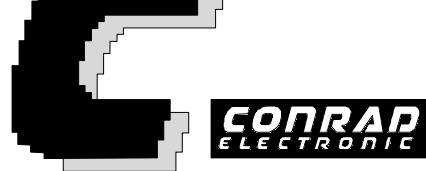

Návod k použití

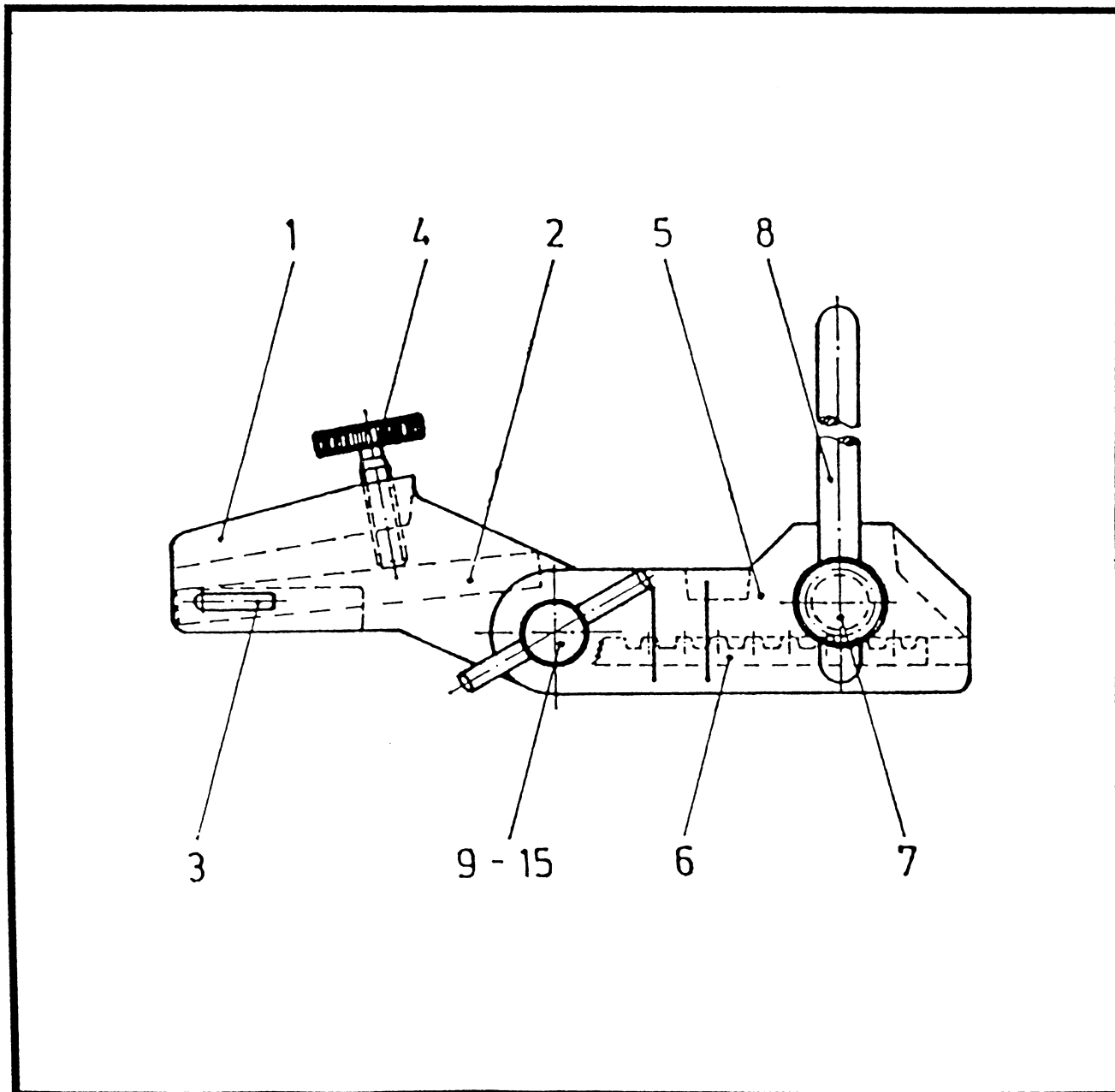

- 1 tělo
- 2 vodící deska
- 3 úhlový kuliček
- 4 šroub s rýhovanou hlavou
- 5 vychylovací rameno
- 6 ozubená tyč

- 7 pastorek
- 8 páka s rukojetí
- 9 normální čep
- 10 čtvrtinový čep
- 11 výměnný čep $\varnothing 8$; $\varnothing 10$; $\varnothing 12$; $\varnothing 14$
- 12 pouzdro s věncem
- 13 rukojeť

- 14 stavěcí šroub se závitem
- 15 ohýbací podložka $\varnothing 28$ pro kruhový materiál, $\varnothing 4$
 - $\varnothing 28$ pro kruhový materiál, $\varnothing 6$
 - $\varnothing 38$ pro kruhový materiál, $\varnothing 8$
 - $\varnothing 58$ pro kruhový materiál, $\varnothing 10$

1. Všeobecně

„Universal“ je mnohostranně použitelná ohýbačka pro domácí dílny a byla vyvinuta pro domácí dílny. V tomto přístroji je spojena jak ohýbačka pásů, tak úhlový ohýbač a ohýbač rour. Pomocí této ohýbačky mohou být (uvedeno na straně 38) ohýbány ploché materiály až do šířky 40 mm a tloušťky 4 mm; kromě toho mohou být ohýbány roury průměru 4, 6, 8 a 10 mm; samozřejmě také plné materiály do průměru 10.

1.1. Montáž přístroje

Přístroj je dodáván v sestavě podle obrázku 1, ale s demontovaným pastorkem (7). Všechny ostatní části jsou volně zabaleny. Nejprve pevně upněte výstupek na spodním dílu těla (1) do svěráku. Je také možné přišroubovat „Universal“ na úhelník, pokud jsou na výstupku vytvořeny dva otvory o průměru 11 resp. M 10. Potom je pastorek (7) zaveden do otvoru vychylovacího ramena (5), aby páka s rukojetí (8) při vloženém materiálu ukazovala (viz. obr. 1) asi ve směru vychylovacího ramena (5). Přístroj je tak připraven k použití.

2. Ohýbání materiálu pomocí normalizovaného čepu (9)

Nejdříve otáčejte vychylovacím ramenem (5) tak daleko dozadu, aby tvořil pravý úhel s vodící deskou a materiál se dal vložit mezi vodící desku (2) a normální čep (9) (viz. obr. 1). Potom je materiál pomocí šroubu s rýhovanou hlavou (4) volně přitisknut na normalizovaný čep (9). Doporučujeme šroub s rýhovanou hlavou pevně utáhnout a potom uvolnit o 1 1/2 až 2 otáčky, aby se zabránilo poškození přístroje. Tahu páky s rukojetí (8) se přitiskne ozubená tyč (6) na materiál a ohne jej do požadovaného úhlu (obr. 1). Při ohýbání pod 180° není nutné vyndávat normalizovaný čep (9). Při úhlech nad 180° musí být vyndán. Při výměně čepu nepohybujte vychylovacím ramenem (5), aby zůstaly zachovány shodné otvory.

3. Ohýbání materiálu pomocí výměnného čepu

Pokud má být ohýbán plochý nebo kruhový materiál s malým poloměrem, tak použijte čtyři výměnné čepy (11). Potom odstraňte normalizované čepy (9). Výměnné čepy se skládají ze tří částí: čepu se stavěcím šroubem (11, 14), rukojetí (13) a pouzdra s věncem (12). Rukojeť (13) a čep (11) jsou spojeny pomocí stavěcích šroubů a nasazeny shora do otvorů. Nakonec jsou seshora na závit čepu našroubovány pouzdra s věncem (12). Další manipulace jako v 1.2.

4. Vytvoření ohybů až do pravého úhlu pomocí čtvrtinového čepu (obr. 2)

Manipulace je stejná jako při ohýbání s normálním čepem. Dbejte jen na to, aby nebyl ohýbán materiál silnější než 3 mm (uvedeno na straně 38).

5. Ohýbání rour a kruhových materiálů (obr. 3)

Pro ohýbání rour a kruhových materiálů je použito normálního čepu (9) ve spojení s ohýbacím válcem. Přitom je nutné dbát na to, aby prohloubení na ozubené tyči (6) souhlasilo s ohýbací podložkou (15). Roura může být ohýbána do 180°.

6. Údržba „Universal“

Všechny pohyblivé díle mají být lehce namaštěny a udržovány v čistotě. Pokud je vodící deska (2) lehce namaštěna, vynaložená síla při ohýbání se zmenšuje a přístroj je šetřen.

Pákové valivé nůžky 1.6 jsou ideální doplněk pro pákové kleště na plech a ruční kleště na plech. Díky malé vynaložené síle můžete stříhat rychle, bezpečně, přesně rovně nebo vytvořit křivky na jakémkoliv druhu plechu.

Stříhací válec, který je ovládán pákou se západkou zaručuje konstantní posuv plechu. Pohyb plechu je možný i na druhou stranu a umožňuje tak čisté vystřížení vnitřních rohů.

Pákové valivé nůžky mohou být pevně upevněny na pracovní stůl nebo do svěraku.

Pozor! Pro bezpečnou, bezchybnou a kvalitně provedenou práci je bezpodmínečně nutné dostatečné upevnění.

Výkonové parametry

Ocelový plech	až 1,6 mm
VE plech	až 1,2 mm
Hliníkový plech nebo barevné kovy	až 2,0 mm

Změny vyhrazeny!

