

Základní příručka uživatele

FAX-2840
FAX-2845
FAX-2940

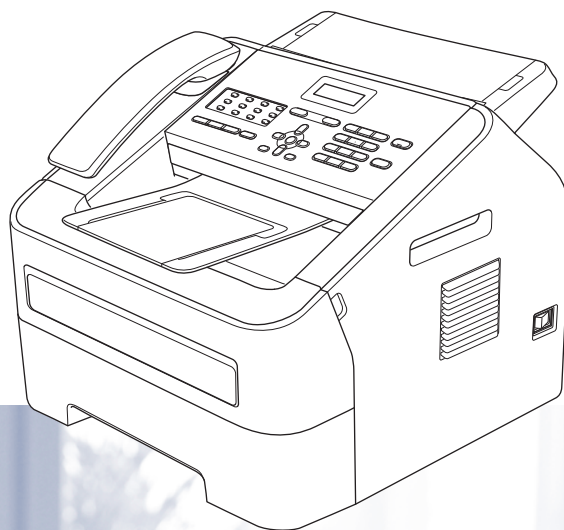

Všechny modely nejsou dostupné ve všech zemích.

Údaje pro kontaktování zákaznického servisu

Vyplňte následující údaje pro budoucí použití:

Číslo modelu: FAX-2840, FAX-2845 nebo FAX-2940
(zakroužkujte číslo vašeho modelu)

Výrobní číslo: ¹ _____

Datum koupě: _____

Místo koupě: _____

- ¹ Výrobní číslo je uvedeno na zadní straně zařízení. Uschovejte si tuto Příručku uživatele společně s vaší stvrzenkou o koupi jako trvalý doklad o nákupu pro případ odcizení, požáru nebo záručního servisu.

Zaregistrujte si svůj produkt na

<http://www.brother.com/registration/>

Uživatelské příručky a kde je najdu?

Kterou příručku?	Co obsahuje?	Kde je?
Příručka bezpečnosti výrobku	Nejdřív si přečtěte tuto příručku. Před nastavením svého zařízení si prosím přečtěte Bezpečnostní pokyny. V této příručce najdete ochranné známky a právní omezení.	Vytištěno / V krabici
Stručný návod k obsluze	Postupujte podle instrukcí pro nastavení vašeho zařízení a typu připojení, které používáte.	Vytištěno / V krabici
Základní příručka uživatele	Naučte se základní operace Faxování a Kopírování a jak se vyměňuje spotřební materiál. Viz tipy pro odstraňování problémů.	Vytištěno / V krabici Pro Českou republiku, Bulharskou republiku, Maďarskou republiku, Polskou republiku, Rumunskou republiku, Slovenskou republiku, Chorvatskou republiku, Slovinskou republiku: Soubor PDF / CD-ROM / V balení
Podrobná příručka uživatele	Naučte se pokročilejší operace: Faxování, Kopírování, bezpečnostní funkce, tisk zpráv a provádění rutinní údržby.	Soubor PDF / CD-ROM / V balení

Volitelný software lze stáhnout z webu Brother Solutions Center (pouze uživatelé FAX-2940)

Ovladač tiskárny, ovladač skeneru ¹ a software PC-Fax Send lze zdarma stáhnout z webu Brother Solutions Center. Díky tomu bude možné používat faxové zařízení Brother jako tiskárnu nebo skener ¹ nebo posílat faxy z počítače. Navštivte nás na adrese <http://solutions.brother.com/>.

¹ Není určeno pro uživatele Mac OS X 10.5.8

Obsah

(Základní příručka uživatele)

1	Obecné informace	1
	Používání dokumentace	1
	Symboly a konvence použité v dokumentaci	1
	Přístup k Podrobné příručce uživatele	2
	Prohlížení dokumentace	2
	Přehled ovládacího panelu	4
	Nastavení hlasitosti	7
	Hlasitost signálu	7
	Hlasitost akustického signálu	7
	Hlasitost reproduktoru	7
2	Vkládání papíru	8
	Vkládání papíru a tiskových médií	8
	Vkládání papíru do standardního zásobníku papíru	8
	Vkládání papíru do slotu pro ruční podávání	10
	Neskenovatelné a nepotisknutelné oblasti	14
	Nastavení papíru	15
	Typ papíru	15
	Velikost papíru	15
	Vhodný papír a další tisková média	15
	Doporučený papír a tisková média	15
	Typ a velikost papíru	16
	Manipulace se speciálním papírem a jeho používání	17
3	Vkládání dokumentů	20
	Jak vkládat dokumenty	20
	Použití automatického podavače dokumentů (ADF)	20
4	Odesílání faxu	22
	Jak poslat fax	22
	Zrušení zpracovávaného faxu	22
	Hlášení o ověření přenosu	23
5	Příjem faxu	24
	Režimy příjmu	24
	Volba režimu příjmu	24
	Použití režimů příjmu	25
	Jen fax	25
	Fax/Tel.	25
	Ručně	25
	Externí TAD	26
	Nastavení režimu příjmu	26
	Počet zvonění	26

	Doba vyzvánění F/T (pouze režim Fax/Tel.)	27
	Detekce faxu.....	28
6	Telefonická a externí zařízení	29
	Hlasové operace (pouze FAX-2845)	29
	Telefonování	29
	Přidržení	29
	Služby telefonní linky	29
	Nastavení typu telefonní linky.....	29
	Připojení externího TAD	31
	Připojení	31
	Záznam OGM (odesílaná zpráva)	31
	Vícelinkové připojení (pobočková ústředna).....	32
	Externí a linkové telefony.....	32
	Připojení externího nebo linkového telefonu	32
	Operace z externích nebo linkových telefonů.....	33
	Pouze pro režim Fax/Tel.	33
	Použití externího bezdrátového telefonu od jiného výrobce	33
	Použití dálkových kódů	33
7	Vytáčení a ukládání čísel	35
	Jak vytáčet.....	35
	Ruční vytáčení	35
	Vytáčení pomocí Bleskové volby	35
	Krátké volby	35
	Vyhledávání	35
	Opakování vytáčení faxu	36
	Ukládání čísel	36
	Uložení pauzy	36
	Uložení čísel bleskové volby	36
	Uložení čísel krátké volby	37
	Změna čísel bleskové volby a krátké volby	37
	Smazání čísel bleskové volby a krátké volby	38
	(Pro FAX-2845) Tón nebo impuls	38
8	Kopírování	39
	Jak kopírovat	39
	Zastavení kopírování	39
	Nastavení kopírování.....	39
A	Běžná údržba	40
	Výměna spotřebního materiálu.....	40
	Výměna tonerové kazety	41
	Výměna fotoválce	46
	Čištění zařízení.....	50
	Čištění vnějších částí přístroje.....	51
	Čištění skla skeneru	52
	Čištění podavače dokumentů	52

Čištění korónového vodiče	53
Čištění fotoválce	55
Čištění podávacích válečků papíru	59
Kontrola zařízení	61
Kontrola čítačů stránek	61
Kontrola zbývající životnosti částí	61
B Odstraňování problémů	62
Identifikace problému	62
Chybové zprávy a zprávy o údržbě	63
Přenos faxů nebo hlášení faxového deníku	68
Uvážnutí dokumentu	69
Dokument nebyl vložen nebo podán správně nebo byl příliš dlouhý	69
Uvážnutí papíru	69
Papír uvázl ve standardním zásobníku papíru	69
Papír uvázl v zadní části zařízení	70
Dokument uvázl uvnitř zařízení	74
Pokud máte s přístrojem potíže	78
Nastavení rozpoznání vyzváněcího tónu	83
Rušení na telefonní lince/VoIP	83
Zlepšení kvality tisku	84
Informace o přístroji	93
Kontrola výrobního čísla	93
Resetovací funkce	93
Jak resetovat zařízení	94
C Nabídky a funkce	95
Programování na displeji	95
Tabulka nabídky	95
Jak vstoupit do režimu nabídky	95
Tabulky nabídky	96
Vkládání textu	105
D Technické údaje	106
Obecné	106
Velikost dokumentu	108
Tisková média	109
Fax	110
Kopie	111
Rozhraní	112
Spotřební materiál	113
E Rejstřík	114

Obsah

(Podrobná příručka uživatele)

Podrobná příručka uživatele vysvětluje následující funkce a operace.

Podrobnou příručku uživatele si můžete prohlédnout na disku CD-ROM.

1 Základní nastavení

DŮLEŽITÁ POZNÁMKA
Ukládání do paměti
Automatická změna času
Ekologické funkce
Nastavení toneru
Kontrast displeje LCD
Časovač faxu

2 Bezpečnostní funkce

Zabezpečení

3 Odesílání faxu

Další možnosti odesílání
Další operace odesílání
Přehled pollingu

4 Příjem faxu

Funkce dálkového ovládnání faxu
Další operace příjmu
Přehled pollingu

5 Vytáčení a ukládání čísel

Další operace vytáčení
Další způsoby, jak uložit čísla

6 Tisk hlášení

Faxová hlášení
Hlášení

7 Kopírování

Nastavení kopírování

A Běžná údržba

Čištění zařízení
Kontrola zařízení
Balení a přeprava přístroje

B Glossář

C Rejstřík

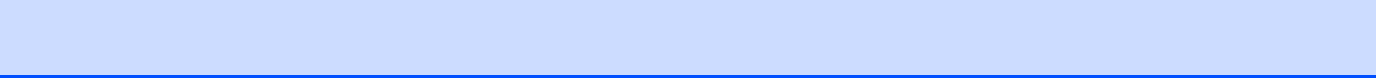

Používání dokumentace

Děkujeme za koupi zařízení Brother! Přečtení dokumentace vám pomůže využívat zařízení co nejlépe.

Symboly a konvence použité v dokumentaci

V této dokumentaci jsou použity následující symboly a konvence.

VAROVÁNÍ

VAROVÁNÍ oznamuje potenciálně nebezpečnou situaci, která je nutno zabránit, jinak by mohla mít za následek smrt nebo vážné zranění.

Důležité

Důležité upozornění označuje potenciálně nebezpečnou situaci, která by mohla mít za následek poškození majetku nebo ztrátu funkčnosti produktu.



Ikony zákazu poukazují na akce, které nemusí být provedeny.



Ikony Nebezpečí úrazu elektrickým proudem varují před možným zásahem elektrickým proudem.



Ikony Nebezpečí požáru varují před možným požárem.



Ikony Vysoká teplota povrchu upozorňují na části zařízení, které jsou horké.



Poznámky uvádějí, jak reagovat na situaci, která může nastat, nebo poskytují tipy, jak aktuální operace spolupracuje s jinými procesy.

Tučné písmo

Tučným písmem jsou označena tlačítka na ovládacím panelu zařízení nebo na obrazovce počítače.

Kurzíva

Kurzívou jsou označeny důležité body nebo odkazy na související téma.

Courier New

Písmem Courier New jsou označeny zprávy zobrazené na displeji LCD zařízení.



Poznámka

Na většině obrázků v této Příručce uživatele je zařízení FAX-2845.

Přístup k Podrobné příručce uživatele

Tato Základní příručka uživatele neobsahuje veškeré informace o použití pokročilých funkcí zařízení, jako jsou Fax a Kopírka. Až budete připraveni zjistit podrobné informace o těchto operacích, přečtěte si **Podrobnou příručku uživatele**, která je na disku CD-ROM.

Prohlížení dokumentace

- 1 Zapněte počítač. Vložte disk CD-ROM do jednotky CD-ROM.



Poznámka

(Uživatelé Windows®) Pokud se automaticky neobjeví obrazovka, přejděte na **Tento počítač (Počítač)**, dvakrát klikněte na ikonu CD-ROMu a pak dvakrát klikněte na **index.html**.

- 2 (Uživatelé počítačů Macintosh) Dvakrát klikněte na ikonu CD-ROMu a pak dvakrát klikněte na **index.html**.

- 3 Klikněte na svou zemi.

Brother Documentation CD-ROM

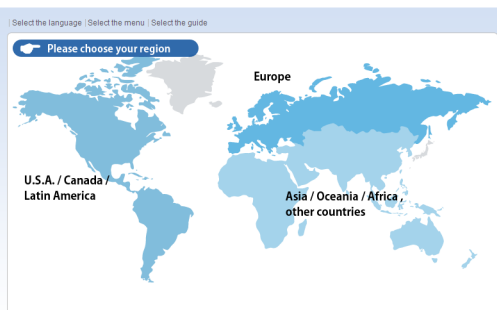

© 2012 Brother Industries, Ltd. All Rights Reserved.

LE4841001

- 4 Vyberte svůj jazyk, vyberte **Zobrazit příručku**, a potom klikněte na manuál, který chcete číst.

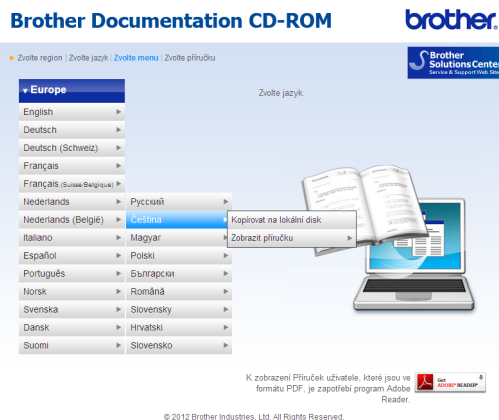

© 2012 Brother Industries, Ltd. All Rights Reserved.

Brother Documentation CD-ROM



© 2012 Brother Industries, Ltd. All Rights Reserved.



Poznámka

- (Pouze pro uživatele Windows®) Váš webový prohlížeč může zobrazovat v horní části obrazovky žlutý pruh s bezpečnostním varováním o ovládacích prvcích Active X. Aby se stránka zobrazila správně, musíte kliknout na pruh, kliknout na **Povolit zablokovaný obsah...**, potom kliknout na **Ano** v dialogovém okně Bezpečnostní varování.

- (Pouze pro uživatele Windows®) ¹ Pro rychlejší přístup můžete zkopírovat všechnu uživatelskou dokumentaci ve formátu PDF do místního adresáře ve vašem počítači. Zvolte svůj jazyk, potom klepněte na **Kopírovat na lokální disk**.

¹ Microsoft® Internet Explorer® 6.0 nebo vyšší.

Přehled ovládacího panelu

FAX-2845

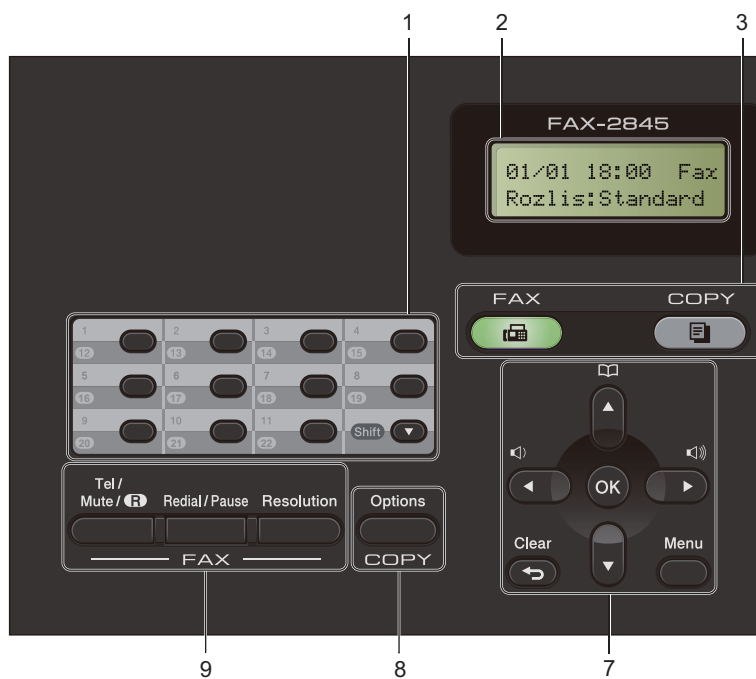

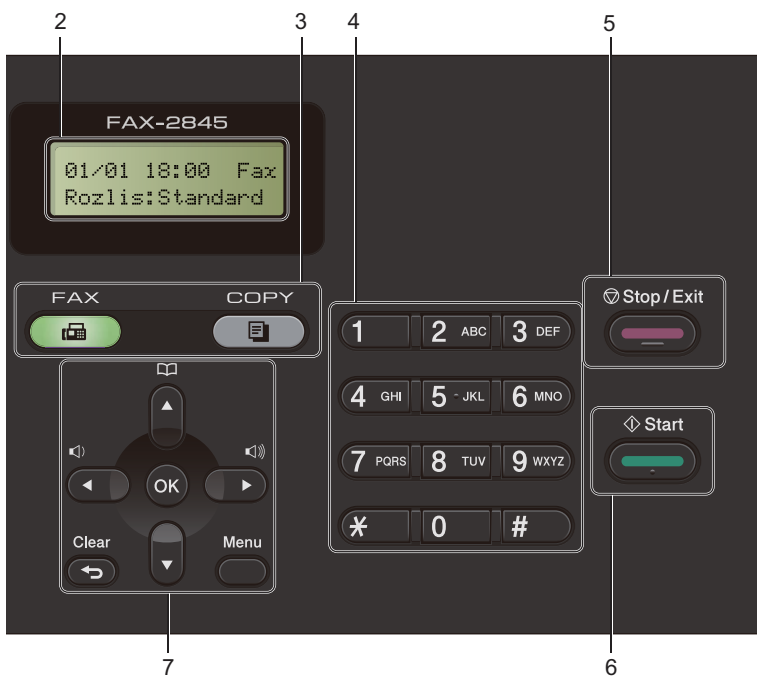

1 Tlačítka bleskové volby

Těchto 11 tlačítek umožňují okamžitý přístup k 22 dříve uloženým číslům.

Shift (Další)

Po stisknutí umožňuje přístup k číslům bleskové volby 12 až 22.

2 LCD

Zobrazuje zprávy, které pomáhají při nastavení a používání zařízení.

3 Tlačítka režimu:



FAX

Slouží k přepnutí zařízení do režimu FAXU.



COPY (KOPIE)

Slouží k přepnutí zařízení do režimu KOPÍROVÁNÍ.

4 Číselná klávesnice

Tato tlačítka použijte k vytáčení telefonních a faxových čísel a jako klávesnici k zadávání informací do zařízení.

(Pro FAX-2845)

Tlačítko # dočasně přepne režim vytáčení z pulzního na tónový během telefonického hovoru.

5 Stop/Exit (Stop/Konec)

Slouží k ukončení operace nebo ukončení nabídky.

6 Start

Umožňuje zahájit odesílání faxů nebo kopírování.

7 Tlačítka nabídky:

Clear (Zrušit)

Slouží k odstranění zadaných dat a ke zrušení aktuálního nastavení.

Menu

Umožňuje přístup do Nabídky pro naprogramování nastavení zařízení.

OK

Umožňuje vám uložit vaše nastavení a potvrdit zprávy LCD na zařízen

Tlačítka hlasitosti:

🔊 ◀ nebo ▶ 🔊

Stisknutím procházejte volbami nabídky dozadu a dopředu. Stisknutím změňte hlasitost v režimu faxu nebo v pohotovostním režimu.

▲ nebo ▼

Stisknutím procházejte nabídky a možnosti.



▲ Adresář

Umožní přímý přístup k číslům krátké volby.

8 COPY (KOPIE) tlačítko:

Options (Volby)

Umožňuje rychlou a snadnou volbu dočasných nastavení pro kopírování.

9 FAX tlačítka:

Tel/R nebo Tel/Mute/R (Tel/Přidržení/R)

Jste-li připojeni k pobočkové ústředně, můžete toto tlačítko použít pro přístup k vnější lince, pro opakované volání operátorovi nebo pro přepojení volání na jinou klapku.

Toto tlačítko se používá k zahájení telefonního hovoru po zvednutí externího sluchátka během rychlého dvojitého vyzvánění F/T.

(pouze FAX-2845)

Umožňuje vám hovory pozdržet.

Redial/Pause (Opakování/Pauza)

Slouží k opakovanému vytočení posledního volaného čísla. Rovněž vkládá pauzu při programování čísel rychlého vytáčení nebo při ručním vytáčení čísla.

Resolution (Rozlišení)

Slouží k nastavení rozlišení při odesílání faxu.

Nastavení hlasitosti

Hlasitost signálu

Hlasitosti vyzvánění můžete vybrat z celé řady úrovní od *Silne* do *Vyp..*

V režimu FAXU stisknutím tlačítka **⏏** nebo **⏏**) upravíte hlasitost. Displej LCD zobrazí aktuální nastavení a každý stisk tlačítka změní hlasitost o jednu úroveň. Zařízení uchová nové nastavení až do doby, než je změníte.

Hlasitost vyzvánění můžete změnit také prostřednictvím nabídky:

- 1 Stiskněte tlačítko **Menu, 1, 3, 1.**
- 2 Stisknutím tlačítka **▲** nebo **▼** zvolte možnost *Vyp.*, *Slabe*, *Stred* nebo *Silne*.
Stiskněte tlačítko **OK**.
- 3 Stiskněte tlačítko **Stop/Exit (Stop/Konec)**.

Hlasitost akustického signálu

Pokud je akustický signál zapnutý, zařízení vydá signál při stisknutí tlačítka, když uděláte chybu nebo po odeslání nebo přijetí faxu. Hlasitost vyzvánění můžete vybrat z celé řady úrovní od *Silne* do *Vyp..*

- 1 Stiskněte tlačítko **Menu, 1, 3, 2.**
- 2 Stisknutím tlačítka **▲** nebo **▼** zvolte možnost *Vyp.*, *Slabe*, *Stred* nebo *Silne*.
Stiskněte tlačítko **OK**.
- 3 Stiskněte tlačítko **Stop/Exit (Stop/Konec)**.

Hlasitost reproduktoru

Hlasitost reproduktoru můžete vybrat z celé řady úrovní od *Silne* do *Vyp..*

- 1 Stiskněte tlačítko **Menu, 1, 3, 3.**
- 2 Stisknutím tlačítka **▲** nebo **▼** zvolte možnost *Vyp.*, *Slabe*, *Stred* nebo *Silne*.
Stiskněte tlačítko **OK**.
- 3 Stiskněte tlačítko **Stop/Exit (Stop/Konec)**.

Vkládání papíru a tiskových médií

Zařízení může podávat papír ze standardního zásobníku papíru nebo slotu pro ruční podávání.

Vkládání papíru do standardního zásobníku papíru

Můžete vložit až 250 listů. Papír lze vkládat až po značku maximálního množství papíru (▼▼▼) na pravé straně zásobníku papíru. (Pro doporučení ohledně papíru, viz *Kapacita papíru zásobníků* >> strana 16.)

Tisk na standardní papír, tenký papír nebo recyklovaný papír ze standardního zásobníku papíru

- 1 Úplně vysuňte zásobník papíru ze zařízení.

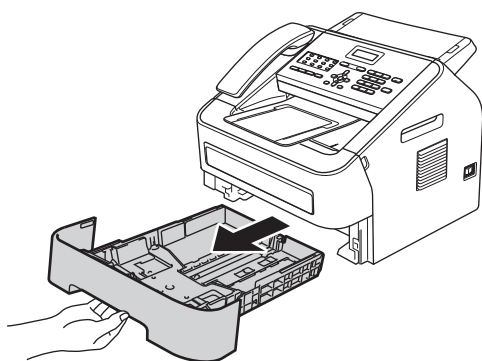

- 2 Stiskněte zelenou páčku pro uvolnění vodítka papíru a zároveň posuňte vodítka papíru podle velikosti papíru, který do zásobníku vkládáte. Ujistěte se, že jsou vodítka papíru pevně usazena v drážkách.

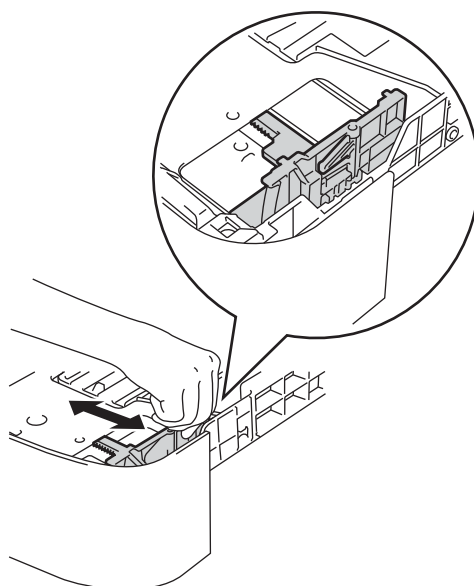
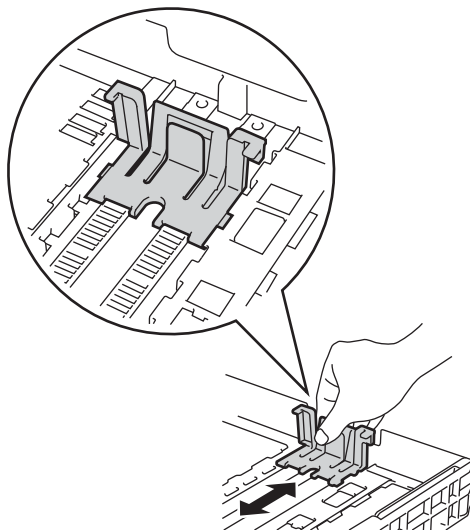

- 3 Stoh papírů dobře provětrejte, aby nedocházelo k uvíznutí papíru nebo nesprávnému podávání.

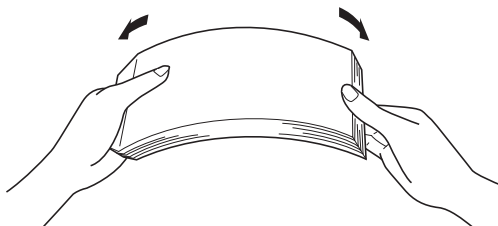

- 4 Vložte papír do zásobníku a ujistěte se, že:

- Papír je pod značkou maximálního množství papíru (▼▼▼) (1).

Přeplnění zásobníku způsobí uvíznutí papíru.

- Strana, na kterou se bude tisknout, musí být *lícem dolů*.
- Vodítka papíru se dotýkají stran papíru, aby bylo podávání prováděno správně.

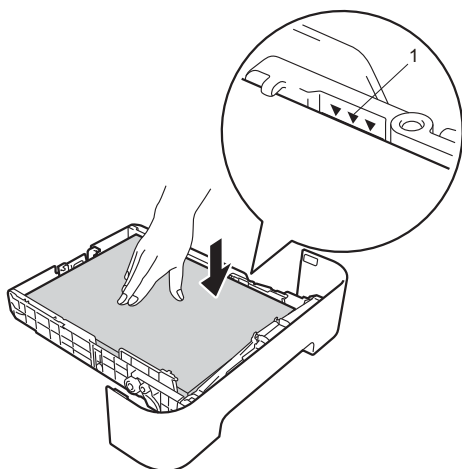

- 5 Zasuňte zásobník papíru pevně zpět do zařízení. Ujistěte se, že je zásobník zcela vložen do zařízení.

- 6 Zvedněte výstupní podpěru dokumentů ADF (1) a rozložte podpěru dokumentů (2), abyste zabránili vyklouznutí papíru ze zásobníku pro výstup lícem dolů.

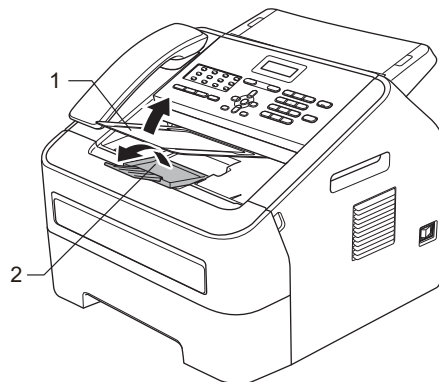

Vkládání papíru do slotu pro ruční podávání

Do tohoto slotu je možné vkládat obálky a zvláštní tisková média po jednom. Slot pro ruční podávání je možné používat k tisku nebo kopírování na štítky, obálky nebo silnější papír.



Poznámka

Když vložíte papír do slotu pro ruční podávání, zařízení automaticky zapne režim ručního podávání.

Tisk na standardní papír, tenký papír nebo recyklovaný papír ze slotu pro ruční podávání

- 1 Zvedněte výstupní podpěru dokumentů ADF (1) a rozložte podpěru dokumentů (2), abyste zabránili vyklouznutí papíru ze zásobníku pro výstup lícem dolů, nebo vyjměte každou stránku, jakmile vyjede ze zařízení.

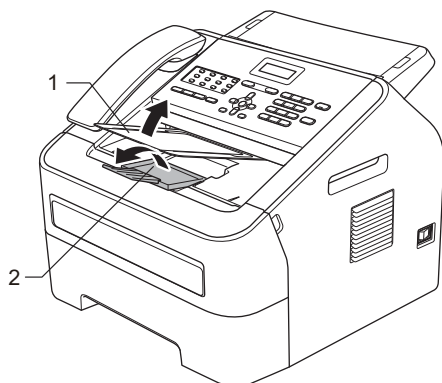

- 2 Otevřete kryt slotu pro ruční podávání.

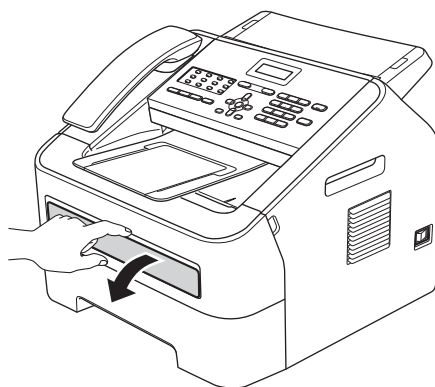

- 3 Oběma rukama posuňte vodítka papíru slotu pro ruční podávání podle šířky papíru, který chcete použít.

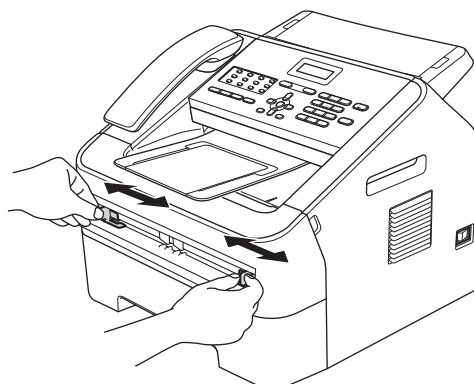

- 4 Oběma rukama vložte jeden list papíru do slotu pro ruční podávání tak, aby se horní okraj papíru dotýkal podávacího válečku papíru. Až ucítíte, že zařízení za papír zatáhne, pusťte jej.

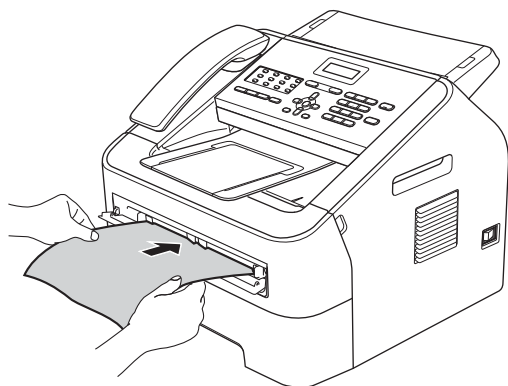

Tisk na silný papír, hrubý papír, štítky a obálky

Když je sklopen zadní výstupní zásobník, má zařízení pro papír rovnou cestu ze slotu pro ruční podávání až do zadní části zařízení. Použijte toto podávání papíru a výstupní metodu, když chcete tisknout na silnější papír, štítky nebo obálky.



Poznámka

Každý vtištěný list nebo obálku ihned vyjměte, abyste předešli uvíznutí papíru.

- 1 Otevřete zadní kryt (zadní výstupní zásobník).

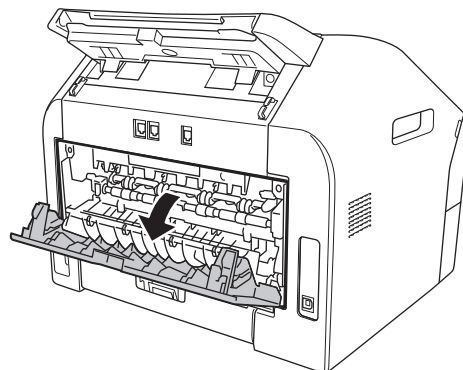
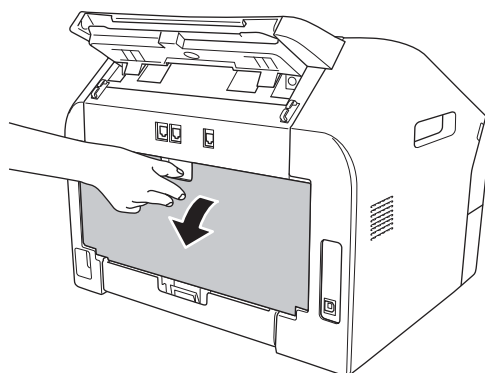



Poznámka

<Pouze pro obálky>

Posuňte dolů dvě zelené páčky, jednu vlevo a jednu vpravo podle následujícího obrázku.

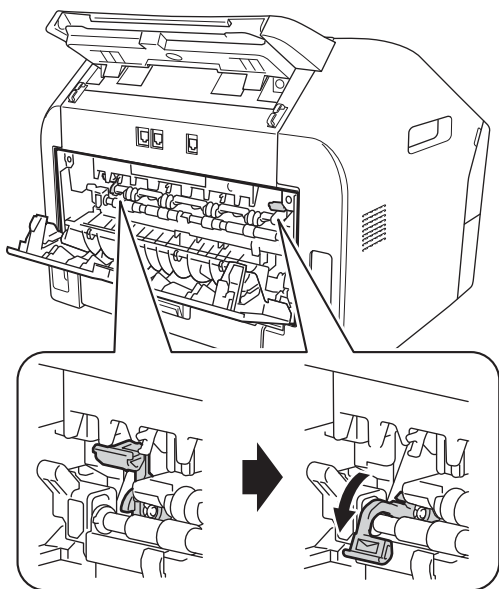

- 2 Otevřete kryt slotu pro ruční podávání.

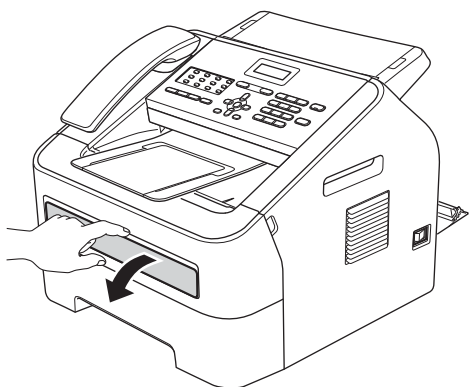

- 3 Oběma rukama posuňte vodítka papíru slotu pro ruční podávání podle šířky papíru, který chcete použít.

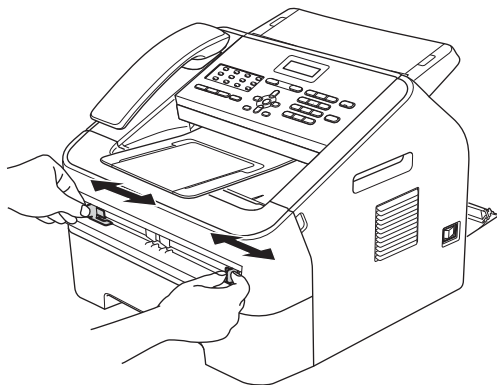

- 4 Oběma rukama vložte jeden list papíru nebo jednu obálku do slotu pro ruční podávání tak, aby se horní okraj papíru nebo obálky dotýkal podávacího válečku papíru. Až ucítíte, že zařízení za papír zatáhne, pusťte jej.

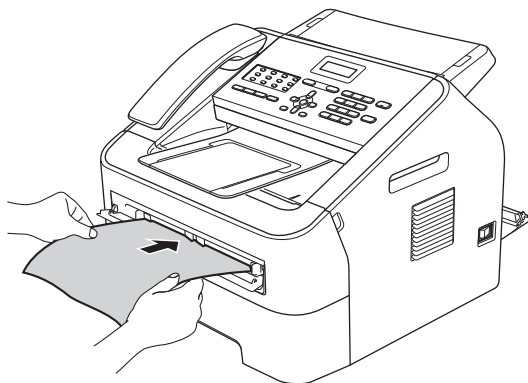

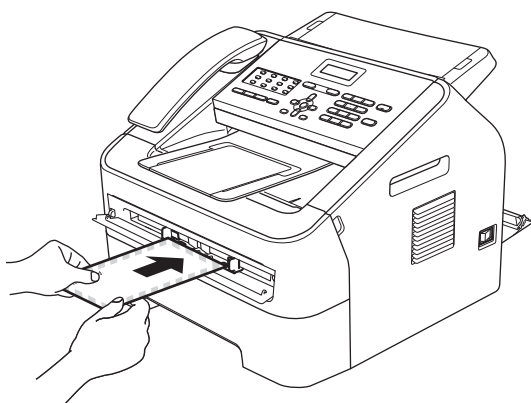

Poznámka

- Vložte papír do slotu pro ruční podávání tak, aby strana, na kterou se bude tisknout, byla lícem nahoru.
- Ujistěte se, že je tiskové médium ve slotu pro ruční podávání rovně a ve správné poloze. Pokud tomu tak není, nemusí se správně zavést, což může vést ke zkosenému výtisku nebo k zaseknutí papíru.
- Do slotu pro ruční podávání nikdy nevkládáte více než jeden list papíru, protože by to mohlo způsobit zaseknutí.
- Pokud do slotu pro ruční podávání vložíte tiskové médium dříve, než je zařízení v režimu Připraven, tiskové médium může být bez vytištění vysunuto.

Neskenovatelné a nepotisknutelné oblasti

Následující obrázky zobrazují maximální neskenovatelné a nepotisknutelné oblasti. Neskenovatelné a nepotisknutelné oblasti se mohou lišit dle použité velikosti papíru.

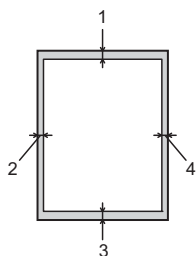

Použití	Velikost dokumentu	Horní (1) Dolní (3)	Levý (2) Pravý (4)
Fax (odeslání)	Letter	3 mm	4 mm
	A4	3 mm	1 mm
Kopírování *jedna kopie nebo kopie 1 na 1	Letter	3 mm	4 mm
	A4	3 mm	3 mm

Nastavení papíru

Typ papíru

Nastavte zařízení pro typ papíru, který používáte. To vám zaručí nejlepší kvalitu tisku.

- 1 Stiskněte tlačítko **Menu**, **1**, **2**, **1**.
- 2 Stisknutím tlačítka **▲** nebo **▼** vyberte možnost **Tenky**, **Standardní**, **Tlusty**, **Tlustejší**, **Recykl.papír** nebo **Stitek**.
Stiskněte tlačítko **OK**.
- 3 Stiskněte tlačítko **Stop/Exit** (**Stop/Konec**).

Velikost papíru

Pro tisk kopií můžete použít několik velikostí papíru: A4, Letter, Executive, A5, A5 L, A6, B5, nebo B6 a pro tisk faxů: A4 nebo Letter.

Když změníte velikost papíru v zásobníku, budete muset současně změnit nastavení velikosti papíru, aby zařízení mohlo dokument nebo příchozí fax správně umístit na stránku.

- 1 Stiskněte tlačítko **Menu**, **1**, **2**, **2**.
- 2 Stisknutím tlačítka **▲** nebo **▼** vyberte možnost **A4**, **Letter**, **Executive**, **A5**, **A5 na sirku**, **A6**, **B5** nebo **B6**.
Stiskněte tlačítko **OK**.
- 3 Stiskněte tlačítko **Stop/Exit** (**Stop/Konec**).

Vhodný papír a další tisková média

Kvalita tisku se může lišit podle typu používaného papíru.

Používat můžete následující typy tiskových médií: tenký papír, standardní papír, silný papír, kancelářský papír, recyklovaný papír, štítky nebo obálky.

Chcete-li dosáhnout nejlepších výsledků, postupujte podle následujících pokynů:

- Do zásobníku papíru **NEVKLÁDEJTE** najednou různé typy papíru, protože by mohlo dojít k uvíznutí papíru nebo nesprávnému podávání.
- **Nedotýkejte se** potištěného povrchu papíru ihned po dokončení tisku.
- **Dříve**, než koupíte spoustu papíru, otestujte malé množství, abyste se ujistili, že je papír vhodný.

Doporučený papír a tisková média

Typ papíru	Položka
Standardní papír	Xerox Premier TCF 80 g/m ² Xerox Business 80 g/m ²
Recyklovaný papír	Xerox Recycled Supreme 80 g/m ²
Štítky	Avery laser label L7163
Obálky	Antalis River series (DL)

Typ a velikost papíru

Zařízení může tisknout na papír ze standardního zásobníku papíru nebo slotu pro ruční podávání.

Kapacita papíru zásobníků

	Velikost papíru	Typy papíru	Počet listů
Standardní zásobník papíru	A4, Letter, B5, Executive, A5, A5 (dlouhá strana), A6, B6	standardní papír, tenký papír a recyklovaný papír	Až 250 [80 g/m ²]
Slot pro ruční podávání	Šířka: 76,2 až 216 mm Délka: 116 až 406,4 mm	Standardní papír, tenký papír, silný papír, hrubý papír, recyklovaný papír, obálky a štítky	Jeden list [80 g/m ²]

Technické údaje doporučeného papíru

Papíry s následujícími technickými údaji jsou vhodné pro toto zařízení.

Gramáž	75-90 g/m ²
Tloušťka	80-110 μm
Hrubost	Více než 20 s
Tuhost	90-150 cm ³ /100
Směr vlákn	Podélné vlákno
Měrný objemový odpor	10e ⁹ -10e ¹¹ ohm
Odpor povrchu	10e ⁹ -10e ¹² ohm-cm
Výplň	CaCO ₃ (neutrální)
Obsah popela	Méně než 23 hmotnostních %
Jas	Více než 80 %
Neprůhlednost	Více než 85 %

- Používejte pouze papír vyrobený pro kopírování na standardní papír.
- Používejte papír s gramáží 75 až 90 g/m².
- Používejte pouze papír s podélným vláknem, s neutrální hodnotou pH a s obsahem vlhkosti přibližně 5 %.
- Toto zařízení může používat recyklovaný papír, který splňuje specifikace DIN 19309.

Manipulace se speciálním papírem a jeho používání

Zařízení je navrženo tak, aby mělo dobré výsledky tisku u většiny typů xerografického a kancelářského papíru. Avšak některé proměnné papíru mohou mít vliv na kvalitu tisku a spolehlivost manipulace. Před zakoupením papíru vždy vyzkoušejte vzorky, abyste zajistili dosažení požadovaného výsledku. Skladujte papír v originálním obalu a uzavřený. Udržujte papír vyrovnaný a mimo dosah vlhkosti, přímého slunečního světla a tepla.

Některé důležité pokyny pro výběr papíru jsou:

- **NEPOUŽÍVEJTE** papír pro inkoustové tiskárny, protože může způsobit uvíznutí papíru nebo poškození vašeho zařízení.
- Na předtištěném papíru musí být použito barvivo, které vydrží teplotu během fixačního procesu v zařízení (200 stupňů Celsia).
- Pokud používáte kancelářský papír, papír s hrubým povrchem, nebo papír, který je pomačkaný nebo složený, můžete zaznamenat horší výsledky.

Typy papíru, které byste neměli používat

! Důležité

Některé typy papíru nemusí dosahovat dobrých výsledků nebo mohou poškodit zařízení.

NEPOUŽÍVEJTE papír:

- vysoce zrnitý
- příliš hladký nebo lesklý
- zohýbaný nebo zmačkaný

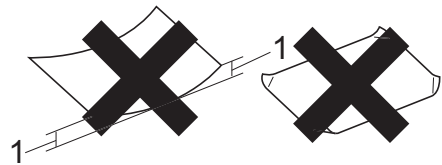

1 Zvlnění 2 mm nebo větší může způsobit uvíznutí papíru.

- potažený nebo s chemickou úpravou
- poškozený, zmačkaný nebo přeložený
- s vyšší gramáží, než je doporučeno v této příručce
- s oušky nebo svorkami
- s hlavičkou vytištěnou nízkotepeľnými barvami nebo termografií
- vícedílný nebo průklepový
- určený pro tisk na inkoustových tiskárnách

Pokud použijete kterýkoliv z papírů uvedených výše, může dojít k poškození přístroje. Na takové poškození se nevztahuje žádná záruka ani servisní smlouva společnosti Brother.

Obálky

Většina obálek určených pro laserové tiskárny je vhodná pro toto zařízení. Některé obálky mohou mít ovšem díky své konstrukci problémy s podáním nebo kvalitou tisku. Vhodná obálka by měla mít okraje s rovnými a přesnými ohyby, a přední hrana by neměla být silnější než dva listy papíru. Obálka by měla být položena naplocho a neměla by být neforemná nebo nekvalitní. Měli byste kupovat kvalitní obálky od dodavatele, který ví, že tyto obálky budete používat v laserovém zařízení.

Obálky lze podávat ze slotu pro ruční podávání po jednom. Doporučujeme vám, abyste si vytiskli zkušební obálku a ujistili se, že výsledky splňují vaše očekávání, ještě než potisknete nebo zakoupíte velké množství obálek.

Typy obálek, kterým je dobré se vyhnout

! Důležité

NEPOUŽÍVEJTE obálky:

- poškozené, zvlňené, zmačkané nebo neobvyklého tvaru
- extrémně lesklé nebo zrnité
- se sponkami, svorkami, patentkami nebo provázky
- se samolepicím uzavíráním
- v neforemném provedení
- bez ostrých přehybů
- s reliéfem (mají na sobě vystupující nápis)
- již potištěné na laserové tiskárně
- uvnitř předtištěné
- které při sestohování nelze úhledně uspořádat
- vyrobené z papíru s vyšší gramáží, než je gramáž papíru specifikovaná pro zařízení

- s okraji, které nejsou rovné nebo zcela rovnoběžné
- s okénky, otvory, výřezy nebo s děrováním
- s lepidlem na povrchu (viz obrázek níže)



- s dvojitými chlopněmi (viz obrázek níže)

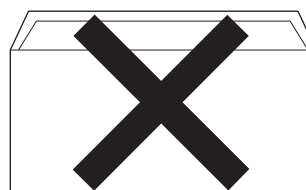

- se zalepovacími chlopněmi, které při koupi nebyly přeloženy
- se zalepovacími chlopněmi (viz obrázek níže)



- se složenými stranami jako na obrázku níže

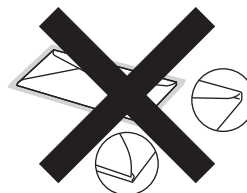

Pokud použijete některý typ obálek uvedený v této příručce, může dojít k poškození zařízení. Na takové poškození se nevztahuje žádná záruka ani servisní smlouva společnosti Brother.

Štítky

Zařízení bude tisknout na většinu typů štítků určených pro použití v laserových zařízeních. Štítky by měly být s akrylovým lepidlem, neboť tento materiál je při vysokých teplotách ve fixační jednotce stabilnější. Lepidlo by nemělo přijít do kontaktu s žádnou částí tiskárny, protože by se svazek štítků mohl přilepit k fotoválci nebo válečkům a způsobit tak uvíznutí a problémy s kvalitou tisku. Mezi štítky by nemělo být odkryto žádné lepidlo. Štítky by měly být uspořádány tak, aby pokrývaly celou délku a šířku listu. Používání štítků, které mezi sebou mají mezery, může vést k odlepení a způsobení vážného uvíznutí nebo problémů s tiskem.

Všechny štítky používané v tomto zařízení musí odolat teplotě 200 °C po dobu 0,1 sekundy.

List se štítky nepodávejte do zařízení více než jednou.

Typy štítků, které byste neměli používat

Nepoužívejte štítky, které jsou poškozené, zvlněné, pomačkané nebo neobvyklého tvaru.



⚠ Důležité

- NEPODÁVEJTE částečně použité listy se štítky. List bez štítků může způsobit poškození zařízení.
- Listy se štítky by neměly přesáhnout specifikace gramáže papíru popsané v Příručce uživatele. Štítky, které tyto specifikace nesplňují, nemusí být možné správně podávat nebo potisknout a mohou způsobit poškození zařízení.
- NEPOUŽÍVEJTE štítky opakovaně a nevkládejte štítky, které byly již dříve použity nebo jim na listu chybí štítky.

3

Vkládání dokumentů

Jak vkládat dokumenty

Můžete poslat fax a dělat kopie z ADF (Automatický podavač dokumentů) a skla skeneru.

Použití automatického podavače dokumentů (ADF)

ADF může pojmout až 20 stránek a každý list podává samostatně. Použijte standardní papír 80 g/m² a vždy jednotlivé listy před vložením do ADF provětrejte.

ADF může pojmout až 30 stránek, pokud stránky sestohujete a splníte následující požadavky:

Teplota: 20°C - 30°C

Vlhkost: 50 % - 70 %

Papír: 80 g/m²

Podporované velikosti dokumentů

Délka:	147,3 až 355,6 mm
Šířka:	147,3 až 215,9 mm
Hmotnost:	64 až 90 g/m ²

! Důležité

- NEPOUŽÍVEJTE papír, který je zohýbaný, zmačkaný, přeložený, potrháný, sešitý, spojený svorkami, slepený nebo přelepený páskou.
- NEPOUŽÍVEJTE karton, noviny nebo látky.
- NETAHEJTE během podávání za dokument, zabráníte tak poškození zařízení při používání ADF.



Poznámka

Ujistěte se, že dokumenty ošetřené korekční kapalinou nebo psané inkoustem jsou zcela zaschlé.

Jak vkládat dokumenty

- 1 Rozložte ADF podpěru dokumentů (1) a výstupní podpěru dokumentů ADF (2).



- 2 Stránky dobře provětrejte.
- 3 Sestohujte stránky dokumentu do ADF *lícem dolů, horním okrajem napřed*, dokud se nezmění hlášení na displeji LCD a dokud neucítíte, že se dotýkají podávacích válečků.

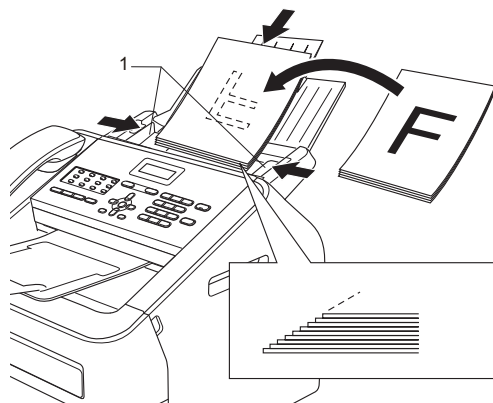

- 4 Posuňte vodítka papíru (1) na šířku dokumentu.

! **Důležité**
NETAHEJTE během podávání za dokument, zabráníte tak poškození zařízení při používání ADF.

4

Odesílání faxu

Jak poslat fax

Následující kroky popisují jak poslat fax.

- 1 Když chcete poslat fax nebo změnit nastavení pro odesílání nebo příjem faxů, stiskněte tlačítko  (FAX), osvětlí se zeleně.

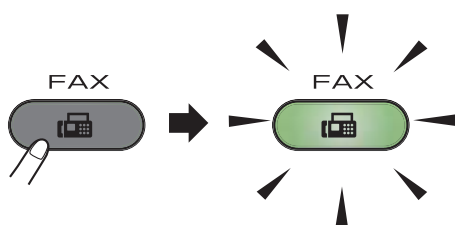

- 2 Vložte dokument *lícem dolů* do ADF. (Viz *Použití automatického podavače dokumentů (ADF)* >> strana 20.)
- 3 Nastavte rozlišení faxu nebo kontrast, chcete-li je změnit.

Pro pokročilejší operace při posílání faxů a nastavení viz Podrobná příručka uživatele: *Odesílání faxu*.

- Obeznik
- Kontrast
- Fax Rozliseni
- Casovac
- Sdruz.vys
- Cekajici vys
- Polling vysil.
- T.List Vyp/Zap
- Pozn. t. listu
- Zamorsky Mod

- 4 Zadejte číslo faxu pomocí číselníku, tlačítka bleskové volby nebo stiskněte  (**Adresář**) a zadejte třímístné číslo krátké volby.

- 5 Stiskněte tlačítko **Start**. Zařízení začne skenovat a posílat dokument.



Poznámka

Zrušení provedete stisknutím tlačítka **Stop/Exit (Stop/Konec)**.

Zrušení zpracovávaného faxu

Stisknutím tlačítka **Stop/Exit (Stop/Konec)** zrušte faxování. Stisknete-li tlačítko **Stop/Exit (Stop/Konec)** během vytáčení nebo posílání, displej LCD vás požádá o potvrzení.

Provolba #XXX
1.Zrus 2.Ponech

Vysilani#XXX PXX
1.Zrus 2.Ponech

Stisknutím tlačítka **1** zrušte faxování.

Hlášení o ověření přenosu

Hlášení o ověření přenosu můžete použít jako důkaz o odeslání faxu. Na tomto hlášení naleznete jméno příjemce nebo číslo přijímajícího faxu, datum a čas přenosu, trvání přenosu, počet odeslaných stránek a zda byl přenos úspěšný.

V hlášení o ověření přenosu je k dispozici několik nastavení:

- **Zap.** : vytiskne hlášení po každém odeslaném faxu.
- **Zap.+Vzorek**: vytiskne hlášení po každém odeslaném faxu. Část první strany faxu se zobrazí na hlášení.
- **Vyp.** : vytiskne hlášení v případě, že fax nebyl úspěšný z důvodu chyby přenosu. Ve výchozím nastavením je funkce vypnuta.
- **Vyp.+Vzorek**: vytiskne hlášení v případě, že fax nebyl úspěšný z důvodu chyby přenosu. Část první strany faxu se zobrazí na hlášení.

- 1 Stiskněte tlačítko **Menu, 2, 4, 1**.
- 2 Stisknutím tlačítka **▲** nebo **▼** zvolte možnost **Zap.**, **Zap.+Vzorek**, **Vyp.** nebo **Vyp.+Vzorek**. Stiskněte tlačítko **OK**.
- 3 Stiskněte tlačítko **Stop/Exit (Stop/Konec)**.



Poznámka

- Pokud vyberete možnost **Zap.+Vzorek** nebo **Vyp.+Vzorek**, obrázek bude v hlášení o ověření přenosu pouze tehdy, když je přenos v reálném čase nastaven na možnost **Vyp.** (Viz Podrobná příručka uživatele: *Přenos v reálném čase*.)
- Je-li přenos úspěšný, na hlášení o ověření přenosu se zobrazí **OK** vedle **VYSL.** Pokud přenos není úspěšný, vedle **VYSL.** se zobrazí **CHYBA**.

Režimy příjmu



Poznámka

Pro tisk faxů můžete použít dvě velikosti papíru: A4 a Letter.

Musíte zvolit režim příjmu podle externích zařízení a telefonních služeb, které jsou na lince k dispozici.

Volba režimu příjmu

Zařízení ve výchozím nastavení přijme jakýkoli fax, který je na něj zaslán. Následující diagramy vám pomohou zvolit správný režim. (Podrobnější informace o režimech příjmu najdete v části *Použití režimů příjmu* >> strana 25.)

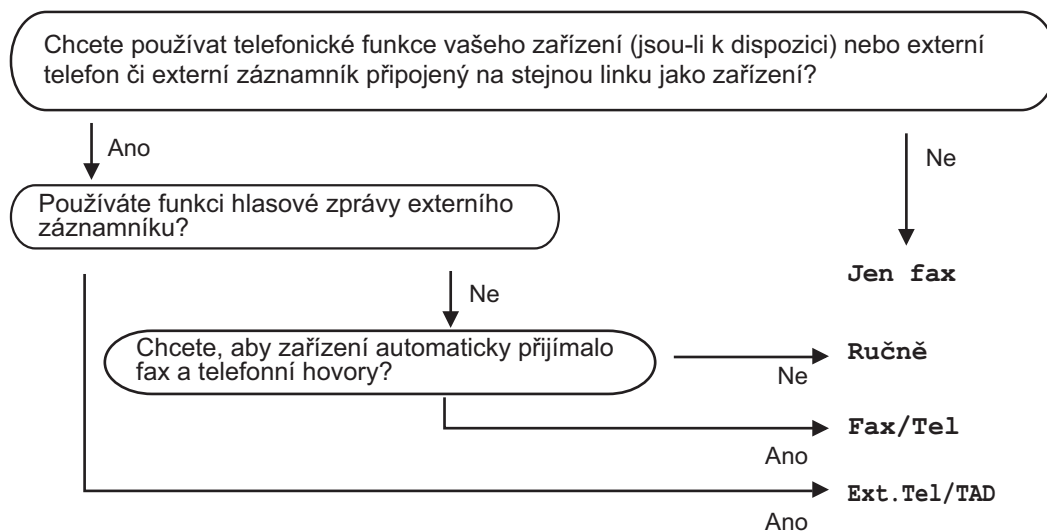

Chcete-li nastavit režim příjmu, postupujte podle následujících pokynů:

- 1 Stiskněte tlačítko **Menu**, **0**, **1**.
- 2 Stisknutím tlačítka **▲** nebo **▼** vyberte režim příjmu. Stiskněte tlačítko **OK**.
- 3 Stiskněte tlačítko **Stop/Exit (Stop/Konec)**.

Displej LCD zobrazí aktuální režim příjmu.

Použití režimů příjmu

Některé režimy příjmu odpovídají automaticky (*Jen fax* a *Fax/Tel*). Je možné, že před použitím těchto režimů budete chtít změnit počet zvonění. (Viz *Počet zvonění* >> strana 26.)

Jen fax

Režim *Jen fax* automaticky přijme každé volání jako fax.

Fax/Tel.

Režim *Fax/Tel* vám pomáhá automaticky spravovat příchozí volání, protože rozpoznává, zda jde o faxová nebo hlasová volání a reaguje na ně jedním z následujících způsobů:

- Faxy budou automaticky přijaty.
- Hlasové volání spustí vyzvánění F/T, které vás vyzve k přijetí hovoru na lince. Vyzvánění F/T je rychlé dvojité vyzvánění zařízení.

(Viz také *Počet zvonění* >> strana 26 a *Doba vyzvánění F/T (pouze režim Fax/Tel.)* >> strana 27.)

Ručně

Režim *Ručně* vypne všechny funkce automatické odpovědi.

Chcete-li přijmout fax v ručním režimu, zvedněte sluchátko externího telefonu nebo zařízení (FAX-2845).

Slyšíte-li tóny faxu (krátké opakující se signály),

(FAX-2840 a FAX-2940) stiskněte tlačítko **Start**.

(FAX-2845)

stiskněte tlačítko **Tel/Mute/R (Tel/Přidržení/R)** a pak **Start**, pokud zvednete sluchátko na externím telefonu, nebo stiskněte tlačítko **Start**, pokud zvednete sluchátko na zařízení.

Také můžete použít funkci detekce faxu a přijímat faxy zvednutím sluchátka na stejné lince jako zařízení.

(Viz také *Detekce faxu* >> strana 28.)

Externí TAD

Režim Ext. Tel/TAD umožňuje externímu záznamníku řídit vaše příchozí volání. Příchozí volání se budou řešit jedním z následujících způsobů:

- Faxy budou automaticky přijaty.
- Hlasoví volající mohou zanechat zprávu na externím TAD.

(Více informací najdete v části *Připojení externího TAD* >> strana 31.)

Nastavení režimu příjmu

Počet zvonění

Počet zvonění určuje, kolikrát zařízení zazvoní předtím, než odpoví v režimech *Jen fax* a *Fax/Tel.*

Máte-li na stejné lince jako zařízení také externí nebo linkové telefony, vyberte maximální počet zvonění. (Viz *Operace z externích nebo linkových telefonů* >> strana 33 a *Detekce faxu* >> strana 28.)

- 1 Přejděte do režimu FAX .
- 2 Stiskněte tlačítko **Menu**, **2**, **1**, **1**.
- 3 Stisknutím tlačítka **▲** nebo **▼** vyberte, kolikrát linka zazvoní předtím, než zařízení odpoví. Stiskněte tlačítko **OK**.
- 4 Stiskněte tlačítko **Stop/Exit** (**Stop/Konec**).

Doba vyzvánění F/T (pouze režim Fax/Tel.)

Když někdo zavolá na vaše zařízení, vy a volající uslyšíte normální vyzvánění telefonu. Počet zvonění se nastavuje pomocí nastavení Počet zvonění.

Jde-li o faxové volání, zařízení je přijme; jedná-li se o hlasové volání, ozve se vyzvánění F/T (rychlé dvojité vyzvánění) po dobu nastavenou v době vyzvánění F/T. Uslyšíte-li vyzvánění F/T, znamená to, že na lince je hlasový hovor.

Vzhledem k tomu, že vyzvánění F/T vydává zařízení, linkový ani externí telefon *nebude* zvonit; volání však můžete přijmout na kterémkoliv telefonu. (Více informací najdete v části *Použití dálkových kódů* >> strana 33.)

- 1 Přejděte do režimu FAX .
- 2 Stiskněte tlačítko **Menu, 2, 1, 2**.
- 3 Stisknutím tlačítka ▲ nebo ▼ zvolte, jak dlouho bude zařízení vyzvánět, aby vás upozornilo, že máte hlasové volání (20, 30, 40 nebo 70 sekund).
Stiskněte tlačítko **OK**.
- 4 Stiskněte tlačítko **Stop/Exit (Stop/Konec)**.

Detekce faxu

Pokud je možnost Detekce faxu nastavena na Zap. :

Zařízení přijme faxové volání automaticky, i když na volání odpovíte. Pokud na displeji LCD uvidíte zprávu *Prijem* nebo v telefonu uslyšíte cvaknutí, stačí, když telefon položíte. Zařízení se postará o vše ostatní.

(Pro FAX-2845)

Pokud je Detekce faxu Semi.:

Zařízení přijme faxové volání automaticky, pouze pokud na volání odpovíte pomocí sluchátka zařízení.

Pokud jste zvedli linkový nebo externí telefon, stiskněte tlačítko *51. (Viz *Operace z externích nebo linkových telefonů* >> strana 33.)

Pokud Detekce faxu je vyp. :

Pokud jste u zařízení a přijmete faxový hovor tím, že zvednete sluchátko externího telefonu nebo zařízení (FAX-2845),

(FAX-2840 a FAX-2940)
stiskněte tlačítko **Start**.

(FAX-2845)

stiskněte tlačítko **Tel/Mute/R**

(Tel/Přidržení/R) a pak **Start**, pokud zvednete sluchátko na externím telefonu, nebo stiskněte tlačítko **Start**, pokud zvednete sluchátko na zařízení.

Pokud jste zvedli linkový telefon, stiskněte tlačítko *51. (Viz *Operace z externích nebo linkových telefonů* >> strana 33.)



Poznámka

- Je-li tato funkce nastavená na *Zap.*, ale přístroj nepřipojuje faxová volání po zvednutí sluchátka linkového telefonu, zadejte kód pro příjem faxu *51.

- Odesíláte-li faxy z počítače na stejné telefonní lince a přístroj je přerušuje, nastavte funkci Detekce faxu na možnost *Vyp.*

- 1 Přejděte do režimu FAX .
- 2 Stiskněte tlačítko **Menu**, **2**, **1**, **3**.
- 3 Stisknutím tlačítka **▲** nebo **▼** zvolte možnost *Zap.*, *Semi* nebo *Vyp.* Stiskněte tlačítko **OK**.
- 4 Stiskněte tlačítko **Stop/Exit (Stop/Konec)**.

Hlasové operace (pouze FAX-2845)

Hlasová volání lze provádět pomocí sluchátka s použitím číselníku, tlačítka bleskové volby nebo stisknete  (**Adresář**) a zadejte třímístné číslo krátké volby.

Telefonování

- 1 Zvedněte sluchátko.
- 2 Když slyšíte oznamovací tón, zadejte číslo pomocí číselníku, tlačítka bleskové volby nebo stisknete  (**Adresář**) a zadejte třímístné číslo krátké volby.
- 3 Sluchátkem zavěste.

Přidržení

- 1 Stiskněte **Tel/Mute/R (Tel/Přidržení/R)** pro přidržení hovoru. Sluchátko můžete položit, aniž byste hovor přerušili.
- 2 Zvedněte sluchátko zařízení, abyste uvolnili přidržený hovor.



Poznámka

Můžete zvednout linkový telefon a pokračovat v mluvení, aniž byste přidržený hovor ze zařízení uvolnili.

Služby telefonní linky

Nastavení typu telefonní linky

Připojete-li zařízení k lince, která je vybavená funkcemi PBX nebo ISDN pro zasilání a přijímání faxů, je rovněž třeba podle následujících kroků správně změnit typ telefonní linky. Pokud používáte linku s PBX, můžete nastavit přístroj tak, aby vždy přistupoval k vnější lince (pomocí zadané předvolby) nebo aby přistupoval k vnější lince stisknutím tlačítka **Tel/R** nebo když se zároveň stiskne **Tel/Mute/R (Tel/Přidržení/R)** a **Shift (Další)** (pouze FAX-2845).

- 1 Stiskněte tlačítko **Menu, 0, 6**.
- 2 Stisknutím tlačítka **▲** nebo **▼** zvolte možnost **Pob.ustredna, ISDN (nebo Standardni)**. Stiskněte tlačítko **OK**.
- 3 Postupujte jedním z následujících způsobů:
 - Pokud zvolíte možnost **ISDN nebo Standardni**, přejděte na krok 7.
 - Pokud zvolíte možnost **Pob.ustredna** přejděte na kroku 4.
- 4 Postupujte jedním z následujících způsobů:
 - Pokud chcete změnit aktuální číslo předvolby, stiskněte tlačítko **1** a přejděte na krok 5.
 - Pokud nechcete změnit aktuální číslo předvolby, stiskněte tlačítko **1** a pak stiskněte tlačítko **OK**. Přejděte ke kroku 6.
- 5 Na číselné klávesnici zadejte číslo předvolby (max. 5 čísel). Stiskněte tlačítko **OK**.

**Poznámka**

- Můžete použít čísla 0 až 9, #, * a !.
Stisknutím tlačítka **Tel/R** nebo **Tel/Mute/R (Tel/Přidržení/R)** a **Shift (Další)** (pouze FAX-2845) zobrazíte „!“.
- Vykřičník (!) nelze použít s čísly ani jinými znaky.
- Vyberete-li možnost *Zap.*, stisknutím tlačítka **Tel/R** nebo stisknutím zároveň tlačítka **Tel/Mute/R (Tel/Přidržení/R)** a **Shift (Další)** (pouze FAX-2845) (na displeji se zobrazí „!“) získáte přístup k vnější lince.
- Vyberete-li možnost *Vždy*, získáte přístup k vnější lince bez stisknutí tlačítka **Tel/R** nebo stisknutí zároveň tlačítka **Tel/Mute/R (Tel/Přidržení/R)** a **Shift (Další)** (pouze FAX-2845).

- 6 Stisknutím tlačítka ▲ nebo ▼ zvolte *Zap.* nebo *Vždy*.
Stiskněte tlačítko **OK**.
- 7 Stiskněte tlačítko **Stop/Exit (Stop/Konec)**.

POBOČKOVÉ ÚSTŘEDNY (PBX) a PŘENOS

Zařízení je původně nastaveno na možnost *Standardni*, což umožňuje připojení zařízení ke standardní lince veřejné telefonní sítě PSTN (Public Switched Telephone Network). Mnoho kanceláří však používá centrální telefonní systém nebo PBX (pobočková ústředna). Vaše zařízení lze připojit k většině typů pobočkových ústředen. Funkce opakované volby zařízení podporuje pouze zpětnou aktivaci s časovým přerušením (TBR). TBR bude fungovat s většinou systémů PBX a umožní vám získat přístup k vnější lince nebo předat hovor na jinou linku. Funkce je v provozu, když je stisknuto tlačítko **Tel/R** nebo když zároveň stisknete **Tel/Mute/R (Tel/Přidržení/R)** a **Shift (Další)** (pouze FAX-2845).

Připojení externího TAD

Na stejnou linku, ke které je připojeno zařízení, můžete připojit i externí TAD (telefonní záznamník). Když záznamník přijme volání, vaše zařízení bude naslouchat tónům CNG (faxového volání) posílaným odesílajícím faxovým zařízením. Pokud je uslyší, převezme volání a přijme fax. Pokud je neuslyší, nechá záznamník přijmout hlasovou zprávu a na displeji se zobrazí zpráva *Telefon pro FAX-2840 a FAX-2940* nebo *Použit ext.tel. pro FAX-2845*.

Externí TAD musí odpovědět během čtyř zazvonění (doporučujeme nastavení pouze na dvě zazvonění). To proto, že zařízení neuslyší tóny CNG do doby, dokud externí záznamník nepřijme volání. Odesílající zařízení vysílá tóny CNG pouze osm až deset sekund. Nedoporučujeme na externím TAD používat funkci spořiče poplatků, pokud je k aktivaci třeba více než čtyři zazvonění.



Poznámka

Máte-li potíže s příjmem faxů, snižte nastavení počtu zvonění na externím TAD.

Připojení

Externí záznamník musí být připojen tak, jak je uvedeno na obrázku níže.

Pokud chcete připojit externí telefonní záznamník, odstraňte ochranný krytec (2) z konektoru **EXT.** v zařízení.

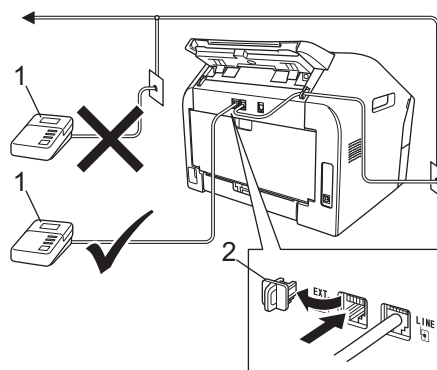

1 Záznamník

2 Ochranný kryt

- 1 Nastavte externí TAD na jedno nebo dvě zvonění. (Neaplikuje se nastavení počtu zvonění zařízení.)
- 2 Nahrajte odchozí zprávu na externí TAD.
- 3 Nastavte záznamník, aby odpovídal na volání.
- 4 Nastavte režim příjmu na možnost *Ext.Tel/TAD*. (Viz *Volba režimu příjmu* >> strana 24.)

Záznam OGM (odesílaná zpráva)

- 1 Nahrajte na začátek zprávy 5 sekund ticha. To dá zařízení dostatek času pro naslouchání tónům faxu.
- 2 Omezte vaše ohlášení na 20 sekund.
- 3 Zakončete vaši 20 sekundovou zprávu uvedením vašeho kódu pro dálkovou aktivaci, aby mohli lidé posílat ruční faxy. Například: „Po zaznění signálu zanechte vzkaz nebo stiskněte tlačítko ***51 a Start** a odešlete fax.“

Poznámka

- Abyste mohli použít Kód pro dálkovou aktivaci faxu *51, musíte zapnout nastavení Dálkové kódy. (Viz *Použití dálkových kódů* >> strana 33.)
- Doporučujeme na začátek vaší odchozí zprávy nahrát 5 sekund ticha, protože zařízení nemůže slyšet tóny faxu přes hovor. Můžete zkusit tuto pauzu vynechat, ale pokud má zařízení problémy s příjmem, měli byste znovu nahrát OGM včetně pauzy.

Vícelinkové připojení (pobočková ústředna)

Doporučujeme, abyste požádali o připojení vašeho zařízení společnost, která instalovala pobočkovou ústřednu. Pokud máte vícelinkový systém, doporučujeme, abyste požádali instalační firmu o připojení zařízení k poslední lince systému. Zabrání to aktivaci zařízení pokaždé, když systém přijímá telefonní hovory. Pokud bude na všechny příchozí volání odpovídat operátor ústředny, doporučujeme, abyste nastavili režim příjmu na možnost *Ručne*.

Nemůžeme zaručit, že zařízení připojené k pobočkové ústředně bude za všech okolností fungovat správně. Jakékoliv problémy s odesláním nebo přijímáním faxů by měly být nejprve ohlášeny společnosti, která má na starost vaši pobočkovou ústřednu.

Externí a linkové telefony

Poznámka

Budete muset zapnout nastavení Dálkové kódy, abyste mohli použít Kód pro dálkovou aktivaci faxu *51 a Kód pro dálkovou deaktivaci #51. (Viz *Použití dálkových kódů* >> strana 33.)

Připojení externího nebo linkového telefonu

Přímo k přístroji lze připojit samostatný telefon, jak je zobrazeno na následujícím schématu.

Pokud chcete připojit externí telefon, odstraňte ochranný kryt (3) z konektoru **EXT.** v zařízení.

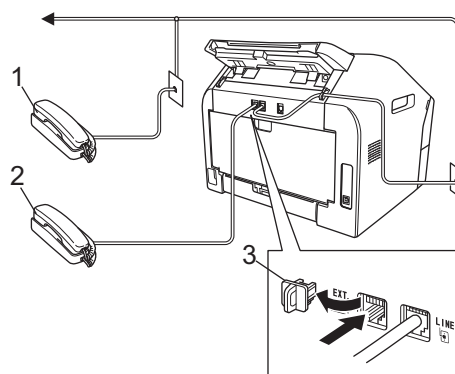

- 1 Linkový telefon
- 2 Externí telefon
- 3 Ochranný kryt

Když používáte externí telefon, na displeji LCD se zobrazuje zpráva *Telefon pro FAX-2840 a FAX-2940* nebo *Použit ext.tel. pro FAX-2845*.

Operace z externích nebo linkových telefonů

Přijmete-li faxové volání na linkovém telefonu nebo na externím telefonu, který je správně připojen k přístroji prostřednictvím T-článku, můžete zařízení nechat volání přijmout pomocí kódu pro dálkovou aktivaci. Když stisknete Kód pro dálkovou aktivaci *51, zařízení zahájí příjem faxu.

Pokud přijmete volání a nikdo není na lince:

Měli byste předpokládat, že přijímáte ruční fax.

Stiskněte tlačítko *51 a počkejte, až uslyšíte cvrlikání nebo až se na displeji LCD zobrazí zpráva *Prijem*, a zavěste.



Poznámka

Můžete také použít funkci Detekce faxu, aby zařízení automaticky převzalo volání. (Viz *Detekce faxu* >> strana 28.)

Pouze pro režim Fax/Tel.

Když je zařízení v režimu Fax/Tel., bude používat dobu vyzvánění F/T (rychlé dvojité vyzvánění), aby vás upozornilo na hlasový hovor.

Zvedněte sluchátko externího telefonu a stisknutím tlačítka **Tel/R** nebo **Tel/Mute/R (Tel/Přidržení/R)** hovor přijmete.

(Pouze pro FAX-2845)

Zvedněte sluchátko zařízení pro přijetí.

Pokud jste u linkového telefonu, budete muset zvednout sluchátko linkového telefonu během doby vyzvánění F/T a potom stisknout tlačítko **#51** na linkovém telefonu mezi rychlými dvojitými vyzváněními pro vypnutí vyzvánění F/T. Pokud není nikdo na lince nebo pokud vám chce někdo poslat fax, odešlete volání zpět do zařízení stisknutím tlačítka *51.

Použití externího bezdrátového telefonu od jiného výrobce

Pokud máte k zařízení připojený jiný bezdrátový telefon než značky Brother prostřednictvím T-článku (viz *Připojení externího nebo linkového telefonu* >> strana 32) a obvyklejně přenášíte bezdrátový telefon někam jinam, je jednodušší odpovídat na hovory během počtu zvonění.

Jestliže hovor necháte nejdříve přijmout zařízením, položte bezdrátový telefon a potom přejděte k zařízení, abyste mohli stisknout **Tel/R** nebo **Tel/Mute/R (Tel/Přidržení/R)** a odeslat hovor do bezdrátového telefonu.

(Pro FAX-2845)

Jestliže hovor necháte nejdříve přijmout zařízením, stiskněte **Tel/Mute/R (Tel/Přidržení/R)** nebo nejprve položte sluchátko zařízení a potom položte bezdrátový telefon, abyste mohli hovor odeslat do bezdrátového telefonu.

Použití dálkových kódů

Kód pro dálkovou aktivaci

Pokud odpovídáte na faxový přenos na externím nebo linkovém telefonu, můžete přístroji určit, aby jej přijal, a to zadáním kódu pro *51. Počkejte na cvrlikavé zvuky, pak sluchátko zavěste. (Viz *Detekce faxu* >> strana 28.)

(Pro FAX-2840 a FAX-2940)

Jestliže přijmete faxové volání na externím telefonu, můžete zařízení určit, aby fax přijalo, stisknutím tlačítka **Start**.

(Pro FAX-2845)

Jestliže přijmete faxové volání na externím telefonu, můžete zařízení určit, aby fax přijalo, stisknutím tlačítka **Tel/Mute/R (Tel/Přidržení/R)** a pak **Start**.

Jestliže přijmete faxové volání na zařízení, můžete zařízení určit, aby fax přijalo, stisknutím tlačítka **Start**.

Kód pro dálkovou deaktivaci

Pokud přijmete hlasový hovor a zařízení je v režimu F/T, začne po zadaném počtu zvonění vydávat zvuk F/T (dvojitě vyzvánění). Pokud hovor přijmete na linkovém telefonu, můžete vypnout vyzvánění F/T stisknutím tlačítka **#51** (nezapomeňte stisknutí provést *mezi* vyzváněními).

Pokud za vás zařízení přijme hlasové volání s rychlými dvojitým vyzváněním;

můžete hovor převzít na externím telefonu stisknutím tlačítka **Tel/R** nebo **Tel/Mute/R (Tel/Přidržení/R)**.

(Pouze FAX-2845)
můžete hovor převzít v zařízení zvednutím sluchátka zařízení.

Zapínání dálkových kódů

Budete muset zapnout nastavení Dálkové kódy, abyste mohli použít Kód pro dálkovou aktivaci faxu a Kód pro dálkovou deaktivaci.

- 1 Přejděte do režimu FAX .
- 2 Stiskněte tlačítko **Menu 2, 1, 4**.
- 3 Stisknutím tlačítka **▲** nebo **▼** zvolte možnost **Zap. .**
Stiskněte tlačítko **OK**.
- 4 Jestliže nechcete změnit nastavení kódu pro dálkovou aktivaci, stiskněte tlačítko **OK**.
- 5 Jestliže nechcete změnit nastavení kódu pro dálkovou deaktivaci, stiskněte tlačítko **OK**.
- 6 Stiskněte tlačítko **Stop/Exit (Stop/Konec)**.

Změna dálkových kódů

Přednastavený kód pro dálkovou aktivaci je ***51**. Přednastavený kód pro dálkovou deaktivaci je **#51**. Pokud jste při pokusu o přístup k externímu TAD stále odpojování, zkuste změnit třímístné dálkové kódy, např. **###** a **555**.

- 1 Přejděte do režimu FAX .
- 2 Stiskněte tlačítko **Menu, 2, 1, 4**.
- 3 Stisknutím tlačítka **▲** nebo **▼** zvolte možnost **Zap. .** nebo **Vyp. .**
Stiskněte tlačítko **OK**.
- 4 Zvolíte-li možnost **Zap. .** v kroku 3, zadejte nový kód pro dálkovou aktivaci.
Stiskněte tlačítko **OK**.
- 5 Zadejte nový kód pro dálkovou deaktivaci.
Stiskněte tlačítko **OK**.
- 6 Stiskněte tlačítko **Stop/Exit (Stop/Konec)**.

Jak vytáčet

Vytáčet můžete kterýmkoli z následujících způsobů.

Ruční vytáčení

Pro zadání všech číslic telefonního nebo faxového čísla použijte číselnou klávesnici.



Vytáčení pomocí Bleskové volby

Stiskněte tlačítko Bleskové volby, pod kterým je uloženo číslo, které chcete vytočit. (Viz *Uložení čísel bleskové volby* >> strana 36.)

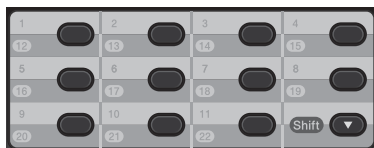

Chcete-li vytočit číslo bleskové volby 12 až 22, přidržte stisknuté tlačítko **Shift (Další)** a pak stiskněte tlačítko bleskové volby.

Krátké volby

Stiskněte tlačítko (**Adresář**) a poté zadejte třímístné číslo krátké volby. (Viz *Uložení čísel krátké volby* >> strana 37.)



Třímístné číslo



Poznámka

Pokud se na displeji LCD zobrazí zpráva *Registrovat?*, když zadáte číslo pro Bleskovou volbu nebo číslo krátké volby, není v tomto umístění uloženo číslo.

Vyhledávání

Můžete abecedně vyhledat jména uložená v pamětech bleskové volby a krátké volby. (Viz *Uložení čísel bleskové volby* >> strana 36 a *Uložení čísel krátké volby* >> strana 37.)

- 1 Dvakrát stiskněte tlačítko (**Adresář**).
- 2 Na číselné klávesnici stiskněte tlačítko s prvním písmenem jména. (Viz *Vkládání textu* >> strana 105.) Stiskněte tlačítko **OK**.
- 3 Opakovaným stisknutím tlačítka nebo přejděte na hledané jméno. Stiskněte tlačítko **OK**.
- 4 Stiskněte tlačítko **Start**.



Poznámka

- Pokud nezadáte písmeno a stisknete tlačítko **OK** v kroku ②, zobrazí se všechna registrovaná jména. Opakovaným stisknutím tlačítka **▲** nebo **▼** přejděte na hledané jméno.
- Po zadání prvního písmene jména se na displeji LCD zobrazí **Kontakt nenalezen.**, což znamená, že není uloženo žádné jméno začínající tímto písmenem.

Opakování vytáčení faxu

Posíláte-li fax automaticky a linka je obsazená, zařízení číslo automaticky znovu vytočí až třikrát v pětiminutových intervalech.

(Pro FAX-2845)

Pokud posíláte fax ručně a linka je obsazená, stiskněte tlačítko **Redial/Pause (Opakování/Pauza)** a pokus zopakujte. Poslední volané číslo také můžete vytočit stisknutím tlačítka **Redial/Pause (Opakování/Pauza)**.

Redial/Pause (Opakování/Pauza) funguje pouze tehdy, pokud číslo vytáčíte z ovládacího panelu.

Ukládání čísel

Zařízení můžete nastavit pro provádění následujících typů snadného vytáčení: Blesková volba, Krátká volba a Skupiny pro Faxové oběžníky. Když vytočíte číslo rychlého vytáčení, na displeji LCD se zobrazí jméno, pokud jste je uložili, nebo číslo.

Pokud dojde k výpadku elektrického proudu, čísla rychlého vytáčení uložená v paměti nebudou ztracena.

Uložení pauzy

Stisknutím tlačítka **Redial/Pause (Opakování/Pauza)** vložte 3,5-sekundovou pauzu mezi čísla. Každým stisknutím tlačítka **Redial/Pause (Opakování/Pauza)** prodloužujete délku pauzy dle potřeby.

Uložení čísel bleskové volby

Vaše zařízení má 11 tlačítka Bleskové volby, ve kterých můžete uložit 22 faxových nebo telefonních čísel pro automatické vytáčení. K číslům 12 až 22 přejdete přidržením tlačítka **Shift (Další)** a stisknutím daného tlačítka bleskové volby.

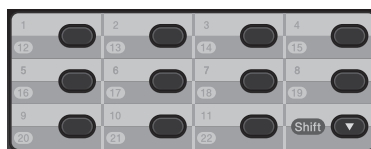



- 1 Stiskněte tlačítko Bleskové volby, do kterého chcete uložit číslo. Není-li na něm uloženo žádné číslo, na displeji LCD se zobrazí zpráva **Registrovat?** Stisknutím tlačítka **1** zvolte možnost **Ano**.
- 2 Zadejte faxové nebo telefonní číslo (až 20 znaků). Stiskněte tlačítko **OK**.

- 3 Postupujte jedním z následujících způsobů:
 - Zadejte jméno pomocí číselné klávesnice (až 15 znaků). Viz *Vkládání textu* ►► strana 105.
Stiskněte tlačítko **OK**.
 - Když chcete uložit číslo bez jména, stiskněte tlačítko **OK**.
- 4 Chcete-li uložit další číslo bleskové volby, přejděte ke kroku 1.

Uložení čísel krátké volby

Často používaná čísla můžete uložit jako čísla krátké volby, abyste je mohli vytočit pomocí pouze několika tlačítek

( **(Adresář)**, třímístné číslo krátké volby a **Start**). Zařízení může uložit 200 čísel Krátké volby (001 – 200).

- 1 Stiskněte tlačítko  **(Adresář)** a zadejte třímístné číslo umístění krátké volby (001-200). Není-li na něm uloženo žádné číslo, na displeji LCD se zobrazí zpráva *Registrovat?*
Stiskněte tlačítko **1** pro volbu *Ano*.
- 2 Zadejte faxové nebo telefonní číslo (až 20 znaků).
Stiskněte tlačítko **OK**.
- 3 Postupujte jedním z následujících způsobů:
 - Zadejte jméno pomocí číselné klávesnice (až 15 znaků). Viz *Vkládání textu* ►► strana 105.
Stiskněte tlačítko **OK**.
 - Když chcete uložit číslo bez jména, stiskněte tlačítko **OK**.
- 4 Chcete-li uložit další číslo krátké volby, přejděte ke kroku 1.

Změna čísel bleskové volby a krátké volby

Pokud se pokusíte změnit číslo bleskové volby nebo krátké volby, na displeji LCD se zobrazí jméno a číslo, které jsou již uloženy. Pokud číslo bleskové volby nebo krátké volby, které se pokoušíte změnit, má naplánovanou úlohu nebo bylo nastaveno na číslo pro přeposílání faxů, na displeji LCD se zobrazí dotaz, zda chcete změnit jméno nebo číslo.

- 1 Postupujte jedním z následujících způsobů:
 - Chcete-li změnit uložené číslo bleskové volby, stiskněte tlačítko **Menu, 2, 3, 1**.

Adresar
1.Blesk.volba

Stiskněte tlačítko bleskové volby, kterou chcete změnit.

- Chcete-li změnit uložené číslo krátké volby, stiskněte tlačítko **Menu, 2, 3, 2**.

Adresar
2.Kratka Volba

Zadejte číslo krátké volby, které chcete změnit a stiskněte tlačítko **OK**.

- 2 Postupujte jedním z následujících způsobů:
 - Chcete-li změnit uložená data, stiskněte tlačítko **1**. Přejděte ke kroku 3.
 - Chcete-li činnost ukončit bez provedení změn, stiskněte tlačítko **Stop/Exit (Stop/Konec)**.

#005:MIKE
1.Zmen 2.Vymaz

- 3 Změňte číslo a jméno podle následujících instrukcí. Po dokončení stiskněte tlačítko **OK**.

- Pro změnu uloženého jména nebo čísla stiskněte tlačítko ◀ nebo ▶ a umístěte kurzor pod znak, který chcete změnit, a stiskněte tlačítko **Clear (Zrušit)**. Potom zadejte správný znak.

- 4 Stiskněte tlačítko **Stop/Exit (Stop/Konec)**.

Smazání čísel bleskové volby a krátké volby

Pokud se pokusíte odstranit číslo bleskové volby nebo krátké volby, na displeji LCD se zobrazí jméno a číslo, které jsou již uloženy. Pokud číslo bleskové volby nebo krátké volby, které se pokoušíte odstranit, má naplánovanou úlohu nebo bylo nastaveno na číslo pro přeposílání faxů, na displeji LCD se zobrazí dotaz, zda chcete změnit jméno nebo číslo.

- 1 Postupujte jedním z následujících způsobů:

- Chcete-li odstranit uložené číslo bleskové volby, stiskněte tlačítko **Menu, 2, 3, 1**.

```
Adresar
1.Blesk.volba
```

Stiskněte tlačítko bleskové volby, kterou chcete odstranit.

- Chcete-li odstranit uložené číslo krátké volby, stiskněte tlačítko **Menu, 2, 3, 2**.

```
Adresar
2.Kratka Volba
```

Zadejte číslo krátké volby, které chcete odstranit, a stiskněte tlačítko **OK**.

- 2 Chcete-li odstranit uložená data, stiskněte tlačítko **2**.

```
#005:MIKE
1.Zmen 2.Vymaz
```

- 3 Postupujte jedním z následujících způsobů:

- Chcete-li potvrdit vymazání uložených dat, stiskněte tlačítko **1**.
- Chcete-li činnost ukončit bez vymazání uložených dat, stiskněte tlačítko **2**.

```
Vymaz akt.dat?
1.Ano 2.Ne
```

- 4 Stiskněte tlačítko **Stop/Exit (Stop/Konec)**.

(Pro FAX-2845) Tón nebo impuls

Pokud máte službu impulsového vytáčení, ale potřebujete odeslat tónové signály (například pro telefonní bankovníctví), postupujte podle pokynů níže. Máte-li k dispozici službu tónové volby, nebudete tuto funkci pro odesílání tónových signálů potřebovat.

- 1 Zvedněte sluchátko zařízení.

- 2 Stiskněte tlačítko # na ovládacím panelu zařízení. Všechna čísla vytočená po stisknutí tlačítka budou posílat tónové signály. Jakmile zavěsíte, zařízení se vrátí ke službě impulsového vytáčení.

Jak kopírovat

Následující kroky popisují základní operaci pro kopírování. Pro podrobnější informace o těchto možnostech viz Podrobná příručka uživatele na disku CD-ROM.

- 1 Když chcete udělat kopii, stiskněte tlačítko  (**COPY (KOPIE)**) a osvětlíte jej zeleně.
 - Přesvědčte se, že jste v režimu kopírování.

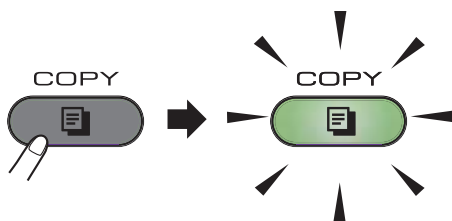

- Na LCD displeji se zobrazí:

```
Netrid. kopii:01
100% □□■□□ Auto
```



Poznámka

Výchozím nastavením je režim FAX. Doba, po kterou zařízení zůstává v režimu KOPÍROVÁNÍ po poslední operaci kopírování, lze změnit. (Viz Podrobná příručka uživatele: *Časovač faxu.*)

- 2 Vložte dokument *lícem dolů* do ADF. (Viz *Použití automatického podavače dokumentů (ADF)* ►► strana 20.)
- 3 Stiskněte tlačítko **Start**.

Zastavení kopírování

Chcete-li kopírování zastavit, stiskněte tlačítko **Stop/Exit (Stop/Konec)**.

Nastavení kopírování

Stiskem tlačítka **Options (Volby) COPY (KOPIE)** můžete dočasně změnit nastavení kopírování.

Podrobnosti o změně následujícího nastavení kopírování a o tom, jak provádět oboustranné kopie, viz Podrobná příručka uživatele: *Nastavení kopírování*.

Můžete změnit následující nastavení kopírování:

- Kvalita
- Netridit/Tridit
- Jas
- Kontrast
- Zvětšení/Zmens.
- Soutisk
- Ruční duplexní (oboustranné)

Výměna spotřebního materiálu

Zařízení sdělí, až bude čas na výměnu spotřebního materiálu. (Viz *Výměna tonerové kazety* >> strana 41 a *Výměna fotoválce* >> strana 46.)

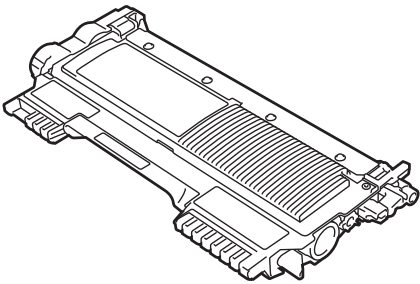
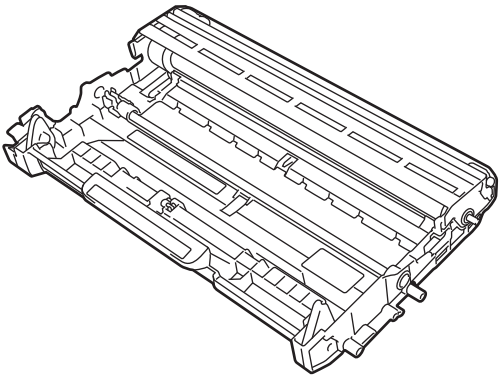
Tonerová kazeta	Fotoválec
Viz <i>Výměna tonerové kazety</i> >> strana 41. Název modelu: TN-2210, TN-2220	Viz <i>Výměna fotoválce</i> >> strana 46. Název modelu: DR-2200
	



Poznámka

- Na adrese <http://www.brother.com/original/index.html> najdete pokyny k tomu, jak vrátit váš použitý spotřební materiál do programu recyklace společnosti Brother. Pokud jste se rozhodli použítý spotřební materiál nevracet, zlikvidujte ho podle místních předpisů odděleně od domácího odpadu. S případnými dotazy se obraťte na místní úřad pro likvidaci odpadu. (Viz Příručka bezpečnosti výrobku: *Informace o recyklaci jsou v souladu se směrnicí o WEEE (2002/96/EC) a směrnicí o bateriích (2006/66/EC).*)
- Doporučujeme, abyste použitý spotřební materiál pokládali na list papíru pro případ, že by se materiál uvnitř vysypal nebo rozptýlil.
- Pokud používáte papír, který není rovnocenný doporučenému papíru, může se snížit životnost spotřebního materiálu a součástí přístroje.
- Plánovaná životnost kazety toneru vychází ze specifikace ISO/IEC 19752. Četnost výměn se bude lišit podle vzhledu tisknutých stránek, procent pokrytí a typu použitých médií.

Výměna tonerové kazety

Název modelu: Název modelu tonerových kazet viz v části *Výměna spotřebního materiálu* >> strana 40.

Standardní tonerová kazeta může potisknout přibližně 1 200 stran¹. Tonerová kazeta s vysokou výtěžností může potisknout přibližně 2 600 stran¹. Skutečný počet stran se liší podle průměrného typu dokumentu. Pokud tonerová kazeta dochází, zobrazí se na displeji LCD hlášení *Dochází toner*.

Tonerovou kazetu dodanou se zařízením je nutné vyměnit po vytištění přibližně 1 000 stran¹.

¹ Přibližná výtěžnost kazety je udávána v souladu s normou ISO/IEC 19752.



Poznámka

- Po zobrazení upozornění *Dochází toner* si připravte novou tonerovou kazetu.
- K zajištění vysoké kvality tisku doporučujeme používat pouze originální tonerové kazety značky Brother. Pokud chcete tonerové kazety koupit, obraťte se na zákaznický servis Brother nebo na svého prodejce Brother.
- Po výměně tonerové kazety doporučujeme přístroj vyčistit. Viz *Čištění zařízení* >> strana 50.
- Pokud změníte nastavení sytosti tisku na světlejší nebo tmavší tisk, změní se množství použitého toneru.
- S rozbalením tonerové kazety počkejte až do chvíle, kdy ji budete instalovat do přístroje.

Dochází toner

Dochází toner

Pokud LCD displej zobrazí *Dochází toner*, zakupte novou tonerovou kazetu a mějte ji připravenou, dříve než se objeví hlášení *Vyměňte toner*.

Vyměnit toner

Pokud se na displeji LCD zobrazí následující hlášení, je potřeba vyměnit tonerovou kazetu:

Vyměňte toner

Zařízení přestane tisknout až do doby, než vyměníte toner. Nová originální tonerová kazeta Brother vyresetuje režim *Vyměňte toner*.



Poznámka

Chcete-li zařízení přinutit pokračovat v tisku po tom, co se na displeji LCD zobrazí *Vyměňte toner*, nastavte zařízení do režimu *Pokračovat* (**Menu, 1, 7**, a zvolte *Pokračovat*). Zařízení bude pokračovat v tisku, dokud se na displeji LCD nezobrazí *Dosel toner*. (Více informací o *Nastavení toneru* naleznete v *Podrobné příručce uživatele: Nastavení toneru*.)

Došel toner

Dosel toner

Zařízení přestane tisknout až do doby, než vyměníte tonerovou kazetu za novou. (Viz *Výměna tonerové kazety* >> strana 42.)

Výměna tonerové kazety

- 1 Otevřete přední kryt a nechte zařízení zapnuté na 10 minut, aby vnitřní ventilátor mohl ochladit extrémně rozpálené části uvnitř zařízení.

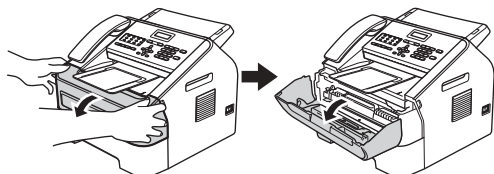

- 2 Až zařízení vychladne, vypněte jej.



Poznámka

(Pro FAX-2840 a FAX-2845)
Abyste nepřišli o důležité zprávy, viz *Přenos faxů nebo hlášení faxového deníku* ►► strana 68.

! VAROVÁNÍ



HORKÝ POVRCH

Krátce po použití přístroje jsou některé jeho vnitřní součásti velmi horké. Počkejte, až zařízení vychladne, než se začnete dotýkat vnitřních součástí zařízení.

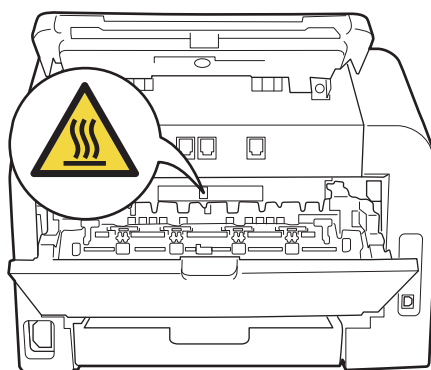
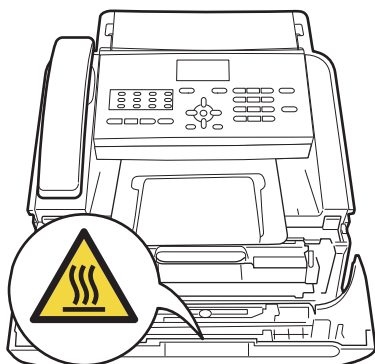

- 3 Vyměňte sestavu fotoválce a tonerové kazety.

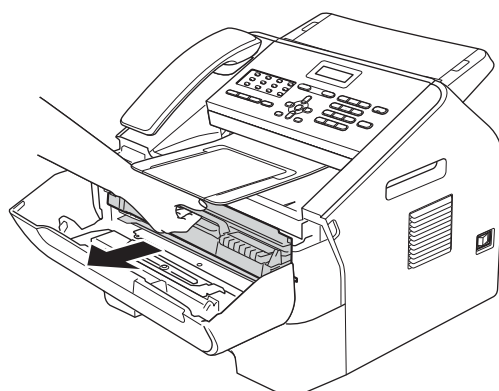

! Důležité

- Doporučujeme, abyste sestavu fotoválce a tonerové kazety umístili na čistý, plochý, vodorovný a stabilní povrch a podložili ji papírem nebo látkou pro případ náhodného vysypání nebo rozptýlení toneru.
- S tonerovou kazetou manipulujte opatrně. Pokud vám toner znečistí ruce nebo oděv, ihned je otřete nebo omyjte studenou vodou.
- Aby se zabránilo poškození přístroje statickou elektřinou, **NEDOTÝKEJTE** se elektrod uvedených na obrázku.

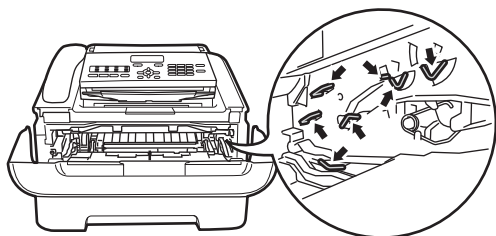

- 4 Zatlačte zelenou páčku zámku a vyjměte tonerovou kazetu z fotoválce.

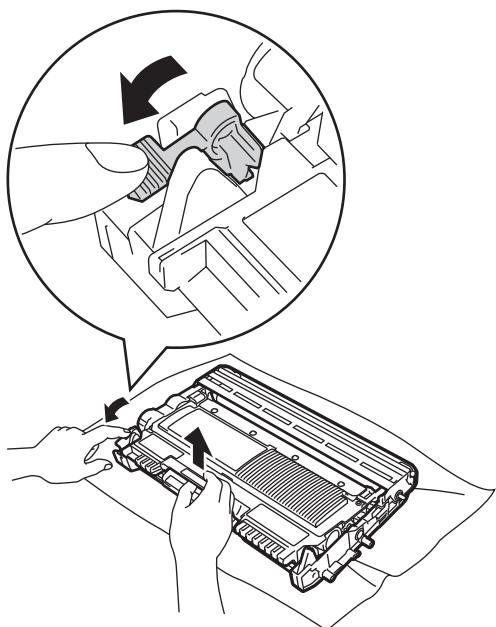

VAROVÁNÍ

Tonerovou kazetu ani jednotku fotoválce a tonerové kazety NEVHAZUJTE do ohně. Mohlo by dojít k výbuchu a zranění.

Pro čištění vnitřních ani vnějších částí přístroje NEPOUŽÍVEJTE žádné hořlavé látky, spreje, organická ředidla/kapaliny, nikteré obsahují čpavek nebo alkohol. Mohlo by dojít ke vzniku požáru. Používejte suchou látkou bez žmolků.
(Viz Příručka bezpečnosti výrobku: *Bezpečné připojení produktu.*)



Dávejte pozor, abyste toner nevdechli.

! Důležité

Abyste předešli problémům s kvalitou tisku, NEDOTÝKEJTE se částí, které jsou na obrázcích zvýrazněné.

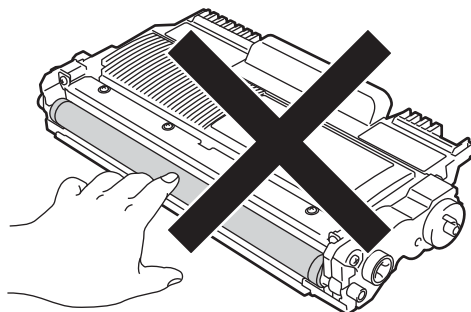

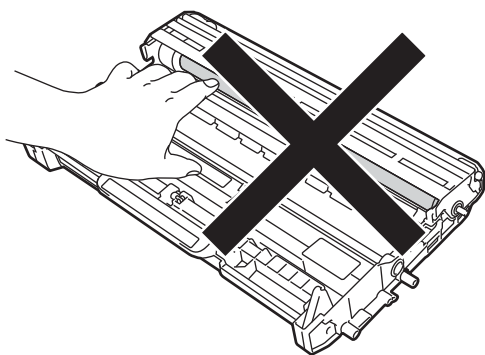

Poznámka

- Použitou tonerovou kazetu řádně uzavřete do vhodného sáčku, aby se tonerový prášek z kazety nevysypal.
- Na adrese <http://www.brother.com/original/index.html> najdete pokyny k tomu, jak vrátit váš použitý spotřební materiál do programu recyklace společnosti Brother. Pokud jste se rozhodli použít spotřební materiál nevracet, zlikvidujte ho podle místních předpisů odděleně od domácího odpadu. S případnými dotazy se obraťte na místní úřad pro likvidaci odpadu. (Viz Příručka bezpečnosti výrobku: *Informace o recyklaci jsou v souladu se směrnicí o WEEE (2002/96/EC) a směrnicí o bateriích (2006/66/EC).*)

- 5 Rozbalte novou tonerovou kazetu. Uchopte kazetu oběma rukama a několikrát s ní jemně zatřeste ze strany na stranu, aby se toner uvnitř kazety rovnoměrně rozptýlil.

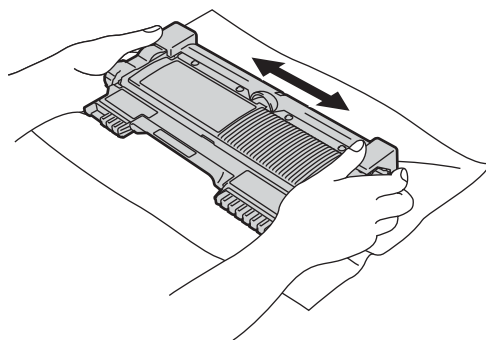

! Důležité

- Tonerovou kazetu rozbalte těsně předtím, než ji vložíte do zařízení. Pokud tonerovou kazetu necháte dlouhou dobu rozbalenou, zkrátí se životnost toneru.
- Pokud je nevybalený fotoválec vystaven přímému slunečnímu záření nebo pokojovému osvětlení, může dojít k jeho poškození.
- Zařízení Brother jsou určena pro fungování se specifickým tonerem a s originálními tonerovými kazetami Brother, které budou fungovat na optimální úrovni. Společnost Brother nemůže zaručit optimální výkon, pokud se používá toner či tonerové kazety jiných specifikací. Společnost Brother nedoporučuje používat v tomto přístroji jiné kazety než originální kazety Brother nebo doplňovat prázdné kazety tonerem z jiných zdrojů. Pokud dojde k poškození fotoválce nebo jiné části tohoto přístroje v důsledku používání toneru či tonerových kazet jiných než originálních výrobků Brother kvůli nekompatibilitě nebo nevhodnosti těchto výrobků pro práci v uvedeném přístroji, veškeré nezbytné opravy nemohou být kryty zárukou.

- 6 Sejměte ochranný kryt.

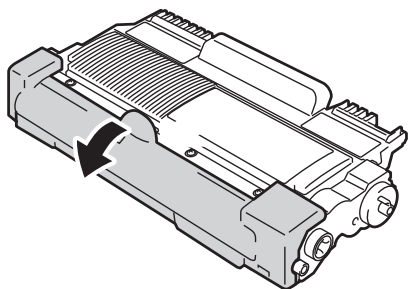

! Důležité

Tonerovou kazetu vložte do fotoválce ihned poté, co jste odstranili ochranný kryt. Abyste zabránili snížení kvality tisku, **NEDOTÝKEJTE** se částí, které jsou na obrázku zvýrazněné.

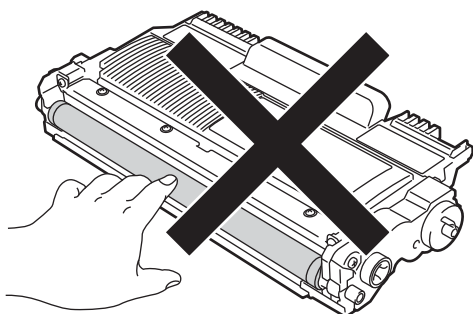

- 7 Novou tonerovou kazetu vsunujte pevně do fotoválce, dokud neuslyšíte, že zapadla na své místo. Pokud je kazeta řádně vložena, zelená páčka zámku se automaticky zvedne.

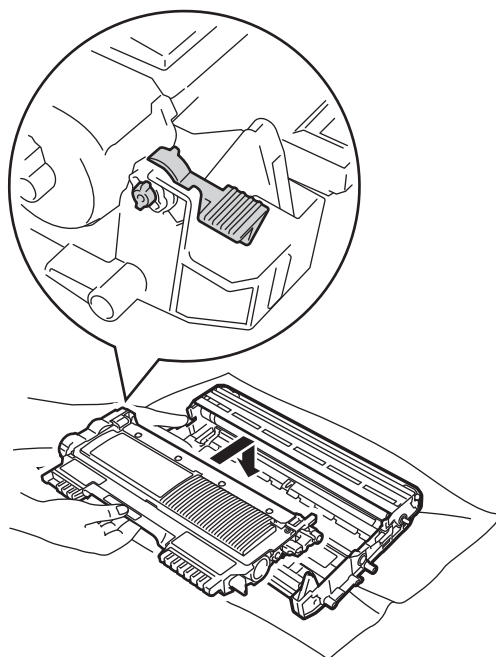
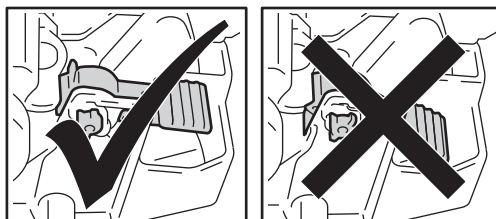

Poznámka

Přesvědčte se, že je tonerová kazeta řádně vložena, jinak by se mohla od fotoválce oddělit.

- 8 Vyčistěte korónový vodič uvnitř fotoválce tak, že několikrát opatrně posunete zelený jezdec zprava doleva a zleva doprava.

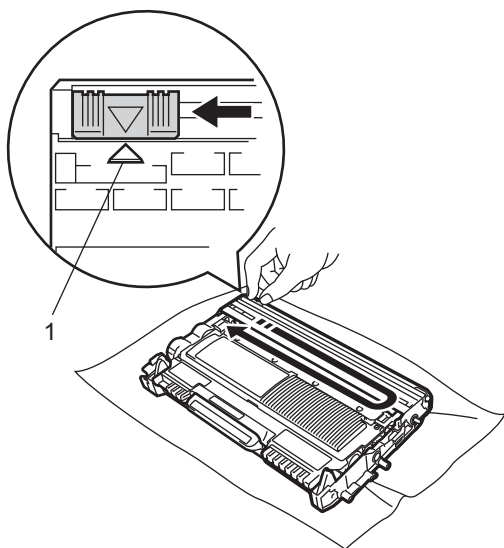

Poznámka

Vraťte jezdec do výchozí polohy (▲) (1). Pokud tak neučiníte, na vytištěných stránkách se mohou objevit svislé pruhy.

- 9 Vložte sestavu fotoválce a tonerové kazety zpět do zařízení. Zavřete přední kryt.

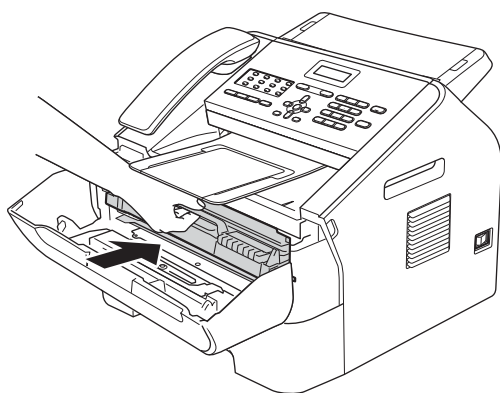

Poznámka

Poté, co vyměníte kazetu toneru, **NEVYPÍNEJTE** zařízení nebo neotvírejte čelní kryt, dokud LCD displej nepřestane zobrazovat zprávu *Cekej* a nevrátí se do režimu Přípraven.

Výměna fotoválce

Název modelu: DR-2200

Nový fotoválec může vytisknout zhruba 12 000 jednostranných stránek formátu A4 nebo Letter.

Důležité

Nejlepšího výkonu dosáhnete pouze při použití originálních fotoválců Brother a originálních tonerových jednotek Brother. Tisk se sestavou fotoválce nebo tonerové jednotky jiného výrobce může negativně ovlivnit nejen kvalitu tisku, ale i kvalitu a životnost samotné tiskárny. Záruka se nemusí vztahovat na problémy způsobené použitím sestavy fotoválce nebo tonerové jednotky jiného výrobce.

Chyba fotoválce

Chyba fotoválce

Korónový vodič se zašpinil. Očistěte korónový vodič fotoválce. (Viz *Čištění korónového vodiče* ►► strana 53.)

Pokud jste korónový vodič očistili a zpráva *Chyba fotoválce* nezmizela, vyměňte fotoválec.

Vyměnit fotoválec

Vymen. fotovalec

Vyměňte fotoválec za nový. Doporučujeme nyní nainstalovat originální fotoválec Brother.

Po výměně vymažte čítač válce pomocí pokynů přiložených k novému fotoválci.

Válec zastaven

Válec zastaven

Nemůžeme garantovat kvalitu tisku. Vyměňte fotoválec za nový. Doporučujeme nyní nainstalovat originální fotoválec Brother.

Po výměně vymažte čítač válce pomocí pokynů přiložených k novému fotoválcí.

Výměna fotoválce

! Důležité

- Při vyjímání manipulujte s fotoválcem opatrně, protože může obsahovat toner. Pokud vám toner znečistí ruce nebo oděv, ihned je otřete nebo omyjte studenou vodou.
- Pokaždé, když vyměňujete fotoválec, vyčistěte vnitřek zařízení. (Viz *Čištění zařízení* ►► strana 50.)
- Fotoválec rozbalte těsně předtím, než jej vložíte do zařízení. Působení přímého slunečního záření nebo pokojového osvětlení může fotoválec poškodit.

- 1 Otevřete přední kryt a nechte zařízení zapnuté na 10 minut, aby vnitřní ventilátor mohl ochladit extrémně rozpálené části uvnitř zařízení.

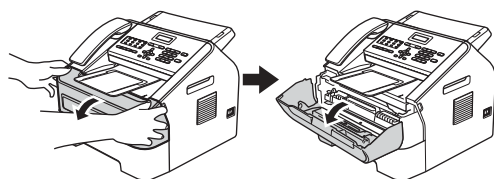

- 2 Až zařízení vychladne, vypněte jej.



Poznámka

(Pro FAX-2840 a FAX-2845)
Abyste nepřišli o důležité zprávy, viz *Přenos faxů nebo hlášení faxového deníku* ►► strana 68.

! VAROVÁNÍ

🔥 HORKÝ POVRCH

Krátce po použití přístroje jsou některé jeho vnitřní součásti velmi horké. Počkejte, až zařízení vychladne, než se začnete dotýkat vnitřních součástí zařízení.

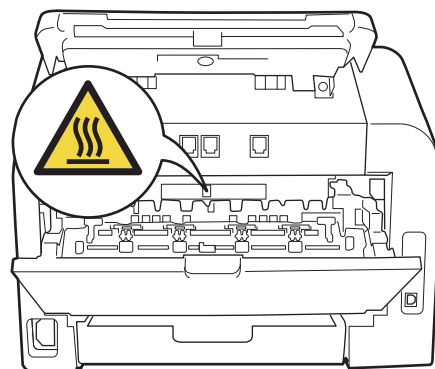
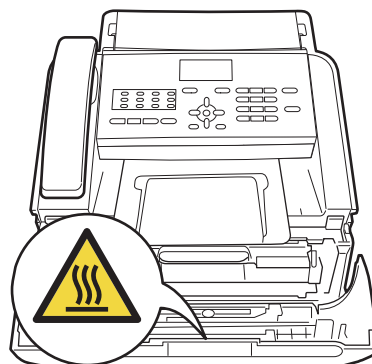

A

- 3 Vyjměte sestavu fotoválce a tonerové kazety.

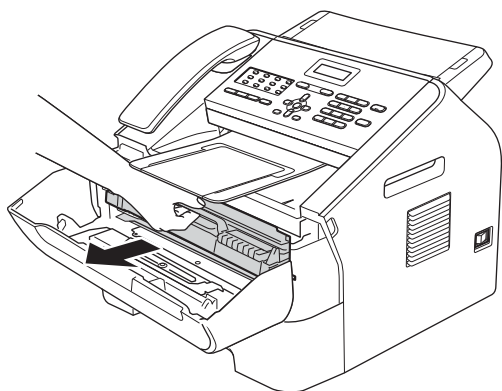

- 4 Zatlačte zelenou páčku zámku a vyjměte tonerovou kazetu z fotoválce.

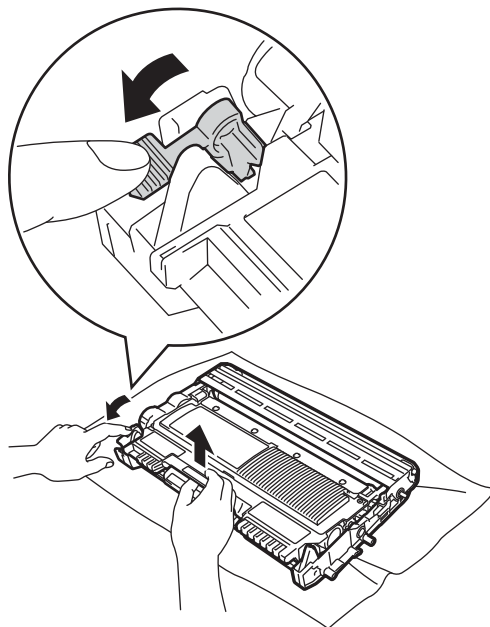

! Důležité

- Doporučujeme, abyste sestavu fotoválce a tonerové kazety umístili na čistý, plochý, vodorovný a stabilní povrch a podložili ji papírem nebo látkou pro případ náhodného vysypání nebo rozptýlení toneru.
- S tonerovou kazetou manipulujte opatrně. Pokud vám toner znečistí ruce nebo oděv, ihned je otřete nebo omyjte studenou vodou.
- Aby se zabránilo poškození přístroje statickou elektřinou, **NEDOTÝKEJTE** se elektrod uvedených na obrázku.

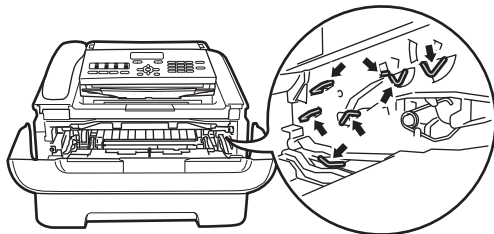

! VAROVÁNÍ

Tonerovou kazetu ani jednotku fotoválce a tonerové kazety **NEVHAZUJTE** do ohně. Mohlo by dojít k výbuchu a zranění.

Pro čištění vnitřních ani vnějších částí přístroje **NEPOUŽÍVEJTE** žádné hořlavé látky, spreje, organická ředidla/kapaliny, nikteré obsahují čpavek nebo alkohol. Mohlo by dojít ke vzniku požáru. Používejte suchou látku bez žmolků.
(Viz Příručka bezpečnosti výrobku: *Bezpečné připojení produktu.*)



Dávejte pozor, abyste toner nevdechli.

! Důležité

Abyste předešli problémům s kvalitou tisku, **NEDOTÝKEJTE** se částí, které jsou na obrázcích zvýrazněné.

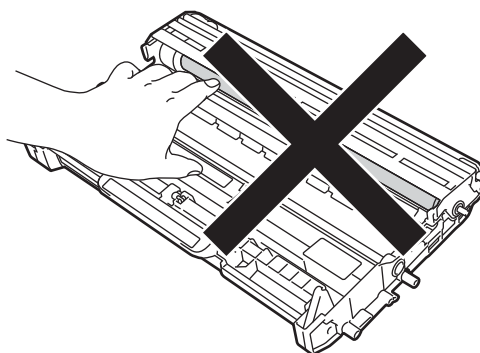
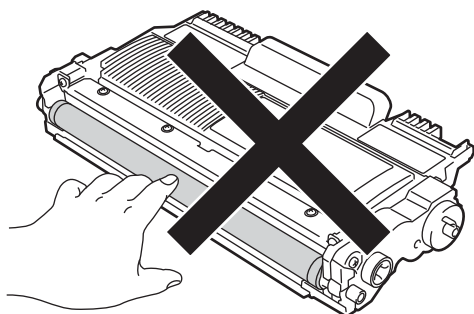

📄 Poznámka

- Použitý fotoválec řádně uzavřete do vhodného sáčku, aby se nevysypal tonerový prášek.
- Na adrese <http://www.brother.com/original/index.html> najdete pokyny k tomu, jak vrátit váš použitý spotřební materiál do programu recyklace společnosti Brother. Pokud jste se rozhodli použít spotřební materiál nevracet, zlikvidujte ho podle místních předpisů odděleně od domácího odpadu. S případnými dotazy se obraťte na místní úřad pro likvidaci odpadu. (Viz Příručka bezpečnosti výrobku: *Informace o recyklaci jsou v souladu se směrnicí o WEEE (2002/96/EC) a směrnicí o bateriích (2006/66/EC).*)

- 5 Vybalte nový fotoválec.

- 6 Tonerovou kazetu vsunujte pevně do nového fotoválce, dokud neuslyšíte, že zapadla na své místo. Pokud je kazeta řádně vložena, zelená páčka zámku se automaticky zvedne.

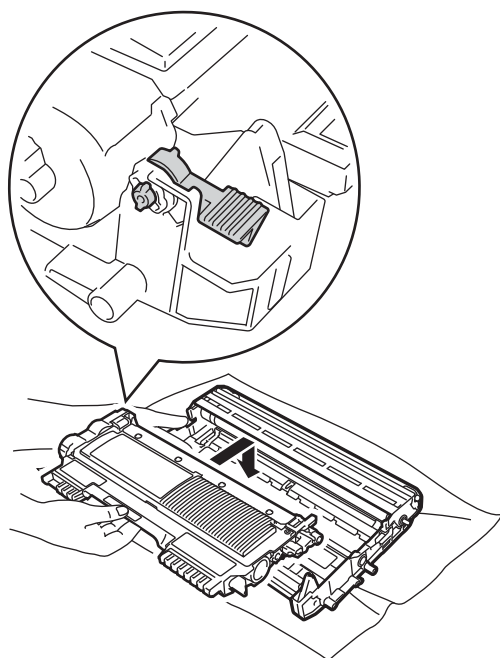

Poznámka

Přesvědčte se, že je tonerová kazeta řádně vložena, jinak by se mohla od fotoválce oddělit.

- 7 Vložte sestavu nového fotoválce a tonerové kazety do zařízení.

Čištění zařízení

Pravidelně čistěte vnitřní i vnější část přístroje suchou látkou bez žmolků. Když vyměňujete tonerovou kazetu nebo fotoválec, nezapomeňte vyčistit vnitřek přístroje. Pokud jsou vytištěné stránky potřísněny tonerem, vyčistěte vnitřek přístroje suchou látkou bez žmolků.

! VAROVÁNÍ

Pro čištění vnitřních ani vnějších částí přístroje **NEPOUŽÍVEJTE** žádné hořlavé látky, spreje, organická ředidla/kapaliny, nikteré obsahují čpavek nebo alkohol. Mohlo by dojít ke vzniku požáru. Používejte suchou látkou bez žmolků.
(Viz Příručka bezpečnosti výrobku: *Bezpečné připojení produktu.*)



Dávejte pozor, abyste toner nevdechli.

! Důležité

Používejte neutrální čisticí prostředky. Čištění těkavými tekutinami, jako je ředidlo nebo benzin, poškodí povrch přístroje.

Čištění vnějších částí přístroje

- 1 Vypněte přístroj. Odpojte nejprve kabel telefonní linky, potom všechny ostatní kabely a nakonec i kabel napájení z elektrické zásuvky.



Poznámka

(Pro FAX-2840 a FAX-2845)
Abyste nepřišli o důležité zprávy, viz *Přenos faxů nebo hlášení faxového deníku* >> strana 68.

- 2 Úplně vysuňte zásobník papíru ze zařízení.

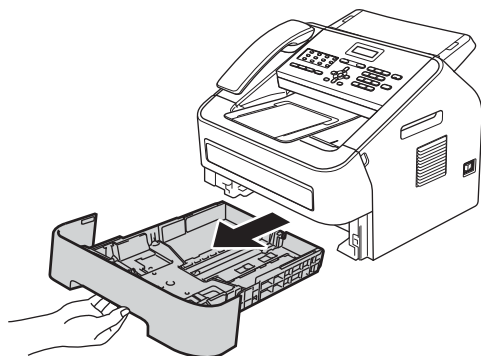

- 3 Otřete vnější části přístroje měkkou suchou látkou bez žmolků, abyste odstranili prach.

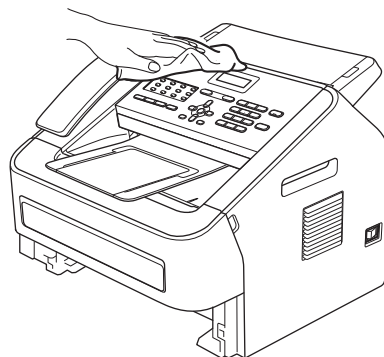

- 4 Vyměňte veškerý papír ze zásobníku papíru.

- 5 Otřete vnitřní a vnější část zásobníku papíru jemným, suchým hadříkem, abyste odstranili prach.

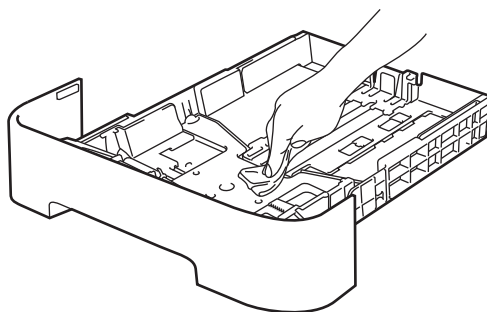

- 6 Vložte znovu papír a zásobník papíru úplně zasuňte zpět do přístroje.

- 7 Zapojte kabel napájení přístroje zpět do elektrické zásuvky, připojte všechny kabely a potom zapojte kabel telefonní linky. Zapněte přístroj.

Čištění skla skeneru

- 1 Vypněte přístroj. Odpojte nejprve kabel telefonní linky, potom všechny ostatní kabely a nakonec i kabel napájení z elektrické zásuvky.



Poznámka

(Pro FAX-2840 a FAX-2845)
Abyste nepřišli o důležité zprávy, viz *Přenos faxů nebo hlášení faxového deníku* ►► strana 68.

- 2 Zvedněte kryt ovládacího panelu (1). Opatrně odstraňte nečistoty ze skleněného pásu (2) a bílého pruhu (3) nad ním měkkým hadříkem bez žmolků navlhčeným ve vodě.

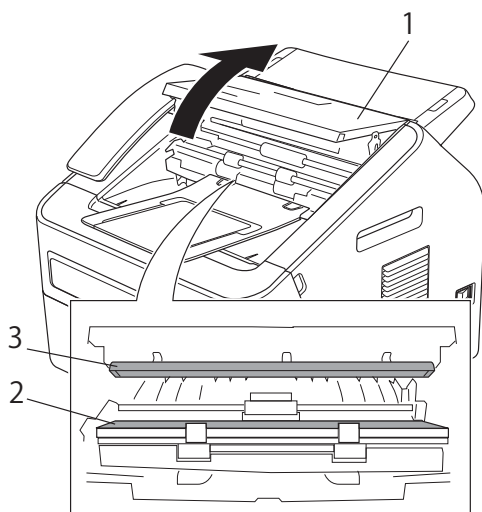

- 3 Zavřete kryt ovládacího panelu.



Poznámka

Kromě vyčištění skleněného proužku měkkým hadříkem bez žmolků navlhčeným ve vodě přejeďte konečkem prstu přes sklo, abyste zjistili, jestli na něm něco neucítíte. Pokud ucítíte nečistotu nebo úlomky, vyčistěte sklo znovu se zaměřením na danou oblast. Může být potřeba, abyste proces čištění opakovali třikrát nebo čtyřikrát. Pro otestování proveďte kopii po každém čištění.

- 4 Zapojte kabel napájení přístroje zpět do elektrické zásuvky, připojte všechny kabely a potom zapojte kabel telefonní linky. Zapněte přístroj.

Čištění podavače dokumentů

- 1 Vypněte přístroj. Odpojte nejprve kabel telefonní linky, potom všechny ostatní kabely a nakonec i kabel napájení z elektrické zásuvky.



Poznámka

(Pro FAX-2840 a FAX-2845)
Abyste nepřišli o důležité zprávy, viz *Přenos faxů nebo hlášení faxového deníku* ►► strana 68.

- 2 Zvedněte kryt ovládacího panelu (1). Opatrně odstraňte nečistoty z podavače dokumentů (2) měkkým hadříkem bez žmolků.

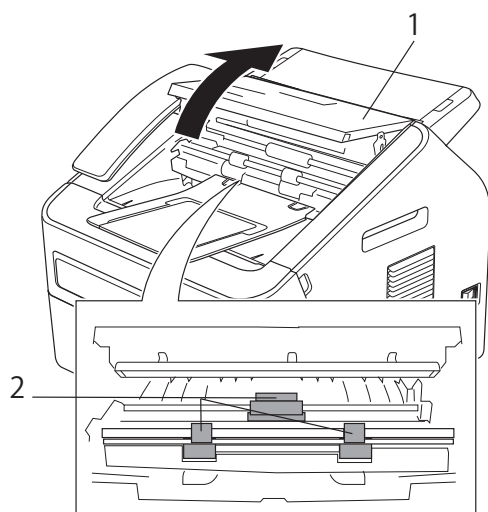

- 3 Zavřete kryt ovládacího panelu.

Čištění korónového vodiče

Pokud máte problémy s kvalitou tisku, vyčistěte korónový vodič následujícím způsobem:

- 1 Otevřete přední kryt a nechte zařízení zapnuté na 10 minut, aby vnitřní ventilátor mohl ochladit extrémně rozpálené části uvnitř zařízení.

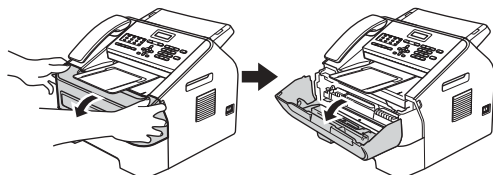

- 2 Až zařízení vychladne, vypněte jej.



Poznámka

(Pro FAX-2840 a FAX-2845)
Abyste nepřišli o důležité zprávy, viz *Přenos faxů nebo hlášení faxového deníku* >> strana 68.

VAROVÁNÍ

HORKÝ POVRCH

Krátce po použití přístroje jsou některé jeho vnitřní součásti velmi horké. Počkejte, až zařízení vychladne, než se začnete dotýkat vnitřních součástí zařízení.

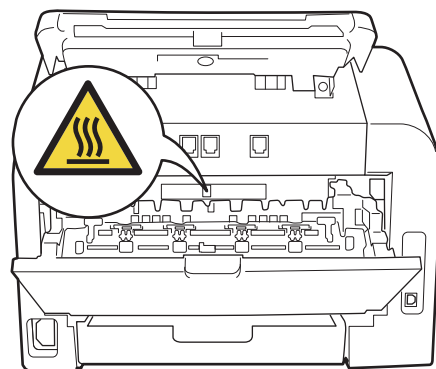
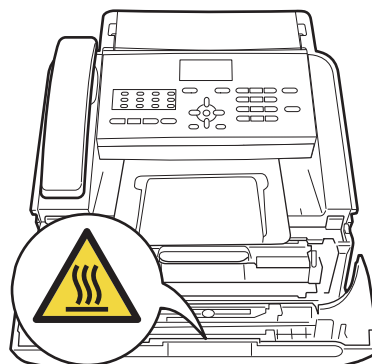

- 3 Pomalu vyjměte sestavu fotoválce a tonerové kazety.

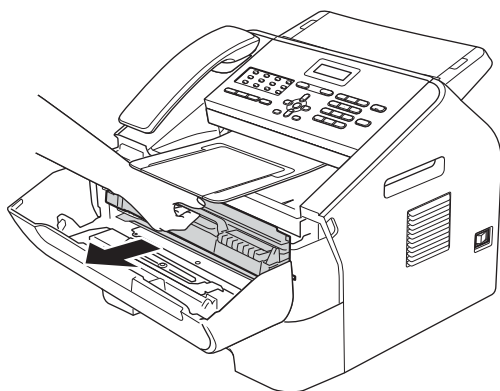

! Důležité

- Doporučujeme, abyste sestavu fotoválce a tonerové kazety umístili na čistý, rovný povrch a podložili ji papírem nebo látkou pro případ náhodného vysypání nebo rozptýlení toneru.
- S tonerovou kazetou manipulujte opatrně. Pokud vám toner znečistí ruce nebo oděv, ihned je otřete nebo omyjte studenou vodou.
- Aby se zabránilo poškození přístroje statickou elektřinou, **NEDOTÝKEJTE** se elektrod uvedených na obrázku.

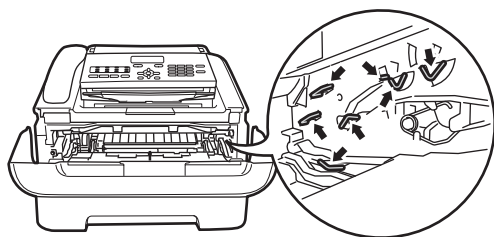

- 4 Vyčistěte korónový vodič uvnitř fotoválce tak, že několikrát opatrně posunete zelený jezdec zprava doleva a zleva doprava.

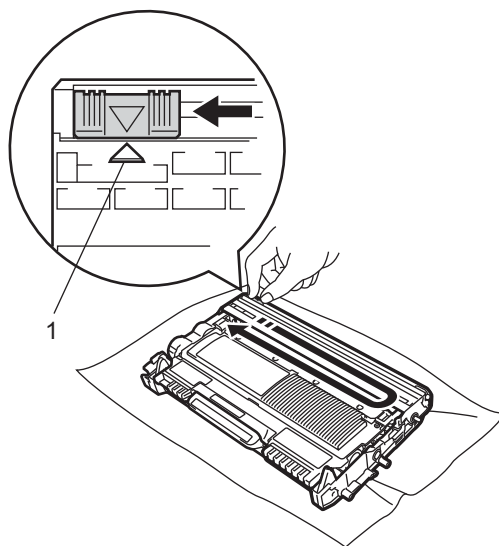

📄 Poznámka

Vraťte jezdec do výchozí polohy (▲) (1). Pokud tak neučiníte, na vtištěných stránkách se mohou objevit svislé pruhy.

- 5 Vložte sestavu fotoválce a tonerové kazety zpět do zařízení. Zavřete přední kryt.

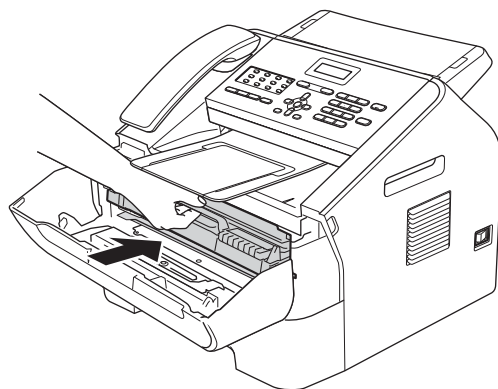

Čištění fotorálce

Pokud máte problémy s kvalitou tisku, může mít na sobě fotorálec cizí substance, jako je lepidlo ze štítku přilepené na povrchu válce. Vyřešte problém pomocí následujících kroků.

- 1 Připravte si několik listů papíru formátu A4 nebo Letter.
- 2 Přesvědčte se, že je přístroj v režimu Připraven.
- 3 Otevřete zadní kryt (zásobník pro výstup lícem nahoru).

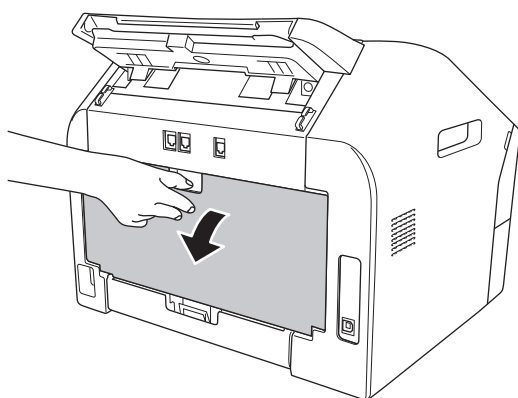

- 4 Otevřete kryt slotu pro ruční podávání.

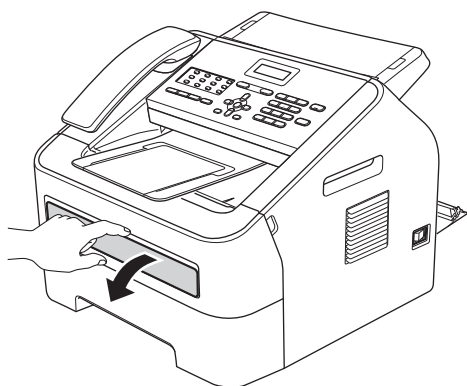

- 5 Stiskněte zároveň **Clear (Zrušit)** a **Menu**. Na displeji LCD se zobrazí zpráva Cist. fotoralce.

- 6 Oběma rukama posuňte vodítka papíru pro ruční podávání podle šířky papíru, který chcete použít.

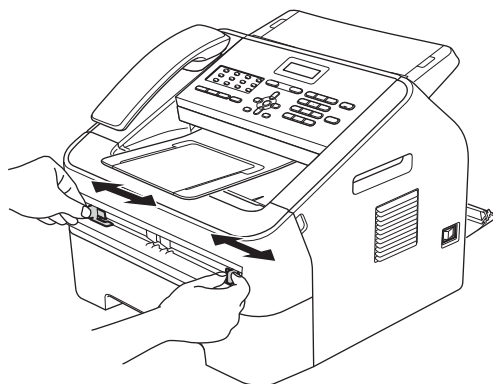

- 7 Oběma rukama vložte jeden list papíru formátu A4 nebo Letter do slotu pro ruční podávání tak, aby se horní okraj papíru dotýkal podávacího válečku papíru. Až ucítíte, že zařízení za papír zatáhne, pusťte jej. Zařízení spustí proces čištění fotorálce.

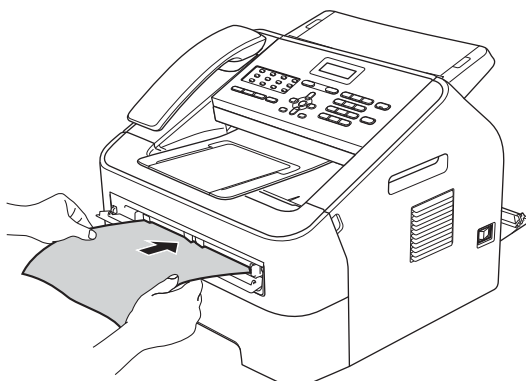

Poznámka

- Během procesu čištění fotorálce zařízení vydává mechanický hluk, protože zařízení se otáčí pozpátku. Tento hluk není důsledkem závady zařízení.
- Do slotu pro ruční podávání nikdy NEVKLÁDEJTE více než jeden list papíru, protože by to mohlo způsobit zaseknutí.

- Pokud je papír ve slotu pro ruční podávání jiného formátu než A4 nebo Letter, zařízení zastaví proces čištění fotorolce a papír vysune.
- Ujistěte se, že je papír ve slotu pro ruční podávání rovně a ve správné poloze. Pokud tomu tak není, nemusí se správně zavést, což může vést k zaseknutí papíru.
- Během procesu čištění fotorolce **NEZAVÍREJTE** zadní kryt (zásobník pro výstup lícem nahoru). Zařízení ukončí proces čištění fotorolce a může dojít k zaseknutí papíru.

- 8 Až zařízení dokončí čištění, vrátí se do režimu Připraven.
- 9 Opakujte kroky 5 až 8 ještě dvakrát a pokaždé použijte nový čistý list papíru. Po dokončení použitého papíru zlikvidujte.
- 10 Uzavřete zadní kryt (zásobník pro výstup lícem nahoru) a kryt slotu pro ruční podávání.

Pokud se problém nevyřeší, postupujte podle kroků níže:

- 1 Otevřete přední kryt a nechte zařízení zapnuté na 10 minut, aby vnitřní ventilátor mohl ochladit extrémně rozpálené části uvnitř zařízení.

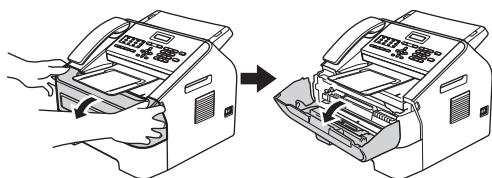

- 2 Až zařízení vychladne, vypněte jej.



Poznámka

(Pro FAX-2840 a FAX-2845)

Abyste nepřišli o důležité zprávy, viz *Přenos faxů nebo hlášení faxového deníku* ►► strana 68.

VAROVÁNÍ



HORKÝ POVRCH

Krátce po použití přístroje jsou některé jeho vnitřní součásti velmi horké. Počkejte, až zařízení vychladne, než se začnete dotýkat vnitřních součástí zařízení.

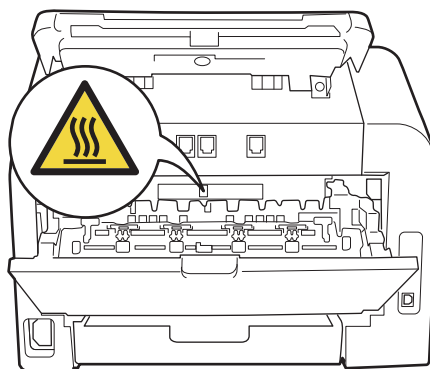
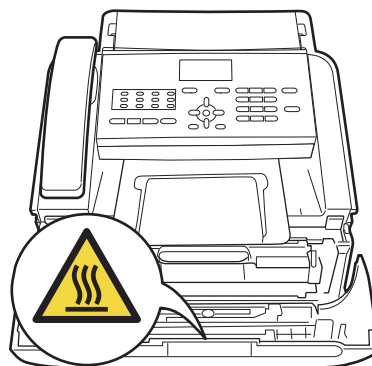

- 3 Pomalu vyjměte sestavu fotoválce a tonerové kazety.

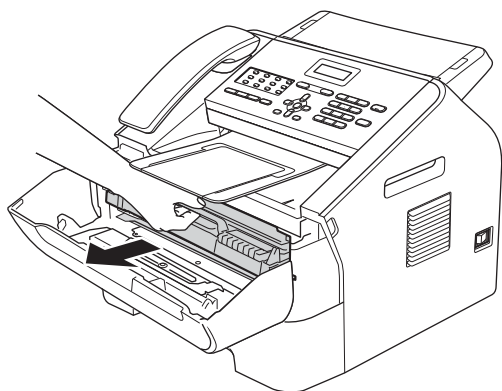

! Důležité

- Doporučujeme, abyste sestavu fotoválce a tonerové kazety umístili na čistý, rovný povrch a podložili ji papírem nebo látkou pro případ náhodného vysypání nebo rozptýlení toneru.
- S tonerovou kazetou manipulujte opatrně. Pokud vám toner znečistí ruce nebo oděv, ihned je otřete nebo omyjte studenou vodou.
- Aby se zabránilo poškození přístroje statickou elektřinou, NEDOTÝKEJTE se elektrod uvedených na obrázku.

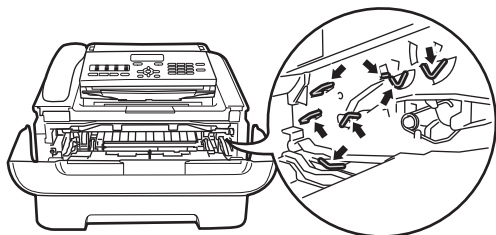

- 4 Zatlačte zelenou páčku zámku a vyjměte tonerovou kazetu z fotoválce.

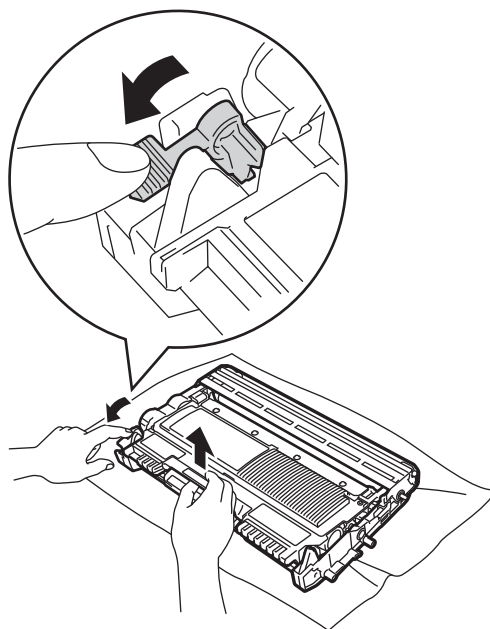

! Důležité

Abyste předešli problémům s kvalitou tisku, NEDOTÝKEJTE se částí, které jsou na obrázcích zvýrazněné.

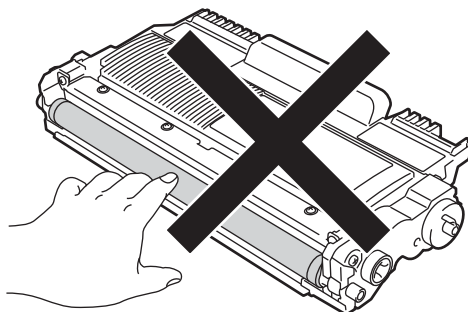

A

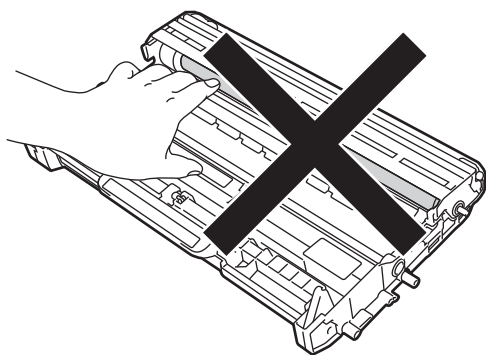

- 5 Vložte vzorek tisku před fotoválec a najděte přesnou polohu vadného tisku.

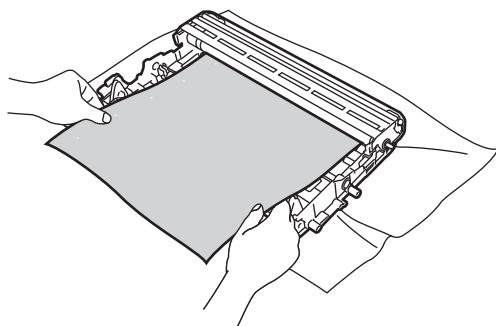

- 6 Otáčejte převodovým kolem fotoválce rukou a přitom se dívejte na povrch fotoválce (1).

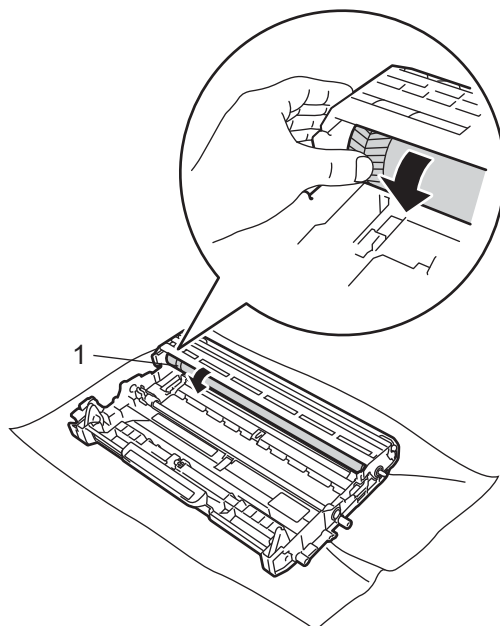

- 7 Když najdete na fotoválci tečku, která odpovídá vzorku tisku, otírejte povrch fotoválce suchým vatovým tampónkem, dokud prach nebo lepidlo z povrchu neodstraníte.

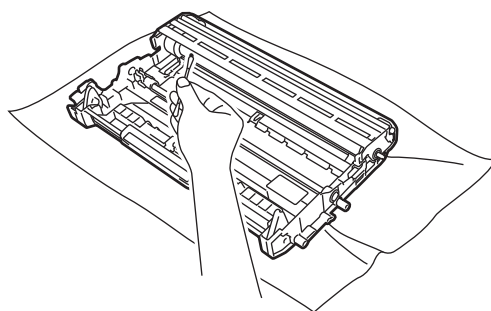

! Důležité

Povrch fotoválce citlivého na světlo
NEČISTĚTE ostrými předměty.

- 8 Tonerovou kazetu vsunujte zpět do fotoválce, dokud neuslyšíte, že zapadla na své místo. Pokud je kazeta řádně vložena, zelená páčka zámku se automaticky zvedne.

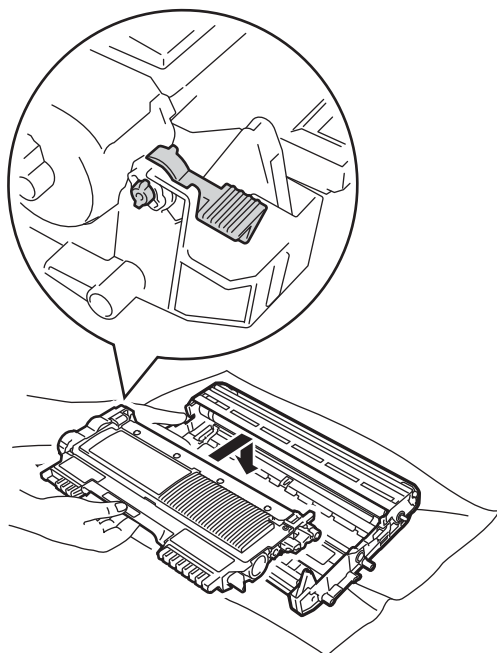
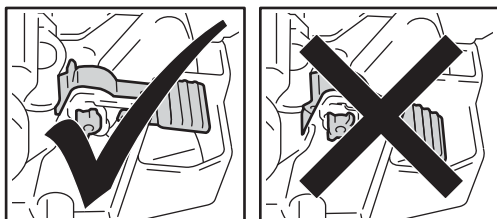

- 9 Vložte sestavu fotoválce a tonerové kazety zpět do zařízení.

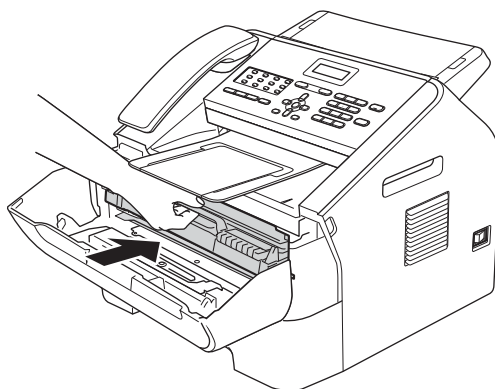

- 10 Zavřete přední kryt.

Čištění podávacích válečků papíru

Pokud máte problémy s podáváním papíru, vyčistěte podávací válečky papíru následujícím způsobem:

- 1 Vypněte přístroj. Odpojte kabel napájení z elektrické zásuvky.



Poznámka

(Pro FAX-2840 a FAX-2845)
Abyste nepřišli o důležité zprávy, viz *Přenos faxů nebo hlášení faxového deníku* >> strana 68.

- 2 Úplně vysuňte zásobník papíru ze zařízení.

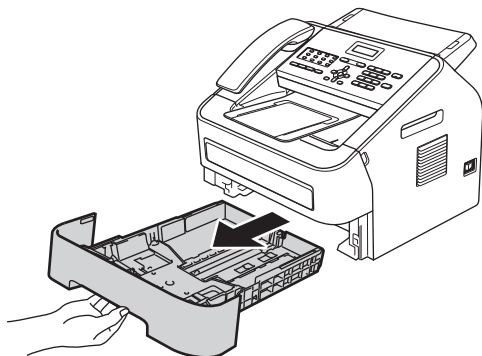

- 3 Pořádně vyždímejte látku bez žmolků namočenou ve vlažné vodě a potom otřete oddělovací podložku (1) zásobníku papíru, abyste odstranili prach.

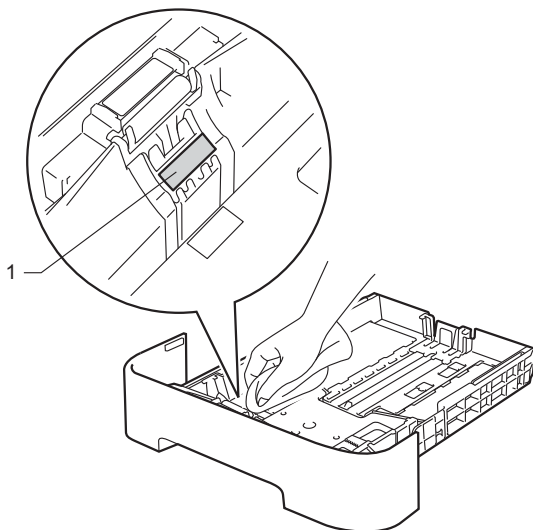

- 4 Otřete dva podávací válečky (1) uvnitř přístroje, abyste z nich odstranili prach.

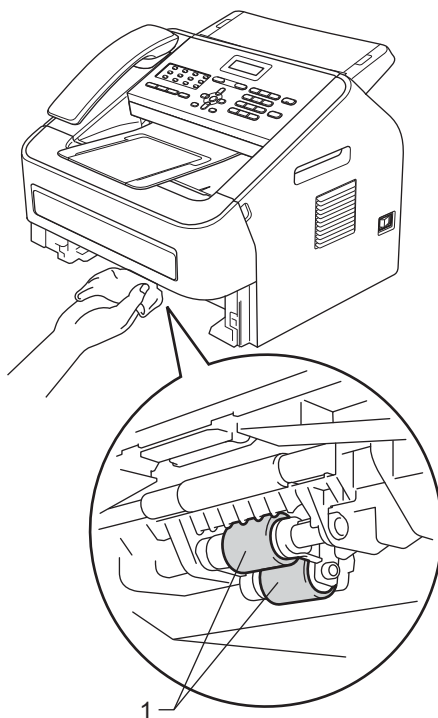

- 5 Zasuňte zásobník papíru zpět do přístroje.
- 6 Zapojte napájecí kabel přístroje do elektrické zásuvky. Zapněte přístroj.

Kontrola zařízení

Kontrola čítačů stránek

Zobrazíte čítače stránek zařízení pro kopie, vytištěné stránky, zprávy a seznamy, faxy nebo celkový souhrn.

- 1 Stiskněte tlačítko **Menu, 5, 2**.
- 2 Stiskněte tlačítko ▲ nebo ▼ pro zobrazení Celkem, Fax/List, Kopír nebo Tisk.
- 3 Stisknutím tlačítka **Stop/Exit (Stop/Konec)**.

Kontrola zbývající životnosti částí

Životnost částí přístroje je možné zobrazit na displeji LCD.

- 1 Stiskněte tlačítko **Menu, 5, 3**.
- 2 Stisknutím tlačítka **Stop/Exit (Stop/Konec)**.

Pokud si myslíte, že došlo k problémům s přístrojem, zkontrolujte nejprve následující položky a postupujte podle tipů pro odstraňování problémů.

Většinu problémů můžete vyřešit vlastními silami. Pokud potřebujete další pomoc, centrum podpory Brother Solutions Center nabízí nejnovější často kladené dotazy (FAQ) a tipy pro odstraňování problémů. Navštivte nás na adrese

<http://solutions.brother.com/>.

Identifikace problému

Nejprve zkontrolujte následující:

- Kabel napájení přístroje je správně připojen a přístroj je zapnutý. Pokud se zařízení nezapne po zapojení kabelu napájení, viz *Jiné obtíže* ►► strana 82.
- Všechny ochranné části byly odstraněny.
- Papír je správně vložen do zásobníku papíru.
- Zprávy na displeji LCD
(Viz *Chybové zprávy a zprávy o údržbě* ►► strana 63.)

Pokud ani výše uvedené kontroly váš problém nevyřešily, identifikujte problém a potom přejděte na stránku navrženou níže.

Manipulace s papírem a problémy s tiskem:

- *Potíže při manipulaci s papírem* ►► strana 81
- *Tisk přijatých faxů* ►► strana 78

Problémy s telefonem a faxem:

- *Telefonní linka nebo spojení* ►► strana 78
- *Zacházení s přichozími voláními* ►► strana 80
- *Přijímání faxů* ►► strana 79
- *Odesílání faxů* ►► strana 80

Problémy s kopírováním:

- *Obtíže při kopírování* ►► strana 81

Chybové zprávy a zprávy o údržbě

Stejně jako u jakéhokoli komplexního kancelářského produktu může docházet k chybám a nutnosti výměny spotřebního materiálu. Pokud k tomu dojde, přístroj určí chybu nebo požadovanou běžnou údržbu a zobrazí příslušné hlášení. Nejběžnější chybová hlášení a hlášení o údržbě jsou uvedena v následující části.

Většinu chybových zpráv lze napravit a na zprávy o údržbě reagovat vlastními silami. Pokud potřebujete další pomoc, centrum podpory Brother Solutions Center nabízí nejnovější často kladené dotazy (FAQ) a tipy pro odstraňování problémů:

Navštivte nás na adrese <http://solutions.brother.com/>.

Chybové hlášení	Příčina	Akce
Dochází toner	Pokud se na displeji LCD zobrazí <i>Malo toneru</i> , můžete i tak tisknout; nicméně vám zařízení sděluje, že se blíží konec životnosti tonerové kazety.	Objednejte si nyní novou tonerovou kazetu, abyste měli k dispozici náhradní tonerovou kazetu, až se na displeji LCD zobrazí <i>Vymente toner</i> nebo <i>Dosel toner</i> .
Dosel toner	Je čas na výměnu tonerové kazety. Když je k dispozici paměť, faxy budou uloženy v paměti.	Vyměňte tonerovou kazetu za novou. (Viz <i>Výměna tonerové kazety</i> >> strana 41.)
Chlazení Cekej chvíli	Je příliš vysoká teplota fotoválce nebo tonerové kazety. Přístroj pozastaví aktuální tiskovou úlohu a přejde do režimu ochlazování. V režimu ochlazování uslyšíte, jak běží chladicí ventilátor, a na displeji LCD bude zobrazeno <i>Chlazení a Cekej chvíli</i> .	Ujistěte se, že slyšíte běh ventilátoru v přístroji a že odsávací otvor nic neblokuje. Pokud ventilátor běží, odstraňte případné překážky, které obklopují odsávací otvor, a potom nechte přístroj několik minut zapnutý, ale nepoužívejte jej. (Pro FAX-2840 a FAX-2845) Před odpojením viz <i>Přenos faxů nebo hlášení faxového deníku</i> >> strana 68, abyste neztratili žádné důležité zprávy. Potom zařízení vypněte a za několik sekund jej zapněte znovu. Nechejte zařízení zapnuté na 15 minut. (Pro FAX-2940) Zařízení vypněte a za několik sekund jej zapněte znovu. Nechejte zařízení zapnuté na 15 minut.
Chyba EL	Došlo k mechanické závadě zařízení.	Otevřete přední kryt a znovu jej zavřete.
Chyba fotoválce	Korónový vodič fotoválce je třeba očistit.	Očistěte korónový vodič fotoválce. (Viz <i>Čištění korónového vodiče</i> >> strana 53.)
Chyba kazety	Tonerová kazeta není nainstalována správně.	Vytáhněte fotoválec a vydejte tonerovou kazetu, potom tonerovou kazetu znovu vložte do fotoválce.

Chybové hlášení	Příčina	Akce
Chyba zapek.jed	<p>Teplota fixační jednotky nedosáhla stanovené hodnoty v daném čase.</p> <p>Fixační jednotka je příliš horká.</p>	<p>(Pro FAX-2840 a FAX-2845) Pokud zařízení vypnete, faxové zprávy v paměti budou ztraceny. Před odpojením viz <i>Přenos faxů nebo hlášení faxového deníku</i> ►► strana 68, abyste neztratili žádné důležité zprávy. Potom zařízení vypněte a za několik sekund jej zapněte znovu. Nechejte zařízení zapnuté na 15 minut.</p> <p>(Pro FAX-2940) Zařízení vypněte a za několik sekund jej zapněte znovu. Nechejte zařízení zapnuté na 15 minut.</p>
Komun.chyba	Nízká kvalita telefonní linky způsobila komunikační chybu.	Zkuste odeslat fax znovu nebo přístroj připojte k jiné telefonní lince. Pokud problém přetrvává, požádejte telefonní společnost o kontrolu vaší telefonní linky.
Kryt je otevřený	Přední kryt není úplně zavřený.	Zavřete čelní kryt zařízení.
Kryt je otevřený	Kryt ovládacího panelu není úplně zavřený.	Zavřete kryt ovládacího panelu zařízení.
Kryt je otevřený	Kryt ovládacího panelu je otevřený při vkládání dokumentu.	Zavřete kryt ovládacího panelu zařízení a potom stiskněte Stop/Exit (Stop/Konec) .
Kryt je otevřený	Kryt fixační jednotky není plně zavřen nebo papír uvízl v zadní části zařízení, když jste zapnuli napájení.	<ul style="list-style-type: none"> ■ Zavřete kryt fixační jednotky zařízení. ■ Ujistěte se, že v zadní části zařízení není uvíznutý papír a poté uzavřete kryt fixační jednotky a stiskněte tlačítko Start.
Nehlasí se/obsaz	Vytočené číslo neodpovídá nebo je obsazené.	Ověřte číslo a opakujte akci.
Nelze inicial XX	Došlo k mechanické závadě zařízení.	<ul style="list-style-type: none"> ■ (Pro FAX-2840 a FAX-2845) Pokud zařízení vypnete, faxové zprávy v paměti budou ztraceny. Před odpojením viz <i>Přenos faxů nebo hlášení faxového deníku</i> ►► strana 68, abyste neztratili žádné důležité zprávy. Potom zařízení vypněte a za několik sekund jej zapněte znovu. Nechejte zařízení zapnuté na 15 minut. (Pro FAX-2940) Zařízení vypněte a za několik sekund jej zapněte znovu. Nechejte zařízení zapnuté na 15 minut. ■ Pokud problém přetrvává, obraťte se na zákaznický servis Brother nebo na svého prodejce Brother.

Chybové hlášení	Příčina	Akce
Nelze skenov. XX	Došlo k mechanické závadě zařízení.	<ul style="list-style-type: none"> ■ (Pro FAX-2840 a FAX-2845) Před odpojením viz <i>Přenos faxů nebo hlášení faxového deníku</i> >> strana 68, abyste neztratili žádné důležité zprávy. Potom zařízení vypněte a za několik sekund jej zapněte znovu. Nechejte zařízení zapnuté na 15 minut. (Pro FAX-2940) Zařízení vypněte a za několik sekund jej zapněte znovu. Nechejte zařízení zapnuté na 15 minut. ■ Pokud problém přetrvává, obraťte se na zákaznický servis Brother nebo na svého prodejce Brother.
Nelze tisk. XX	Došlo k mechanické závadě zařízení.	<p>Postupujte jedním z následujících způsobů:</p> <ul style="list-style-type: none"> ■ (Pro FAX-2840 a FAX-2845) Před odpojením viz <i>Přenos faxů nebo hlášení faxového deníku</i> >> strana 68, abyste neztratili žádné důležité zprávy. Potom zařízení vypněte a za několik sekund jej zapněte znovu. Nechejte zařízení zapnuté na 15 minut. (Pro FAX-2940) Zařízení vypněte a za několik sekund jej zapněte znovu. Nechejte zařízení zapnuté na 15 minut. ■ Pokud problém přetrvává, obraťte se na zákaznický servis Brother nebo na svého prodejce Brother.
Neni papir	V zařízení došel papír nebo papír není v zásobníku řádně vložen.	<p>Postupujte jedním z následujících způsobů:</p> <ul style="list-style-type: none"> ■ Doplňte papír do zásobníku papíru a stiskněte Start. ■ Vyměňte papír a znovu jej vložte. Potom stiskněte tlačítko Start. ■ Pokud problém přetrvává, je možná nutné vyčistit podávací válečky papíru. Vyčistěte podávací válečky papíru. (Viz <i>Čištění podávacích váleček papíru</i> >> strana 59.)
Neni toner	Tonerová kazeta není nainstalována správně.	Vyměňte fotoválec. Vyměňte tonerovou kazetu a potom ji opět vložte do fotoválce.
Nesouhl.velikost	Papír v zásobníku papíru nemá správnou velikost.	Vložte do zásobníku papír správné velikosti a znovu nastavte „Velikost papíru“ (Menu, 1, 2, 2). (Viz <i>Velikost papíru</i> >> strana 15.)

Chybové hlášení	Příčina	Akce
Porucha komunik.	Pokusili jste se o polling faxového zařízení, které není v režimu Polling čekání.	Zkontrolujte další nastavení pollingu faxového zařízení.
Preplněna pamet	Paměť zařízení je plná.	<p>Probíhá odesílání faxu nebo kopírování</p> <p>Postupujte jedním z následujících způsobů:</p> <ul style="list-style-type: none"> ■ Stisknutím tlačítka Start odešlete nebo zkopírujete naskenované stránky. ■ Stiskněte tlačítko Stop/Exit (Stop/Konec) a počkejte, až skončí ostatní probíhající operace, a opakujte akci. ■ Vymažte faxy z paměti. <p>Vytiskněte faxy, které jsou uloženy v paměti pro obnovení paměti na 100 %. Potom vypněte funkci Ukládání faxů, aby se vám další faxy neukládaly do paměti. (Viz Podrobná příručka uživatele: <i>Tisk faxu z paměti a Ukládání faxů.</i>)</p>
Rozpojení	Druhá osoba nebo její faxový přístroj zastavil hovor.	Zkuste odeslat nebo přijmout znovu.
Valec zastaven	Je čas na výměnu fotoválce.	Vyměňte fotoválec. (Viz <i>Výměna fotoválce</i> >> strana 46.)
Vymen. fotovalec	Je čas na výměnu fotoválce.	Vyměňte fotoválec. (Viz <i>Výměna fotoválce</i> >> strana 46.)
Vymente toner	<p>Tonerová kazeta je na konci své životnosti. Zařízení přestane tisknout až do doby, než vyměníte toner.</p> <p>Když je k dispozici paměť, faxy budou uloženy v paměti.</p>	<p>Pokud jste Nastavení toneru nastavili na <i>Stop</i>, vyměňte tonerovou kazetu za novou a nepoužitou originální tonerovou kazetu Brother. Tak vyresetujete režim Vyměňte toner. (Viz <i>Výměna tonerové kazety</i> >> strana 41.)</p> <p>Pokud jste Nastavení toneru nastavili na <i>Pokračovat</i>, zařízení bude pokračovat v tisku dat, dokud se na displeji LCD nezobrazí <i>Dosel toner</i>. Informace o používání zařízení v režimu <i>Pokračovat</i> najdete v Podrobné příručce uživatele: <i>Nastavení toneru</i>.</p>
Zasek. v zasob	Papír je uvíznutý v zásobníku papíru zařízení.	(Viz <i>Papír uvízl ve standardním zásobníku papíru</i> >> strana 69.)
Zaseknuti uvnitr	Papír je uvíznutý uvnitř zařízení.	(Viz <i>Dokument uvízl uvnitř zařízení</i> >> strana 74.)
Zaseknuti vzadu	Papír je uvíznutý v zadní části zařízení.	(Viz <i>Papír uvízl v zadní části zařízení</i> >> strana 70.)

Chybové hlášení	Příčina	Akce
Zkontr.original	Dokument nebyl vložen nebo podán správně nebo byl dokument skenovaný z ADF příliš dlouhý.	Viz <i>Dokument nebyl vložen nebo podán správně nebo byl příliš dlouhý</i> >> strana 69 nebo <i>Použití automatického podavače dokumentů (ADF)</i> >> strana 20.

Přenos faxů nebo hlášení faxového deníku

Pokud se na displeji LCD zobrazí:

- Nelze inicial. XX
- Nelze tisk. XX
- Nelze skenov. XX

(Pro FAX-2840 a FAX-2845)

Pokud je nutné odpojit zařízení z elektrické zásuvky, doporučujeme vám, abyste před odpojením přenesli faxy do jiného faxového přístroje. (Viz *Přenos faxů na jiný faxový přístroj* >> strana 68.)

Přenést můžete i hlášení faxového deníku, kde zjistíte případné faxy čekající na přenos. (Viz *Přenos hlášení na jiné faxové přístroje* >> strana 68.)



Poznámka

Pokud je na displeji LCD po přenesení všech faxů zobrazeno chybové hlášení, odpojte přístroj na několik minut od zdroje napájení a poté jej znovu připojte.

Přenos faxů na jiný faxový přístroj

Pokud jste nenastavili ID stanice, nemůžete vstoupit do režimu přenosu faxu. (Viz Stručný návod k obsluze: *Zadejte osobní informace (ID stanice)*.)

- 1 Stiskněte tlačítko **Menu, 9, 0, 1**.
- 2 Postupujte jedním z následujících způsobů:
 - Pokud se na displeji LCD objeví hlášení *Chybi udaje*, v paměti přístroje nezbývají žádné faxy. Stiskněte tlačítko **Stop/Exit (Stop/Konec)**.
 - Zadejte číslo faxu, na které budou faxy předávány. Stiskněte tlačítko **Start**.

Přenos hlášení na jiné faxové přístroje

Pokud jste nenastavili ID stanice, nemůžete vstoupit do režimu přenosu faxu. (Viz Stručný návod k obsluze: *Zadejte osobní informace (ID stanice)*.)

- 1 Stiskněte tlačítko **Menu, 9, 0, 2**.
- 2 Zadejte číslo faxu, na které bude hlášení o přenosu předáváno.
- 3 Stiskněte tlačítko **Start**.

Uvíznutí dokumentu

Dokument nebyl vložen nebo podán správně nebo byl příliš dlouhý

- 1 Otevřete kryt ovládacího panelu.



- 2 Opatrně vytáhněte uvíznutý dokument směrem k přední části zařízení.



- 3 Zavřete kryt ovládacího panelu.
- 4 Stiskněte tlačítko **Stop/Exit** (**Stop/Konec**).

Uvíznutí papíru

Vždy vytáhněte ze zásobníku papíru veškerý papír a když přidáte nový papír, narovnejte stoh. Tak zabráníte tomu, aby zařízení nepodalo více listů papíru najednou a nedocházelo k uvíznutí.

Papír uvízl ve standardním zásobníku papíru

Pokud se na displeji LCD zobrazí hlášení **Zasek. v zasob.**, postupujte podle těchto kroků:

- 1 Úplně vysuňte zásobník papíru ze zařízení.

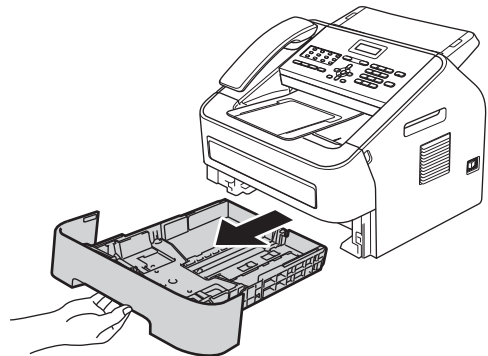

B

- 2 Použijte obě ruce k pomalému vytažení uvíznutého papíru.

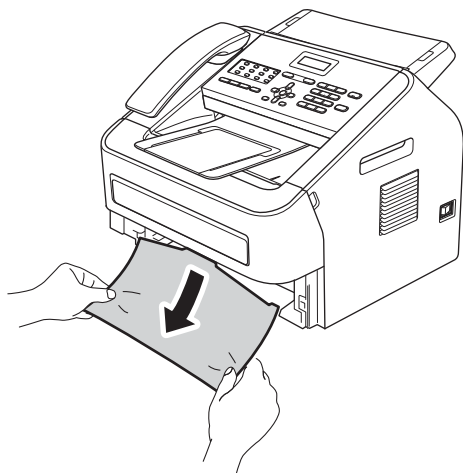

Poznámka

Táhnout uvíznutý papír směrem dolů umožní jeho snazší vyjmutí.

- 3 Přesvědčte se, že je papír v zásobníku pod značkou maximálního množství papíru (▼▼▼) (1). Stiskněte zelenou páčku pro uvolnění vodítka papíru a zároveň posuňte vodítka papíru podle velikosti papíru. Ujistěte se, že jsou vodítka papíru pevně usazena v drážkách. (Viz *Vkládání papíru do standardního zásobníku papíru* >> strana 8.)

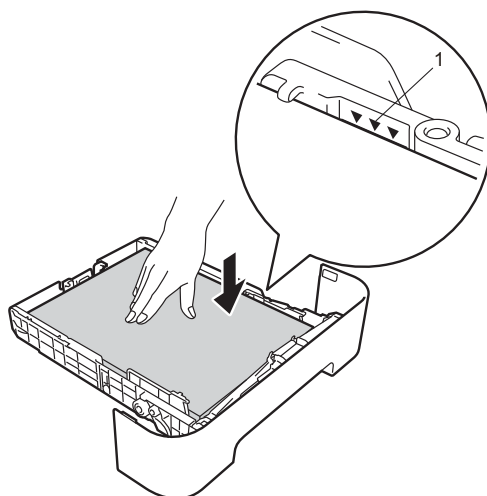

- 4 Zasuňte zásobník papíru pevně zpět do zařízení.

Papír uvízl v zadní části zařízení

Pokud se na displeji LCD zobrazuje hlášení *Zaseknutí vzadu*, došlo k uvíznutí papíru za zadním krytem. Postupujte podle těchto kroků:

- 1 Otevřete přední kryt a nechte zařízení zapnuté na 10 minut, aby vnitřní ventilátor mohl ochladit extrémně rozpálené části uvnitř zařízení.

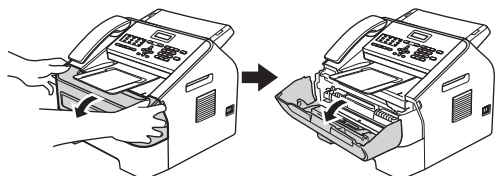

- 2 Až zařízení vychladne, vypněte jej.



Poznámka

(Pro FAX-2840 a FAX-2845)

Abyste nepřišli o důležité zprávy, viz *Přenos faxů nebo hlášení faxového deníku* ►► strana 68.

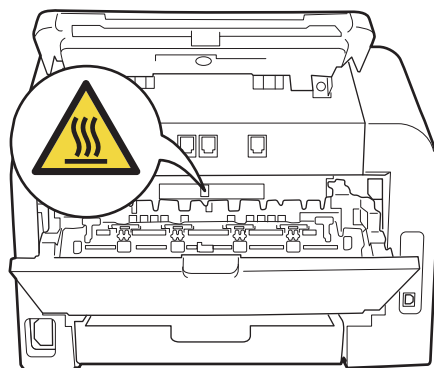

! VAROVÁNÍ



HORKÝ POVRCH

Krátce po použití přístroje jsou některé jeho vnitřní součásti velmi horké. Počkejte, až zařízení vychladne, než se začnete dotýkat vnitřních součástí zařízení.

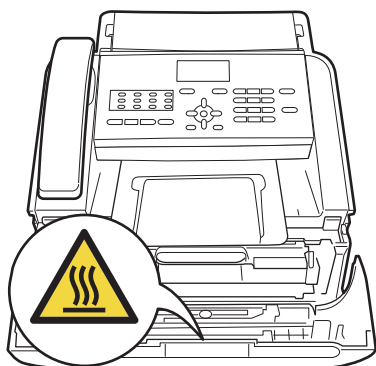

- 3 Pomalu vyjměte sestavu fotoválce a tonerové kazety. Uvíznutý papír je možné vytáhnout se sestavou fotoválce a tonerové kazety nebo tak můžete papír uvolnit, abyste jej mohli vytáhnout zevnitř zařízení.

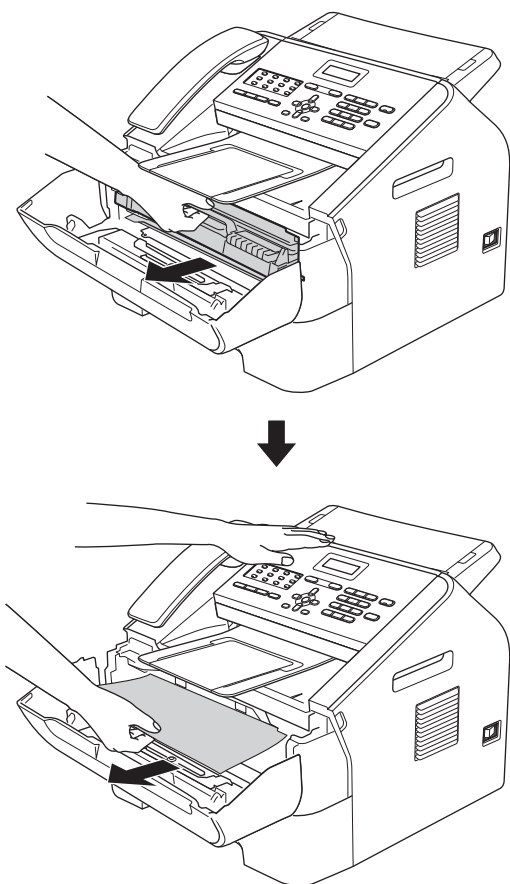

- Aby se zabránilo poškození přístroje statickou elektřinou, **NEDOTÝKEJTE** se elektrod uvedených na obrázku.

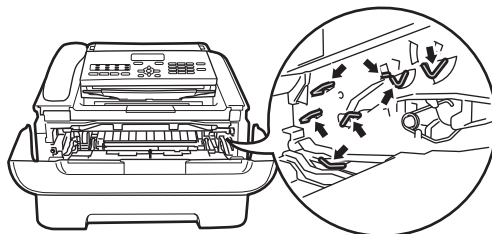

- 4 Otevřete zadní kryt (zásobník pro výstup lícem nahoru).

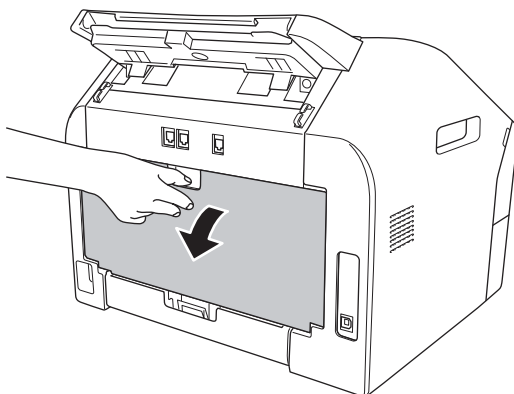

! Důležité

- Doporučujeme, abyste sestavu fotoválce a tonerové kazety umístili na čistý, rovný povrch a podložili ji papírem nebo látkou pro případ náhodného vysypání nebo rozptýlení toneru.
- S tonerovou kazetou manipulujte opatrně. Pokud vám toner znečistí ruce nebo oděv, ihned je otřete nebo omyjte studenou vodou.

- 5 Stlačte dolů páčky nalevo a napravo pro otevření krytu fixační jednotky (1).

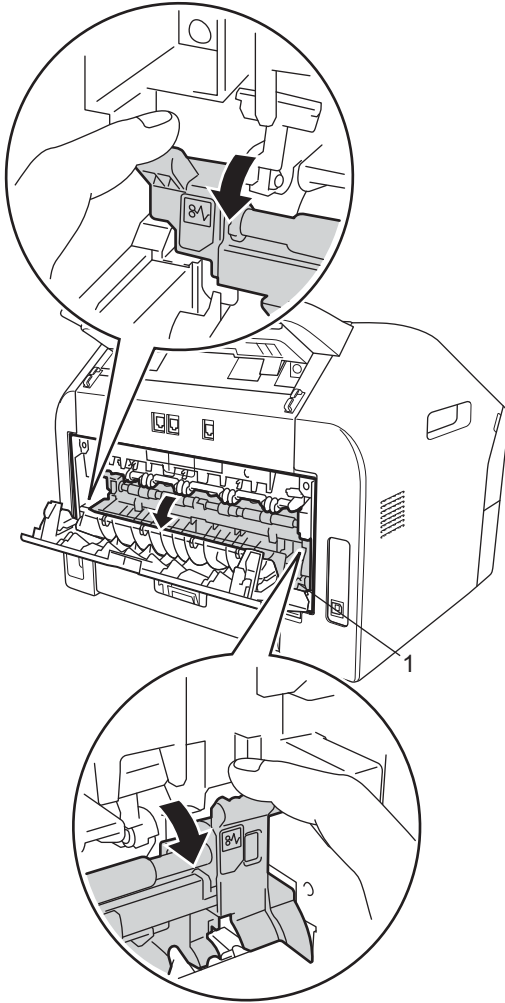

- 6 Pomocí obou rukou jemně vytáhněte uvíznutý papír z fixační jednotky.

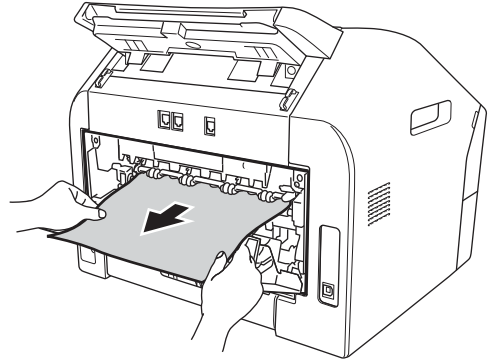

- 7 Zavřete kryt fixační jednotky a zadní kryt (zásobník pro výstup lícem nahoru).

- 8 Vložte sestavu fotoválce a tonerové kazety zpět do zařízení.

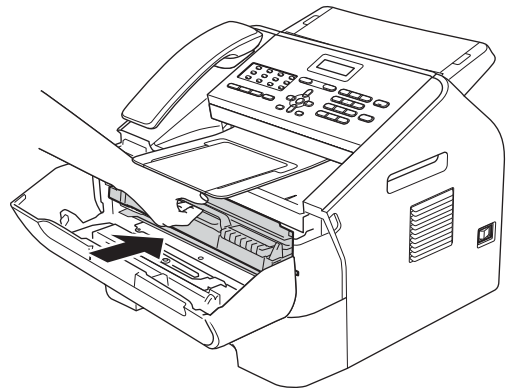

- 9 Zavřete přední kryt. Pokud zařízení nezačne automaticky tisknout, stiskněte tlačítko **Start**.

Dokument uvízl uvnitř zařízení

Pokud se na displeji LCD zobrazí hlášení Zaseknuti uvnitř, postupujte podle těchto kroků:

- 1 Otevřete přední kryt a nechte zařízení zapnuté na 10 minut, aby vnitřní ventilátor mohl ochladit extrémně rozpálené části uvnitř zařízení.

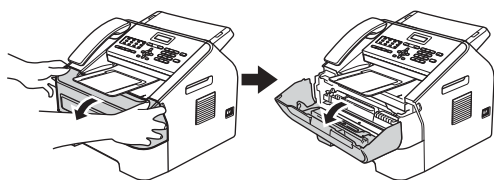

- 2 Až zařízení vychladne, vypněte jej.



Poznámka

(Pro FAX-2840 a FAX-2845)
Abyste nepřišli o důležité zprávy, viz
Přenos faxů nebo hlášení faxového deníku ►► strana 68.

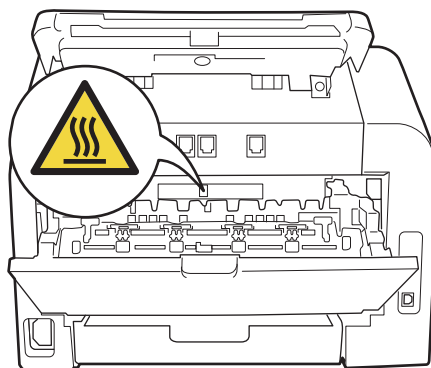

VAROVÁNÍ



HORKÝ POVRCH

Krátce po použití přístroje jsou některé jeho vnitřní součásti velmi horké. Počkejte, až zařízení vychladne, než se začnete dotýkat vnitřních součástí zařízení.

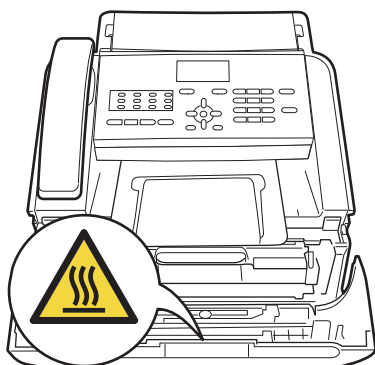

- 3 Pomalu vyjměte sestavu fotoválce a tonerové kazety. Uvísnutý papír je možné vytáhnout se sestavou fotoválce a tonerové kazety nebo tak můžete papír uvolnit, abyste jej mohli vytáhnout zevnitř zařízení.

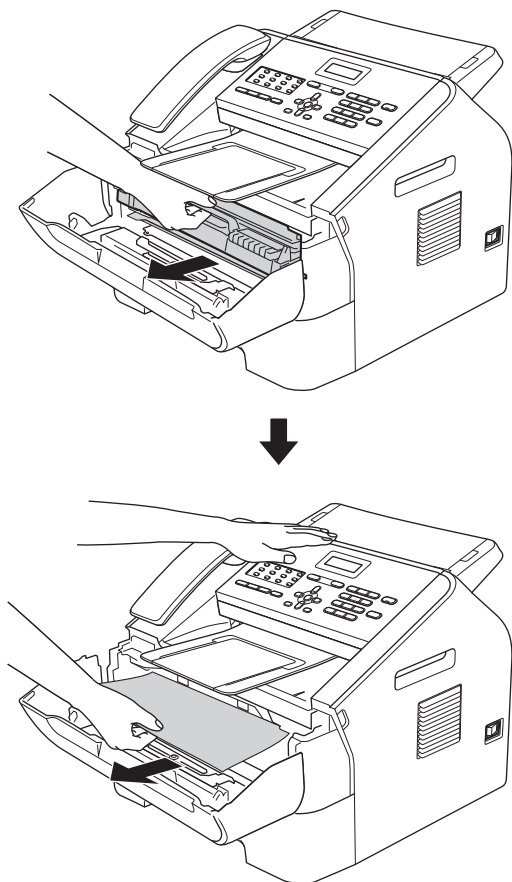

- Aby se zabránilo poškození přístroje statickou elektřinou, **NEDOTÝKEJTE** se elektrod uvedených na obrázku.

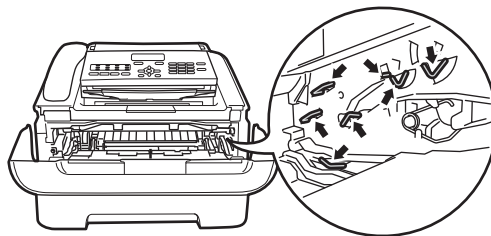

- 4 Zatlačte zelenou páčku zámku a vyjměte tonerovou kazetu z fotoválce. Odstraňte uvísnutý papír, pokud je nějaký ve fotoválci.

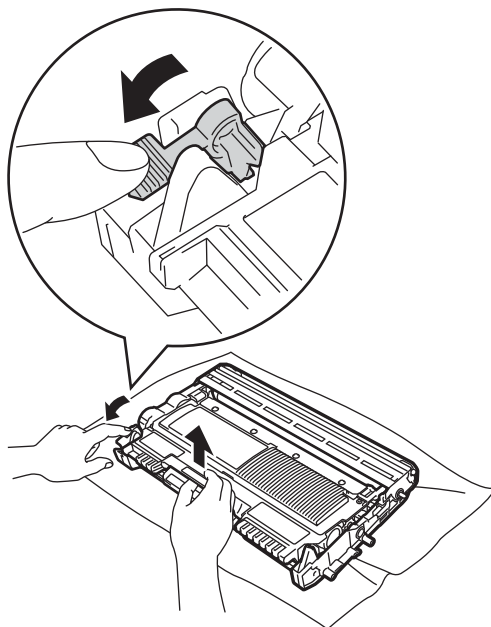

! Důležité

- Doporučujeme, abyste sestavu fotoválce a tonerové kazety umístili na papír nebo látku pro případ náhodného vysypání nebo rozptýlení toneru.
- S tonerovou kazetou manipulujte opatrně. Pokud vám toner znečistí ruce nebo oděv, ihned je otřete nebo omyjte studenou vodou.

! **Důležité**

Abyste předešli problémům s kvalitou tisku, **NEDOTÝKEJTE** se částí, které jsou na obrázcích zvýrazněné.

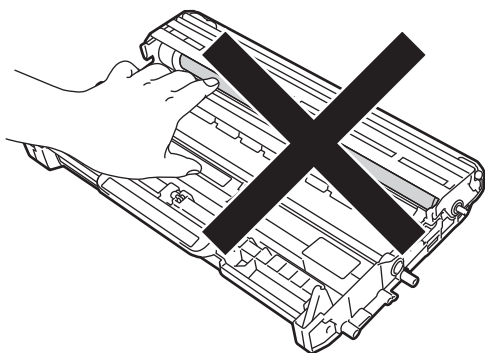
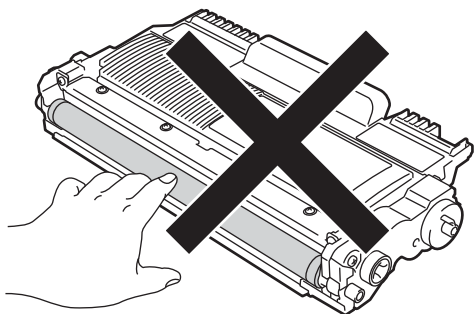

- 5** Tonerovou kazetu vsunujte zpět do fotoválce, dokud neuslyšíte, že zacvakla na své místo. Pokud je kazeta řádně vložena, zelená páčka zámku se automaticky zvedne.

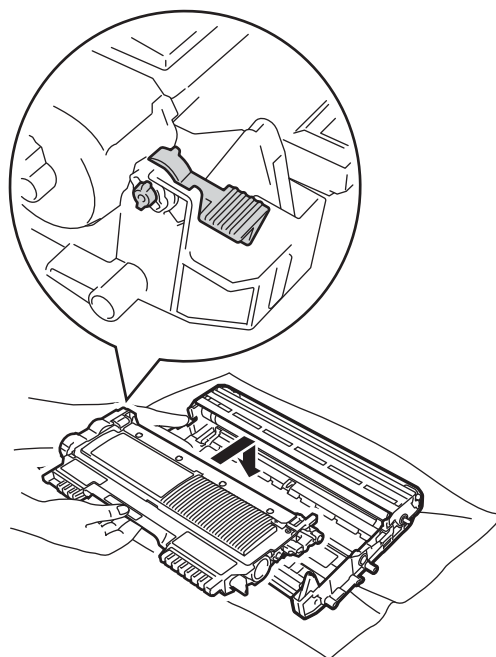
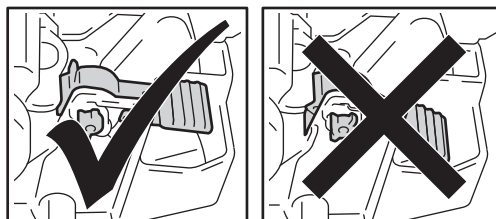

- 6 Pokud se vám nepodařilo vyjmout uvíznutý papír zevnitř zařízení, vytáhněte ze zařízení celý zásobník papíru.

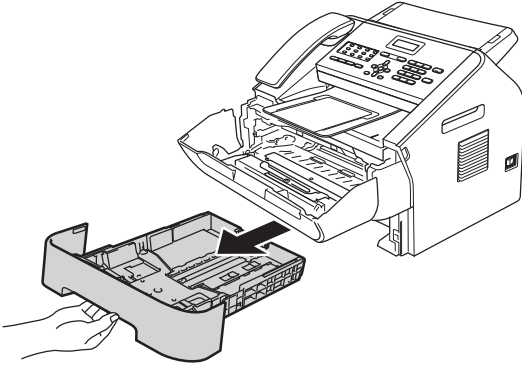

- 7 Vytáhněte uvíznutý papír z otvoru zásobníku papíru.

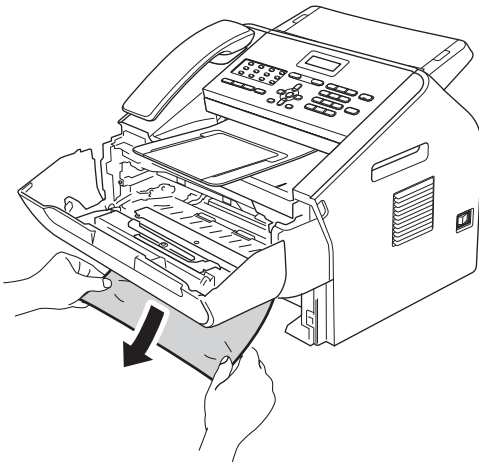

Poznámka

Táhnout uvíznutý papír směrem dolů umožní jeho snazší vyjmutí.

- 8 Zasuňte zásobník papíru zpět do přístroje.

- 9 Vložte sestavu fotoválce a tonerové kazety zpět do zařízení.

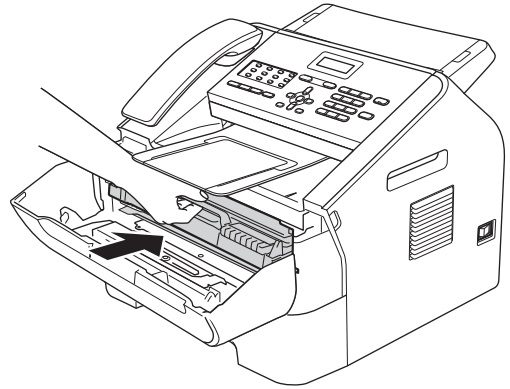

- 10 Zavřete čelní kryt zařízení. Pokud zařízení nezačne automaticky tisknout, stiskněte tlačítko **Start**.

Pokud máte s přístrojem potíže

! Důležité

- Pokud si myslíte, že došlo k problémům s přístrojem, zkontrolujte následující tabulku a postupujte podle tipů pro odstraňování problémů. Většinu problémů můžete vyřešit vlastními silami.
- Pokud potřebujete další pomoc, centrum podpory Brother Solutions Center nabízí nejnovější často kladené dotazy (FAQ) a tipy pro odstraňování problémů. Navštivte nás na adrese <http://solutions.brother.com/>.
- Pokud se domníváte, že je problém s tím, jak vaše faxy vypadají, udělejte nejprve kopii. Pokud je kopie v pořádku, problém pravděpodobně není v přístroji. Podívejte se do níže uvedené tabulky a postupujte podle tipů na odstraňování problémů.
- Použití spotřebního materiálu od jiného výrobce, než je společnost Brother, může mít dopad na kvalitu tisku, výkonnost hardwaru a spolehlivost zařízení.

Tisk přijatých faxů

Potíže	Doporučení
<ul style="list-style-type: none">■ Kondenzovaný tisk■ Vodorovné pruhy■ Horní a dolní věty jsou odříznuté■ Chybějící řádky	Tento problém je obvykle způsoben špatným telefonním spojením. Pokud je vaše kopie v pořádku, pravděpodobně došlo ke špatnému spojení se statickou elektřinou nebo rušením na telefonní lince. Požádejte odesílající stranu, aby zaslala fax znovu.
Špatná kvalita tisku	Viz <i>Zlepšení kvality tisku</i> ►► strana 84.
Při příjmu se objevují svíslé černé čáry	Korónový vodič pro tisk může být znečištěn. Očistěte korónový vodič fotoválce. (Viz <i>Čištění korónového vodiče</i> ►► strana 53.) Skener odesílatele je pravděpodobně znečištěn. Požádejte odesílatele, aby udělal kopii a zjistil, jestli je problém na straně odesílajícího přístroje. Zkuste přijmout fax z jiného faxového přístroje. Pokud problém přetrvává, obraťte se na svého prodejce.
Přijaté faxy vypadají jako rozdělené nebo prázdné listy.	Pokud jsou přijaté faxy rozdělené a natištěné na dvě strany nebo když dostanete další prázdnou stranu, možná nemáte správně nastavený formát papíru pro papír, který používáte. (Viz <i>Velikost papíru</i> ►► strana 15.) Zapněte automatické zmenšování. (Viz <i>Podrobná příručka uživatele: Tisk zmenšeného přichozího faxu.</i>)

Telefonní linka nebo spojení

Potíže	Doporučení
Vytáčení nefunguje.	Ověřte, že se ozývá oznamovací tón. Změňte nastavení <i>Tonova/Pulsni</i> . (Viz <i>Stručný návod k obsluze.</i>) Zkontrolujte všechna připojení kabelu linky. Zkontrolujte, že je přístroj připojen do elektrické zásuvky, a že je zapnutý. Pokud je k přístroji připojen externí telefon, odešlete fax ručně zvednutím sluchátka externího telefonu a vytočením čísla pomocí externího telefonu.

Telefonní linka nebo spojení (Pokračování)

Potíže	Doporučení
Přístroj po zavolání neodpovídá.	Přesvědčte se, že je přístroj ve správném režimu příjmu pro vaše nastavení. (Viz <i>Nastavení režimu příjmu</i> ►► strana 26.) Ověřte, že se ozývá oznamovací tón. Je-li to možné, zavolejte na váš přístroj, abyste jej slyšeli odpovídat. Pokud stále neodpovídá, zkontrolujte připojení kabelu telefonní linky. Pokud při volání na přístroj neslyšíte žádné zvonění, požádejte telefonní společnost, aby zkontrolovala vaši linku.

Přijímání faxů

Potíže	Doporučení
Nelze přijmout fax.	<p>Zkontrolujte všechna připojení kabelu linky. Zkontrolujte, zda je telefonní kabel připojen k telefonní zásuvce a k zásuvce LINE přístroje. Když se přihlásíte k odběru služby DSL nebo VoIP, požádejte vašeho poskytovatele služby o pokyny pro připojení.</p> <p>Ujistěte se, že je přístroj ve správném režimu přijímání. Ten určují externí přístroje a odebírané telefonní služby, které máte na stejné lince, jako přístroj Brother. (Viz <i>Nastavení režimu příjmu</i> ►► strana 26.)</p> <p>Máte-li vyhrazenou faxovou linku a chcete, aby přístroj Brother automaticky přijímal všechny příchozí faxy, vyberte režim <i>Jen fax</i>.</p> <p>Pokud přístroj Brother sdílí linku s externím záznamníkem, vyberte režim <i>Ext. Tel/TAD</i>. V režimu <i>Ext. Tel/TAD</i> bude přístroj Brother automaticky přijímat příchozí faxy a volající budou moci zanechat zprávu na záznamníku.</p> <p>Pokud přístroj Brother sdílí linku s dalšími telefony a chcete, aby automaticky přijímal všechny příchozí faxy, vyberte režim <i>Fax/Tel</i>. V režimu <i>Fax/Tel</i> bude přístroj Brother automaticky přijímat faxy a upozorňovat na příjem hlasových volání -rychlým dvojnásobným zvoněním.</p> <p>Nechcete-li, aby přístroj Brother automaticky přijímal jakékoli příchozí faxy, vyberte režim <i>Rucne</i>. V režimu <i>Rucne</i> musíte přijmout každé příchozí volání a aktivovat fax pro příjem faxů.</p> <p>Než přístroj Brother odpověděl, volání pravděpodobně přijal jiný přístroj nebo služba ve vašem místě. Chcete-li to vyzkoušet, snižte nastavení počtu zvonění:</p> <ul style="list-style-type: none"> ■ Pokud je režim odpovídání nastaven na <i>Jen fax</i> nebo <i>Fax/Tel</i>, snižte počet zvonění na 1. (Viz <i>Počet zvonění</i> ►► strana 26.) ■ Pokud je režim odpovídání nastaven na <i>Ext. Tel/TAD</i>, snižte počet zvonění naprogramovaný v záznamníku na 2. ■ Pokud je režim odpovídání nastaven na <i>Rucne</i>, NEUPRAVUJTE nastavení počtu zvonění. <p>Požádejte někoho, aby vám poslal zkušební fax:</p> <ul style="list-style-type: none"> ■ Pokud jste zkušební fax úspěšně obdrželi, váš přístroj funguje správně. Nezapomeňte obnovit původní nastavení počtu zvonění nebo záznamníku. Pokud po obnovení počtu zvonění problémy s příjmem přetrvávají, znamená to, že některá jiná osoba, přístroj nebo odběr služby přijímají faxové volání dříve, než má přístroj šanci odpovědět. ■ Pokud nebylo možné přijmout fax, znamená to, že s vaším příjmem faxů koliduje jiný přístroj nebo odběr služby nebo může být problém s vaší faxovou linkou.

Přijímání faxů (Pokračování)

Potíže	Doporučení
Nelze přijmout fax. (Pokračování)	<p>Používáte-li telefonní záznamník (režim <i>Ext. Tel/TAD</i>) na stejné lince jako přístroj Brother, zkontrolujte, zda je záznamník správně nakonfigurován. (Viz <i>Připojení externího TAD</i> >> strana 31.)</p> <ol style="list-style-type: none"> Připojte externí TAD (telefonní záznamník) podle obrázku na straně str. 31. Nastavte záznamník na odpověď po jednom nebo dvou zazvoněních. Nahrajte odchozí zprávu na záznamník. <ul style="list-style-type: none"> Nahrajte pět sekund ticha na začátek odchozí zprávy. Omezte vaše ohlášení na 20 sekund. Ukončete odchozí zprávu vaším kódem dálkové aktivace pro uživatele, kteří zasílají ruční faxy. Například: „Po zaznění signálu zanechte vzkaz nebo stiskněte tlačítko *51 a Start a odešlete fax.“ Nastavte záznamník na příjem volání. Nastavte režim příjmu přístroje Brother na <i>Ext. Tel/TAD</i>. (Viz <i>Nastavení režimu příjmu</i> >> strana 26.)
	Ujistěte se, že je ve vašem zařízení Brother zapnutá funkce Detekce faxu. Funkce Detekce faxu umožňuje přijmout fax, i když jste přijali volání na externím nebo linkovém telefonu. (Viz <i>Detekce faxu</i> >> strana 28.)
	Pokud se často objevuje chyba přenosu kvůli možnému rušení na telefonní lince, zkuste změnit nastavení položky Kompatibilita na možnost <i>Zakladní (VoIP)</i> . (Viz <i>Rušení na telefonní lince/ VoIP</i> >> strana 83.)

Odesílání faxů

Potíže	Doporučení
Špatná kvalita odesílání.	Zkuste změnit rozlišení na <i>Jemne</i> nebo <i>Ex. Jemne</i> . Udělejte kopii, abyste zkontrolovali fungování skeneru na přístroji. Pokud kvalita kopie není uspokojivá, vyčistěte skener. (Viz <i>Čištění skla skeneru</i> >> strana 52.)
Hlášení o ověření přenosu zní VYSL. : CHYBA	<p>Na lince se pravděpodobně dočasně vyskytuje šum nebo statická elektřina. Zkuste odeslat fax znovu.</p> <p>Pokud se často objevuje chyba přenosu kvůli možnému rušení na telefonní lince, zkuste změnit nastavení položky Kompatibilita na možnost <i>Zakladní (VoIP)</i>. (Viz <i>Rušení na telefonní lince/ VoIP</i> >> strana 83.)</p>
Odeslané faxy jsou prázdné.	Přesvědčte se, že jste vložili dokument správně. (Viz <i>Vkládání dokumentů</i> >> strana 20.)
Při odesílání se objevují svislé černé čáry.	Svislé černé čáry na faxech, které odesíláte, jsou obvykle způsobeny nečistotami nebo korekční kapalinou na skleněném pásku. (Viz <i>Čištění skla skeneru</i> >> strana 52.)

Zacházení s příchozími voláními

Potíže	Doporučení
Přístroj „slyší“ hlas jako tón CNG.	Je-li funkce Detekce faxu nastavena na <i>Zapnuto</i> , je přístroj citlivější na zvuky. Může chybně interpretovat určité hlasy nebo hudbu na lince jako volání faxového přístroje a odpovědět přijímacím tónem faxu. Deaktivujte přístroj stisknutím tlačítka Stop/Exit (Stop/Konec) . Chcete-li tomuto problému předejít, můžete zkusit nastavit funkci Detekce faxu na <i>vypnuto</i> . (Viz <i>Detekce faxu</i> >> strana 28.)

Zacházení s příchozími voláními (Pokračování)

Potíže	Doporučení
Odesílání faxového volání na přístroj.	Odpovídáte-li na externím nebo linkovém telefonu, stiskněte kód dálkové aktivace. (výchozí nastavení je *51). Až přístroj odpoví, zavěste.
Speciální funkce na jedné lince.	<p>Pokud máte na jedné lince s přístrojem funkce Podržení hovoru, Hlasovou poštu, záznamník, poplachový systém nebo jiné speciální funkce, může to způsobit při odesílání nebo přijímání faxů problém.</p> <p>Například: Pokud si objednáte funkci Čekajícího hovoru nebo jinou speciální službu, jejíž signál přichází linkou, zatímco přístroj odesílá nebo přijímá fax, může signál dočasně narušit nebo přerušit fax. Tomuto problému by měla zamezit funkce ECM společnosti Brother. Tento stav souvisí s oborem telefonních systémů a je společný pro všechny přístroje, které odesílají a přijímají informace na jedné lince sdílené se speciálními funkcemi. Pokud je pro vaši organizaci nezbytné vyhnout se jakýmkoli rušením, doporučujeme vám samostatnou linku bez speciálních funkcí.</p>

Potíže s přístupem k nabídce

Potíže	Doporučení
Když se pokusíte vstoupit do nabídek Nastavení příjmu a Nastavení odesílání, přístroj začne pípat.	Pokud není tlačítko FAX  rozsvíceno, jeho stisknutím zapnete režim FAX. Nastavení příjmu (Menu, 2, 1) a nastavení odesílání (Menu, 2, 2) jsou dostupné, pouze když je přístroj v režimu FAXU.

Obtíže při kopírování

Potíže	Doporučení
Nelze vytvořit kopii.	Přesvědčte se, že svítí tlačítko COPY (KOPIE)  . (Viz <i>Jak kopírovat</i> >> strana 39.)
Na kopiích se objevují svislé černé čáry.	Svislé černé čáry na kopiích jsou obvykle způsobeny nečistotami nebo korekční kapalinou na skleněném proužku nebo znečištěním korónového vodiče. (Viz <i>Čištění skla skeneru</i> >> strana 52 a <i>Čištění korónového vodiče</i> >> strana 53.)
Kopie jsou prázdné.	Přesvědčte se, že jste vložili dokument správně. (Viz <i>Použití automatického podavače dokumentů (ADF)</i> >> strana 20.)

Potíže při manipulaci s papírem

Potíže	Doporučení
Přístroj nepodává papír. Na displeji LCD se zobrazuje hlášení <i>Není papír</i> nebo hlášení o uvíznutí papíru.	<ul style="list-style-type: none"> ■ Pokud v přístroji došel papír, vložte do zásobníku papíru nový stoh papíru. ■ Pokud je v zásobníku papíru papír, zkontrolujte, jestli je vložený rovně. Pokud je papír zkroucený, narovnejte jej. Někdy je vhodné papír vyjmout, otočit stoh a znovu jej vložit do zásobníku papíru. ■ Snižte množství papíru v zásobníku papíru a akci opakujte. ■ Vyčistěte podávací válečky papíru. Viz <i>Běžná údržba</i> >> strana 40. ■ Pokud se na displeji LCD zobrazuje hlášení o uvíznutí papíru a potíže trvají, přečtěte si část <i>Chybové zprávy a zprávy o údržbě</i> >> strana 63.
Dokumenty nejsou podávány nebo jsou zkosené.	Vyčistěte podávací válečky dokumentů. Viz <i>Čištění podavače dokumentů</i> >> strana 52.

Potíže při manipulaci s papírem (Pokračování)

Potíže	Doporučení
Jaký papír mohu používat?	Používat můžete tenký papír, standardní papír, hrubý papír, recyklovaný papír, obálky a štítky, které jsou určeny pro laserové přístroje. (Podrobnější informace naleznete v části <i>Vhodný papír a další tisková média</i> ►► strana 15.) Obálky lze vložit ze slotu pro ruční podávání.
V přístroji uvíznul papír.	Odstraňte uvíznutý papír. (Viz <i>Uvívnutí papíru</i> ►► strana 69.)

Obtíže s kvalitou tisku

Potíže	Doporučení
Potíštěné stránky jsou zkroucené.	<ul style="list-style-type: none">■ K tomuto problému může dojít při tisku na nekvalitní tenký nebo silný papír nebo při tisku na nedoporučenou stranu papíru. Zkuste obrátit stoh papírů v zásobníku papíru.■ Přesvědčte se, že jste zvolili typ papíru, který odpovídá typu používaného média. (Viz <i>Vhodný papír a další tisková média</i> ►► strana 15.)■ Příliš málo nebo příliš mnoho vlhkosti nebo extrémní teploty mohou způsobit zvlnění papíru. (Viz <i>Obecné</i> ►► strana 106.)
Vytištěné stránky jsou rozmazané.	Nastavení typu papíru pravděpodobně není správné pro typ používaného tiskového média nebo je tiskové médium příliš silné, případně má hrubý povrch. (Viz <i>Vhodný papír a další tisková média</i> ►► strana 15.)
Výtisky jsou příliš světlé.	<ul style="list-style-type: none">■ Pokud k tomuto problému dojde při kopírování nebo tisku přijatých faxů, nastavte režim <i>Úspora toneru</i> v nastaveních nabídky přístroje na <i>Vypnuto</i>. (Viz Podrobná příručka uživatele: <i>Úspora toneru</i>.)■ Upravte <i>Sytost tisku</i> stisknutím Menu, 2, 1, 6 (pro FAX-2940) nebo Menu, 2, 1, 7 (pro FAX-2840 a FAX-2845) a potom stiskněte ► pro ztmavení tisku. (Viz Podrobná příručka uživatele: <i>Nastavení sytosti tisku</i>.)

Jiné obtíže

Potíže	Doporučení
Přístroj se nezapne.	Nepříznivé podmínky při napájení (jako blesk nebo přepětí) mohou spustit interní bezpečnostní mechanismy přístroje. Vypněte přístroj a odpojte kabel napájení. Počkejte deset minut, potom kabel napájení zapojte a přístroj zapněte. Pokud se problém nevyřeší, vypněte přístroj. Připojte napájecí kabel do jiné elektrické zásuvky, která je prokazatelně funkční, a zapněte přístroj.

Nastavení rozpoznání vyzváněcího tónu

Odesíláte-li fax automaticky, přístroj podle výchozího nastavení počká stanovenou dobu, než začne číslo vytáčet. Změnou nastavení Oznamovací tón na možnost Detekce můžete nechat přístroj vytáčet, jakmile rozpozná oznamovací tón. Při odesílání faxu na mnoho různých čísel může toto nastavení ušetřit malé množství času. Pokud jste začali mít po změně tohoto nastavení potíže s vytáčením, změňte jej zpět na výchozí nastavení Bez detekce.

- 1 Stiskněte tlačítko **Menu, 0, 5**.
- 2 Stisknutím tlačítka ▲ nebo ▼ zvolte možnost **Detekce** nebo **Bez detekce**. Stiskněte tlačítko **OK**.
- 3 Stiskněte tlačítko **Stop/Exit (Stop/Konec)**.

Rušení na telefonní lince/ VoIP

Pokud máte potíže při odesílání nebo přijímání faxu z důvodu možného rušení na telefonní lince, doporučujeme upravit Vyrovnávání kvůli kompatibilitě, aby se snížila rychlost modemu při operacích faxování.

- 1 Stiskněte tlačítko **Menu, 2, 0, 1**.
- 2 Stisknutím tlačítka ▲ nebo ▼ zvolte možnost **Zakladni (VoIP)**, **Normalni** nebo **Vysoka**.
 - Možnost **Zakladni (VoIP)** snižuje rychlost modemu na 9600 bps. Když změníte kompatibilitu na možnost **Zakladni (VoIP)**, bude funkce ECM dostupná jen pro odesílání faxů.

U standardní telefonní linky: pokud máte pravidelně problémy s rušením na standardní telefonní lince, zkuste provést toto nastavení.

Pokud používáte službu VoIP: Poskytovatelé služby VoIP nabízejí podporu faxů pomocí různých standardů. Pokud pravidelně dochází při přenosu faxů k chybám, vyzkoušejte toto nastavení.

- Možnost **Normalni** nastavuje rychlost modemu na 14400 bps.
- Možnost **Vysoka** nastavuje rychlost modemu na 33600 bps.

Stiskněte tlačítko **OK**.

- 3 Stiskněte tlačítko **Stop/Exit (Stop/Konec)**.



Poznámka

VoIP (hlasový přenos přes IP) je typ telefonického systému, který využívá připojení k internetu namísto tradiční telefonické linky.

Zlepšení kvality tisku

Pokud je problém s kvalitou výtisku, udělejte kopii. Pokud je kopie v pořádku, problém pravděpodobně není v přístroji. Zkontrolujte zapojení kabelu rozhraní a následující kroky. Pokud máte i nadále problém s kvalitou tisku, zkontrolujte tabulku níže a postupujte podle doporučení.









Poznámka

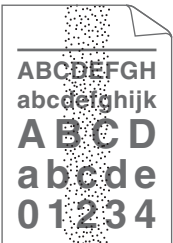

Společnost Brother nedoporučuje používat jiné kazety než originální kazety Brother nebo doplňovat použité kazety tonerem z jiných zdrojů.

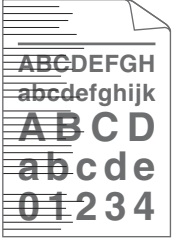

- 1 Pro nejlepší kvalitu tisku je vhodné použít doporučený papír. Zkontrolujte, jestli používáte papír, který splňuje naše specifikace. (Viz *Vhodný papír a další tisková média* >> strana 15.)
- 2 Zkontrolujte, jestli jsou fotoválec a tonerová kazeta správně nainstalovány.

Příklady špatné kvality tisku	Doporučení
 <p>Slábnoucí tisk</p>	<ul style="list-style-type: none">■ Vyměňte sestavu fotoválce a tonerové kazety. Uchopte sestavu oběma rukama a několikrát s ní jemně zatřeste ze strany na stranu, aby se toner uvnitř kazety rovnoměrně rozptýlil.■ Zkontrolujte, zda je nastavení <i>Vyměnte toner</i> nastaveno na <i>Pokracovat</i> (režim <i>Pokračovat</i>), stiskem tlačítka Menu, 1, 7. (Viz Podrobná příručka uživatele: <i>Nastavení toneru</i>.)■ Zkontrolujte prostředí přístroje. Tuto tiskovou vadu mohou způsobit podmínky jako vysoká vlhkost a vysoká teplota. (Viz Příručka bezpečnosti výrobku: <i>Pro svůj výrobek si vyberte bezpečné místo</i>.)■ Pokud je celá stránka příliš světlá, je možná zapnutý režim <i>Úspora toneru</i>. Vypněte režim <i>Úspora toneru</i> v nastaveních nabídky.■ Očistěte korónový vodič fotoválce. (Viz <i>Čištění korónového vodiče</i> >> strana 53.)■ Nainstalujte novou tonerovou kazetu. (Viz <i>Výměna tonerové kazety</i> >> strana 41.)■ Nainstalujte nový fotoválec. (Viz <i>Výměna fotoválce</i> >> strana 46.)■ Upravte <i>Sytost tisku</i> stisknutím Menu, 2, 1, 6 (pro FAX-2940) nebo Menu, 2, 1, 7 (pro FAX-2840 a FAX-2845) a potom stiskněte ▶ pro ztmavení tisku. (Viz Podrobná příručka uživatele: <i>Nastavení sytosti tisku</i>.)

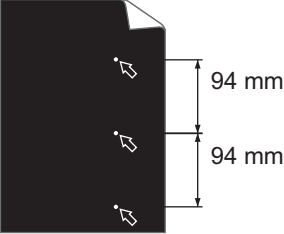
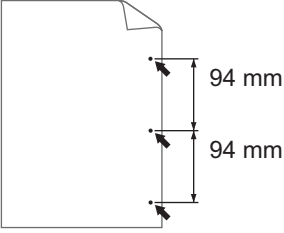
Příklady špatné kvality tisku	Doporučení
 <p>Šedé pozadí</p>	<ul style="list-style-type: none"> ■ Zkontrolujte, jestli používáte papír, který splňuje naše specifikace. (Viz <i>Vhodný papír a další tisková média</i> >> strana 15.) ■ Zkontrolujte prostředí přístroje. Podmínky jako vysoká vlhkost a vysoká teplota mohou zvýšit míru šedé na pozadí. (Viz Příručka bezpečnosti výrobku: <i>Pro svůj výrobek si vyberte bezpečné místo.</i>) ■ Vyčistěte povrch fotoválce. (Viz <i>Čištění fotoválce</i> >> strana 55.) ■ Nainstalujte novou tonerovou kazetu. (Viz <i>Výměna tonerové kazety</i> >> strana 41.) ■ Nainstalujte nový fotoválec. (Viz <i>Výměna fotoválce</i> >> strana 46.)
 <p>Dvojitý obraz</p>	<ul style="list-style-type: none"> ■ Zkontrolujte, jestli používáte papír, který splňuje naše specifikace. Tento problém může být způsoben papírem s hrubým povrchem nebo silným tiskovým médiem. (Viz <i>Vhodný papír a další tisková média</i> >> strana 15.) ■ Přesvědčte se, že jste v nastavení nabídky přístroje <i>Typ papíru</i> zvolili správný typ média. (Viz <i>Vhodný papír a další tisková média</i> >> strana 15.) ■ Nainstalujte novou tonerovou kazetu. (Viz <i>Výměna tonerové kazety</i> >> strana 41.) ■ Vyčistěte povrch fotoválce. (Viz <i>Čištění fotoválce</i> >> strana 55.) ■ Nainstalujte nový fotoválec. (Viz <i>Výměna fotoválce</i> >> strana 46.) ■ Je možné, že je znečištěná fixační jednotka. Obráťte se na zákaznický servis Brother nebo na svého prodejce Brother.
 <p>Skvrnky od toneru</p>	<ul style="list-style-type: none"> ■ Zkontrolujte, jestli používáte papír, který splňuje naše specifikace. Tento problém může být způsoben papírem s hrubým povrchem. (Viz <i>Vhodný papír a další tisková média</i> >> strana 15.) ■ Očistěte korónový vodič fotoválce. (Viz <i>Čištění korónového vodiče</i> >> strana 53 a <i>Výměna fotoválce</i> >> strana 46.) ■ Je možné, že je poškozený fotoválec. Nainstalujte nový fotoválec. (Viz <i>Výměna fotoválce</i> >> strana 46.) ■ Je možné, že je znečištěná fixační jednotka. Obráťte se na zákaznický servis Brother nebo na svého prodejce Brother.

Příklady špatné kvality tisku	Doporučení
 <p data-bbox="216 562 382 587">Prázdná místa</p>	<ul style="list-style-type: none"> <li data-bbox="513 266 1227 349">■ Zkontrolujte, jestli používáte papír, který splňuje naše specifikace. Tento problém může být způsoben papírem s hrubým povrchem. (Viz <i>Vhodný papír a další tisková média</i> >> strana 15.) <li data-bbox="513 369 1227 452">■ Zvolte režim <i>Trusty</i> v nastavení nabídky přístroje <i>Typ papíru</i> nebo použijte tenčí papír, než právě používáte. (Viz <i>Typ papíru</i> >> strana 15.) <li data-bbox="513 471 1227 554">■ Zkontrolujte prostředí přístroje. Podmínky jako vysoká vlhkost mohou způsobit prázdná místa. (Viz <i>Příručka bezpečnosti výrobku: Pro svůj výrobek si vyberte bezpečné místo.</i>) <li data-bbox="513 573 1227 618">■ Je možné, že je poškozený fotoválec. Nainstalujte nový fotoválec. (Viz <i>Výměna fotoválce</i> >> strana 46.)
 <p data-bbox="227 933 371 958">Vše je černé</p>	<ul style="list-style-type: none"> <li data-bbox="513 637 1227 720">■ Vyčistěte korónový vodič uvnitř fotoválce tak, že posunete zelený jezdec. Vraťte zelený jezdec do výchozí polohy (▲). (Viz <i>Čištění korónového vodiče</i> >> strana 53.) <li data-bbox="513 739 1227 784">■ Je možné, že je poškozený fotoválec. Nainstalujte nový fotoválec. (Viz <i>Výměna fotoválce</i> >> strana 46.) <li data-bbox="513 803 1227 867">■ Je možné, že je znečištěná fixační jednotka. Obráťte se na zákaznický servis Brother nebo na svého prodejce Brother.
 <p data-bbox="175 1271 423 1296">Bílé čáry přes stránku</p>	<ul style="list-style-type: none"> <li data-bbox="513 975 1227 1058">■ Zkontrolujte, jestli používáte papír, který splňuje naše specifikace. Tento problém může být způsoben papírem s hrubým povrchem nebo silným tiskovým médiem. <li data-bbox="513 1078 1227 1161">■ Přesvědčte se, že jste v nastavení nabídky přístroje <i>Typ papíru</i> zvolili správný typ média. (Viz <i>Vhodný papír a další tisková média</i> >> strana 15.) <li data-bbox="513 1180 1227 1263">■ Je možné, že problém sám zmizí. Chcete-li se problému zbavit, vytiskněte více stran, zejména pokud jste zařízení dlouhou dobu nepoužívali. <li data-bbox="513 1282 1227 1327">■ Je možné, že je poškozený fotoválec. Nainstalujte nový fotoválec. (Viz <i>Výměna fotoválce</i> >> strana 46.)
 <p data-bbox="197 1642 401 1667">Čáry přes stránku</p>	<ul style="list-style-type: none"> <li data-bbox="513 1346 1227 1398">■ Očistěte korónový vodič fotoválce. (Viz <i>Čištění korónového vodiče</i> >> strana 53.) <li data-bbox="513 1418 1227 1443">■ Vyčistěte povrch fotoválce. (Viz <i>Čištění fotoválce</i> >> strana 55.) <li data-bbox="513 1462 1227 1514">■ Je možné, že je poškozený fotoválec. Nainstalujte nový fotoválec. (Viz <i>Výměna fotoválce</i> >> strana 46.)

Příklady špatné kvality tisku	Doporučení
 <p data-bbox="198 562 460 614">Bílé řádky, pruhy nebo žebrování přes stránku</p>	<ul style="list-style-type: none"> ■ Zkontrolujte prostředí přístroje. Podmínky jako vysoká vlhkost a vysoká teplota mohou způsobit tento problém s kvalitou tisku. (Viz Příručka bezpečnosti výrobku: <i>Pro svůj výrobek si vyberte bezpečné místo.</i>) ■ Vyčistěte povrch fotoválce. (Viz <i>Čištění fotoválce</i> >> strana 55.) ■ Pokud se problém nevyřeší po vytisknutí několika stránek, vložte nový fotoválec. (Viz <i>Výměna fotoválce</i> >> strana 46.)
 <p data-bbox="161 923 498 975">Bílé skvrny na černém textu a grafice v intervalech 94 mm</p>  <p data-bbox="175 1277 484 1329">Černé skvrny v intervalech 94 mm</p>	<ul style="list-style-type: none"> ■ Udělejte deset kopií prázdného bílého listu papíru. (Viz <i>Jak kopírovat</i> >> strana 39.) Pokud se problém nevyřeší, může mít fotoválec lepidlo ze štítku přilepené na povrchu fotoválce. Vyčistěte fotoválec. (Viz <i>Čištění fotoválce</i> >> strana 55.) ■ Je možné, že je poškozený fotoválec. Nainstalujte nový fotoválec. (Viz <i>Výměna fotoválce</i> >> strana 46.)
 <p data-bbox="168 1638 491 1690">Černé tonerové značky přes stránku</p>	<ul style="list-style-type: none"> ■ Pokud používáte listy se štítky pro laserové tiskárny, lepidlo z listů se někdy může přilepit na povrch fotoválce. Vyčistěte fotoválec. (Viz <i>Čištění fotoválce</i> >> strana 55.) ■ Zkontrolujte, jestli používáte papír, který splňuje naše specifikace. (Viz <i>Vhodný papír a další tisková média</i> >> strana 15.) ■ Nepoužívejte papír, který má sponky nebo svorky, protože by se poškrábal povrch válce. ■ Pokud je nevybalený fotoválec vystaven přímému slunečnímu záření nebo pokojovému osvětlení, může dojít k jeho poškození. ■ Je možné, že je poškozená tonerová kazeta. Nainstalujte novou tonerovou kazetu. (Viz <i>Výměna tonerové kazety</i> >> strana 41.) ■ Je možné, že je poškozený fotoválec. Nainstalujte nový fotoválec. (Viz <i>Výměna fotoválce</i> >> strana 46.)

Příklady špatné kvality tisku	Doporučení
 <p>Černé čáry vedoucí dolů přes stránku</p> <p>Vytištěné stránky mají podélné tonerové skvrny.</p>	<ul style="list-style-type: none"> ■ Vyčistěte korónový vodič uvnitř fotoválce tak, že posunete zelený jezdec. (Viz <i>Čištění korónového vodiče</i> >> strana 53.) ■ Ujistěte se, že je zelený jezdec korónového vodiče ve výchozí poloze (▲). ■ Je možné, že je poškozený fotoválec. Nainstalujte nový fotoválec. (Viz <i>Výměna fotoválce</i> >> strana 46.) ■ Je možné, že je poškozená tonerová kazeta. Nainstalujte novou tonerovou kazetu. (Viz <i>Výměna tonerové kazety</i> >> strana 41.) ■ Je možné, že je znečištěná fixační jednotka. Obratěte se na zákaznický servis Brother nebo na svého prodejce Brother.
 <p>Bílé čáry vedoucí dolů přes stránku</p>	<ul style="list-style-type: none"> ■ Zkontrolujte, zda je nastavení <i>Vymente toner</i> nastaveno na <i>Pokračovat</i> (režim <i>Pokračovat</i>), stiskem tlačítka Menu, 1, 7. (Viz <i>Podrobná příručka uživatele: Nastavení toneru</i>.) ■ Ujistěte se, že uvnitř zařízení nebo kolem fotoválce a tonerové kazety není žádný cizorodý materiál, například utržený kus papíru, lepicí papírky nebo prach. ■ Je možné, že je poškozená tonerová kazeta. Nainstalujte novou tonerovou kazetu. (Viz <i>Výměna tonerové kazety</i> >> strana 41.) ■ Je možné, že je poškozený fotoválec. Nainstalujte nový fotoválec. (Viz <i>Výměna fotoválce</i> >> strana 46.)
 <p>Tisk je na stránce skosený.</p>	<ul style="list-style-type: none"> ■ Zkontrolujte, zda je papír nebo jiné tiskové médium správně vloženo do zásobníku papíru a že vodička nejsou vzhledem ke stohu papírů příliš těsná ani volná. ■ Nastavte vodička papíru správně. (Viz <i>Vkládání papíru</i> >> strana 8.) ■ Pokud používáte slot pro ruční podávání, viz <i>Vkládání papíru do slotu pro ruční podávání</i> >> strana 10. ■ Je možné, že zásobník papíru je příliš plný. (Viz <i>Vkládání papíru</i> >> strana 8.) ■ Zkontrolujte typ a kvalitu papíru. (Viz <i>Vhodný papír a další tisková média</i> >> strana 15.) ■ Zkontrolujte, zda v zařízení není nějaký uvolněný předmět, například útržek papíru. ■ Zkontrolujte, zda jsou dvě zelené páčky na obálky uvnitř zadního krytu nastaveny do stejné polohy. ■ Zkontrolujte, zda jsou dvě šedé páčky proti zvlhčení uvnitř zadního krytu nastaveny do stejné polohy.

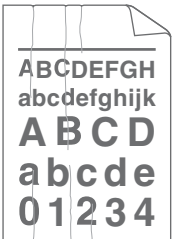
Příklady špatné kvality tisku	Doporučení
 <p data-bbox="193 556 463 581">Zkroucení nebo zvlnění</p>	<ul style="list-style-type: none"> <li data-bbox="546 266 1245 349">■ Zkontrolujte typ a kvalitu papíru. Zvlnění papíru může být způsobeno vysokými teplotami a vysokou vlhkostí. (Viz <i>Vhodný papír a další tisková média</i> >> strana 15.) <li data-bbox="546 363 1249 479">■ Pokud nepoužíváte přístroj často, je možné, že byl papír v zásobníku papíru příliš dlouho. Obratě stoh papírů v zásobníku papíru. Stoh papírů také provětrejte a otočte v zásobníku papíru o 180°. <li data-bbox="546 492 1249 575">■ Otevřete zadní kryt (zásobník pro výstup lícem nahoru), aby mohly vytištěné papíry být podány na zásobník pro výstup lícem nahoru.
 <p data-bbox="189 890 467 915">Krabacení nebo mačkání</p>	<ul style="list-style-type: none"> <li data-bbox="546 600 1232 653">■ Zkontrolujte, zda je papír správně vložen. (Viz <i>Vkládání papíru</i> >> strana 8.) <li data-bbox="546 666 1249 718">■ Zkontrolujte typ a kvalitu papíru. (Viz <i>Vhodný papír a další tisková média</i> >> strana 15.) <li data-bbox="546 732 1218 795">■ Obratě stoh papírů v zásobníku papíru nebo zkuste papír ve vstupním zásobníku otočit o 180°.

Příklady špatné kvality tisku



Obálky se mačkají

Doporučení

- Pokud tisknete obálku zkontrolujte, zda jsou dvě zelené páčky uvnitř zadního krytu staženy dolů.

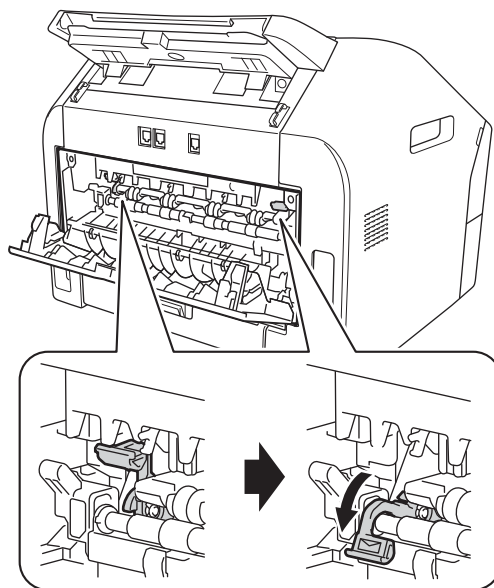

Poznámka

Po dokončení tisku otevřete zadní kryt a dvě zelené páčky uveďte do jejich původní pozice.

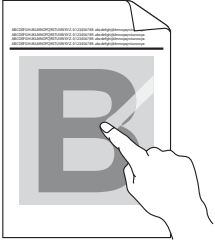
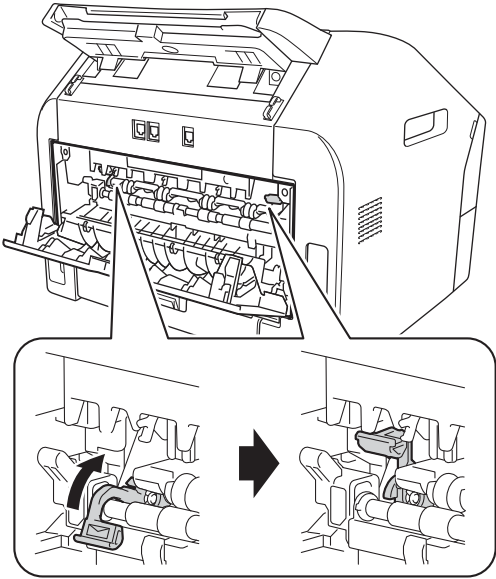
Příklady špatné kvality tisku	Doporučení
 <p data-bbox="251 556 408 587">Špatná fixace</p>	<ul style="list-style-type: none"><li data-bbox="546 266 1252 324">■ Otevřete zadní kryt a zkontrolujte, zda jsou dvě zelené páčky na obálky vlevo a vpravo v poloze nahoře. 

Příklady špatné kvality tisku



Zkroucení

Doporučení

■ Otočte papír v zásobníku papíru a tisk opakujte. (Kromě hlavičkového papíru) Pokud problémy přetrvávají, přepněte páčky proti zvlnění takto:

- 1 Otevřete zadní kryt.
- 2 Zvedněte páčky (1) a posuňte dvě šedé páčky (2) ve směru šipky.

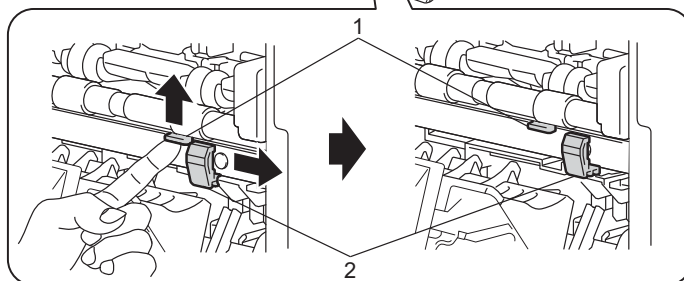
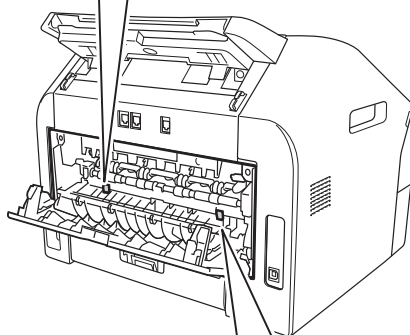
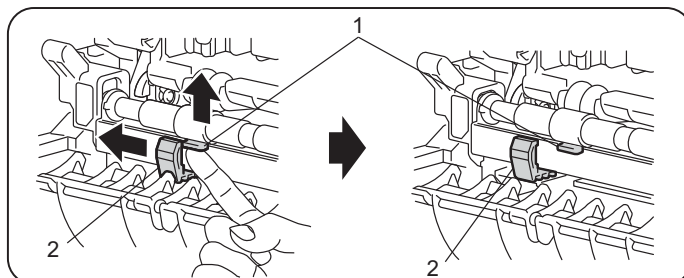

Informace o přístroji

Kontrola výrobního čísla

Výrobní číslo přístroje je možné zobrazit na displeji LCD.

- 1 Stiskněte tlačítko **Menu, 5, 1**.
- 2 Zařízení zobrazí na displeji LCD výrobní číslo.
- 3 Stiskněte tlačítko **Stop/Exit (Stop/Konec)**.

Resetovací funkce

K dispozici jsou následující resetovací funkce:

1 Adresa a fax

Adresa a fax zresetují tato nastavení:

- Adresář
(Blesková volba / Krátká volba / Nastavené skupiny)
- Naprogramované faxové úlohy v paměti
(Polling vysílání, Časovač)
- ID stanice
(název a čísla)
- Poznámka na titulním listu
(komentáře)
- Funkce dálkového ovládání faxu
(kód pro dálkový přístup, ukládání faxu a přesměrování faxu a PC fax)
- Nastavení hlášení
(hlášení o ověření přenosu / telefonní seznam / faxový deník)
- Heslo Nastavení zámku

2 Všechna nast.

Můžete obnovit všechna nastavení přístroje na výrobní hodnoty.

Společnost Brother důrazně doporučuje provést tuto operaci, až budete přístroj likvidovat.



Poznámka

Před výběrem možnosti `Všechna nast.` odpojte kabel rozhraní.

Jak resetovat zařízení

- 1 Stiskněte tlačítko **Menu, 0**.
- 2 Stisknutím tlačítka ▲ nebo ▼ zvolte možnost **Nulovani**.
Stiskněte tlačítko **OK**.
- 3 Stisknutím tlačítka ▲ nebo ▼ zvolte typ funkce funkce resetování - **Adresa a fax** nebo **Vsechna nast..**
Stiskněte tlačítko **OK**.
- 4 Postupujte jedním z následujících způsobů:
 - Chcete-li resetovat nastavení, stiskněte tlačítko **1** a přejděte ke kroku 5.
 - Chcete-li operaci ukončit bez provedení změn, stiskněte tlačítko **2** a přejděte ke kroku 6.
- 5 Budete požádáni o potvrzení, zda chcete restartovat přístroj. Postupujte jedním z následujících způsobů:
 - Pro restartování přístroje stiskněte tlačítko **1**. Přístroj zahájí resetování.
 - Pro ukončení bez restartování přístroje stiskněte tlačítko **2**. Přejděte ke kroku 6.
- 6 Stiskněte tlačítko **Stop/Exit (Stop/Konec)**.

Programování na displeji

Tento přístroj byl zkonstruován pro snadné používání. Displej LCD umožňuje programování na displeji pomocí tlačítek nabídky.

Vytvořili jsme podrobné pokyny zobrazované na displeji, které vám pomohou přístroj naprogramovat. Postupujte jednoduše podle těchto kroků, které vás provedou volbami nabídky a možnostmi programování.

Tabulka nabídky

Zařízení můžete programovat pomocí *Tabulky nabídky* ►► strana 96. Na těchto stránkách jsou uvedeny volby a možnosti nabídky. Pro programování zařízení stiskněte tlačítko **Menu** a potom čísla nabídky. Například pro nastavení hlasitosti možnosti *Signal na Slabe*:

- 1 Stiskněte tlačítko **Menu**, **1**, **3**, **2**.
- 2 Stisknutím tlačítka ▲ nebo ▼ zvolte možnost *Slabe*.
- 3 Stiskněte tlačítko **OK**.
- 4 Stiskněte tlačítko **Stop/Exit** (**Stop/Konec**).

Jak vstoupit do režimu nabídky

- 1 Stiskněte tlačítko **Menu**.
- 2 Vyberte možnost.
 - Stiskněte tlačítko **1** pro nabídku Základní nastavení.
 - Stiskněte tlačítko **2** pro nabídku Fax.
 - Stiskněte tlačítko **3** pro nabídku Kopírovat.
 - Stiskněte tlačítko **4** pro nabídku Tisk hlášení.
 - Stiskněte tlačítko **5** pro nabídku Přístrojové info.
 - Stiskněte tlačítko **9** pro nabídku Servis.¹
 - Stiskněte tlačítko **0** pro nabídku Výchozí nastavení.

¹ Toto se zobrazí, pouze pokud je na displeji LCD zobrazeno chybové hlášení.

Každou úroveň nabídky můžete také procházet stisknutím tlačítka ▲ nebo ▼ v požadovaném směru.

- 3 Po zobrazení požadované možnosti na displeji LCD stiskněte tlačítko **OK**. Na displeji LCD se potom zobrazí další úroveň nabídky.
- 4 Stisknutím tlačítka ▲ nebo ▼ přejděte na další výběr nabídky.
- 5 Stiskněte tlačítko **OK**. Po dokončení nastavení volby se na displeji LCD zobrazí zpráva *Potvrzeno*.
- 6 Stisknutím tlačítka **Stop/Exit** (**Stop/Konec**) ukončete režim nabídky.

Tabulky nabídky

Výchozí nastavení jsou zobrazena tučně s hvězdičkou.

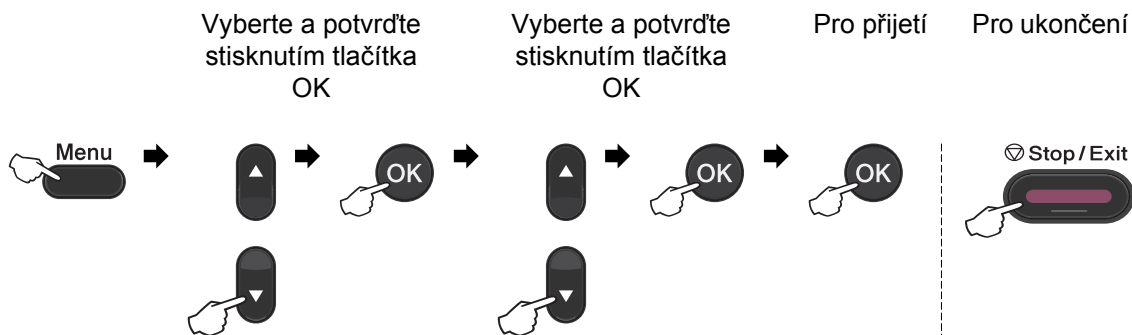



Úroveň 1	Úroveň 2	Úroveň 3	Úroveň 4	Možnosti	Popis	Strana
1. Zaklad.n astav.	1. Casovac faxu	—	—	0 Sec. 30 Sec. 1 Min 2 Min.* 5 Min. Vyp.	Nastavuje dobu pro návrat do režimu faxu.	Viz ♦.
	2. Papir	1. Typ papíru	—	Tenky Standardni* Tlusty Tlustejsi Recykl.papir Stitek	Slouží k nastavení typu papíru v zásobníku papíru.	15
		2. Rozmer pap.	—	A4* Letter Executive A5 A5 na sirku A6 B5 B6	Slouží k nastavení velikosti papíru v zásobníku papíru.	15
♦Viz Podrobná příručka uživatele.						
 Výchozí nastavení jsou zobrazena tučně s hvězdičkou.						

Úroveň 1	Úroveň 2	Úroveň 3	Úroveň 4	Možnosti	Popis	Strana	
1. Zaklad. n astav. (Pokračování)	3. Hlasitost	1. Vyzvaneni	—	Vyp. Slabe Stred* Silne	Slouží k nastavení hlasitosti vyzvánění.	7	
		2. Signal	—	Vyp. Slabe Stred* Silne	Slouží k nastavení hlasitosti akustického signálu.	7	
		3. Repro	—	Vyp. Slabe Stred* Silne	Slouží k nastavení hlasitosti reproduktoru.	7	
	4. Uspory	1. Uspora toneru	—	Zap. Vyp.*	Zvyšuje výtěžnost tonerové kazety.	Viz ♦.	
		2. Cas do spanku	—	Rozsah se liší v závislosti na modelech. (FAX-2940) 03Min* (FAX-2840 a FAX-2845) 05Min*	Šetří energii.		
	5. LCD Kontrast	—	—	-□□□■+ -□□□□+ -□□■□+* -□■□□+ -■□□□+	Slouží k úpravě kontrastu displeje LCD.		
	6. Zabezpec eni	1. Vysil .bl ok. (FAX-2840 a FAX-2845)	—	—	—	Zakazuje většinu operací kromě příjmu faxů.	
		1. Zabezpec eni (FAX-2940)	—	—	—	Zakazuje většinu operací kromě příjmu faxů do paměti.	
		2. Blok. nastav.	—	—	—	Zabraňuje neoprávněným uživatelům měnit aktuální nastavení přístroje.	
♦Viz Podrobná příručka uživatele.							
 Výchozí nastavení jsou zobrazena tučně s hvězdičkou.							

Úroveň 1	Úroveň 2	Úroveň 3	Úroveň 4	Možnosti	Popis	Strana
1. Zaklad. n astav. (Pokračování)	7. Vymente toner	—	—	Pokracovat Stop*	Nastaví zařízení tak, aby pokračovalo v tisku, dokud se na displeji zařízení neobjeví zpráva Doseł toner.	Viz ♦.
♦Viz Podrobná příručka uživatele.						
 Výchozí nastavení jsou zobrazena tučně s hvězdičkou.						

Úroveň 1	Úroveň 2	Úroveň 3	Možnosti	Popis	Strana
2. Fax	1. Příjem nastav. (Pouze v režimu faxu)	1. Počet zvonení	(00 - 08) 02*	Nastaví počet vyzvánění před odpovědí zařízení v režimech Jen fax a Fax/Tel.	26
		2. Doba vyzv. f/t	20 Sec. 30 Sec.* 40 Sec. 70 Sec.	Slouží k nastavení doby rychlého/dvojitého vyzvánění v režimu Fax/Tel.	27
		3. Detek. faxu	Zap.* Semi** Vyp. (*Pro FAX-2845)	Slouží k příjmu faxů bez stisknutí tlačítka Start.	28
		4. Dalk. Kod	Zap. (*51, #51) Vyp.*	Umožňuje vám přijímat volání na linkových telefonech a používat kódy pro zapnutí a vypnutí přístroje. Tyto kódy lze přizpůsobit.	33
		5. Autom. zmense ni	Zap.* Vyp.	Zmenší velikost příchozích faxů.	Viz ♦.
		6. Prij. do pameti (FAX-2840 a FAX- 2845)	Zap.* Vyp.	Automaticky uloží příchozí faxy do paměti, pokud dojde papír.	
		7. Sytost tisku (FAX-2840 a FAX- 2845) 6. Sytost tisku (FAX-2940)	-□□□■+ -□□□□+ -□□■□+* -□■□□+ -■□□□+	Ztmaví nebo zesvětlí výtisky.	
♦Viz Podrobná příručka uživatele.					
 Výchozí nastavení jsou zobrazena tučně s hvězdičkou.					

Úroveň 1	Úroveň 2	Úroveň 3	Možnosti	Popis	Strana
2. Fax (Pokračování)	1. Příjem nastav. (Pouze v režimu faxu) (Pokračování)	8. Polling příjem (FAX-2840 a FAX-2845)	Standard* Zabezp. Casovac	Nastavuje přístroj pro Polling jiného faxového zařízení.	Viz ♦.
		7. Polling příjem (FAX-2940)			
	2. Vysíl. nastav. (Pouze v režimu faxu)	9. Fax Prij. razit (FAX-2840 a FAX-2845)	Zap. Vyp.*	V horní části přijatých faxů vytiskne datum a čas přijetí.	
		8. Fax Prij. razit (FAX-2940)			
		1. Kontrast	Auto* Svetly Tmavy	Mění světlost nebo tmavost faxů, které odesíláte.	
		2. Fax Rozliseni	Standard* Jemne Ex. Jemne Foto	Nastaví výchozí rozlišení odchozích faxů.	
		3. Casovac	Nast. cas=00:00	Nastaví čas ve 24hodinovém formátu, ve kterém budou odesílány odložené faxy.	
		4. Sdruz. vys	Zap. Vyp.*	Kombinuje do jednoho přenosu odložené faxy na stejné faxové číslo ve stejnou denní dobu.	
		5. Cekajici vys	Aktualni fax: Zap Aktualni fax: Vyp Zap. Vyp.*	Odešle fax bez využití paměti.	
		6. Polling vysil.	Standard* Zabezp.	Nastaví na vašem přístroji dokument, který má vyzvednout jiné faxové zařízení.	
♦ Viz Podrobná příručka uživatele.					
 Výchozí nastavení jsou zobrazena tučně s hvězdičkou.					

Úroveň 1	Úroveň 2	Úroveň 3	Možnosti	Popis	Strana
2. Fax (Pokračování)	2. Vysíl. nastav. (Pouze v režimu faxu) (Pokračování)	7. T. List Vyp/Zap	Aktualni fax:Zap Aktualni fax:Vyp Zap. Vyp.* Tisk vzorku	Automaticky odešle úvodní stranu, kterou jste naprogramovali.	Viz ♦.
		8. Pozn. t. listu	—	Slouží k nastavení komentářů pro úvodní stranu faxu.	
		9. Zamorsky Mod	Zap. Vyp.*	Tuto možnost zapněte, máte-li problémy s odesláním faxů do zámorí.	
	3. Adresar	1. Blesk. volba	—	Slouží k uložení až 22 čísel bleskové volby určených pro vytáčení stisknutím jednoho tlačítka (a tlačítka Start.)	35
		2. Kratka Volba	—	Slouží k uložení až 200 čísel krátké volby určených pro vytáčení stisknutím jen několika tlačítek (a tlačítka Start.)	35
		3. Nast. Skupiny	—	Nastaví až 8 čísel skupiny pro odesílání oběžníku.	Viz ♦.
4. Prot. o přenosu	1. Hlasení o vys.	Zap. Zap.+Vzorek Vyp.* Vyp.+Vzorek	Zapne nebo vypne HLášení o ověření přenosu.	23	
	2. Perioda deniku	Po 50 faxech* Perioda 6 hod. Perioda 12 hod. Perioda 24 hod. Perioda 2 dny Perioda 7 dni Vyp.	Nastaví interval pro automatický tisk Faxového deníku.	Viz ♦.	
♦Viz Podrobná příručka uživatele.					
 Výchozí nastavení jsou zobrazena tučně s hvězdičkou.					

Úroveň 1	Úroveň 2	Úroveň 3	Možnosti	Popis	Strana	
2. Fax (Pokračování)	5. Funk. d. ovl. fax	1. Presmerov/Ulož	Fax Presmer. Uložení dok. Vyp.*	Nastaví přístroj tak, aby přesměroval faxové zprávy, ukládal příchozí faxy do paměti (abyste je mohli vyzvednout, když nejste u přístroje).	Viz ♦.	
		(Záložní tisk)		Zvolíte-li funkci Přesměrování faxu, můžete zapnout bezpečnostní funkci Záložní tisk.		
		2. Dalk.pristup	---*	Slouží k nastavení vlastního kódu pro dálkové vyzvednutí.		
		3. Tisk dokumentu	—	Slouží k vytištění příchozích faxů uložených v paměti.		
	6. Omezení volání	1. Ciselna klav.	Zadej 2x # Zap. Vyp.*	Přístroj můžete nastavit tak, aby omezoval vytáčení při použití číselné klávesnice.	83	
			2. Blesk.volba	Zadej 2x # Zap. Vyp.*		Přístroj můžete nastavit tak, aby omezoval vytáčení čísel Bleskové volby.
			3. Kratka Volba	Zadej 2x # Zap. Vyp.*		Přístroj můžete nastavit tak, aby omezoval vytáčení čísel Krátké volby.
	7. Zbyva uloh	—	—	Můžete zkontrolovat, které úlohy jsou v paměti, a zrušit zvolené úlohy.		
	0. Dalsi nastav.	1. Kompatibilita	Vysoka* Normalni Zakladni (VoIP)	Upravuje kompenzaci v případě potíží s přenosem. Poskytovatelé služby VoIP nabízejí podporu faxů pomocí různých standardů. Pokud máte pravidelně problémy s přenosem faxů, zvolte možnost Zakladni (VoIP).		
	♦Viz Podrobná příručka uživatele.					
 Výchozí nastavení jsou zobrazena tučně s hvězdičkou.						

Úroveň 1	Úroveň 2	Úroveň 3	Možnosti	Popis	Strana
3. Kopíř	1. Kvalita	—	Auto* Text Foto Graf	Můžete zvolit rozlišení pro kopírování vašeho typu dokumentu.	Viz ♦.
	2. Jas	—	-□□□■+ -□□□■+ -□□■□+* -■□□□+ -■□□□+	Upravuje jas kopií.	
	3. Kontrast	—	-□□□■+ -□□□■+ -□□■□+* -■□□□+ -■□□□+	Upravuje kontrast kopií.	
♦Viz Podrobná příručka uživatele.					
 Výchozí nastavení jsou zobrazena tučně s hvězdičkou.					

Úroveň 1	Úroveň 2	Úroveň 3	Možnosti	Popis	Strana
4. Tisk hlášení	1. Vysílání over.	1. Zobraz. na LCD	—	Hlášení o ověření přenosu za posledních 200 odchozích faxů si můžete zobrazit, poslední hlášení můžete vytisknout.	Viz ♦.
		2. Tisk zpravy	—		
	2. Tel. seznam	1. Číselne	—	Vytiskne seznam jmen a čísel uložených v paměti Bleskové volby a v paměti Krátké volby, a to v číselném nebo abecedním pořadí.	
		2. Abecedne	—		
3. Deník	—	—	Vypíše informace o posledních 200 příchozích a odchozích faxech. (TX znamená Transmit (odeslané). RX znamená Receive (přijaté).)		
4. Konfigurace	—	—	Uvádí seznam nastavení.		
♦Viz Podrobná příručka uživatele.					
 Výchozí nastavení jsou zobrazena tučně s hvězdičkou.					

Úroveň 1	Úroveň 2	Úroveň 3	Možnosti	Popis	Strana
5. Příst. info.	1. Vyrobní číslo	—	—	Umožňuje zjistit výrobní číslo přístroje.	93
	2. Citac stran	—	Celkem Fax/List Kopir Tisk	Umožňuje zjistit celkový počet stran, které přístroj za dobu používání vytiskl.	Viz ♦.
	3. Životn. valce	—	—	Umožňuje zjistit zbývající procento životnosti válce.	
♦Viz Podrobná příručka uživatele.					
 Výchozí nastavení jsou zobrazena tučně s hvězdičkou.					

Úroveň 1	Úroveň 2	Úroveň 3	Možnosti	Popis	Strana
0. Zaklad. nastav.	1. Režim příjmu	—	Jen fax* Fax/Tel Ext. Tel/TAD Rucne	Můžete zvolit režim příjmu, který nejlépe vyhovuje vašim potřebám.	24
	2. Datum a čas	1. Datum a čas	—	Umístí datum a čas na displej LCD a do záhlaví faxů, které odesíláte.	Viz ‡.
		2. Aut. změna času	Zap.* Vyp.	Automaticky přepíná na letní čas.	Viz ◆.
	3. ID Stanice	—	Fax: Tel: Jmeno:	Nastaví, aby se vaše jméno a faxové číslo objevilo na každé odfaxované straně.	Viz ‡.
	4. Tonova/Pulsni	—	Tonova* Pulsni	Zvolí režim vytáčení.	
	5. Volaci ton	—	Detekce Bez detekce*	Umožňuje zkrátit pauzu detekce oznamovacího tónu.	83
	6. Typ tel. linky	—	Standardni* ISDN Pob.ustredna	Slouží k výběru typu telefonní linky.	29
	7. Nulovani	1. Adresa a fax	1. Nulov 2. Nechat	Obnoví všechna uložená telefonní čísla a nastavení faxu.	93
2. Vsechna nast.		1. Nulov 2. Nechat	Obnoví všechna nastavení přístroje na výrobní hodnoty.	93	
0. Mistni jazyk	—	(Zvolte svůj jazyk.)	Umožní změnit jazyk na LCD displeji pro vaši zemi.	Viz ‡.	
◆Viz Podrobná příručka uživatele.					
‡Viz Stručný návod k obsluze.					
 Výchozí nastavení jsou zobrazena tučně s hvězdičkou.					

Vkládání textu

Při nastavování některých možností nabídky, například ID stanice, bude třeba zadat textové znaky. Na tlačítkách číselné klávesnice jsou vytištěna písmena. Tlačítka: **0**, **#** a ***** *nemají* vytištěna písmena, protože se používají pro speciální znaky.

Stiskněte příslušné tlačítko na číselné klávesnici tolikrát, kolikrát je to podle této referenční tabulky zapotřebí pro znak, který potřebujete.

Stiskněte tlačítko	jednou	dvakrát	třikrát	čtyřikrát	pětkrát
2	A	B	C	2	A
3	D	E	F	3	D
4	G	H	I	4	G
5	J	K	L	5	J
6	M	N	O	6	M
7	P	Q	R	S	7
8	T	U	V	8	T
9	W	X	Y	Z	9

Vkládání mezer

Chcete-li do faxového čísla zadat mezeru, stiskněte ►. Chcete-li zadat mezeru do jména, stiskněte mezi znaky dvakrát tlačítko ►.

Provádění oprav

Pokud zadáte špatný znak a chcete ho změnit, stisknutím tlačítka ◀ nebo ► posuňte kurzor pod chybný znak a stiskněte tlačítko **Clear (Zrušit)**.

Opakování písmen

Pokud potřebujete zadat písmeno, které je na stejném tlačítku, jako předchozí písmeno, než znovu stisknete tlačítko, přesuňte stisknutím tlačítka ► kurzor doprava.

Speciální znaky a symboly

Stiskněte *, # nebo 0, potom stiskněte ◀ nebo ► a přesuňte kurzor k požadovanému symbolu nebo znaku. Stisknutím tlačítka **OK** jej vyberte. Níže uvedené symboly a znaky se budou zobrazovat v závislosti na nabídce.

Stiskněte tlačítko * pro (mezeru) ! " # \$ % & ' () * + , - . / €

Stiskněte tlačítko # pro ; < = > ? @ [] ^ _

Stiskněte tlačítko 0 pro Á É Í Ö Ó Ő Ü Ú 0

Obecné



Poznámka

Tato kapitola shrnuje technické údaje zařízení. Pokud jde o další technické údaje, navštivte nás na adrese <http://www.brother.com/>, kde najdete podrobnosti.

Model		FAX-2840	FAX-2845	FAX-2940
Typ tiskárny		Laser		
Metoda tisku		Elektrofotografická laserová tiskárna		
Kapacita paměti		16 MB		
Displej LCD (displej z tekutých krystalů)		16 znaků × 2 řádků		
Zdroj napájení		220 - 240 V AC 50/60 Hz		
Spotřeba energie ¹ (průměr)	Maximální	1 080 W		
	Kopírování ²	Přibl. 360 W při 25 °C		
	Připraven	Přibl. 55 W při 25 °C		
	Hluboký spánek	Přibl. 1,5 W		
Rozměryw				
Hmotnost (se spotřebním materiálem)		8,8 kg	9,0 kg	8,8 kg
Hlučnost	Akustický výkon ^{3 4}	Provoz (kopírování)	LWAd = 6,16 B (A)	
		Pohotovostní režim	LWAd = 4,25 B (A)	
	Akustický tlak	Provoz (tisk)	LPAM = 53 dB (A)	
		Pohotovostní režim	LPAM = 30 dB (A)	

¹ USB připojení k PC pro FAX-2940

² Při kopírování z jednoho listu

³ Měřeno v souladu s metodou popsanou v RAL-UZ122.

⁴ Kancelářské zařízení s LWAd>6,30 B (A) není vhodné k používání v místnostech, kde jsou požadovány vysoké stupně soustředění. Kvůli zvukovým emisím by taková zařízení měla být umístěna do oddělených místností.

Model		FAX-2840	FAX-2845	FAX-2940
Teplota	Provoz	10 až 32,5°C		
	Skladování	0 až 40°C		
Vlhkost	Provoz	20 až 80 % (bez kondenzace)		
	Skladování	10 až 90 % (bez kondenzace)		
ADF (automatický podavač dokumentů)		Až 20 stran (80 g/m ²) Až 30 stran (sestohováno) Doporučené prostředí: Teplota: 20°C - 30°C Vlhkost: 50 % - 70 % papír: 80 g/m ²		

Velikost dokumentu

Model		FAX-2840	FAX-2845	FAX-2940
Velikost dokumentu (jednostranný)	Šířka	147,3 až 215,9 mm		
	Délka	147,3 až 355,6 mm		

Tisková média

Model		FAX-2840	FAX-2845	FAX-2940
Vstup papíru	Zásobník papíru	Typ papíru	Standardní papír, tenký papír nebo recyklovaný papír	
		Velikost papíru	Letter, A4, B5 (ISO/JIS), A5, A5 (dlouhá strana), B6 (ISO), A6, Executive	
		Gramáž papíru	60 až 105 g/m ²	
		Maximální kapacita zásobníku papíru	Až 250 listů 80 g/m ² Standardní papír	
	Slot pro ruční podávání (ruční)	Typ papíru	Obálky, štítky ¹ tenký papír, silný papír, recyklovaný papír, hrubý papír nebo standardní papír	
		Velikost papíru	Šířka: 76,2 až 216 mm Délka: 116 až 406,4 mm	
		Gramáž papíru	60 až 163 g/m ²	
		Maximální kapacita zásobníku papíru	Po jednom listu 80 g/m ² Standardní papír	
Výstup papíru	Výstupní zásobník lícem dolů	Až 100 listů 80 g/m ² Standardní papír		
	Výstupní zásobník lícem nahoru	Jeden list (výstup <i>lícem nahoru</i> do výstupního zásobníku <i>Lícem nahoru</i>)		

¹ U štítků doporučujeme vyjmát každý vytištěný štítek z výstupního zásobníku papíru ihned poté, co opustí přístroj. Tak se vyhnete riziku jejich rozmazání.

Fax

Model		FAX-2840	FAX-2845	FAX-2940
Kompatibilita		Super skupina 3 ITU-T		
Rychlost modemu		33 600 bps (s automatickým přizpůsobením přenosové rychlosti)		
Šířka skenování		Max. 208 mm		
Šířka tisku		Max. 208 mm		
Odstíny šedé		8 bitů/256 úrovní		
Rozlišení	Vodorovně	8 bodů/mm		
	Svisle	Standardní: 3,85 řádek/mm		
		Jemné: 7,7 řádek/mm		
		Foto: 7,7 řádek/mm		
		Extra jemné: 15,4 řádek/mm		
Blesková volba		22 (11 × 2)		
Krátká volba		200 stanic		
Skupiny		Až 8		
Oběžník		272 stanic		
Automatické opakování vytáčení		3krát v 5minutových intervalech		
Přenos z paměti		Až 400 ¹ stran	Až 400 ¹ stran	Až 500 ¹ stran
Příjem bez papíru		Až 400 ¹ stran	Až 400 ¹ stran	Až 500 ¹ stran

¹ „Stránky“ se vztahují k „Testovací tabulce ITU-T č. 1“ (typický obchodní dopis, standardní rozlišení, kód JBIG).
Technické údaje a tištěné materiály se mohou změnit bez předchozího upozornění.

Kopie

Model	FAX-2840	FAX-2845	FAX-2940
Barevně/černobíle	Černobíle		
Šířka kopírování	Max. 204 mm (velikost A4)		
Vícenásobné kopie	Uspořádá/třídí až 99 stran		
Zmenšování/zvětšování	25 % až 400 % (v přírůstcích po 1 %)		
Rozlišení	Až 300 × 600 dpi		
Doba do vytištění první kopie	Méně než 12 sekund (z režimu Připraven s použitím standardního zásobníku)		

Rozhraní

Model	FAX-2840	FAX-2845	FAX-2940
USB		—	Vysokorychlostní rozhraní USB 2.0 ^{1 2} Používejte kabel 2.0 USB (typ A/B), který není delší než 2 metry.

¹ Zařízení má vysokorychlostní rozhraní USB 2.0. Zařízení lze také připojit k počítači, který je vybaven rozhraním USB 1.1.

² Porty USB třetích stran nejsou podporovány.

Spotřební materiál

Model		FAX-2840	FAX-2845	FAX-2940	Obj. číslo
Tonerová kazeta	Inbox	Přibližně 1 000 stran (A4) ¹			—
	Standardní	Přibližně 1 200 stran (A4) ¹			TN-2210
	Vysoká výtěžnost	Přibližně 2 600 stran (A4) ¹			TN-2220
Fotoválec		Přibližně 12 000 stran (A4) ²			DR-2200

¹ Přibližná výtěžnost kazety je udávána v souladu s normou ISO/IEC 19752.

² Výtěžnost fotoválce je přibližná a může se lišit podle způsobu využití.

A	
ADF (Automatický podavač dokumentů)	
použití	20
Adresář	6
Automatické	
opakování vytáčení faxu	36
Automatický	
příjem faxu	25
Detekce faxu	28
B	
Bezdrátový telefon (od jiného výrobce)	33
Bezpečnostní pokyny	i
Blesková volba	
nastavení	36
pomocí	35
změna	37
Č	
Čištění	
fotoválece	55
korónového vodiče	53
skener	52
D	
Displej LCD (displej z tekutých krystalů)	
.....	6, 95
Dokument	
jak vkládat	20
E	
Externí telefon, připojení	32
F	
Fax, samostatný	
odesílání	22
rušení na telefonní lince	83
příjem	
Detekce faxu	28
počet zvonění, nastavení	26
rušení na telefonní lince	83
z linkového telefonu	33
Faxové kódy	
kód pro příjem faxu	33
kód pro telefonní odpověď	34
změna	34
Fotoválec	
čištění	53, 55
kontrola (zbývající životnost)	61
výměna	46
H	
Hlasitost, nastavení	
akustický signál	7
reproduktor	7
vyzvánění	7
Hlášení	
Ověření přenosu	23
CH	
Chybové zprávy na displeji LCD	63
Dochází toner	41
Došel toner	41
Chyba fotoválece	46
Chyba komunikace	64
Iniciace není možná XX	64
Přeplněná paměť	66
Skenování není možné XX	65
Tisk není možný XX	65
Válec zastaven	47
Vyměnit fotoválec	46
Vyměnit toner	41
Žádný papír	65
I	
Informace o přístroji	
kontrola zbývajících životnosti částí	61
počty stran	61
resetovací funkce	93
výrobní číslo	93
Informace o zařízení	
jak resetovat zařízení	94

K

Kopírování	39
tlačítka	6
Krátká volba	
nastavení	37
pomocí	35
změna	37
Kvalita	
tisk	82
Kvalita tisku	84

L

Linkový telefon, použití	33
--------------------------------	----

N

NÁPOVĚDA

Tabulky nabídky	96
Zprávy na displeji LCD	95

O

Obálky	11, 15, 16, 18
Odstaňování problémů	62
chybové zprávy na displeji LCD	63
pokud máte obtíže	
telefonní linka	83
pokud máte potíže	
kvalita kopírování	81
kvalita tisku	82
manipulace s papírem	81
odesílání faxů	80
přijímání faxů	79
příchozí volání	80
tisk	78
uvíznutý dokument	69, 70, 74
zaseknutí papíru	69
Zprávy o údržbě na displeji LCD	63

P

Paměť stanic	36
Blesková volba	
změna	37
blesková volba	
nastavení	36
pomocí	35

Krátká volba	
pomocí	35
krátká volba	
nastavení	37
změna	37
skupinové vytáčení	
změna	37
Vyhledávání	35
Papír	15
doporučený	15, 16
jak vkládat	8
jak vložit	10
v zásobníku papíru	8
kapacita zásobníku	16
typ	16
velikost	16
Počet zvonění, nastavení	26
Programování vašeho zařízení	95
Přehled ovládacího panelu	4
Připojení	
externí TAD (telefonní záznamník)	31
externího telefonu	32

R

Režim Fax/Tel	
Detekce faxu	28
Režim Fax/Tel.	
doba vyzvánění F/T (dvojitě vyzvánění)	27
kód pro příjem faxu	33
kód pro telefonní odpověď	34
příjem faxů	33
záznamník na linkových telefonech	33
Režim Faxu/Telefonu	
počet zvonění	26
Režim, přepnutí	
faxování	22
kopírování	39
Rozlišení	
fax (standard, jemně, extra jemně, foto)	110
kopie	111
Ruční	
příjem	25
vytáčení	35

S

Spotřební materiál	40
--------------------------	----

Š

Štítky 10, 15, 16, 19

T

Tabulka nabídky96

TAD (telefonní záznamník), externí26

připojení31

záznam OGM31

Tel/R nebo Tel/ Přidržení/R6

Telefonní linka

obtíže78

připojení31

rušení83

vícelinková (pobočková ústředna)32

Telefonní záznamník (TAD)

připojení31

Text, vkládání105

Tisk

kvalita82

problémy78

Tlačítko Redial/Pause36

Tlačítko Resolution (Rozlišení)6

Tonerová kazeta

výměna41

Ú

Údržba, běžná

kontrola zbývající životnosti částí61

Údržba, rutinní

výměna

fotoválec46

tonerová kazeta41

V

Válec OPC87

Vícelinkové připojení (pobočková
ústředna)32

VoIP83

Vyrovnávání83

Vytáčení

automatické opakování vytáčení faxu ...36

blesková volba35

krátká volba35

pauza36

pomocí tlačítka Adresář35

ruční 35

Výměna

fotoválec 46

tonerová kazeta 41

Výrobní číslo

jak najít Viz vnitřní část přebalu

Z

Zpráva Přeplněná paměť 66

brother[®]

Toto zařízení se smí používat pouze v zemi, ve které bylo zakoupeno. Místní distributoři společnosti Brother nebo jejich prodejci poskytnou podporu pouze pro zařízení, která byla zakoupena v jejich zemích.