



Læs Produktsikkerhedsguide igennem først, og læs derefter Hurtig installationsvejledning for oplysninger om korrekt opsætning og installation.

For at få vist Hurtig installationsvejledning på andre sprog kan du besøge <http://solutions.brother.com/>.

## Bemærk!

- Ikke alle modeller er tilgængelige i alle lande.
- De fleste af illustrationerne i denne vejledning er FAX-2845.

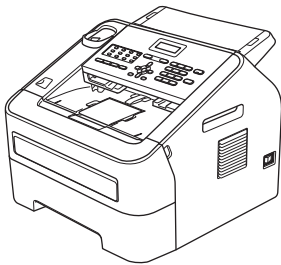
## **1** Pak maskinen ud, og kontroller delene

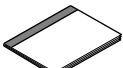
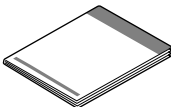
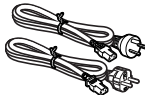
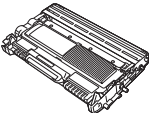
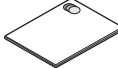
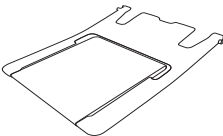
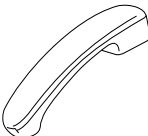
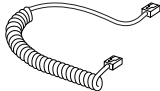
	 <b>Dokumentations-cd-rom</b>	 <b>Telefonkabel</b>	
	 <b>Grundlæggende brugsanvisning</b>	 <b>Hurtig installationsvejledning</b>	 <b>Netledning</b>
 <b>Toner- og tromleenhed (forudinstalleret)</b>		 <b>Produktsikkerhedsguide</b>	
 <b>ADF-dokumentoutputstøtten</b>	 <b>Telefonrør (For FAX-2845)</b>	 <b>Snoet telefonledning (For FAX-2845)</b>	



### Danske brugere

Strømkablet leveret med denne maskine er forsynet med et jordforbundet trebenet stik. Tilslut kun enheden til en jordforbundet stikkontakt.

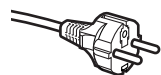

### Svenske, norske og finske brugere

Strømkablet leveret med denne maskine er forsynet med sidemonteret jord. Tilslut kun enheden til en stikkontakt med jordforbindelse på siderne.

- Denne maskine skal være jordforbundet, hvis du er i tvivl, kontakt da en autoriseret installatør.
- For sikker brug af maskinen, skal det medfølgende strømkabel benyttes i en standard stikkontakt med jord. Ikke jordet udstyr kan medføre fare for elektrisk stød og støj.

<b>⚠ ADVARSEL</b>	<u>ADVARSEL</u> angiver, at der er en potentielt farlig situation, som kan resultere i dødsfald eller alvorlige personskader.
<b>⚠ FORSIGTIG</b>	<u>FORSIGTIG</u> angiver, at der er en potentielt farlig situation, som kan resultere i mindre eller moderate personskader.

## ⚠ ADVARSEL

Der anvendes plastikposer til emballering af maskinen. Hold poserne væk fra børn, og bortskaf dem korrekt, så faren for kvælning undgås. Plastikposer er ikke legetøj.

## ⚠ FORSIGTIG

Når du flytter maskinen, skal du holde fast i håndtagene foran på maskinen.

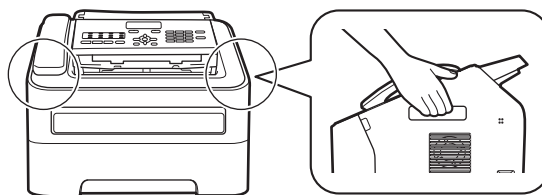

### Bemærk!

- Hold en minimumafstand rundt om maskinen som vist på illustrationen.

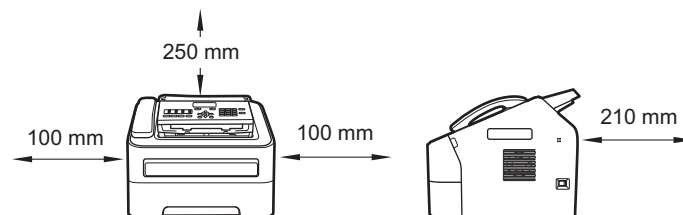

- Delene i kassen kan variere afhængigt af dit land.
- Vi anbefaler, at du gemmer den oprindelige emballage.
- Hvis du skal transportere maskinen, skal den pakkes omhyggeligt ind i den oprindelige emballage for at undgå beskadigelse under forsendelsen. Maskinen skal være passende forsikret hos transportøren. Se hvordan du pakker maskinen igen *Pakning og forsendelse af maskinen* i den *Udvidet brugsanvisning*.
- (Kun FAX-2940) Interfacekablet er ikke standardtilbehør. Du skal selv købe det rigtige interfacekabel.

# 2

## Fjern emballagen fra maskinen

### ⚠ VIGTIGT!

Tilslut IKKE netledningen endnu.

**a** Fjern emballeringstapen fra maskinens ydre.

**b** Åbn frontklappen.

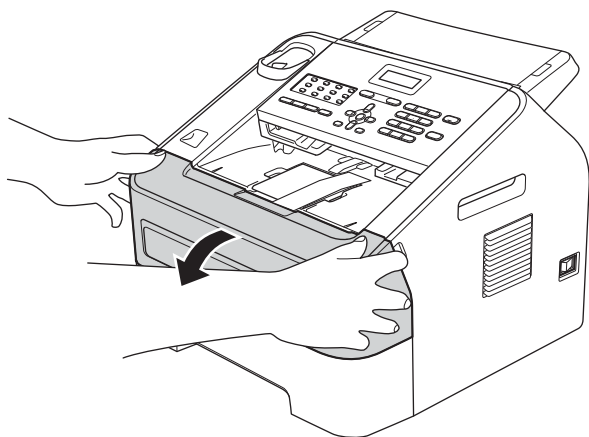

**c** Fjern silika-pakken fra maskinens indre.

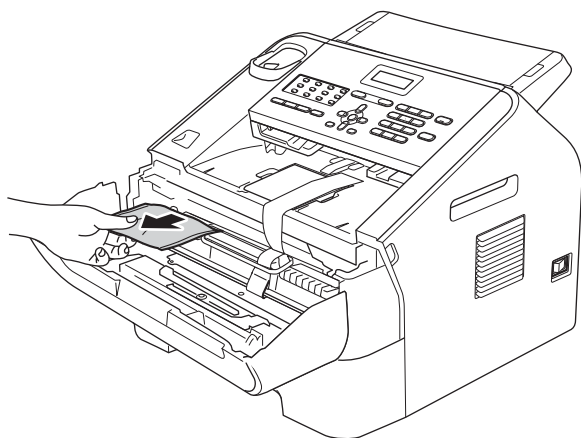

### ⚠ FORSIGTIG

Indtag IKKE indholdet af silika-pakken. Smid den væk. Ved indtagelse søges øjeblikkelig lægehjælp.

**d** Tag elastikbåndet af tromlen.

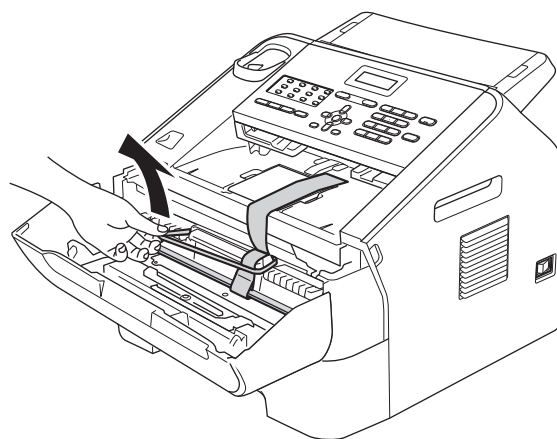

**e** Træk papirstrimlen ud og fjern beskyttelsesmateriale som vist på illustrationen.

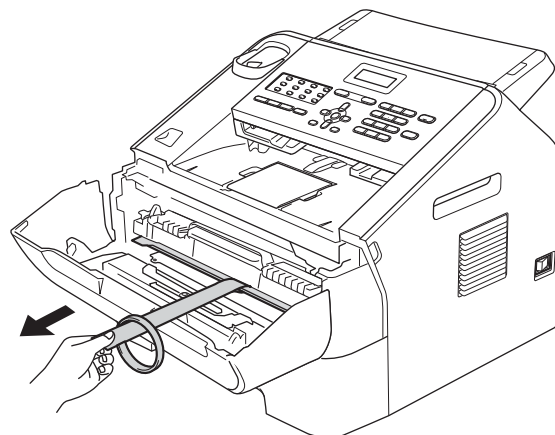

**f** Tag toner- og tromleenheden ud.

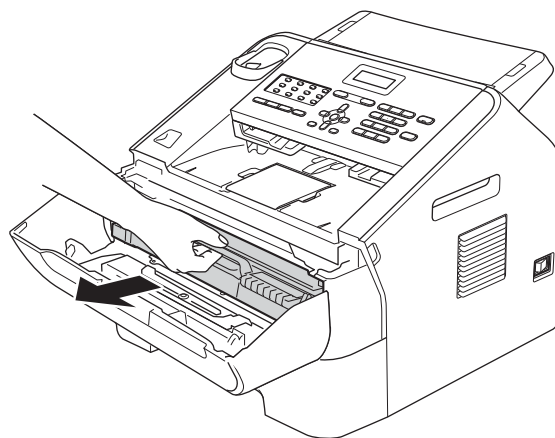

- g** Vip den forsigtigt fra side til side flere gange for at fordele toneren jævnt inde i patronen.

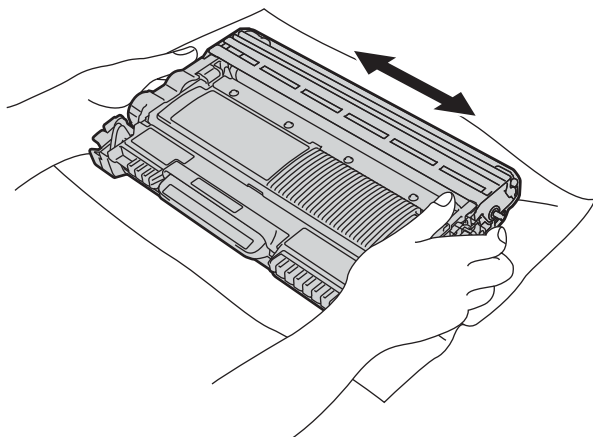

- h** Sæt toner- og tromleenheden tilbage ind i maskinen.

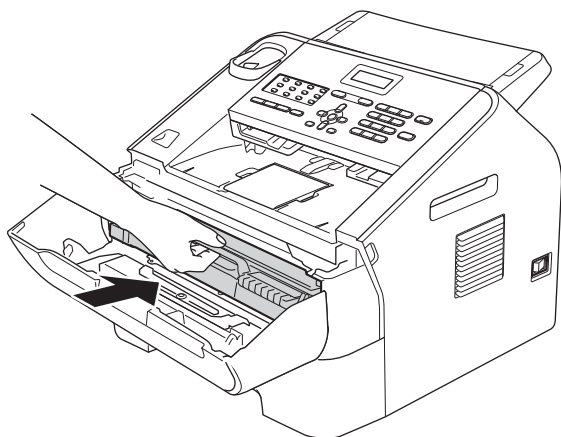

- i** Luk maskinens frontklap.

### **3** Sæt ADF-dokumentoutputstøtten fast

- a** Fold ADF-dokumentstøtten ud.

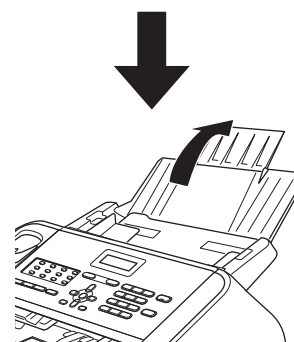

- b** Åbn kontrolpanelets dæksel ved at løfte det bagud.

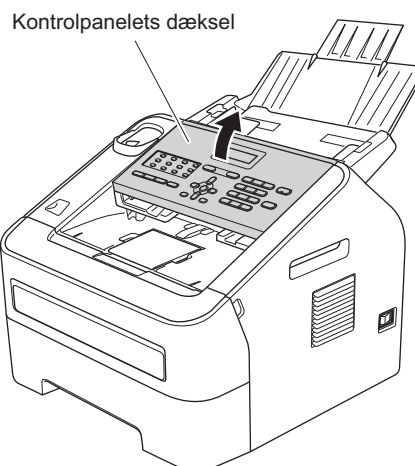

- c** Sæt ADF-dokumentoutputstøtten fast.

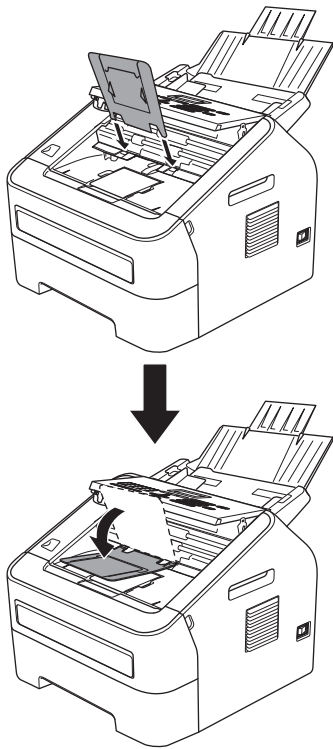

- d** Luk kontrolpanelets dæksel.

## 4 Installer telefonrøret (Kun FAX-2845)

- a** Tilslut den snoede telefonledning til maskinen og den anden ende til telefonrøret.

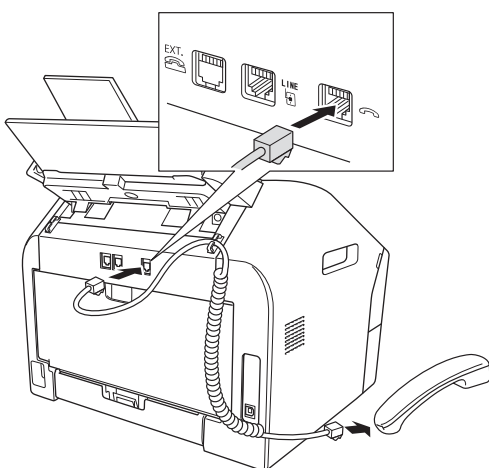

## 5 Læg papir i papirbakken

- a** Træk papirbakken helt ud af maskinen.

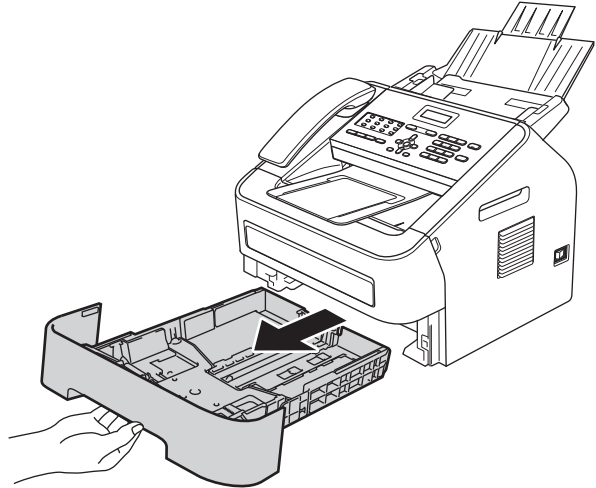

- b** Tryk på det grønne udløserhåndtag-til papirguiden ①, og lad den glide på plads, så det passer til papirstørrelsen, du lægger i bakken. Sørg for at papirguiderne er placeret i afmærkningerne.

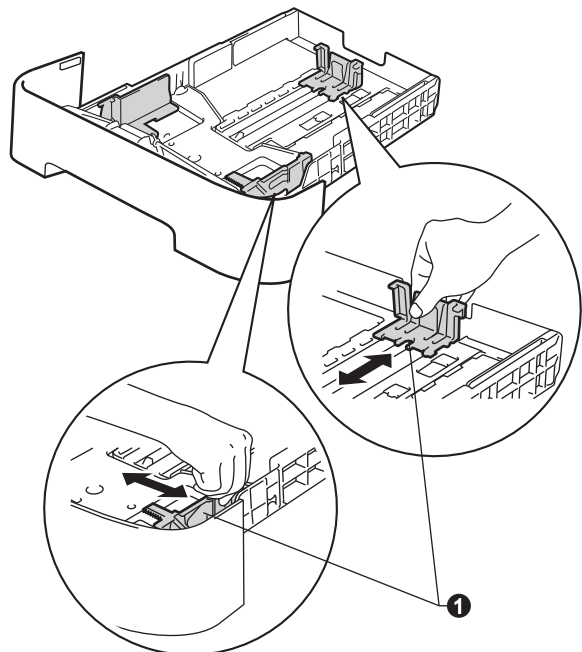

- c** Luft papirstakken godt for at undgå papirstop og fremføringsfejl.



- d** Læg papir i bakken, og sørg for, at:
- Papiret er under maksimumpapirmærket (▼▼▼) ①. Overfyldning af papirbakken kan dette forårsage papirstop.
  - Siden, der skal udskrives på, vender med forsiden nedad.
  - Papirguiderne rører forsigtigt ved papirets sider, så det fremføres korrekt.

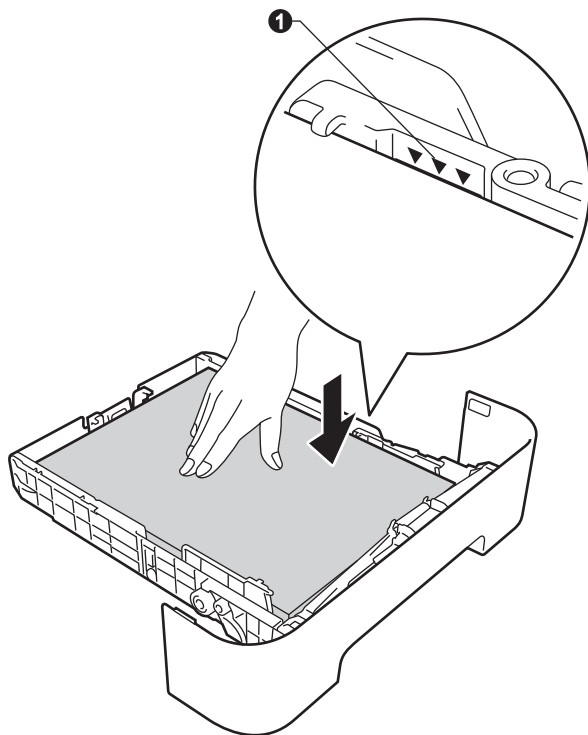

- e** Sæt papirbakken tilbage i maskinen. Sørg for, at skubbe den helt på plads.

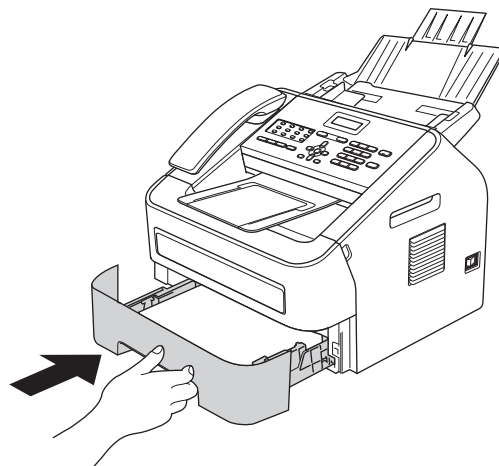

- f** Fold støtten ud ① for at forhindre, at papiret glider af outputbakken, der vender nedad.

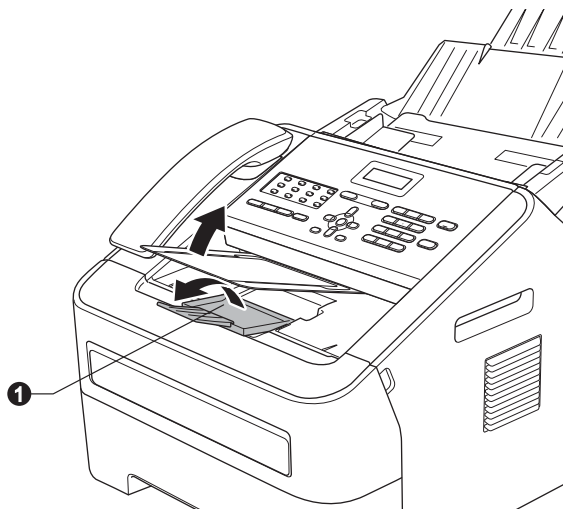

-  Yderligere oplysninger om anbefalet papir, kan findes under *Anbefalet papir og andre udskriftsmedier* i *Grundlæggende brugsanvisning*.

# 6

## Tilslut netledningen og telefonlinjen

### ⚠ VIGTIGT!

Sæt IKKE interfacekablet i endnu.  
(Kun FAX-2940)



- a Tilslut netledningen til maskinen, og sæt den i en stikkontakt.
- b Tænd maskinen på afbryderen.

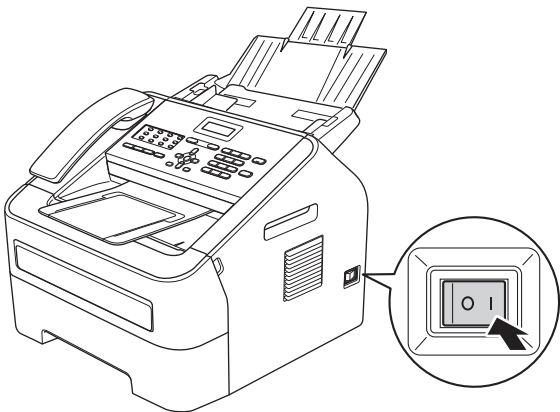

- c Tilslut telefonledningen. Sæt den ene ende af telefonkablet i stikket på maskinen mærket **LINE** og den anden ende i et telefonstik i væggen.

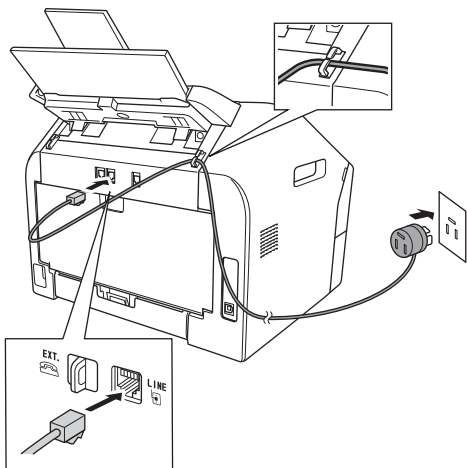

### ⚠ VIGTIGT!

Telefonkablet SKAL være sat i stikket på maskinen mærket LINE.

## ⚠ ADVARSEL

Maskinen skal være forsynet med et jordforbundet stik.

Da maskinen er jordforbundet via stikkontakten, kan du beskytte dig mod eventuelle farlige elektriske situationer på telefonnetværket ved at lade netledningen være tilsluttet maskinen, når du tilslutter den til en telefonlinje. Tilsvarende kan du beskytte dig, når du ønsker at flytte maskinen ved først at afbryde telefonlinjen og derefter netledningen.

### 📄 Bemærk!

Hvis din maskine deler telefonlinje med en ekstern telefon, skal du tilslutte den som vist herunder.

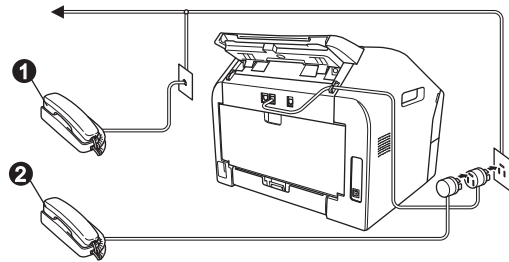

- 1 Ekstra telefon
- 2 Ekstern telefon

### 📄 Bemærk!

Hvis din maskine deler telefonlinje med en telefonsvarer på en ekstern telefon, skal du tilslutte den som vist herunder.

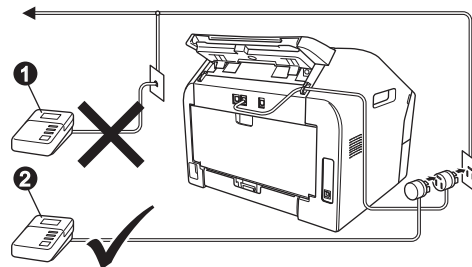

- 1 Telefonsvarer til ekstra telefon (ikke tilladt)
- 2 Telefonsvarer til ekstern telefon



Indstil modtagetilstanden til Ekstratlf/Tad, hvis du har en ekstern telefonsvarer. Se *Valg af modtagetilstand* på side 8. For flere detaljer henvises til *Tilslutning til en ekstern telefonsvarer* i *Grundlæggende brugsanvisning*.



## 7 Indstil dit land

Du skal indstille dit land, så maskinen virker korrekt med de lokale telekommunikationslinjer i det pågældende land.

- a** Kontroller at strømledningen er tilsluttet og at der er tændt på afbryderen.

Tryk på **OK**.

```
Set Country
Press OK Key
```

- b** Tryk på ▲ eller ▼ for at vælge dit land (Norge, Sverige, Suomi, Danmark eller Others).

```
Danmark
Select ▲▼ or OK
```

- c** Tryk på **OK**, når dit land bliver vist på displayet.

- d** Displayet vil bede dig om at bekræfte dit land igen.

```
Danmark?
1.Ja 2.Nej
```

- e** Gør et af følgende:
- Når displayet viser det korrekte land, skal du trykke på **1** og gå til trin **f**.
  - Tryk **2** og gå til trin **b** for at vælge landet igen.

- f** Efter at displayet har vist *Accepteret* i to sekunder, viser den *Vent*.

## 8 Vælg sprog

Du kan ændre sprog på displayet til Norsk, Svensk, Dansk, Finsk og Engelsk.

- a** Tryk på **Menu, 0, 0**.

- b** Tryk på ▲ eller ▼ for at vælge sprog.  
Tryk på **OK**.

- c** Tryk på **Stop/Exit**.

## 9 Valg af modtagetilstand

Der er fire mulige modtagetilstande: Kun fax, Fax/Tlf, Manuel og Ekstratlf/Tad.

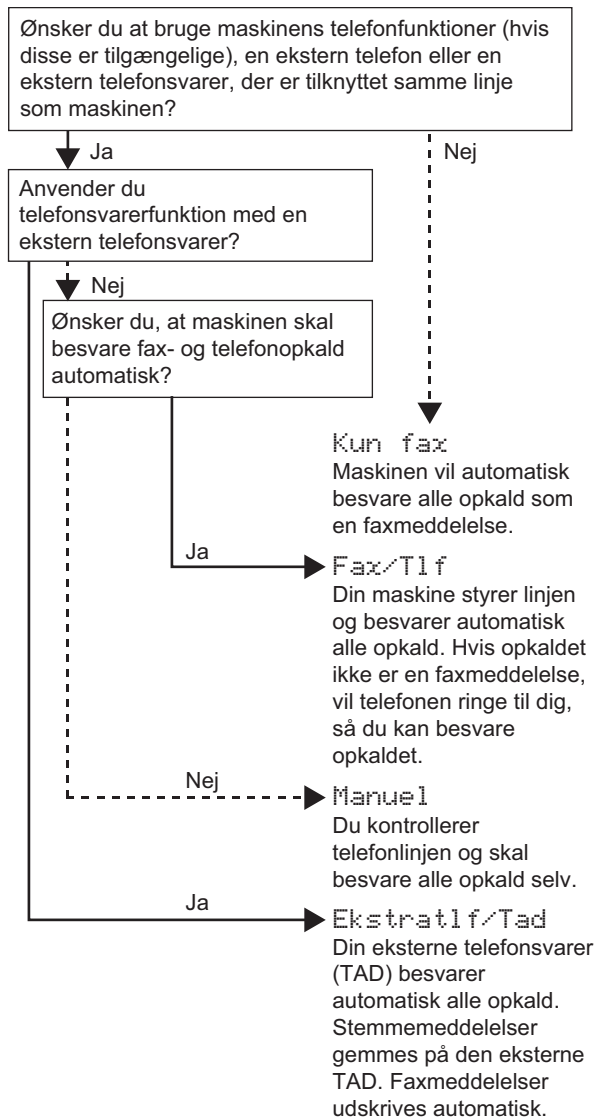

- a** Tryk på **Menu, 0, 1**.

- b** Tryk på ▲ eller ▼ for at vælge modtagetilstanden.  
Tryk på **OK**.

- c** Tryk på **Stop/Exit**.

 Se *Brug af modtagefunktioner* i *Grundlæggende brugsanvisning* for at få flere oplysninger.







## 10 Indstil displayets kontrast (om nødvendigt)

Hvis du har problemer med at læse på displayet, kan du prøve at ændre kontrastindstillingen.

- a Tryk på **Menu**, **1**, **5**.
- b Tryk på ► for at forøge kontrasten.  
—ELLER—  
Tryk på ◀ for at formindske kontrasten.  
Tryk på **OK**.
- c Tryk på **Stop/Exit**.

## 11 Indstil dato og klokkeslæt

Maskinen viser tiden, og hvis du opsætter afsender-id, vil dato og klokkeslæt blive tilføjet hver faxmeddelelse, du sender.

- a Tryk på **Menu**, **0**, **2**, **1**.
- b Indtast årets to sidste cifre på opkaldstastaturet, og tryk derefter på **OK**.  
  
(Indtast f.eks. **1**, **3** for 2013.)
- c Indtast månedens to cifre på opkaldstastaturet, og tryk derefter på **OK**.  
  
(Indtast f.eks. **0**, **3** for marts.)
- d Indtast de to cifre for dagen på opkaldstastaturet, og tryk derefter på **OK**.  
  
(Indtast f.eks. **2**, **5** for den 25.)
- e Indtast klokkeslættet i 24-timers format på opkaldstastaturet, og tryk derefter på **OK**.  
  
(Indtast f.eks. **1**, **5**, **2**, **5** for 15:25.)
- f Tryk på **Stop/Exit**.

## 12 Indtast personlige oplysninger (afsender-ID)

Maskinen viser dato og klokkeslæt, og hvis du opsætter afsender-id, tilføjer maskinen det til hver faxmeddelelse, du sender ud.

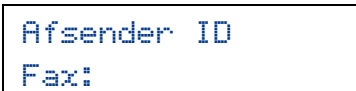
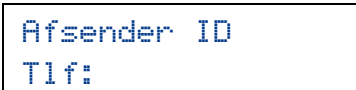
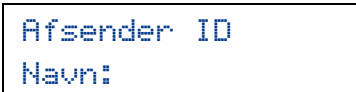
- a Tryk på **Menu**, **0**, **3**.
- b Indtast dit faxnummer (op til 20 cifre) på opkaldstastaturet, og tryk derefter på **OK**.  

- c Indtast dit telefonnummer (op til 20 cifre) på opkaldstastaturet, og tryk derefter på **OK**. Hvis dit telefonnummer og faxnummer er ens, skal du indtaste samme nummer igen.  

- d Brug opkaldstastaturet til at indtaste dit navn (op til 20 cifre), og tryk derefter på **OK**.  

### Bemærk!

- Se indtastning af navn i nedenstående skema.
- Hvis det er nødvendigt at indtaste et tegn på den samme tast som det sidst indtastede tegn, skal du trykke på ► for at flytte markøren til højre.
- Hvis du har indtastet et bogstav forkert og vil ændre det, skal du trykke på ◀ eller ► for at flytte markøren hen til det forkerte bogstav og derefter trykke på **Clear**.

Tryk på tast	En gang	To gange	Tre gange	Fire gange	Fem gange
2	A	B	C	2	A
3	D	E	F	3	D
4	G	H	I	4	G
5	J	K	L	5	J
6	M	N	O	6	M
7	P	Q	R	7	P
8	T	U	V	8	T
9	W	X	Y	9	W

 Se *Indtastning af tekst* i *Grundlæggende brugsanvisning* for at få flere oplysninger.

- e Tryk på **Stop/Exit**.

**Bemærk!**

Hvis du laver en fejl og vil starte igen, skal du trykke på **Stop/Exit** og gå tilbage til trin **a**.

## 13 Faxtransmissionsrapport

Din Brother-maskine er udstyret med en afsendelsesbekræftelse, som kan bruges som bekræftelse på, at du har sendt en faxmeddelelse. Denne rapport viser navn og faxnummer på modtageren, datoen, klokkeslættet og varigheden af transmissionen, antal sendte sider og om transmissionen lykkedes eller ej. Hvis du vil bruge faxtransmissionsrapporten henvises til *Udskrivning af rapporter* i *Udvidet brugsanvisning*.

## 14 Indstil telefonlinjekompatibilitet

Hvis du slutter maskinen til en VoIP-service (IP-telefoni) over internettet, skal du ændre kompatibilitetsindstillingen.

**Bemærk!**

Hvis du anvender en analog telefonlinje, kan du springe dette trin over.

- a** Tryk på **Menu, 2, 0, 1**.
- b** Tryk på **▲** eller **▼** for at vælge **Basis** (for VoIP).  
Tryk på **OK**.
- c** Tryk på **Stop/Exit**.

## 15 Indstil telefonlinjetypen

Hvis du slutter maskinen til en linje med PABX (PBX) eller ISDN for at sende og modtage faxmeddelelser, er det også nødvendigt at ændre telefonlinjetypen tilsvarende ved at gennemføre følgende trin.

- a** Tryk på **Menu, 0, 5**.
- b** Tryk på **▲** eller **▼** for at vælge **PBX, ISDN** eller **Normal**.  
Tryk på **OK**.  
Gør et af følgende:
  - Hvis du vælger **ISDN** eller **Normal**, skal du gå til trin **f**.
  - Hvis du vælger **PBX**, skal du gå til trin **c**.
- c** Gør et af følgende:
  - Hvis du ønsker at ændre det aktuelle forvalgsnummer, skal du trykke på **1** og gå til trin **d**.
  - Hvis du ikke ønsker at ændre det aktuelle forvalgsnummer, skal du trykke på **2** og gå til trin **f**.

**Bemærk!**

Standardindstillingen er "!". Når du trykker på **Tel/R** eller **Tel/Mute/R** og **Shift** på samme tid (kun FAX-2845), vises "!" på skærmen.

- d** Tryk på **Clear** for at slette standardindstillingen, indtast derefter præfiksnummeret (op til 5 cifre) på opkaldstastaturet og tryk på **OK**.

**Bemærk!**

- Du kan bruge tallene 0 til 9, #, \* og !. Tryk på **Tel/R** eller **Tel/Mute/R** og **Shift** på samme tid (kun FAX-2845) for at vise "!".
- Du kan ikke bruge ! sammen med andre tal eller tegn.
- Hvis telefonsystemet kræver et tilbagekald efter tidsindstillet pause, skal du trykke på **Tel/R** eller **Tel/Mute/R** og **Shift** på samme tid (kun FAX-2845) for at indtaste pausen.

- e** Tryk på **▲** eller **▼** for at vælge **Til** eller **Altid**, og tryk derefter på **OK**.

### Bemærk!

- Hvis du vælger **Til**, vil et tryk på **Tel/R** eller **Tel/Mute/R** og **Shift** på samme tid (kun FAX-2845) (skærmen viser "!") give dig adgang til en ekstern linje.
- Hvis du vælger **Altid**, kan du få adgang til en ekstern linje uden at trykke på **Tel/R** eller **Tel/Mute/R** og **Shift** på samme tid (kun FAX-2845).

**f** Tryk på **Stop/Exit**.

### Bemærk!

#### **PBX og OVERFØRSEL**

I første omgang indstilles maskinen til **Normal**, så den kan tilsluttes en PSTN-standardlinje (Public Switched Telephone Network). Mange firmaer anvender imidlertid et centralt telefonsystem eller PABX (Private Automatic Branch Exchange). Maskinen kan tilsluttes de fleste typer PABX (PBX). Maskinens genopkaldsfunktion understøtter tilbagekald efter tidsindstillet pause (TBR=Timed Break Recall). TBR fungerer sammen med de fleste PABX (PBX)-systemer, hvilket giver adgang til en udgående linje eller til at overføre opkald til et andet lokalnummer. Funktionen fungerer, når **Tel/R** trykkes ned eller når **Tel/Mute/R** og **Shift** trykkes ned på samme tid (kun FAX-2845).

## **16** Automatisk ændring til sommertid

Du kan indstille maskinen til automatisk at skifte til sommertid. Maskinen stiller selv uret én time frem om foråret og én time tilbage om efteråret.

- a** Tryk på **Menu, 0, 2, 2**.
- b** Tryk på **▲** eller **▼** for at vælge **Til** (eller **Fra**). Tryk på **OK**.
- c** Tryk på **Stop/Exit**.

## Hent valgfrit software (kun FAX-2940-brugere)

Du kan hente en printerdriver, en scannerdriver og et PC-Fax-afsendelsessoftware gratis på Brother Solutions Center, således at du kan bruge din Brother-faxmaskine som printer, scanner eller til at sende faxmeddelelser direkte fra din computer. Besøg os på <http://solutions.brother.com/>. Bemærk at FAX-2940 ikke understøtter scannerfunktionen for Mac OS X 10.5.8 brugere.

## Brother CreativeCenter



Bliv inspireret. Hvis du bruger Windows®, skal du dobbeltklikke på Brother CreativeCenter-ikonet på dit skrivebord for at få adgang til et GRATIS websted med mange ideer og ressourcer til personlig og professionel anvendelse. Dette ikon vises, når du har installeret MFL-Pro Suite eller det valgfrie software, som kan hentes på Brother Solutions Center.



Mac-brugere kan få adgang til Brother CreativeCenter på denne webadresse:  
<http://www.brother.com/creativecenter/>

## Forbrugsstoffer

Der vises en meddelelse på displayet på kontrolpanelet, når det er tid til at udskifte forbrugsstoffer. Besøg os på <http://www.brother.com/original/> eller kontakt din Brother-forhandler for at få flere oplysninger om forbrugsstoffer til din maskine.

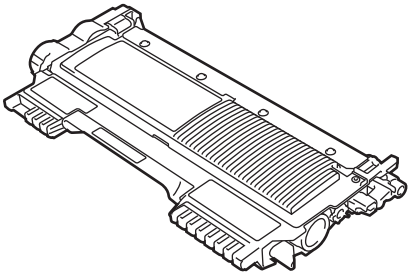
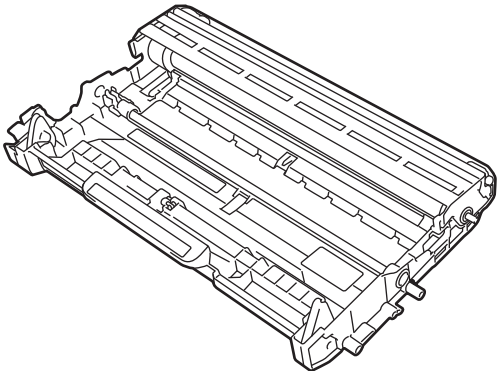
Tonere	Tromle
Standardtoner: TN-2210 Højtydende toner: TN-2220	DR-2200
	

## **Varemærker**

Brother-logoet er et registreret varemærke tilhørende Brother Industries, Ltd.

Brother er et registreret varemærke tilhørende Brother Industries, Ltd.

Microsoft og Windows er registrerede varemærker tilhørende Microsoft Corporation i USA og/eller andre lande.

Apple, Macintosh og Mac OS er varemærker tilhørende Apple Inc., der er registreret i USA og andre lande.

De enkelte selskaber, hvis softwaretitler er nævnt i denne brugsanvisning, har en softwarelicensaftale specifikt for deres navnebeskyttede programmer.

**Alle varebetegnelser og produktnavne fra virksomheder, der vises på Brother-produkter, relaterede dokumenter og andet materiale, er alle varemærker eller registrerede varemærker tilhørende de respektive selskaber.**

## **Kompilering og udgivelse**

Denne brugsanvisning er kompileret og udgivet under tilsyn af Brother Industries, Ltd., og indeholder de nyeste produktbeskrivelser og specifikationer.

Indholdet af brugsanvisningen og produktets specifikationer kan ændres uden varsel.

Brother forbeholder sig ret til uden varsel at foretage ændringer i specifikationerne og materialet i denne brugsanvisning og kan ikke holdes ansvarlig for skader (herunder følgeskader) som følge af anvendelse af nærværende materiale, herunder, men ikke begrænset til, typografiske fejl og andre fejl i forbindelse med publikationen.

## **Ophavsret og licens**

©2012 Brother Industries, Ltd. Alle rettigheder forbeholdes.