

Brugsanvisning

ADS-1100W
ADS-1600W

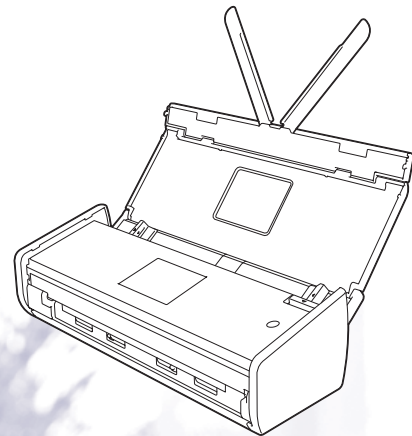

Brugsanvisninger og hvor kan jeg finde dem?

Hvilken manual?	Hvad står der i den?	Hvor er den?
Hurtig installationsvejledning	Følg instruktionerne for at konfigurere din maskine og installere driverne og softwaren til det operativsystem og den forbindelsestype, du bruger. Denne vejledning indeholder også sikkerhedsinstruktionerne. Læs sikkerhedsinstruktionerne, inden du konfigurerer maskinen.	Trykt / i kassen
Brugsanvisning	Gør dig bekendt med scannings- og sikkerhedsfunktionerne, lær, hvordan du udfører rutinemæssig vedligeholdelse, og se tip til fejlfinding.	PDF-fil / Brother Solutions Center ¹
Netværksbrugsanvisning	Denne brugsanvisning indeholder nyttige oplysninger om indstillinger for trådløse netværk og sikkerhedsindstillinger ved brug af Brother-maskinen. Du kan også finde oplysninger om understøttede protokoller for maskinen og detaljerede fejlfindingstips.	PDF-fil / Brother Solutions Center ¹
Web Connect vejledning (kun ADS-1600W)	Denne brugsanvisning indeholder nyttige oplysninger om adgang til internettjenester fra Brother-maskinen samt om hentning af billeder og overførelse af filer direkte fra internettjenester.	PDF-fil / Brother Solutions Center ¹
Mobil Print/Scan vejledning til Brother iPrint&Scan	Denne brugsanvisning indeholder nyttige oplysninger om adgang til internettjenester fra Brother-maskinen samt om hentning af billeder og overførelse af filer direkte fra internettjenester.	PDF-fil / Brother Solutions Center ¹
Brother Image Viewerbrugsanvisning til Android™	Denne brugsanvisning indeholder nyttige oplysninger om brug af din mobile Android™-enhed til at se og redigere dokumenter, som blev scannet af en Brother-maskine.	PDF-fil / Brother Solutions Center ¹
Brother ScanViewer-vejledning til iOS/OS X	Denne brugsanvisning indeholder nyttige oplysninger om brug af din iOS-enhed eller Macintosh-computer til at se og redigere dokumenter, som blev scannet med en Brother-maskine og gemt på iCloud.	PDF-fil / Brother Solutions Center ¹

¹ Besøg os på <http://solutions.brother.com/>

Kom i gang

Funktioner		Programmer	Hvad kan jeg gøre?	Hvor kan jeg finde flere oplysninger?
Scan til pc	Scan til Billede	ControlCenter4 (Windows®) ControlCenter2 (Macintosh)	Gør det muligt at scanne et dokument direkte til et grafikprogram til billedredigering.	<p>For scanning fra kontrolpanelet på maskinen: <i>Lagring af scannede dokumenter på computeren</i> på side 124</p> <p>For scanning fra ControlCenter4 (Windows®):</p> <ul style="list-style-type: none"> ■ Starttilstand: <i>Grundlæggende scanning</i> på side 52 ■ Avanceret tilstand: <i>Grundlæggende scanning</i> på side 57 <p>For scanning fra ControlCenter2 (Macintosh): <i>Billede (eksempel: Apple Forhåndsvisning)</i> på side 70</p>
	Scan til OCR			<p>Gør det muligt at scanne et dokument og konvertere det til tekst. Teksten kan redigeres i dit foretrukne tekstbehandlingsprogram.</p> <p>For scanning fra kontrolpanelet på maskinen: <i>Lagring af scannede dokumenter på computeren</i> på side 124</p> <p>For scanning fra ControlCenter4 (Windows®):</p> <ul style="list-style-type: none"> ■ Starttilstand: <i>Grundlæggende scanning</i> på side 52 ■ Avanceret tilstand: <i>Grundlæggende scanning</i> på side 57 <p>For scanning fra ControlCenter2 (Macintosh): <i>OCR (tekstbehandlingsprogram)</i> på side 71</p>

Funktioner		Programmer	Hvad kan jeg gøre?	Hvor kan jeg finde flere oplysninger?
Scan til pc (fortsat)	Scan til E-mail	ControlCenter4 (Windows®) ControlCenter2 (Macintosh) (fortsat)	Gør det muligt at scanne et dokument til dit standard-e-mailprogram, så du kan sende det scannede job som en vedhæftet fil.	For scanning fra kontrolpanelet på maskinen: <i>Lagring af scannede dokumenter på computeren</i> på side 124 For scanning fra ControlCenter4 (Windows®): <ul style="list-style-type: none"> ■ Starttilstand: <i>Grundlæggende scanning</i> på side 52 ■ Avanceret tilstand: <i>Grundlæggende scanning</i> på side 57 For scanning fra ControlCenter2 (Macintosh): <i>E-mail</i> på side 72
	Scan til Fil		Gør det muligt at scanne et dokument og gemme det i en mappe på harddisken som en af de filtyper, der vises på filtypelisten. Hvis du vil scanne dokumentet som en PDF-fil, skal du vælge denne metode.	For scanning fra kontrolpanelet på maskinen: <i>Lagring af scannede dokumenter på computeren</i> på side 124 For scanning fra ControlCenter4 (Windows®): <ul style="list-style-type: none"> ■ Starttilstand: <i>Grundlæggende scanning</i> på side 52 ■ Avanceret tilstand: <i>Grundlæggende scanning</i> på side 57 For scanning fra ControlCenter2 (Macintosh): <i>Fil</i> på side 73
	Scan kvitteringer	BR-Receipts (Windows® og Macintosh)	Du kan bruge BR-Receipts-programmet, der er inkluderet i Brother MFL-Pro-softwarepakken, til scanning af kvitteringer.	For scanning fra Windows®: <i>Scanning af kvitteringer ved hjælp af BR-Receipts (Windows®)</i> på side 88 For scanning fra Macintosh: <i>Scanning af kvitteringer ved hjælp af BR-Receipts (Macintosh)</i> på side 100

Funktioner		Programmer	Hvad kan jeg gøre?	Hvor kan jeg finde flere oplysninger?
Scan til pc (fortsat)	Scan visitkort	NewSoft Presto! BizCard 6 (Windows® og Macintosh)	Du kan bruge NewSoft Presto! BizCard 6-programmet, som er inkluderet i Brother MFL-Pro-softwarepakken til scanning af visitkort.	For scanning fra ControlCenter4 (Windows®): ■ Starttilstand: <i>Scan visitkort</i> på side 56 ■ Avanceret tilstand: <i>Scan visitkort</i> på side 60 For scanning fra ControlCenter2 (Macintosh): <i>Scan visitkort</i> på side 78
	Scan ved hjælp af TWAIN/WIA/ ISIS®-driver for Windows®- brugere	Programmer, der understøtter TWAIN/WIA/ ISIS-driver som f.eks.: Nuance™ PaperPort™ 12SE Windows® Fax og scanning Windows® Billedgalleri Captiva® QuickScan™ Pro	Du kan bruge Nuance™ PaperPort™ 12SE-programmet, som er inkluderet i Brother MFL-Pro-softwarepakken, eller andre programmer, der understøtter TWAIN- eller WIA-specifikationer, til scanning. Du kan også bruge den gratis prøveversion af Captiva® QuickScan™ Pro eller andre programmer, der understøtter ISIS®- specifikationer, til scanning. Inden du scanner ved hjælp af ISIS®- programmer, skal du installere ISIS®-scannerdriveren.	For scanning ved hjælp af TWAIN/WIA-driveren: <i>Scan ved hjælp af Nuance™ PaperPort™ 12SE eller andre Windows®-programmer</i> på side 89 For scanning ved hjælp af ISIS®- driveren: <i>Scan ved hjælp af programmerne Captiva® QuickScan™ Pro eller ISIS® (Windows®)</i> på side 111
	Scan ved hjælp af TWAIN/ICA- driveren for Macintosh- brugere	Programmer, der understøtter TWAIN/ICA- driver som f.eks.: Presto! PageManager Apple Billedoverførsel	Du kan bruge Presto! PageManager-programmet, som er inkluderet i Brother MFL-Pro-softwarepakken, eller andre programmer, der understøtter TWAIN- specifikationer, til scanning. Efter installation af Brother MFL-Pro-softwarepakken kan du også bruge Apple Billedoverførsel-programmet til scanning.	For scanning ved hjælp af TWAIN- driveren: <i>Scan ved hjælp af Presto! PageManager eller TWAIN- programmer (Macintosh)</i> på side 101 For scanning ved hjælp af ICA-driveren: <i>Scan ved hjælp af Apple Billedoverførsel (ICA-driver)</i> på side 106

Funktioner		Programmer	Hvad kan jeg gøre?	Hvor kan jeg finde flere oplysninger?
Scan til pc (fortsat)	WS Scan (kun Windows®- brugere)	Windows® Fax og scanning Windows® Billedgalleri	Gør det muligt at scanne dit dokument ved hjælp af Web Services-protokollen. Med Web Services-protokollen kan du scanne over netværket ved hjælp af maskinen og en computer, der kører Windows Vista® (SP2 eller senere), Windows® 7 eller Windows® 8.	For installation af drivere: Installation af drivere brugt til scanning via Web Services (Windows Vista®, Windows® 7 og Windows® 8) i Netværksbrugsanvisning For scanning fra kontrolpanelet på maskinen: <i>Scanning ved hjælp af Web Services (Windows Vista® SP2 eller senere, Windows® 7 og Windows® 8)</i> på side 130

Funktioner		Programmer	Hvad kan jeg gøre?	Hvor kan jeg finde flere oplysninger?
Scanning fra kontrolpanelet på maskinen	Scan til USB	—	Gør det muligt at scanne dit dokument og gemme det scannede billede på et USB flash-hukommelsesdrev. Du kan konfigurere indstillingerne på kontrolpanelet på maskinen.	<i>Lagring af scannede dokumenter på et USB flash-hukommelsesdrev på side 133</i>
	Scan til FTP		Gør det muligt at scanne et dokument direkte til en FTP-server på dit lokale netværk eller på internettet.	<i>Scanning af dokumenter direkte til en FTP-server på side 112</i>
	Scan til Netværk (kun Windows®-brugere) (kun ADS-1600W)		Gør det muligt at scanne et dokument direkte til en delt mappe på en CIFS-server på dit lokale netværk eller på internettet.	<i>Scanning af dokumenter direkte til en CIFS-server (Windows®) (kun ADS-1600W) på side 120</i>
	Scan til e-mailserver (kun ADS-1600W)	—	Gør det muligt at scanne et dokument og sende det direkte til en e-mailadresse fra maskinen. Da denne funktion kan tildele en e-mailadresse til maskinen, kan du også bruge maskinen til at sende dokumenter over dit lokale netværk eller internettet til computere eller andre internet-faxmaskiner.	<i>Send scannede dokumenter direkte til en e-mailadresse (kun ADS-1600W) på side 136</i>
	Scan til Web (kun ADS-1600W)		Gør det muligt at scanne et dokument og overføre det direkte til Web Services, f.eks. Facebook, Picasa, Flickr, Google Docs, Evernote, Dropbox, Box.net og SkyDrive, uden brug af en computer.	Web Connect vejledning
	Tegn og scan (kun ADS-1600W)		Gør det muligt at scanne et dokument, der indeholder specifikke områder, som er markeret med en rød pen. De markerede områder kan behandles som billeder på forskellige måder.	Web Connect vejledning

Funktioner		Programmer	Hvad kan jeg gøre?	Hvor kan jeg finde flere oplysninger?
Fra mobile enheder	Scan dokumenter (Brother iPrint&Scan)	Brother iPrint&Scan	Gør det muligt at scanne et dokument direkte fra dine Android™-enheder, iOS-enheder og Windows® Phone uden brug af en computer. Du kan hente og installere Brother iPrint&Scan fra Google Play, App Store eller Windows® Phone Store.	Mobil Print/Scan vejledning til Brother iPrint&Scan
	Se eller rediger scannede data (iOS/OS X)	Brother ScanViewer	Gør det muligt at bruge din iOS-enhed eller Macintosh-computer til at se og redigere billeder og dokumenter, som blev scannet med en Brother-maskine og gemt på iCloud. Du kan hente og installere Brother ScanViewer fra App Store.	Brother ScanViewer-vejledning til iOS/OS X
	Se eller rediger scannede data (Android™)	Brother Image Viewer	Gør det muligt at bruge din mobile Android™-enhed til at se og redigere dokumenter, som blev scannet af en Brother-maskine. Du kan hente og installere Brother Image Viewer fra Google Play.	Brother Image Viewerbrugsanvisning til Android™
Scan plastikkort ved hjælp af kortåbningen			Gør det muligt at scanne plastikkort ved hjælp af kortåbningen på maskinens bagside. Scan til Billede, Scan til OCR, Scan til E-mail, Scan til Fil, Scan til FTP og Scan fra mobile enheder ved hjælp af Brother iPrint&Scan er tilgængeligt ved scanning af et plastikkort ved hjælp af kortåbningen.	For scanning fra kontrolpanelet på maskinen: <i>Scan plastikkort</i> på side 138 For scanning fra ControlCenter4 (Windows®): <ul style="list-style-type: none"> ■ Starttilstand: <i>Scan plastikkort</i> på side 52 ■ Avanceret tilstand: <i>Scan plastikkort</i> på side 58 For scanning fra ControlCenter2 (Macintosh): <i>Scan plastikkort</i> på side 75

Indholdsfortegnelse

1	Generelle oplysninger	1
	Brug af dokumentationen.....	1
	Symboler og konventioner, der bruges i dokumentationen	1
	Om denne maskine.....	2
	Oversigt over kontrolpanel (ADS-1100W)	3
	Oversigt over kontrolpanel (ADS-1600W)	5
	Touchscreen-display (LCD).....	6
	Grundlæggende betjening	8
	Skift tastaturindstilling	9
	Indstil lysstyrken for baggrundslýset.....	9
	Indstil Dæmp Timer for baggrundslýset.....	9
	Hukommelseslager	10
	Bipperlydstyrke	10
	Vælg dit sprog (om nødvendigt)	13
	Indstil dato og klokkeslæt (kun ADS-1600W)	16
	Automatisk sommertid	16
	Indstil tidszonen	19
	Dvaletilstand	22
	Automatisk slukning	25
	Egnede dokumenter	28
	Egnede dokumenter	28
	Uegnede dokumenter	30
	Oplysninger om bærearket til kvittering	30
	Uegnede kvitteringer	31
	Ilægning af dokumenter	32
	Opsætning af maskinen.....	32
	Ilægning af dokumenter i standardstørrelse	33
	Ilægning af visitkort.....	35
	Ilægning af dokumenter, der er længere end A4-størrelse.....	36
	Ilægning af en kvittering	37
	Ilægning af et plastikkort.....	39
2	Før scanning	40
	Før scanning.....	40
	Før netværksscanning	41
	Netværkslicens (Windows®).....	41
	Konfiguration af netværksscanning til Windows®	41
	Konfiguration af netværksscanning til Macintosh	44
	Start af hjælpeprogrammet BRAdmin (Windows®)	47
3	Scan fra din computer	48
	Skift brugergrænsefladen i ControlCenter4 (Windows®).....	48
	Scanning ved hjælp af ControlCenter4 i Starttilstand (Windows®)	52
	Grundlæggende scanning	52
	Scan plastikkort	52
	Scan til en Office-fil.....	54
	Scan visitkort	56

Scanning ved hjælp af ControlCenter4 i Avanceret tilstand (Windows®).....	57
Grundlæggende scanning	57
Ændring af standardindstillingerne for hver knap	57
Scan plastikkort	58
Scan til en Office-fil.....	59
Scan visitkort	60
Opret en brugerdefineret fane (ControlCenter4 Avanceret tilstand) (Windows®)	62
Opret en brugerdefineret fane	62
Opret en brugerdefineret knap i en brugerdefineret fane	63
Ændring af scanningsindstillinger (ControlCenter4) (Windows®).....	64
Scan ved hjælp af ControlCenter2 (Macintosh).....	69
Billede (eksempel: Apple Forhåndsvisning)	70
OCR (tekstbehandlingsprogram).....	71
E-mail	72
Fil.....	73
Ændring af standardindstillingerne for en knap	74
Scan plastikkort	75
Scan til en Office-fil.....	76
Scan visitkort	78
Registrer de foretrukne scanningsindstillinger ved hjælp af ControlCenter2 (BRUGERTILPAS SCAN) (Macintosh).....	79
Brugerdefineret knap	80
Ændring af scanningsindstillinger (ControlCenter2) (Macintosh)	83
Scanning af kvitteringer ved hjælp af BR-Receipts (Windows®).....	88
Installation af BR-Receipts	88
Scan ved hjælp af Nuance™ PaperPort™ 12SE eller andre Windows®-programmer	89
Scan ved hjælp af Nuance™ PaperPort™ 12SE	89
Scan ved hjælp af Windows® Billedgalleri eller Windows® Fax og scanning	97
Brug af Nuance PDF Converter Professional 8 (Windows®) (kun ADS-1600W)	98
Installation af Nuance PDF Converter Professional 8	98
Brug NewSoft Presto! BizCard 6 (Windows®).....	99
Installation af NewSoft Presto! BizCard 6.....	99
Scanning af kvitteringer ved hjælp af BR-Receipts (Macintosh).....	100
Scan ved hjælp af Presto! PageManager eller TWAIN-programmer (Macintosh).....	101
Installation af Presto! PageManager	101
Scan ved hjælp af Presto! PageManager.....	101
TWAIN-driverindstillinger.....	103
Scan ved hjælp af Apple Billedoverførsel (ICA-driver)	106
Scan ved hjælp af Apple Billedoverførsel.....	106
ICA-driverindstillinger	108
Vælg din maskine fra Udskriv & fax eller Udskriv & scan	109
Brug NewSoft Presto! BizCard 6 (Macintosh).....	110
Installation af NewSoft Presto! BizCard 6.....	110
Scan ved hjælp af programmerne Captiva® QuickScan™ Pro eller ISIS® (Windows®).....	111
Installation af ISIS®-scanner og Captiva® QuickScan™ Pro.....	111

4 Scanning fra kontrolpanelet på maskinen 112

Scanning fra kontrolpanelet på maskinen.....	112
Scanning af dokumenter direkte til en FTP-server	112
Scanning af dokumenter direkte til en CIFS-server (Windows®) (kun ADS-1600W)	120
Lagring af scannede dokumenter på computeren	124
Scanning ved hjælp af Web Services (Windows Vista® SP2 eller senere, Windows® 7 og Windows® 8)	130
Lagring af scannede dokumenter på et USB flash-hukommelsesdrev	133
Send scannede dokumenter direkte til en e-mailadresse (kun ADS-1600W)	136
Scan plastikkort	138
Overførsel af scannede dokumenter til internettet (kun ADS-1600W)	138
Ændring af indstillinger for Scan til pc (Windows®)	139
Ændring af indstillinger for Scan til pc (Macintosh).....	145
Opsætning af adressebogen (kun ADS-1600W)	151
Registrer en e-mailadresse	151
Ændring af en e-mailadresse	151
Sletning af en e-mailadresse	152
Opsætning af en gruppe.....	152
Ændring af en gruppe	153
Sletning af en gruppe	154
Opsætning af genveje (kun ADS-1600W)	155
Registrering af en genvej.....	155
Omdøbning eller sletning af en genvej.....	157

5 Styring af maskinen fra computeren 158

Overvåg maskinens status fra computeren (Windows®).....	158
Overvåg maskinens status fra computeren	158
Fejlmeddelelser	159
Hvad er Status Monitor-indikatorerne?	159
Overvåg maskinens status fra computeren (Macintosh)	160
Overvåg maskinens status fra computeren	160
Slå den automatiske indlæsningsfunktion til/fra (ControlCenter2).....	162
Opsæt Brother-maskinen fra din computer.....	163

6 Rutinemæssig vedligeholdelse 167

Rengør maskinens yderside	167
Rengør scanneren	168
Udskift forbrugsstoffer.....	172
Bestil forbrugsstoffer.....	172
Kontrol af udskiftningscyklus for forbrugsstoffer	173
Udskift separationspladen	175
Udskift fremføringsrulle.....	177
Nulstil tællere for forbrugsstoffer	180
Pakning og transport af maskinen	183

7 Fejlfinding **185**

Identificering af problemet	185
Fejlmeddelelser og vedligeholdelsespåmindelser	185
Dokumentstop	189
Papirstop med langt papir.....	191
Kortstop	191
Fejlfinding	193
Hvis du har problemer med maskinen.....	193
Maskinoplysninger	201
Tjek serienummeret.....	201
Aktivering/deaktivering af WLAN	203
Nulstillingsfunktioner.....	204
Nulstilling af maskinen.....	204
Scanningsprioritet (kun ADS-1100W).....	206

A Specifikationer **209**

Generelt	209
Scanner	211
Direkte scanningsfunktion (Scan til USB).....	211
Stik.....	212
Netværk	212
Computerkrav	213

B Appendiks **214**

Indtastning af tekst (kun ADS-1600W)	214
Indsætning af mellemrum	214
Sådan foretager du rettelser.....	214
LED-indikationer (kun ADS-1100W).....	215
Serviceopkaldsindikationer.....	222
Brother-numre.....	223
Registrer dit produkt	223
FAQ (hyppigt stillede spørgsmål)	223
Kundeservice.....	223

C Stikordsregister **224**

Brug af dokumentationen

Tak for dit køb af en Brother-maskine! Læs dokumentationen for at få hjælp til at få det bedste ud af din maskine.

Symboler og konventioner, der bruges i dokumentationen

De følgende symboler og konventioner bruges i hele dokumentationen.

 FORSIGTIG	<u>FORSIGTIG</u> angiver en potentielt farlig situation, som kan medføre mindre eller moderat personskade, hvis den ikke undgås.
VIGTIGT	<u>VIGTIGT</u> angiver en potentielt farlig situation, som kan resultere i materielle skader eller nedsat produktfunktionalitet, hvis den ikke undgås.
BEMÆRK	<u>Bemærkninger</u> fortæller, hvordan du skal reagere i en situation, der kan opstå, eller giver tip om, hvordan funktionen virker sammen med andre funktioner.
Fed	Fed skrift angiver taster på maskinens kontrolpanel eller computerskærmen.
<i>Kursiv</i>	Kursiveret skrift fremhæver et vigtigt punkt eller henviser til et relateret emne.
<i>Courier New</i> (kun ADS-1600W)	Tekst i skrifttypen Courier New identificerer meddelelser på maskinens display.

BEMÆRK!

- Medmindre andet er angivet, viser skærbilleder og illustrationer i denne vejledning ADS-1600W.
- Medmindre andet er angivet, er skærbillederne i denne vejledning fra Windows® 7 og Mac OS X v10.7.x. Skærbillederne på computeren kan variere afhængigt af operativsystem.

Om denne maskine

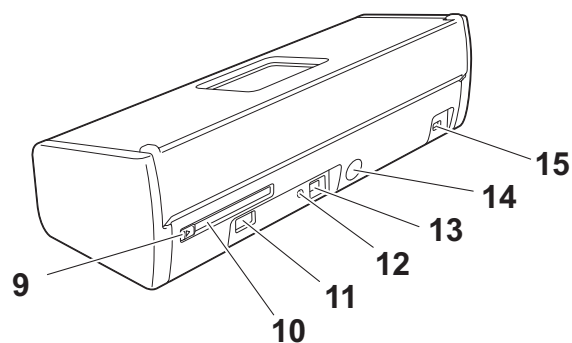
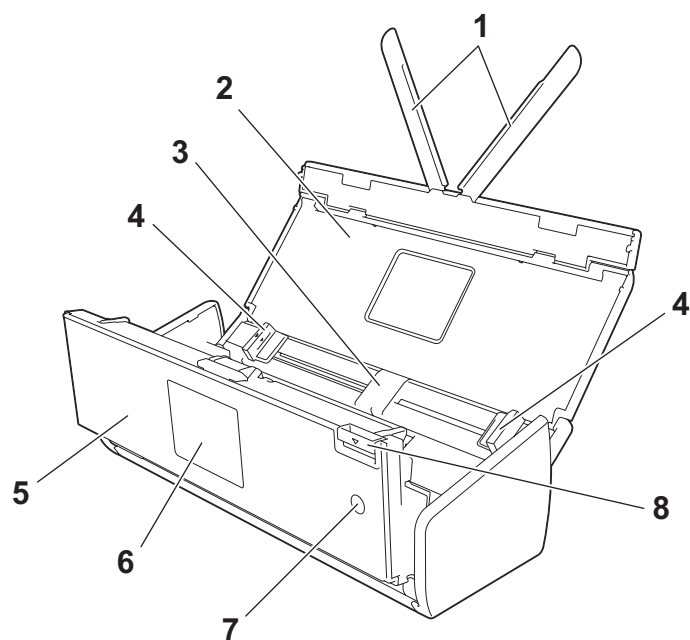

- 1 Dokumentstøttearme
- 2 Topdæksel
- 3 ADF (automatisk dokumentfremfører)
- 4 Dokumentstyr
- 5 Frontklap
- 6 Kontrolpanel
- 7 Tænd/sluk-knap
- 8 Lågets udløserhåndtag
- 9 Kortåbningsstyr
- 10 Kortåbning
- 11 Direkte USB-interface
- 12 AOSS/WPS-knap (kun ADS-1100W)
- 13 USB-stik
- 14 Netadaptertilslutningsstik
- 15 Låsehul

Oversigt over kontrolpanel (ADS-1100W)

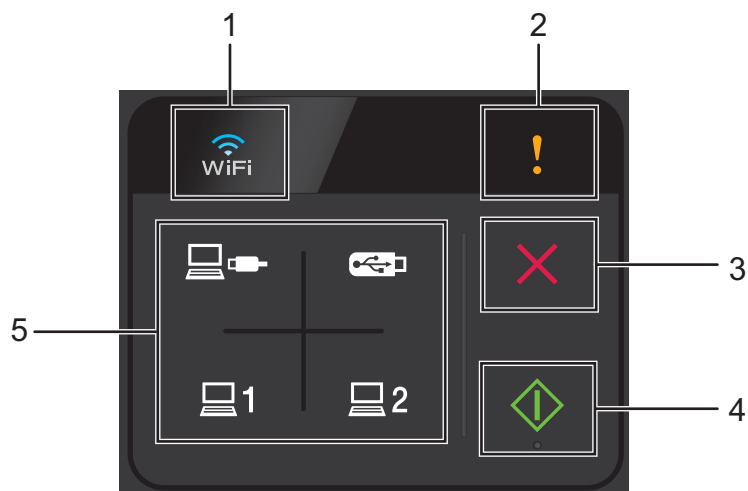

1 WiFi

Når WLAN er aktiveret, lyser WiFi-lampen.

2 Fejlindikator

Fejlindikatoren lyser, hvis der opstår en fejl.

3 Knappen Stop

Tryk her for at stoppe eller annullere. Knappen Stop lyser ikke, når den ikke er tilgængelig.

4 Knappen Start

Tryk her for at starte. Du skal vælge en scanningstype ved at trykke på en af scanningstasterne, inden du trykker på knappen Start. Knappen Start lyser ikke, når den ikke er tilgængelig.

BEMÆRK!

Hvis du konfigurerer indstillinger for Scan-prioritet (se *Scanningsprioritet (kun ADS-1100W)* på side 206), og scanningstasterne er tilgængelige, blinker de automatisk.

5 Scanningstaster

Tryk for at vælge en scanningstype. Scanningstasterne lyser, når de er tilgængelige.



Tryk for at vælge funktionen Scan til pc (USB Connect).

BEMÆRK!



er kun tilgængelig, hvis maskinen blev konfigureret ved hjælp af USB-interfacemetoden (se Hurtig installationsvejledning).



Du kan tilknytte funktionen Scan til FTP, Scan til pc (Netværksforbindelse) eller WS Scan til tasterne. Tryk for at vælge din tilknyttede funktion, når du har konfigureret indstillingerne.

BEMÆRK!



er kun tilgængelige, hvis maskinen blev konfigureret ved hjælp af den trådløse netværksmetode med installations-dvd-rom'en og et USB-kabel (se Hurtig installationsvejledning).



Tryk for at vælge funktionen Scan til USB.

Oversigt over kontrolpanel (ADS-1600W)

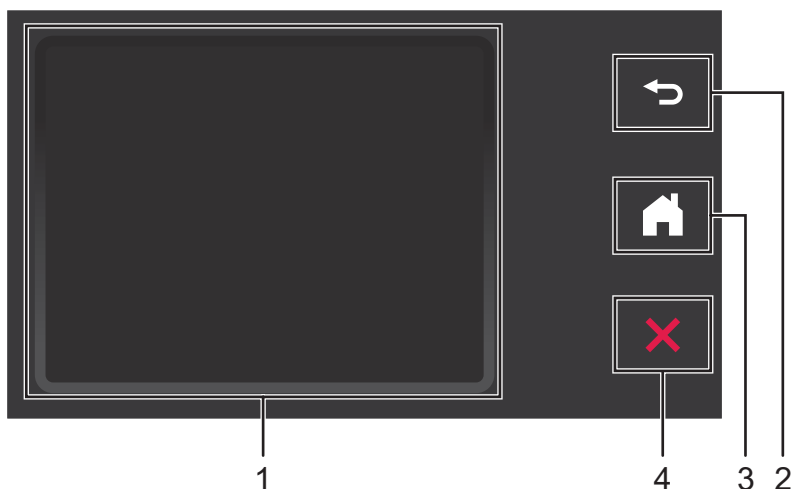

1 Touchscreen-display (LCD)

Du kan få adgang til menuer og indstillinger ved at trykke på dem på touchscreen'en.

2 Knappen Tilbage

Tryk for at gå tilbage til det forrige menuniveau. Tasten Tilbage lyser ikke, når den ikke er tilgængelig.

3 Knappen Hjem

Giver dig mulighed for at vende tilbage til Klar-tilstand. Tasten Hjem lyser ikke, når den ikke er tilgængelig.

4 Knappen Stop

Tryk her for at stoppe eller annullere. Tasten Stop lyser ikke, når den ikke er tilgængelig.

Touchscreen-display (LCD)

Urtilstand (kun når topdækslet er lukket)

I denne tilstand kan du se dato og klokkeslæt.

Displayet viser den aktuelle maskinstatus, når maskinen er inaktiv.



1 Dato og klokkeslæt

Giver dig mulighed for at se dato og klokkeslæt.

2

Når WLAN er aktiveret, viser en indikator med fire niveauer den aktuelle trådløse signalstyrke.



3

Giver dig adgang til indstillingerne for scanning af plastikkort.

Informationsikonet  vises på touchscreen'en, hvis der foreligger en fejl eller en vedligeholdelsesmeddelelse. Du kan finde flere oplysninger under *Fejlmeddelelser* og *vedligeholdelsespåmindelser* på side 185.

Scanningstilstand (kun når topdækslet er åbent)

I denne tilstand er Scan til FTP, Scan til Netværk, Scan til pc, Scan til USB, Scan til e-mailserver og Scan til Web tilgængelige.

Displayet viser den aktuelle maskinstatus, når maskinen er inaktiv.

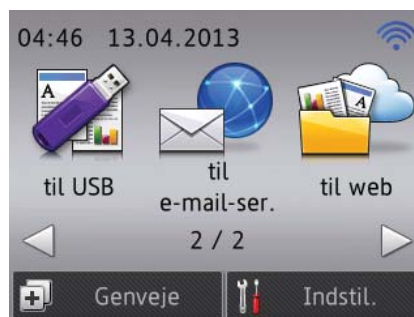

1 til FTP

Giver dig adgang til funktionen Scan til FTP.

2 til netværk

Giver dig adgang til funktionen Scan til Netværk.

3 til PC

Giver dig adgang til funktionen Scan til PC.

4 til USB

Giver dig adgang til funktionen Scan til USB.

5 til e-mail-ser.

Giver dig adgang til funktionen Scan til e-mailserver.

6 til web

Giver dig adgang til funktionen Scan til Web.

7 

Når WLAN er aktiveret, viser en indikator med fire niveauer den aktuelle trådløse signalstyrke.



8 Genveje

Giver dig mulighed for at konfigurere genvejsmenuer.

Du kan også hurtigt scanne med de indstillinger, du har indstillet som genveje.

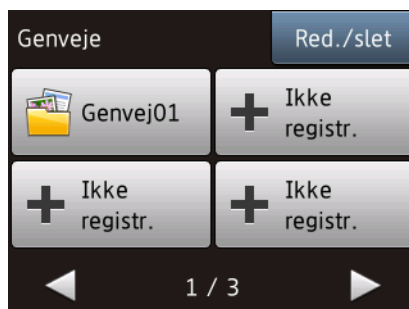

9 (Indstil.)

Giver dig adgang til hovedindstillingerne.

Informationsikonet  vises på touchscreen'en, hvis der foreligger en fejl eller en vedligeholdelsesmeddelelse. Du kan finde flere oplysninger under *Fejlmeddelelser og vedligeholdelsespåmindelser* på side 185.

BEMÆRK!

Dette produkt anvender skrifttypen fra ARPHIC TECHNOLOGY CO., LTD.

Grundlæggende betjening

Skærmen bruges ved at trykke med fingeren på  (Indstil.) eller indstillingsknappen direkte på skærmen. For at få vist og få adgang til alle skærmmenuer eller valgmuligheder i en indstilling skal du trykke på ▲ eller ▼ for at scrolle gennem dem.

VIGTIGT!

Tryk IKKE på skærmen med en skarp genstand som f.eks. en pen eller stylus. Det kan beskadige maskinen.

Følgende trin viser, hvordan du ændrer en indstilling i maskinen. I dette eksempel ændres indstillingen Dokumentstørrelse i Scan til pc til Auto.



- 1 Tryk på ◀ eller ▶ for at få vist til PC.
- 2 Tryk på til PC.
- 3 Tryk på ◀ eller ▶ for at få vist til fil.
- 4 Tryk på til fil.
- 5 Tryk på Indstill.
- 6 Tryk på ▲ eller ▼ for at få vist Indst.m berør.skærm.
- 7 Tryk på Indst.m berør.skærm.
- 8 Tryk på Til.
- 9 Tryk på ▲ eller ▼ for at få vist Dokumentstr.
- 10 Tryk på Dokumentstr.
- 11 Tryk på ▲ eller ▼ for at få vist Auto.
- 12 Tryk på Auto.

BEMÆRK!

Tryk på  for at gå tilbage til det forrige niveau.



Skift tastaturindstilling

Du kan vælge tastaturtype for touchscreen'en.

- 1 Tryk på  (Indstil.), Gen. opsætning og derefter på Tastaturindstillinger.
- 2 Tryk på QWERTY eller ABC.
- 3 Tryk på .



Indstil lysstyrken for baggrundslyset

Du kan justere lysstyrken for displayets baggrundslys. Hvis du har problemer med at læse displayet, kan du prøve at ændre indstillingen for lysstyrke.

- 1 Tryk på  (Indstil.), Gen. opsætning, LCD-indstill. og derefter på Baggrundslys.
- 2 Tryk på Lys, Med eller Mørk.
- 3 Tryk på .

Indstil Dæmp Timer for baggrundslyset

Du kan indstille, hvor længe displayets baggrundslys skal være tændt, efter at skærbilledet Klar er vist.

- 1 Tryk på  (Indstil.), Gen. opsætning, LCD-indstill. og derefter på Dæmp Timer.
- 2 Tryk på Fra, 10Sek, 20Sek eller 30Sek.
- 3 Tryk på .

Hukommelseslager

Dine menuindstillinger lagres permanent og går ikke tabt i tilfælde af strømsvigt, selvom midlertidige indstillinger går tabt.

(kun ADS-1600W)

Hvis du har valgt *Indst. ny std.* for dine foretrukne indstillinger for Scan til USB og Scan til e-mailserver, går disse indstillinger ikke tabt. Maskinen opretholder også dato og klokkeslæt i ca. 24 timer efter et strømsvigt.

Bipperlydstyrke

Når bipperindstillingen er aktiveret, bipper maskinen, når du trykker på en tast eller laver en fejl.

Du kan vælge flere lydstyrkeniveauer for bipper fra *Lav* til *Høj*, eller du kan vælge *Fra*.

(ADS-1100W)

1 Start programmet ControlCenter.

■ Windows®

1 Klik på ikonet  (ControlCenter4) i proceslinjen, og vælg derefter **Åbn** fra menuen. Vinduet **ControlCenter4** åbnes.

2 Klik på fanen **Enhedsindstillinger** (eksemplet herunder bruger **Starttilstand**).

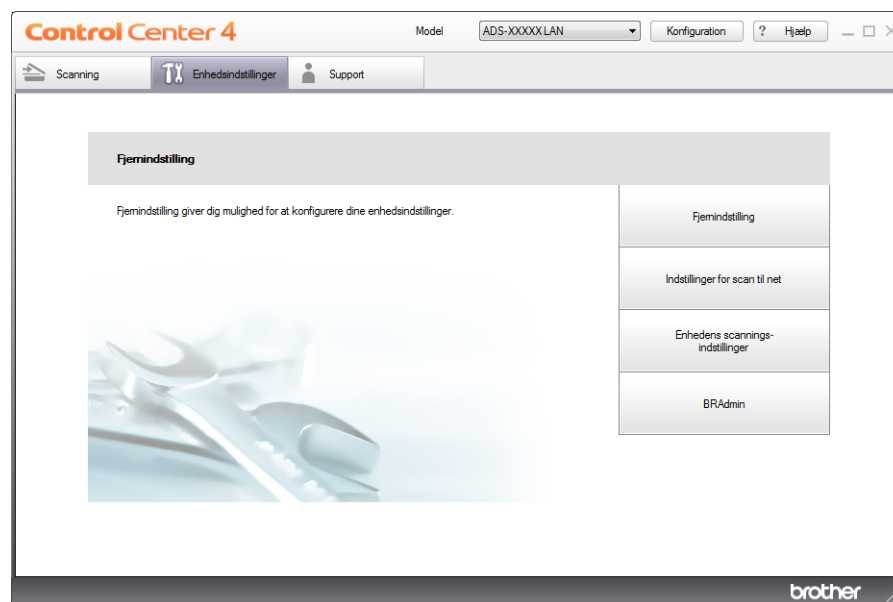

■ Macintosh

- 1 Klik på ikonet  (ControlCenter2) i Dock. Vinduet **ControlCenter2** åbnes.
- 2 Klik på fanen **ENHEDSINDSTILLING**.



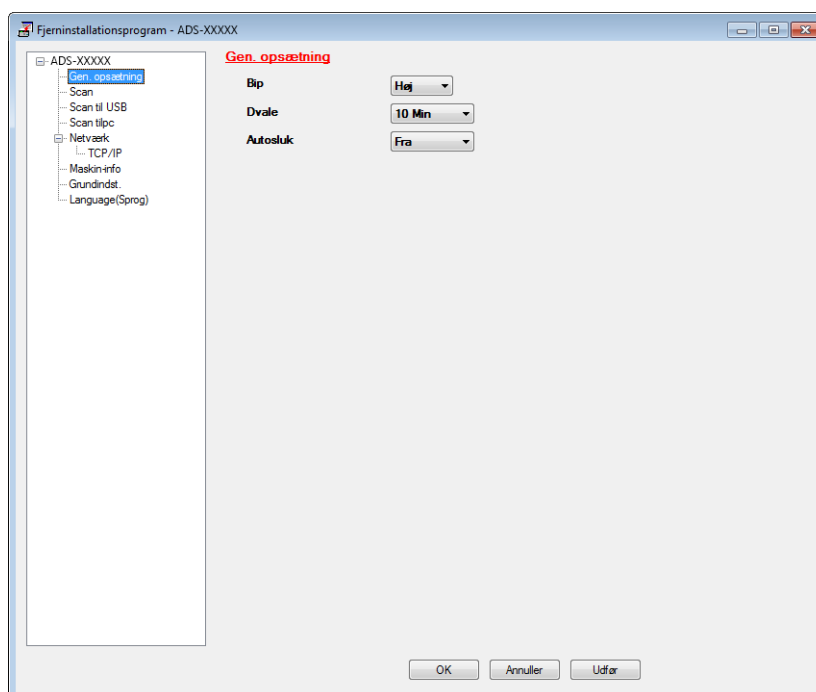

- 2 Klik på knappen **Fjernindstilling**. Fjernkonfigurationsvinduet vises.
- 3 Vælg **Gen. opsætning** i mappetræet (eksemplet herunder bruger Windows®).



- 4 Vælg **Lav**, **Med**, **Høj** eller **Fra** i rullelisten **Bip**.
- 5 Klik på **Udfør** og derefter på **OK**.

Generelle oplysninger

(ADS-1600W)

- 1 Tryk på  (Indstil.), Gen. opsætning og derefter på Bip.
- 2 Tryk på Lav, Med, Høj eller Fra.
- 3 Tryk på .

Vælg dit sprog (om nødvendigt)

(ADS-1100W)

1 Start programmet ControlCenter.

■ Windows®

1 Klik på ikonet  (ControlCenter4) i proceslinjen, og vælg derefter **Åbn** fra menuen. Vinduet **ControlCenter4** åbnes.

2 Klik på fanen **Enhedsindstillinger** (eksemplet herunder bruger **Starttilstand**).

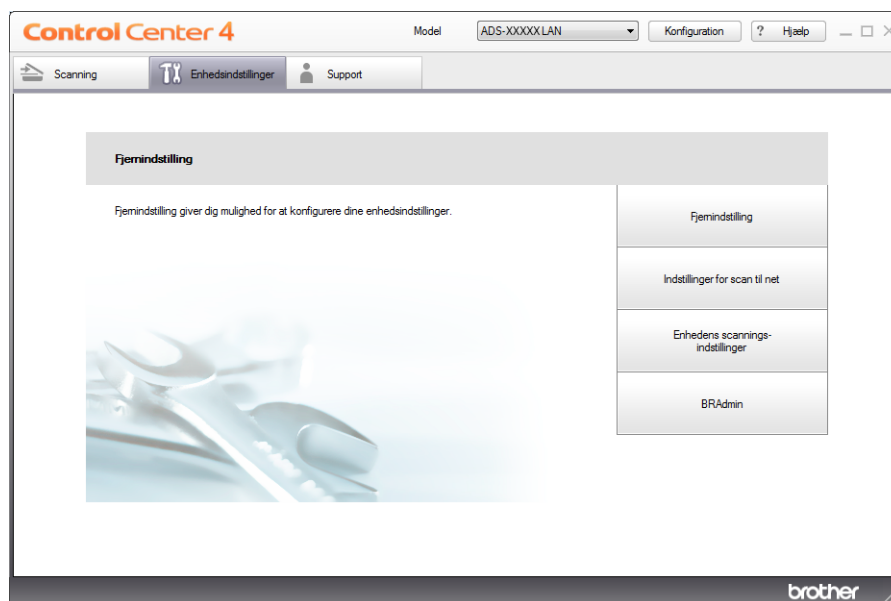

■ Macintosh

- 1 Klik på ikonet  (ControlCenter2) i Dock. Vinduet **ControlCenter2** åbnes.
- 2 Klik på fanen **ENHEDSINDSTILLING**.



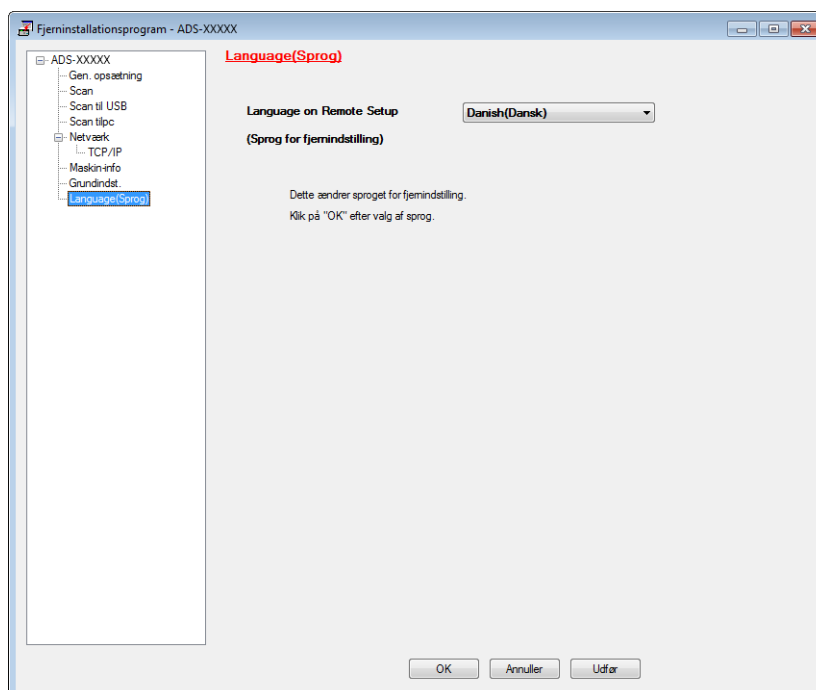

- 2 Klik på knappen **Fjernindstilling**. Fjernkonfigurationsvinduet vises.
- 3 Vælg **Language(Sprog)** i mappetræet (eksemplet herunder bruger Windows®).





- 4 Vælg dit sprog på rullelisten **Language on Remote Setup (Sprog for fjernindstilling)**.
- 5 Klik på **Udfør** og derefter på **OK**.

(ADS-1600W)

- 1 Tryk på  (Indstil.).
- 2 Tryk på ▲ eller ▼ for at få vist Grundindst.
Tryk på Grundindst.
- 3 Tryk på Lokalt sprog.
- 4 Tryk på ▲ eller ▼ for at få vist dit sprog.
Tryk på det ønskede sprog.
- 5 Tryk på .

Indstil dato og klokkeslæt (kun ADS-1600W)

Maskinen viser dato og klokkeslæt.

- 1 Tryk på  (Indstil.).
- 2 Tryk på ▲ eller ▼ for at få vist Grundindst.
- 3 Tryk på Grundindst., Dato&Klokkeslæt og derefter på Dato.
- 4 Indtast årets to sidste cifre på touchscreen'en, og tryk derefter på OK.
- 5 Indtast månedens to sidste cifre på touchscreen'en, og tryk derefter på OK.
- 6 Indtast dagens to sidste cifre på touchscreen'en, og tryk derefter på OK.
- 7 Tryk på Klokkeslæt.
- 8 Indtast klokkeslættet på touchscreen'en.
- 9 Tryk på OK, og tryk derefter på .

Automatisk sommertid

Du kan indstille maskinen til automatisk at skifte til sommertid. Tiden stilles en time frem om foråret og en time tilbage om efteråret.

Fabriksindstillingen er Fra, så du skal gøre følgende for at slå indstillingen Automatisk sommertid til. (ADS-1100W)

- 1 Start programmet ControlCenter.
 - Windows®
 - 1 Klik på ikonet  (ControlCenter4) i proceslinjen, og vælg derefter **Åbn** fra menuen. Vinduet **ControlCenter4** åbnes.

- 2 Klik på fanen **Enhedsindstillinger** (eksemplet herunder bruger **Starttilstand**).

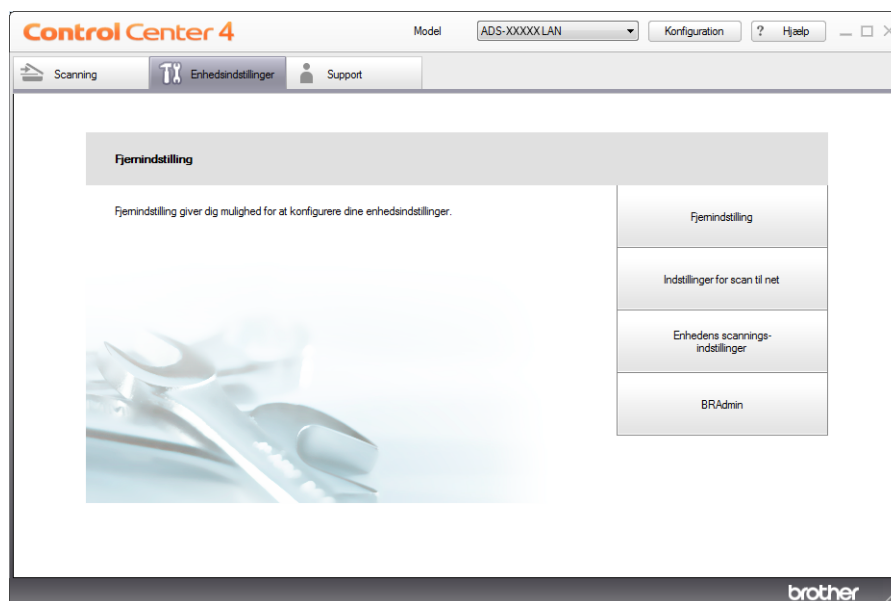

■ Macintosh

- 1 Klik på ikonet  (ControlCenter2) i Dock. Vinduet **ControlCenter2** åbnes.
- 2 Klik på fanen **ENHEDSINDSTILLING**.

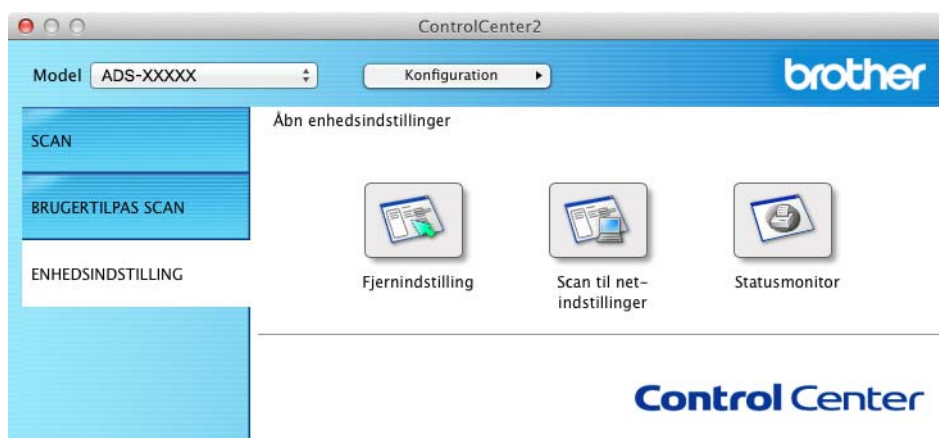

- 2 Klik på knappen **Fjernindstilling**. Fjernkonfigurationsvinduet vises.

- 3 Vælg **Grundindst.** i mappetræet (eksemplet herunder bruger Windows®).

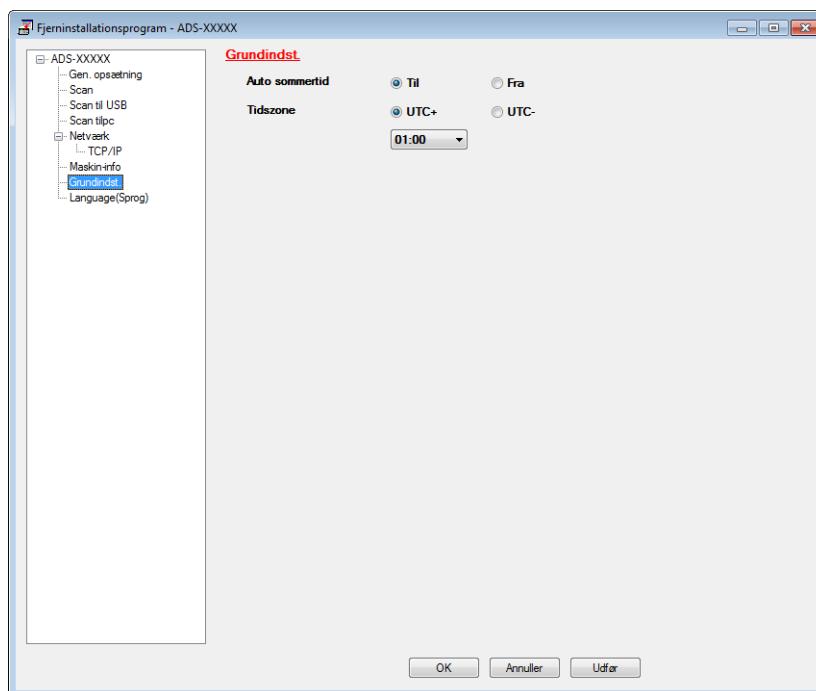



- 4 Markér **Fra** (eller **Til**) i mulighederne ud for **Auto sommertid**.
- 5 Klik på **Udfør** og derefter på **OK**.

(ADS-1600W)

BEMÆRK!

Kontroller, at du har indstillet korrekt dato og klokkeslæt i indstillingen *Dato&Klokkeslæt*.

- 1 Tryk på  (Indstil.).
- 2 Tryk på ▲ eller ▼ for at få vist Grundindst.
- 3 Tryk på Grundindst., Dato&Klokkeslæt og derefter på Auto sommertid.
- 4 Tryk på Fra (eller Til).
- 5 Tryk på .

Indstil tidszonen

Du kan indstille tidszonen (ikke sommertid, men standardtid) på maskinen til din lokalitet. (ADS-1100W)

1 Start programmet ControlCenter.

■ Windows®

1 Klik på ikonet  (ControlCenter4) i proceslinjen, og vælg derefter **Åbn** fra menuen. Vinduet **ControlCenter4** åbnes.

2 Klik på fanen **Enhedsindstillinger** (eksemplet herunder bruger **Starttilstand**).

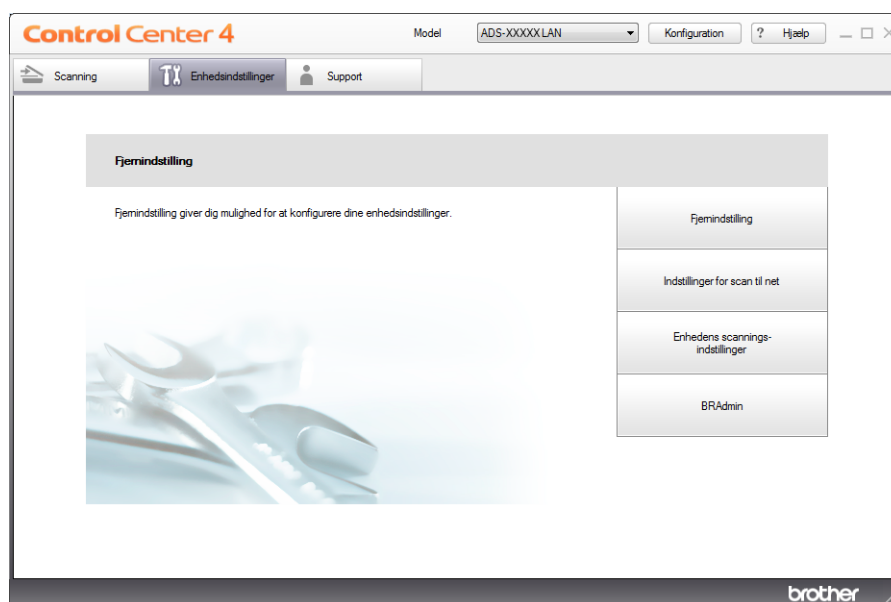

■ Macintosh

- 1 Klik på ikonet  (ControlCenter2) i Dock. Vinduet **ControlCenter2** åbnes.
- 2 Klik på fanen **ENHEDSINDSTILLING**.



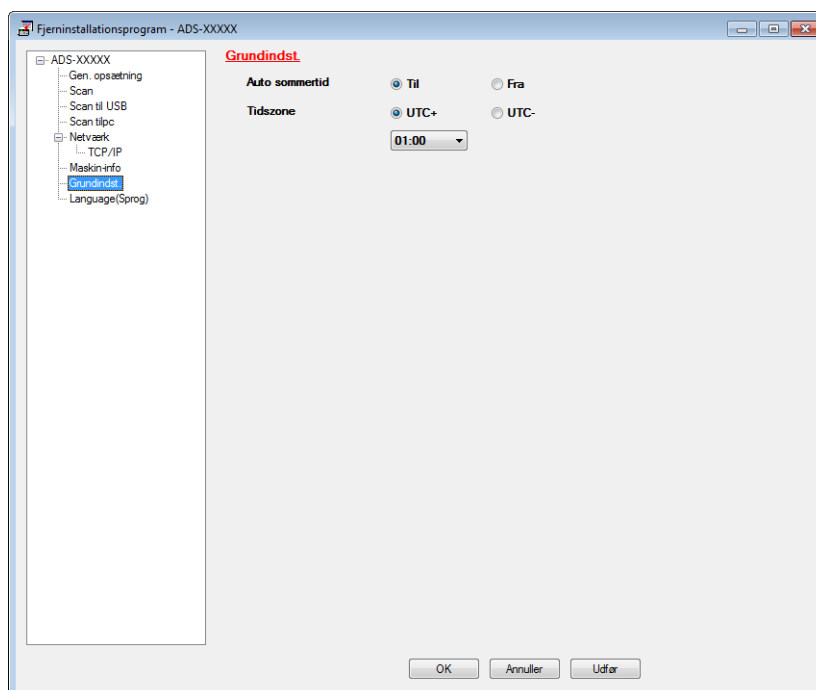

- 2 Klik på knappen **Fjernindstilling**. Fjernkonfigurationsvinduet vises.
- 3 Vælg **Grundindst.** i mappetræet (eksemplet herunder bruger Windows®).



- 4 Vælg din tidszone i mulighederne ud for **Tidszone**.
- 5 Klik på **Udfør** og derefter på **OK**.

(ADS-1600W)

- 1 Tryk på  (Indstil.).
- 2 Tryk på ▲ eller ▼ for at få vist Grundindst.
- 3 Tryk på Grundindst., Dato&Klokkeslæt og derefter på Tidszone.
- 4 Indtast din tidszone.
Tryk på OK.
- 5 Tryk på .

Dvaletilstand

Du kan indtaste, hvor længe maskinen skal være inaktiv (den maksimale indstilling er 60 minutter, og standardindstillingen er 10 minutter), før den går i slumretilstand. Timeren genstarter, hvis der udføres handlinger på maskinen.

BEMÆRK!

Hvis der indsættes et plastikkort i kortåbningen, går maskinen ikke i slumretilstand.

(ADS-1100W)

1 Start programmet ControlCenter.

■ Windows®

1 Klik på ikonet  (ControlCenter4) i proceslinjen, og vælg derefter **Åbn** i menuen. Vinduet **ControlCenter4** åbnes.

2 Klik på fanen **Enhedsindstillinger** (eksemplet herunder bruger **Starttilstand**).

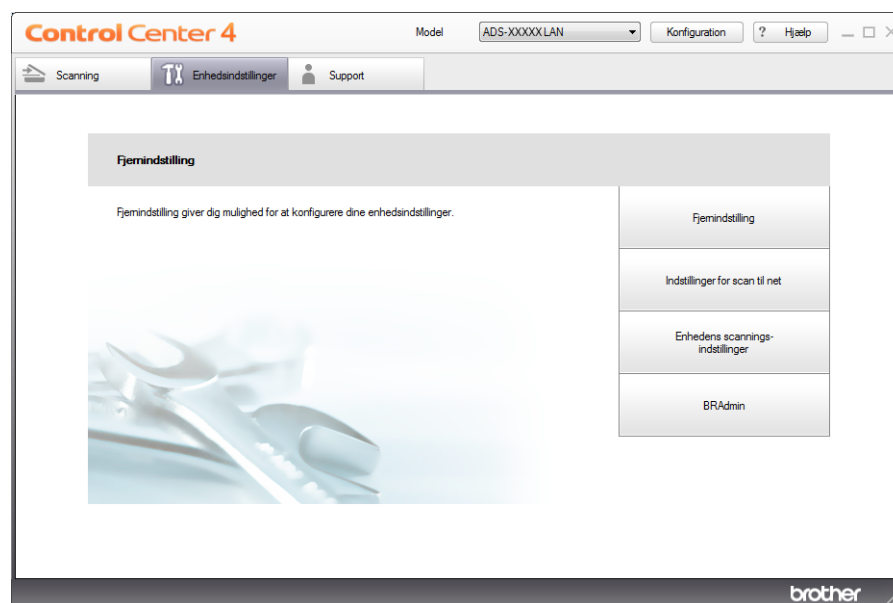

■ Macintosh

- 1 Klik på ikonet  (ControlCenter2) i Dock. Vinduet **ControlCenter2** åbnes.
- 2 Klik på fanen **ENHEDSINDSTILLING**.



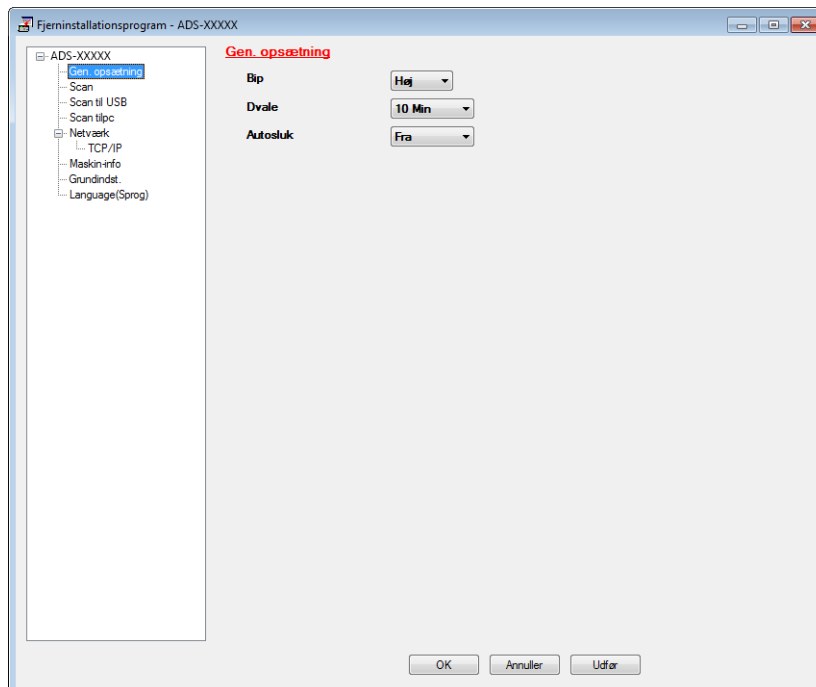

- 2 Klik på knappen **Fjernindstilling**. Vinduet Fjerninstallationsprogram vises.
- 3 Vælg **Gen. opsætning** i mappetræet (eksemplet herunder bruger Windows®).



- 4 Vælg **1 Min**, **2 Min**, **3 Min**, **5 Min**, **10 Min**, **30 Min** eller **60 Min** på rullelisten **Dvale**.
- 5 Klik på **Udfør** og derefter på **OK**.

(ADS-1600W)

- 1 Tryk på  (Indstil.) og derefter på Gen. opsætning.
- 2 Tryk på ▲ eller ▼ for at få vist Dvale.
- 3 Tryk på Dvale.
- 4 Tryk på 1Min., 2Min, 3Min, 5Min, 10Min, 30Min eller 60Min.
- 5 Tryk på .

Automatisk slukning

Du kan indtaste, hvor lang tid maskinen skal være i dvaletilstand (den maksimale indstilling er 8 timer, og standardindstillingen er 4 timer), inden den slukkes automatisk.

(ADS-1100W)

1 Start programmet ControlCenter.

■ Windows®

1 Klik på ikonet  (ControlCenter4) i proceslinjen, og vælg derefter **Åbn** fra menuen. Vinduet **ControlCenter4** åbnes.

2 Klik på fanen **Enhedsindstillinger** (eksemplet herunder bruger **Starttilstand**).



■ Macintosh

- 1 Klik på ikonet  (ControlCenter2) i Dock. Vinduet **ControlCenter2** åbnes.
- 2 Klik på fanen **ENHEDSINDSTILLING**.



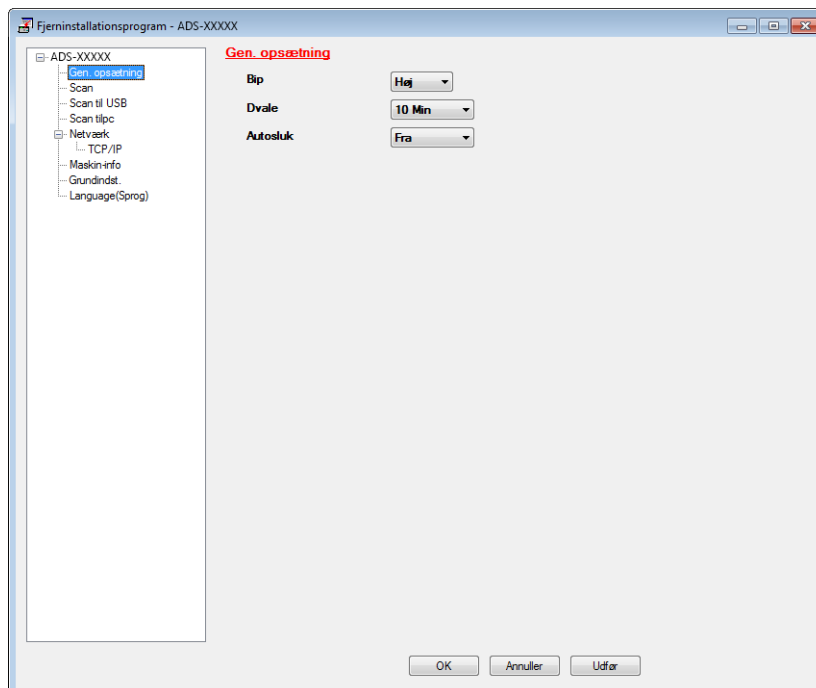

- 2 Klik på knappen **Fjernindstilling**. Fjernkonfigurationsvinduet vises.
- 3 Vælg **Gen. opsætning** i mappetræet (eksemplet herunder bruger Windows®).



- 4 Vælg **1time**, **2timer**, **4timer**, **8timer** eller **Fra** på rullelisten **Autosluk**.
- 5 Klik på **Udfør** og derefter på **OK**.

(ADS-1600W)

- 1 Tryk på  (Indstil.) og derefter på Gen. opsætning.
- 2 Tryk på ▲ eller ▼ for at få vist Auto-sluk.
- 3 Tryk på Auto-sluk.
- 4 Tryk på 1time, 2timer, 4timer, 8timer eller Fra.
- 5 Tryk på .

Egnede dokumenter

BEMÆRK!

Ilæg ikke dokumenter, der indeholder flere sidetykkelser, papirkvaliteter osv.

Egnede dokumenter

Standardpapir	Højde	70 til 297 mm	
	Bredde	51 til 215,9 mm	
	Vægt	52 til 110 g/m ²	
	Tykkelse	0,08 til 0,12 mm	
	Maks. antal dokumenter	Samlet tykkelse på maks. 2 mm og maks. 20 ark	
	Standardpapirstørrelse	A4	210 × 297 mm
	A5	148 × 210 mm	
	A6	105 × 148 mm	
	B5	182 × 257 mm	
	B6	128 × 182 mm	
	Letter	215,9 × 279,4 mm	

Tykt papir1	Højde	70 til 147 mm	
	Bredde	51 til 110 mm	
	Vægt	110 til 200 g/m ²	
	Tykkelse	0,12 til 0,2 mm	
	Maks. antal dokumenter	Samlet tykkelse på maks. 2 mm og maks. 10 ark	

Tykt papir2	Højde	70 til 95 mm	
	Bredde	51 til 55 mm	
	Materiale	Plastik (PET), papir	
	Tykkelse	0,2 til 0,4 mm	
	Maks. antal dokumenter	1 ark	

Langt papir	Højde	297 til 863 mm
	Bredde	51 til 215,9 mm
	Vægt	52 til 110 g/m ²
	Tykkelse	0,08 til 0,12 mm
	Maks. antal dokumenter	1 ark

BEMÆRK!

Hvis du vil scanne et dokument fra 297 til 863 mm, skal du vælge **Langt papir** som **Scanningsformat** eller **Dokumentstørrelse** i dialogboksen med indstillinger.

Plastikkort	Standardstørrelse (ISO)	85,6 × 54,0 × 0,76 mm
	Højde	70 til 95 mm
	Bredde	51 til 55 mm
	Materiale	Plastik (PET)
	Type	Plastikkort såsom kørekort eller kontokort
	Tykkelse	Base: 0,4 til 0,76 mm Præget: op til 1,4 mm
	Maks. antal dokumenter	1 ark

BEMÆRK!

Et plastikkort kan scannes, når det scannede billede gemmes på computeren. Marker afkrydsningsfeltet **Plastikkorttilstand** i indstillingsdialogboksen.

Bæreark til kvittering	Højde	Op til 270 mm
	Bredde	Op til 110 mm
	Vægt	Op til 110 g/m ²
	Tykkelse	Samlet tykkelse for bærearket til kvittering og kvitteringen må ikke overstige 0,35 mm (med undtagelse af overlappende dele af en Z-formet kvittering)
	Maks. antal dokumenter	1 ark Fold en kvittering i Z-form, hvis den er længere end bærearket til kvittering

BEMÆRK!

Der kan anvendes et bæreark til kvittering ved lagring af det scannede billede i computeren, men det kan ikke bruges ved scanning til et USB flash-hukommelsesdrev.

Uegnede dokumenter

1

- Dokumenter med et karbonark på bagsiden
- Dokumenter med blyantsskrift
- Dokumenter med ujævn tykkelse såsom konvolutter
- Dokumenter med store rynker eller krøller
- Bøjede eller beskadigede dokumenter
- Dokumenter med sporingspapir
- Dokumenter med coated papir
- Fotografier (fotopapir)
- Dokumenter, der er udskrevet på perforeret papir
- Dokumenter, der er udskrevet på papir med en usædvanlig facon (ikke firkantet eller rektangulært)
- Dokumenter behæftet med fotos, noter eller klistermærker
- Dokumenter med selvkopierende papir
- Dokumenter med løsbladspapir eller papir med huller i
- Dokumenter med papirclips eller hæfteklammer
- Dokumenter med vådt blæk
- Stoffer, metalark, transparente
- Glittede eller spejlede medier
- Dokumenter, som er tykkere end den anbefalede medietykkelse

Oplysninger om bærearket til kvittering

- Brug kun bærearket til kvittering til en kvittering.
- Brug BR-Receipts-programmet, når du bruger bærearket til kvittering (se *Scanning af kvitteringer ved hjælp af BR-Receipts (Windows®)* på side 88 eller *Scanning af kvitteringer ved hjælp af BR-Receipts (Macintosh)* på side 100).
- Du kan folde kvitteringen i en Z-form og derefter lægge den i bærearket til kvittering, hvis kvitteringen er længere end bærearket til kvittering (se *Ilægning af en kvittering* på side 37).
- For at forhindre dokumentstop må bærearket til kvittering ikke lægges omvendt i. Se anvisningerne, der er trykt på selve bærearket til kvittering, for at få flere oplysninger, eller se *Ilægning af dokumenter* på side 32.
- For at undgå dokumentstop må der ikke lægges flere små dokumenter i bærearket til kvittering på samme tid. Læg kun ét dokument i bærearket til kvittering ad gangen.
- Skriv ikke på bærearket til kvittering, da skriften muligvis vil kunne ses på den scannede kvittering. Hvis bærearket til kvittering bliver snavset, tørres det af med en tør klud.
- Lad ikke kvitteringer ligge i bærearket til kvittering i længere tid ad gangen, da udskriften på kvitteringen kan gå igennem til bærearket til kvittering.

Uegnede kvitteringer

- Kvitteringer med papirclips eller hæfteklammer
- Kvitteringer med vådt blæk

⚠ FORSIGTIG

For at undgå at skære dig må du ikke lade hånden eller fingrene glide langs kanten af bærearket til kvittering.

VIGTIGT!

- For at undgå skævhed må du ikke placere bærearket til kvittering i direkte sollys eller på et sted, der udsættes for høje temperaturer og høj fugtighed. Bærearket til kvittering må ikke opbevares vandret med en stor genstand oven på det.
 - Bøj og træk ikke i bærearket til kvittering, så det beskadiges. Hvis bærearket til kvittering beskadiges, kan det muligvis ikke anvendes korrekt til scanning og bør ikke bruges.
-

Ilægning af dokumenter

Dokumentføderen kan tage op til 20 sider og fremfører et ark ad gangen. Brug papir på 80 g/m², og luft altid siderne, inden de lægges i dokumentføderen.

VIGTIGT!

- Træk IKKE i dokumentet, mens det fremføres.
- Brug IKKE papir, der er krøllet, rynket, foldet, ødelagt, hæftet, forsynet med papirclips, sammenklistret eller forsynet med tape.
- Brug IKKE pap eller stof.

Opsætning af maskinen

- 1 Åbn topdækslet (1), og skub flappen på topdækslet (2) helt tilbage, indtil den klikker på plads.

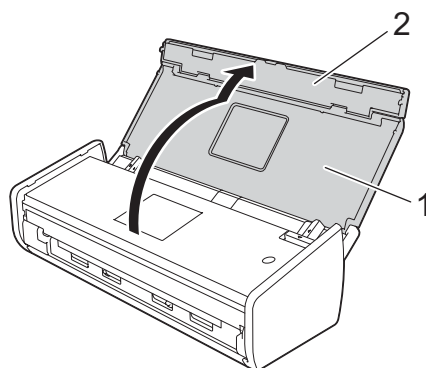

- 2 Løft dokumentstøttearmene (1).

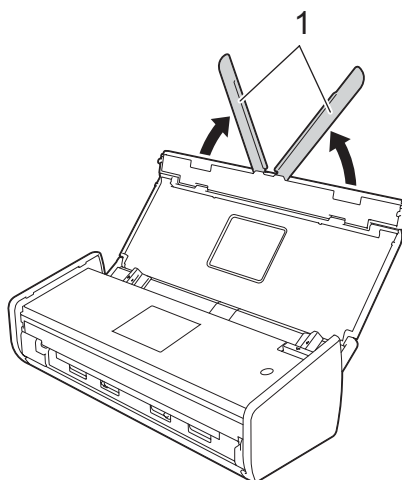

Ilægning af dokumenter i standardstørrelse

1

Sørg for, at dokumenter med blæk eller slettelak er helt tørre.

- 1 Konfigurer maskinen (se *Opsætning af maskinen* på side 32).
- 2 Juster dokumentstyrene (1), så de passer til dokumentets bredde.

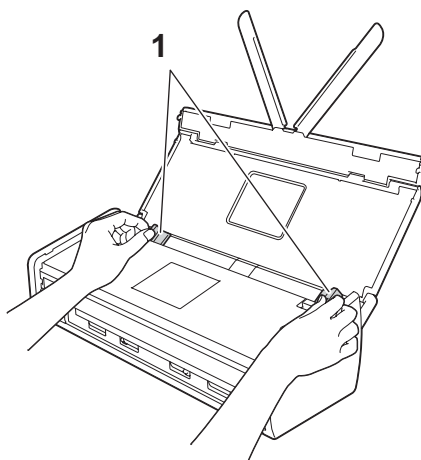

- 3 Luft arkene flere gange både langs den lange og den korte kant.

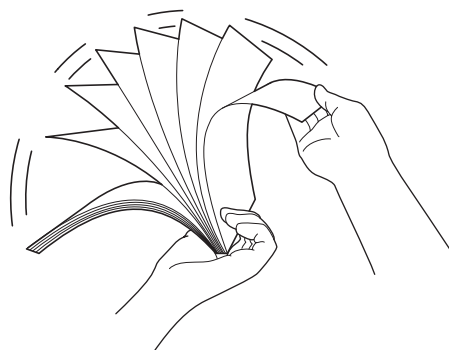

- 4 Juster sidernes kanter.

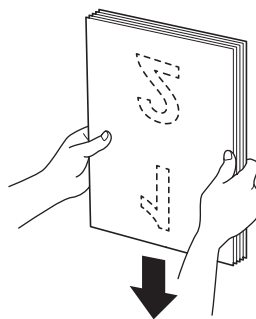

- 5 Placer siderne, så den forreste kant af stakken ligger i en lidt skrå vinkel i fremføringsretningen.

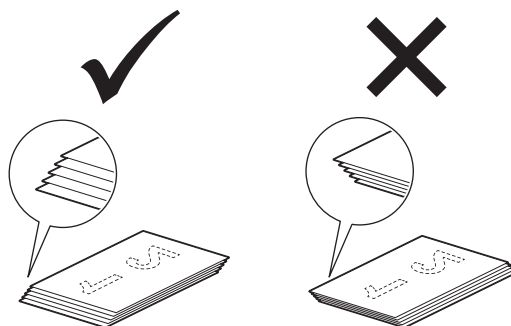

- 6 Placer dokumentet med **forsiden nedad** og den **øverste kant først** i dokumentføderen mellem styrene, indtil du kan mærke, at det berører maskinens inderside let.

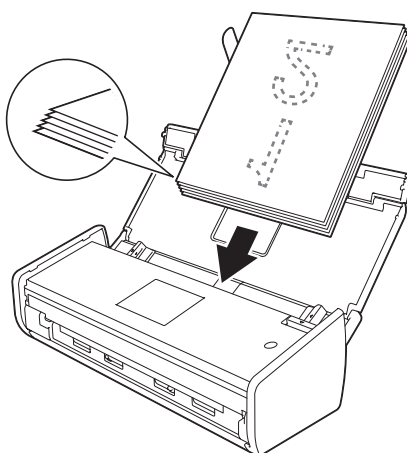

- 7 Sørg for, at dokumentets sidekanter ligger parallelt med rillerne i topdækslet, og juster derefter styrene, så de igen passer til dokumentets bredde.

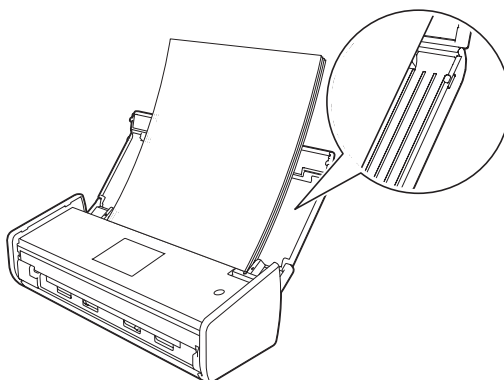

Ilægning af visitkort

Sørg for, at dokumenter med blæk eller slettelak er helt tørre.

- 1 Konfigurer maskinen (se *Opsætning af maskinen* på side 32).
- 2 Juster dokumentstyrene (1), så de passer til dokumentets bredde.

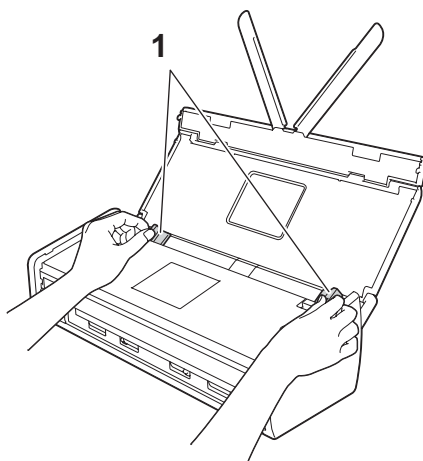

- 3 Placer dokumentet med **forsiden nedad** og den **korte kant først** i dokumentføderen mellem styrene, indtil du kan mærke, at det berører maskinens inderside.

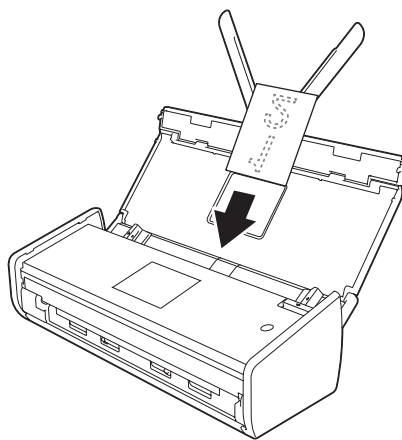

BEMÆRK!

Indsæt ikke et visitkort i kortåbningen på maskinens bagside.

Ilægning af dokumenter, der er længere end A4-størrelse

1

Sørg for, at dokumenter med blæk eller slettelak er helt tørre.

- 1 Konfigurer maskinen (se *Opsætning af maskinen* på side 32).
- 2 Juster dokumentstyrene (1), så de passer til dokumentets bredde.

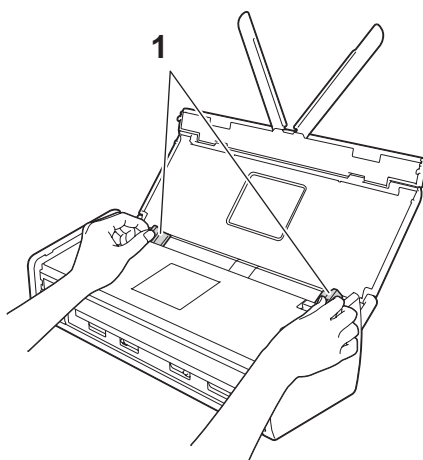

- 3 Placer dokumentet med **forsiden nedad** og den **øverste kant først** i dokumentføderen mellem styrene, indtil du kan mærke, at det berører maskinens inderside.

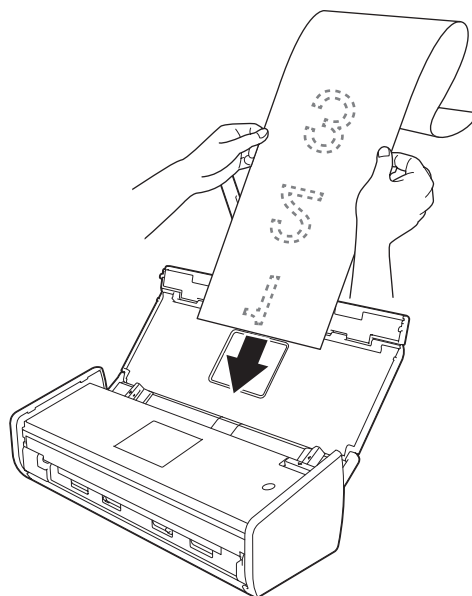

BEMÆRK!

- Læg kun ét dokument i ad gangen.
- Støt dokumentet med hånden, hvis dokumentet er længere end topdækslet.

Ilægning af en kvittering

Sørg for, at dokumenter med blæk eller slettelak er helt tørre.

- 1 Konfigurer maskinen (se *Opsætning af maskinen* på side 32).
- 2 Læg dokumentet i bærearket til kvittering.

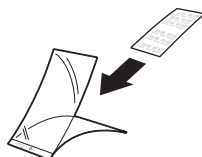

BEMÆRK!

Placer dokumentet på midten af bærearket til kvittering, og juster toppen af dokumentet, så det passer med toppen af bærearket til kvittering.

- 3 Juster dokumentstyrene (1), så de passer til bredden af bærearket til kvittering.

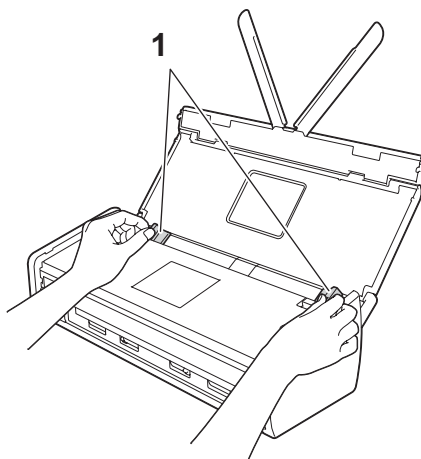

- 4 Læg bærearket til kvittering i dokumentføderen mellem styrene, indtil du mærker, at det berører maskinens inderside.

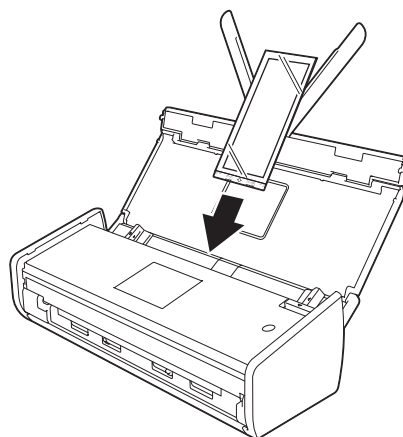

BEMÆRK!

- Du kan folde kvitteringen i en Z-form og derefter lægge den i bærearket til kvittering, hvis kvitteringen er længere end bærearket til kvittering.

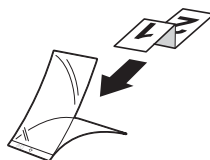

- Når bærearket til kvittering scannes, bliver den limede del af arkets forreste kant (30 mm) kun slettet automatisk, hvis du bruger BR-Receipts (se *Scanning af kvitteringer ved hjælp af BR-Receipts (Windows®)* på side 88 eller *Scanning af kvitteringer ved hjælp af BR-Receipts (Macintosh)* på side 100).

Ilægning af et plastikkort

1

- 1 Luk topdækslet, hvis det er åbent.
- 2 Juster kortåbningsstyret (1) på maskinens bagside, så det passer til plastikkortets bredde.

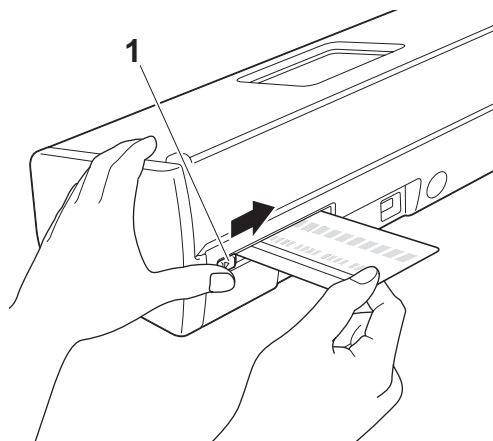

- 3 Indsæt plastikkortet i kortåbningen (1). Kortet føres ind i maskinen.

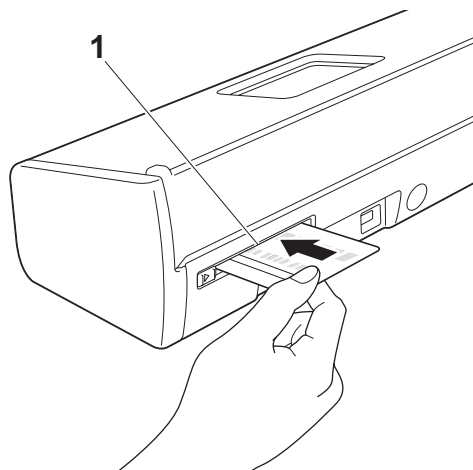

BEMÆRK!

- Hvis plastikkortet er præget, skal det indsættes med den prægede side nedad i kortåbningen.
- Hvis plastikkortet ikke føres ind i maskinen, skal du trække plastikkortet ud fra maskinen og derefter lægge det i ADF'en (se *Ilægning af visitkort* på side 35).

Før scanning

Kontroller følgende før scanning:

- Kontroller, at du har installeret Brother-softwaren (MFL-Pro Suite) ved at følge trinene i Hurtig installationsvejledning.
- Sørg for, at interfacekablet sidder ordentligt fast.

Før netværksscanning

Netværkslicens (Windows®)



Dette produkt omfatter en licens til op til 2 brugere.

Denne licens understøtter installation af softwaren MFL-Pro Suite, herunder Nuance™ PaperPort™ 12SE, på op til 2 computere på netværket.

Hvis du vil bruge mere end 2 computere, hvor Nuance™ PaperPort™ 12SE er installeret, skal du købe Brother NL-5-pakken, som er en licensaftale til op til yderligere 5 brugere. Kontakt den lokale Brother-forhandler for at købe NL-5-pakken.

Konfiguration af netværksscanning til Windows®

Følg nedenstående trin, hvis du har skiftet maskine, og du derfor bruger en anden end den, som oprindeligt blev registreret til din computer under installationen af softwaren MFL-Pro Suite.

- 1 (Windows® XP)
Klik på knappen **Start, Kontrolpanel, Printere og anden hardware** og derefter **Scannere og kameraer** (eller **Kontrolpanel, Scannere og kameraer**).
(Windows Vista®)
Klik på knappen , **Kontrolpanel, Hardware og lyd** og derefter **Scannere og kameraer**.
(Windows® 7)
Klik på knappen , **Alle programmer, Brother, ADS-XXXXX** (hvor XXXXX er dit modelnavn), **Scannerindstillinger** og derefter **Scannere og kameraer**.
(Windows® 8)
Klik på  (**Brother Utilities**), og klik derefter på rullelisten og vælg navnet på din model (hvis det ikke allerede er valgt). Klik på **SCAN** i venstre navigationsbjælke, og klik derefter på **Scannere og kameraer**.
- 2 Gør et af følgende:
 - Windows® XP
Højreklik på ikonet for scannerenheden, og vælg **Egenskaber**.
Dialogboksen Egenskaber for netværksscanner vises.
 - Windows Vista®, Windows® 7 og Windows® 8
Klik på knappen **Egenskaber**.

BEMÆRK!

(Windows Vista®, Windows® 7 og Windows® 8)

Hvis skærbilledet **Kontrol af brugerkonti** vises, skal du gøre følgende:

- Brugere, der har administratorrettigheder: Klik på **Fortsæt** eller **Ja**.



- For brugere, der ikke har administratorrettigheder: Indtast administratoradgangskoden, og klik på **OK** eller **Ja**.

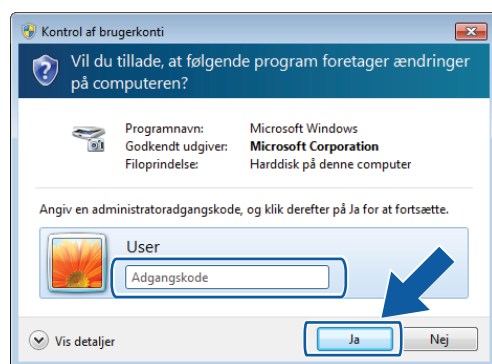

- 3 Klik på fanen **Netværksindstilling**, og vælg den relevante forbindelsesmetode.

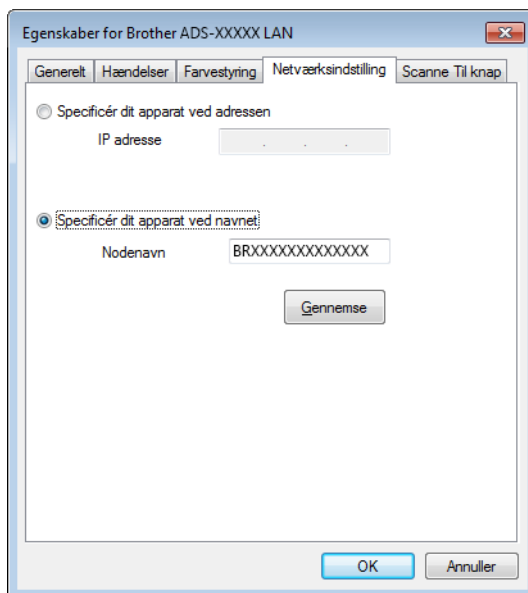

Specificér din apparat ved adressen

Indtast IP-adressen for maskinen i **IP adresse**, og klik derefter på **Anvend** eller **OK**.

Specificér din apparat ved navnet

- 1 Indtast maskinens nodenavn i **Nodenavn**, eller klik på **Gennemse**, og vælg den maskine, du vil bruge.
- 2 Klik på **OK**.

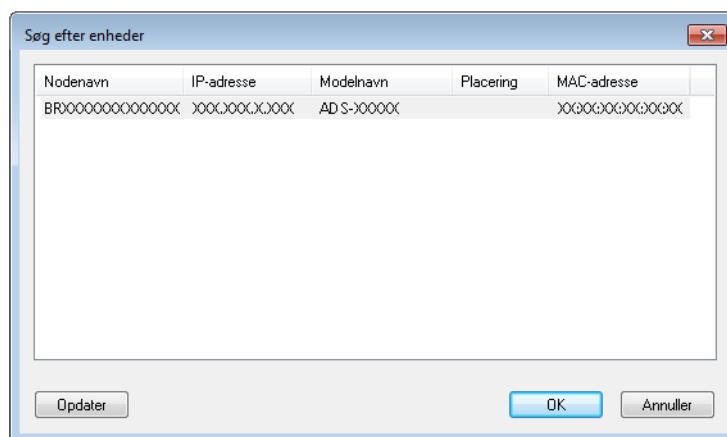

- 4 Klik på fanen **Scanne Til knap**, og indtast computernavnet i feltet **Displaynavn**. Rullelisten **Destination** i **Scan to Network Device** (Scan til netværksenhed) fra fanen **Scan** i Webbaseret administration (kun ADS-1100W) (se *Lagring af scannede dokumenter på computeren* på side 124) eller på maskinens display (kun ADS-1600W) viser det navn, du indtaster. Standardindstillingen er computerens navn. Du kan indtaste et navn efter ønske.

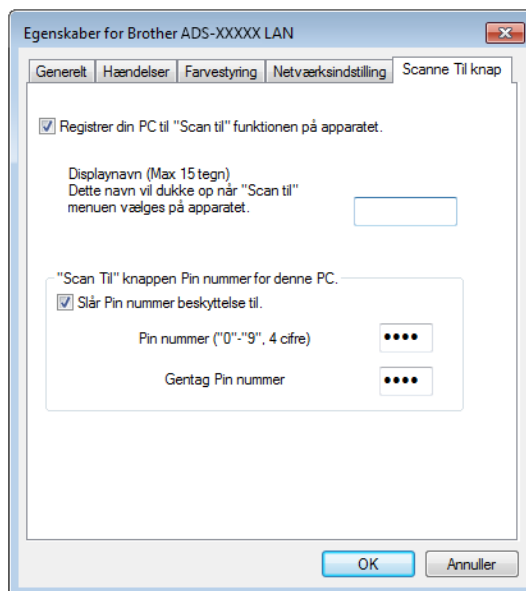

- 5 Hvis du vil undgå at modtage uønskede dokumenter, skal du indtaste en 4-cifret pinkode i felterne **Pin nummer** og **Gentag Pin nummer**. (kun ADS-1600W)
Hvis du vil sende data til en computer, der er beskyttet af en pinkode, bliver du bedt om at indtaste pinkoden, før dokumentet kan scannes og sendes til computeren.

Konfiguration af netværksscanning til Macintosh

Hvis du vil scanne fra maskinen på et netværk, skal du vælge netværkmaskinen i Device Selector-programmet på rullelisten **Model** i hovedskærbilledet i ControlCenter2. Hvis du allerede har installeret softwaren MFL-Pro Suite ved at følge netværksinstallationstrinnene i Hurtig installationsvejledning, bør dette valg allerede være foretaget.

Hvis du vil bruge maskinen som en netværksscanner, skal maskinen konfigureres med en TCP/IP-adresse. Du kan indstille eller ændre adresseindstillingerne fra kontrolpanelet.

- 1 Klik på ikonet  (ControlCenter2) i Dock. Vinduet **ControlCenter2** åbnes.



- 2 Vælg **Andre** på rullelisten **Model**. Vinduet **Device Selector** vises.

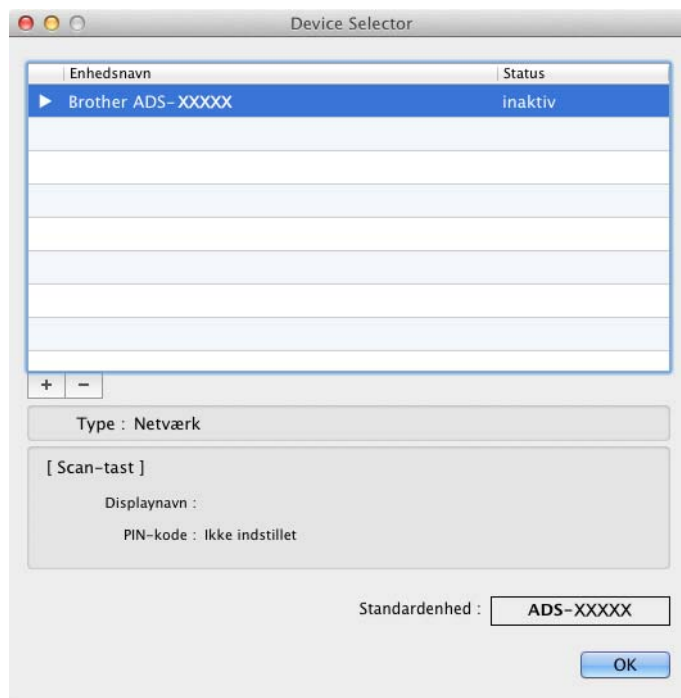

- 3 Klik på knappen **+**. Indstillingsvinduet åbnes.

Før scanning

- 4 Vælg din maskine på listen, og klik derefter på **Tilføj**.

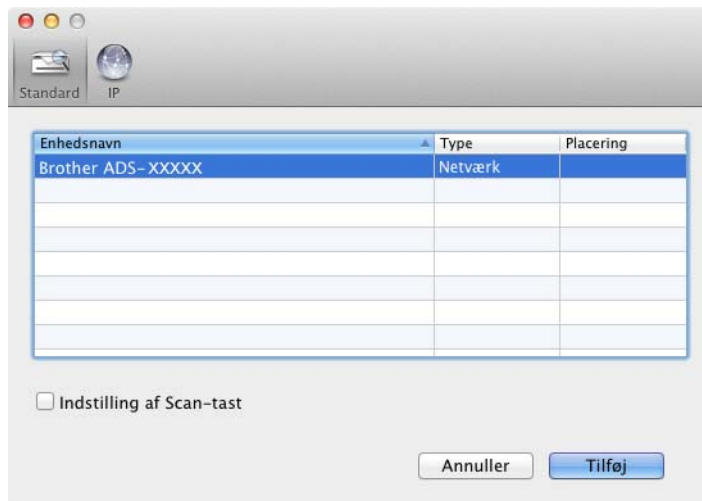

BEMÆRK!

Du kan også vælge din maskine ved at indtaste IP-adressen. Klik på **IP**, og angiv derefter din maskine ved hjælp af IP-adressen. For at ændre IP-adressen for en eksisterende maskine på netværket skal du indtaste den nye IP-adresse.

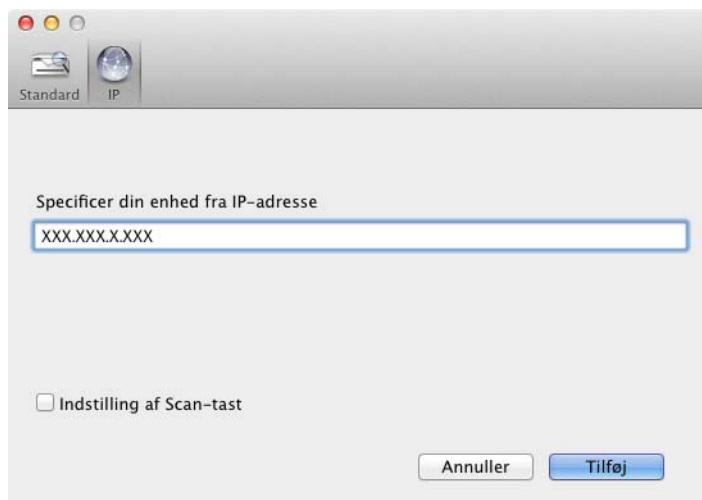

- 5 Klik på **Tilføj**.

BEMÆRK!

Klik på afkrydsningsfeltet **Indstilling af Scan-tast**, og konfigurér derefter følgende:

- For Scan til pc (Netværksforbindelse) (kun ADS-1100W) eller scanning fra maskinens kontrolpanel (kun ADS-1600W) skal du klikke på afkrydsningsfeltet for **Registrer din computer til "Scan med"-funktionerne på enheden**. Indtast derefter det navn, du vil have vist i rullelisten **Destination** i **Scan to Network Device** (Scan til netværksenhed) fra fanen **Scan** i Webbaseret administration (kun ADS-1100W) (se *Lagring af scannede dokumenter på computeren* på side 124) eller på maskinens display (kun ADS-1600W). Du kan bruge op til 15 tegn.
- Du kan undgå at modtage uønskede dokumenter ved at indstille en 4-cifret pinkode. Indtast din pinkode i felterne **PIN-kode** og **Verificer**.

(kun ADS-1600W)

Hvis du vil sende data til en computer, der er beskyttet af en PIN-kode, bliver du bedt om at indtaste pinkoden, før dokumentet kan scannes og sendes til maskinerne.

Start af hjælpeprogrammet BRAdmin (Windows®)

Hvis du har installeret BRAdmin Light eller BRAdmin Professional 3, kan du åbne hjælpeprogrammet BRAdmin Light eller BRAdmin Professional 3 med knappen **BRAdmin**.

Hjælpeprogrammet BRAdmin Light er beregnet til startkonfiguration af netværksforbundne Brother-enheder. Det kan også søge efter Brother-produkter i et TCP/IP-miljø, vise status og konfigurere grundlæggende netværksindstillinger som f.eks. IP-adressen. I Netværksbrugsanvisningen kan du finde oplysninger om installation af BRAdmin Light fra den medfølgende dvd-rom.

Hvis du har brug for en mere avanceret maskinadministration, skal du bruge den seneste version af hjælpeprogrammet Brother BRAdmin Professional 3, som du kan hente på <http://solutions.brother.com/>







- 1 Klik på ikonet  (ControlCenter4) i proceslinjen, og vælg derefter **Åbn** fra menuen. Vinduet **ControlCenter4** åbnes.
- 2 Klik på fanen **Enhedsindstillinger**.
- 3 Klik på **BRAdmin**. Dialogboksen med hjælpeprogrammet BRAdmin Light eller BRAdmin Professional 3 vises.

BEMÆRK!

Hvis du har installeret både BRAdmin Light og BRAdmin Professional, starter ControlCenter4 BRAdmin Professional 3.

Skift brugergrænsefladen i ControlCenter4 (Windows®)

ControlCenter4 er et hjælpeprogram, der giver dig hurtig og let adgang til hyppigt anvendte programmer. Brugen af ControlCenter4 eliminerer behovet for at starte specifikke programmer manuelt.

ControlCenter4 styrer også indstillingerne for  1,  2 (hvis det bruges til Scan til pc-funktionen med netværksforbindelse kun for ADS-1100W),  (for ADS-1100W) eller knappen *til PC* (for ADS-1600W) på din Brother-maskine. Oplysninger om konfiguration af indstillingerne for  1,  2 (hvis det bruges til Scan til pc-funktionen med netværksforbindelse kun for ADS-1100W),  (for ADS-1100W) eller knappen *til PC* (for ADS-1600W) på maskinen kan findes under *Ændring af indstillinger for Scan til pc (Windows®)* på side 139.

ControlCenter4 har to driftstilstande: **Starttilstand** og **Avanceret tilstand**. Du kan når som helst ændre tilstanden.

■ Starttilstand

Giver dig nem adgang til maskinens hovedfunktioner. Du kan bruge disse funktioner intuitivt uden indstillinger.

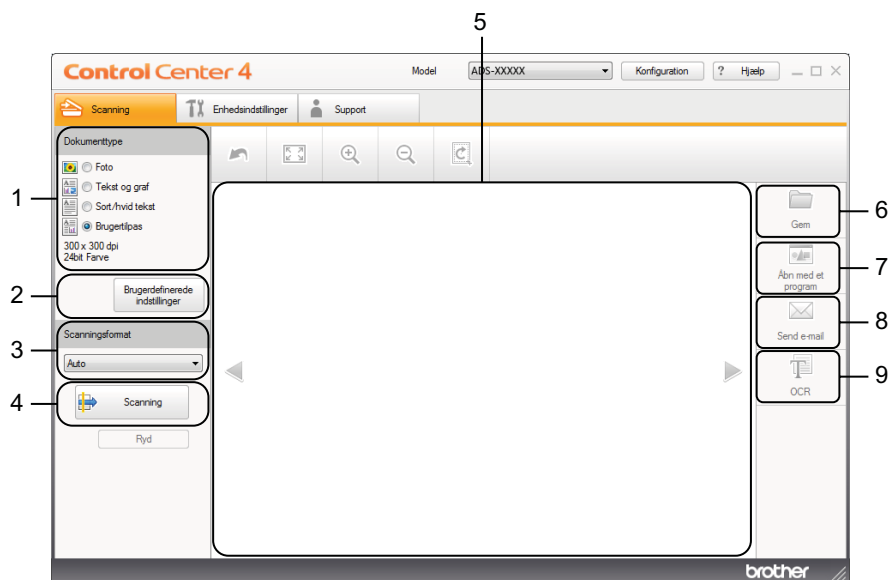

1 Dokumenttype

Gør det muligt at vælge en dokumenttype.

2 Brugedefinerede indstillinger

Gør det muligt at konfigurere scanningsindstillinger.

3 Scanningsformat

Gør det muligt at vælge et scanningsformat.

4 Scanning

Gør det muligt at starte scanning.

5 Billedfremviser

Viser et scannet billede.

6 Gem

Gør det muligt at gemme et scannet billede i en mappe på din harddisk som en af de filtyper, der vises på filtypelisten.

7 Åbn med et program

Gør det muligt at scanne et billede direkte til dit grafikprogram til billedredigering.

8 Send e-mail

Gør det muligt at scanne et dokument til dit standard-e-mailprogram.

9 OCR

Gør det muligt at scanne et dokument og konvertere det til tekst.

■ Avanceret tilstand

Giver dig mere kontrol over detaljerne i forbindelse med maskinens funktioner. Du kan også tilpasse enkeltknapskanningshandlinger, så de opfylder dine scanningsbehov.

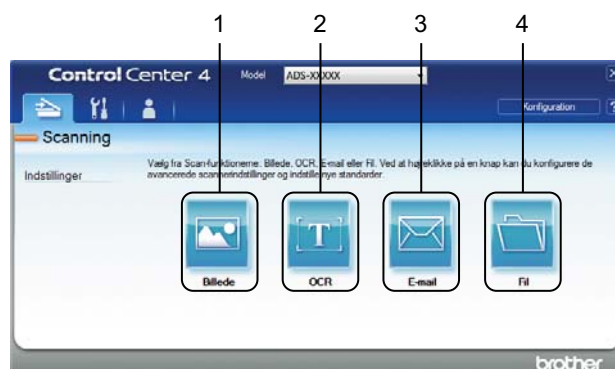

1 Billede

Gør det muligt at scanne et dokument direkte til ethvert grafikvisnings-/redigeringsprogram.

2 OCR

Gør det muligt at scanne et dokument og konvertere det til tekst.

3 E-mail

Gør det muligt at scanne et dokument til dit standard-e-mailprogram.

4 Fil

Gør det muligt at gemme et scannet billede i en mappe på din harddisk som en af de filtyper, der vises på filtypelisten.

Scan fra din computer

Udfør følgende trin for at ændre driftstilstand.

- 1 Klik på ikonet  (ControlCenter4) i proceslinjen, og vælg derefter **Åbn** fra menuen. Vinduet **ControlCenter4** åbnes.

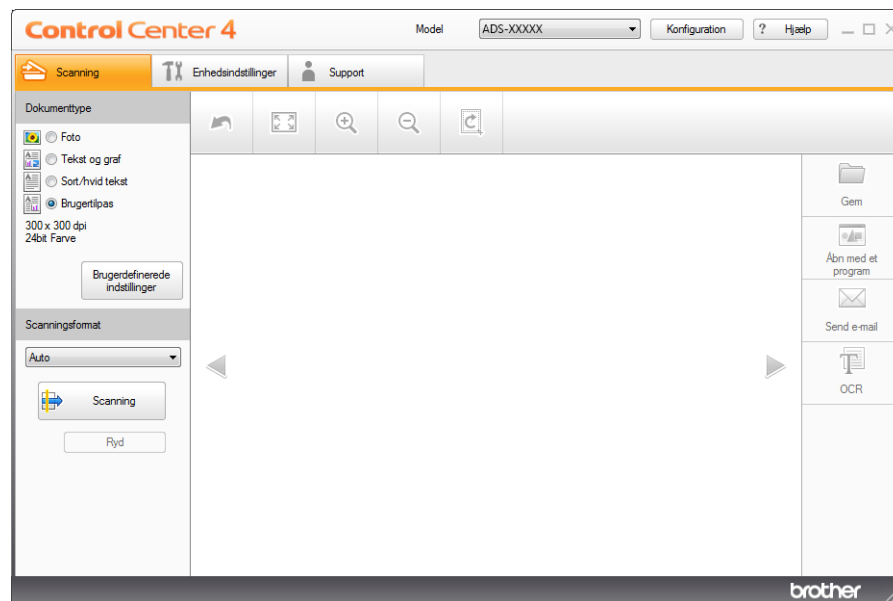

BEMÆRK!

Hvis ikonet  ikke vises i proceslinjen, skal du gøre et af følgende:

- (Windows[®] XP-, Windows Vista[®]- og Windows[®] 7-brugere)

Klik på  (**Start**), **Alle programmer**, **Brother**, **ADS-XXXXX** (hvor XXXXX er dit modelnavn) og derefter på **ControlCenter4**.

- (Windows[®] 8-brugere)

Klik på  (**Brother Utilities**), og klik derefter på rullelisten og vælg navnet på din model (hvis det ikke allerede er valgt). Klik på **SCAN** i venstre navigationsbjælke, og klik derefter på **ControlCenter4**.

- 2 Klik på **Konfiguration**, og vælg derefter **Vælg tilstand**.

Scan fra din computer

3 Vælg **Starttilstand** eller **Avanceret tilstand** i tilstandsdialogboksen.

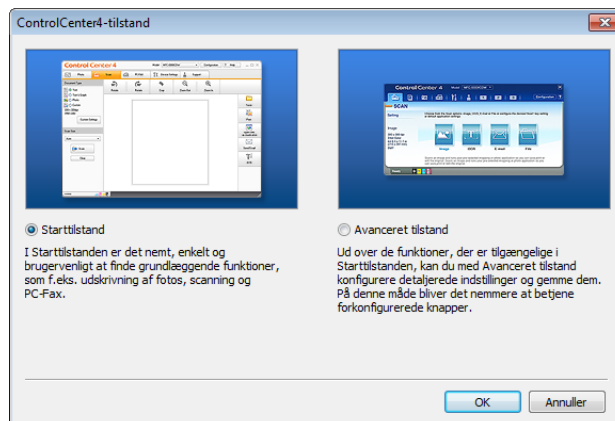







Scanning ved hjælp af ControlCenter4 i Starttilstand (Windows®)

Der findes fire scanningsindstillinger: **Gem**, **Åbn med et program**, **Send e-mail** og **OCR**.



Dette afsnit indeholder en kort introduktion til fanefunktionen **Scanning**. Klik på  (**Hjælp**), for at få flere oplysninger om hver funktion.

Grundlæggende scanning

- 1 Konfigurer indstillingerne i indstillingsområdet for pc-scanning.
- 2 Klik på  (**Scanning**).
- 3 Kontroller og rediger (om nødvendigt) det scannede billede i billedfremviseren.
- 4 Klik på  (**Gem**),  (**Åbn med et program**),  (**Send e-mail**) eller  (**OCR**).
- 5 Gør et af følgende:
 - For  (**Gem**)
Vælg **Destinationsmappe** og andre indstillinger. Klik på **OK**.
Billedet gemmes i den valgte mappe.
 - For  (**Åbn med et program**)
Vælg programmet i rullelisten, og klik derefter på **OK**.
Billedet vises i det valgte program.

BEMÆRK!

Hvis du har installeret programmet Evernote på din computer, kan du vælge Evernote på rullelisten og derefter klikke på **OK** for at overføre de scannede data direkte til Evernote.

- For  (**Send e-mail**)
Konfigurer indstillingerne for den vedhæftede fil, og klik derefter på **OK**.
Dit standard-e-mailprogram åbnes, og billedet vedhæftes til en ny e-mail.
- For  (**OCR**)
Konfigurer OCR-indstillingerne, og klik derefter på **OK**.
Det valgte program åbnes med de konverterede tekstdata.

Scan plastikkort

- 1 Ilæg et plastikkort (se *Ilægning af et plastikkort* på side 39).

BEMÆRK!

Læg kun ét plastikkort i ad gangen.

Scan fra din computer

- 2 Klik på ikonet  (ControlCenter4) i proceslinjen, og vælg derefter **Åbn** fra menuen. Vinduet **ControlCenter4** åbnes.
- 3 Vælg fanen **Scanning**.

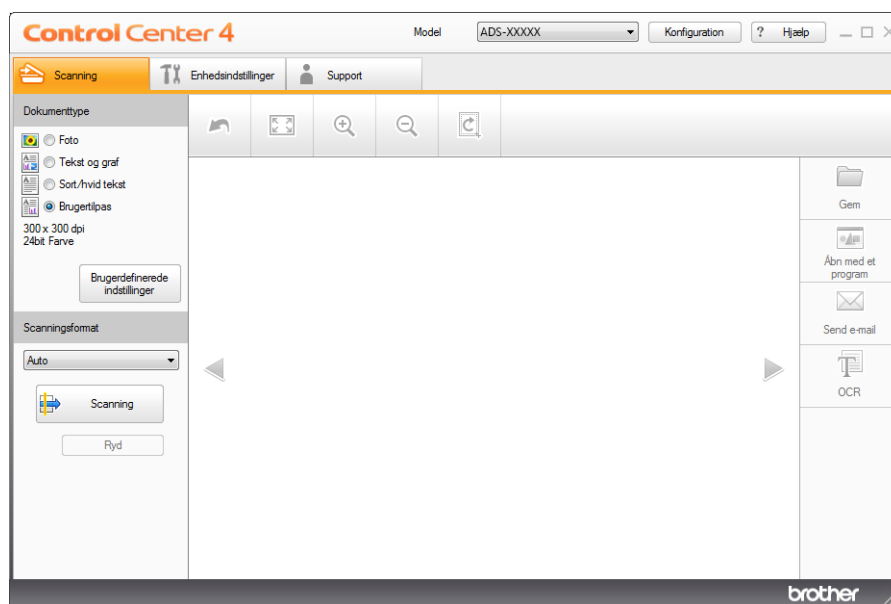

- 4 Vælg **Brugertilpas** i mulighederne under **Dokumenttype**, og klik derefter på knappen **Brugertilpassede indstillinger**. Dialogboksen **Brugertilpassede scanningsindstillinger** åbnes.

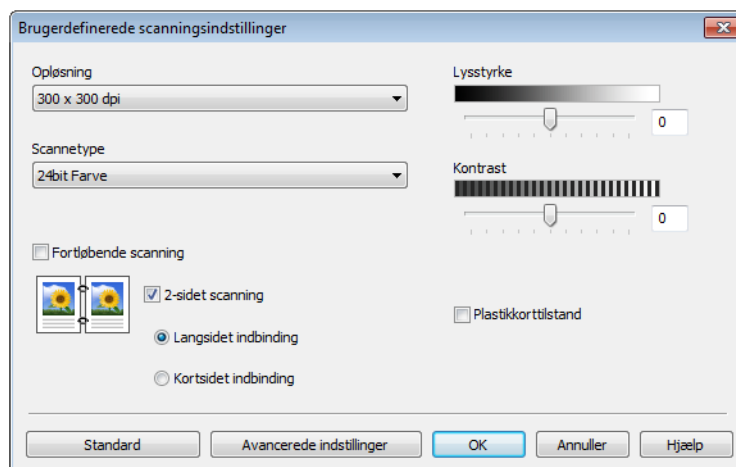





- 5 Marker afkrydsningsfeltet **Plastikkorttilstand**.
- 6 Konfigurer andre indstillinger, hvis det er nødvendigt (se *Ændring af scanningsindstillinger (ControlCenter4) (Windows®)* på side 64).
- 7 Klik på **OK**.

- 8 Klik på knappen  (**Scanning**). Maskinen starter scanningen, og derefter vises dialogboksen **Scanning gennemført** med antallet af scannede sider. Det scannede billede vises i billedfremviseren.

BEMÆRK!

Hvis dialogboksen **Scanning gennemført** ikke åbnes, og du vil have vist antallet af scannede sider, skal du markere afkrydsningsfeltet **Vis scanningsresultater**.

- 9 Gør et af følgende:
- Klik på knappen  (**Gem**) for at gemme de scannede data. Se *Grundlæggende scanning* på side 52.
 - Klik på knappen  (**Åbn med et program**) for at åbne de scannede data i et andet program. Se *Grundlæggende scanning* på side 52.
 - Klik på knappen  (**Send e-mail**) for at vedhæfte de scannede data til en e-mail. Se *Grundlæggende scanning* på side 52.
 - Klik på knappen  (**OCR**) for at scanne til en redigerbar tekstfil. Se *Grundlæggende scanning* på side 52.

BEMÆRK!

Plastikkorttilstand bruger automatisk følgende indstillinger:

Opløsning: 600 x 600 dpi

Scanningsformat: 2 i 1 (Auto)

2-sidet scanning: Til (Kortsidet indbinding)

Automatisk rettelse af skævhed: Til

Automatisk rotering af billede: Fra

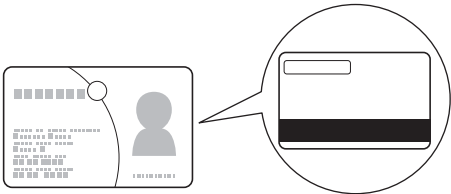
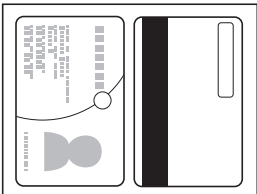
Originalt layout	Scanningsresultat
	

Scan til en Office-fil

Din maskine kan konvertere scannede data til en Microsoft® Word-fil eller en Microsoft® PowerPoint®-fil. For at bruge denne funktion skal Brother-maskinen være tilsluttet et netværk, som har adgang til internettet via en trådløs forbindelse.

- 1 Ilæg dokumentet (se *Ilægning af dokumenter i standardstørrelse* på side 33).

Scan fra din computer

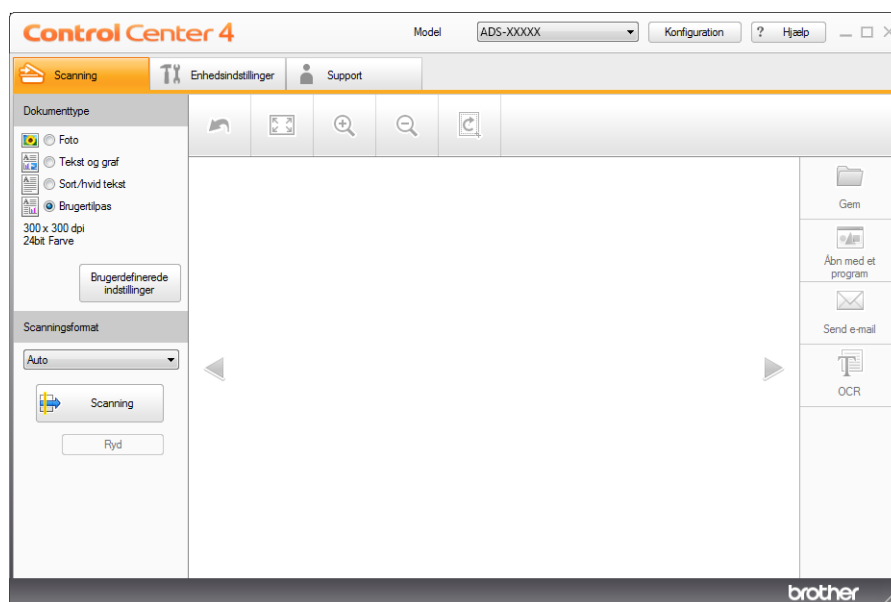

- 2 Klik på ikonet  (ControlCenter4) i proceslinjen, og vælg derefter **Åbn** fra menuen. Vinduet **ControlCenter4** åbnes.
- 3 Vælg fanen **Scanning**.



- 4 Vælg dokumenttype.
- 5 Skift dokumentstørrelse, hvis det er nødvendigt.
- 6 Konfigurer andre indstillinger, hvis det er nødvendigt (se *Ændring af scanningsindstillinger (ControlCenter4) (Windows®)* på side 64).
- 7 Klik på knappen  (**Scanning**). Maskinen starter scanningen, og derefter vises dialogboksen **Scanning gennemført** med antallet af scannede sider. Det scannede billede vises i billedfremviseren.

BEMÆRK!

Hvis dialogboksen **Scanning gennemført** ikke åbnes, og du vil have vist antallet af scannede sider, skal du markere afkrydsningsfeltet **Vis scanningsresultater**.

- 8 Klik på  (**Gem**) eller  (**Send e-mail**). Indstillingsdialogboksen vises.
- 9 Klik på rullelisten **Filtype**, og vælg derefter muligheden **Microsoft Office Word (*.docx)** eller **Microsoft Office PowerPoint (*.pptx)**.
- 10 Klik på **OK**. Hvis en meddelelsesdialogboks med oplysninger om internetforbindelsen åbnes, skal du læse oplysningerne og klikke på **OK**.

Scan visitkort

- 1 Ilæg dokumentet (se *Ilægning af visitkort* på side 35).
- 2 Klik på ikonet  (ControlCenter4) i proceslinjen, og vælg derefter **Åbn** fra menuen. Vinduet **ControlCenter4** åbnes.
- 3 Vælg fanen **Scanning**.

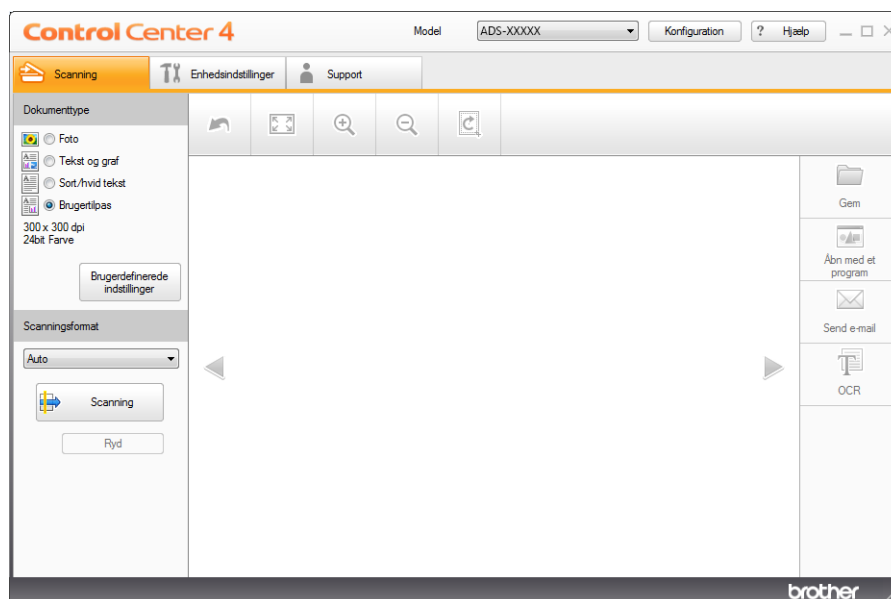

- 4 Vælg dokumenttype.
- 5 Vælg **Visitkort** på rullelisten **Scanningsformat**.
- 6 Konfigurer andre indstillinger, hvis det er nødvendigt (se *Ændring af scanningsindstillinger (ControlCenter4) (Windows®)* på side 64).
- 7 Klik på knappen  (**Scanning**). Maskinen starter scanningen, og derefter vises dialogboksen **Scanning gennemført** med antallet af scannede sider. Det scannede billede vises i billedfremviseren.

BEMÆRK!

Hvis dialogboksen **Scanning gennemført** ikke åbnes, og du vil have vist antallet af scannede sider, skal du markere afkrydsningsfeltet **Vis scanningsresultater**.





- 8 Klik på  (**Åbn med et program**). Dialogboksen **Åbn med et program** åbnes.
- 9 Vælg **BizCard MFC Application** på rullelisten **Program**, og klik derefter på **OK**. De scannede data åbnes i BizCard 6-programmet.
- 10 Rediger og gem de scannede data ved hjælp af BizCard 6.

Scanning ved hjælp af ControlCenter4 i Avanceret tilstand (Windows®)

Der findes fire scanningsindstillinger: **Billede**, **OCR**, **E-mail** og **Fil**.



Dette afsnit indeholder en kort introduktion til fanefunktionen **Scanning**. Klik på  (**Hjælp**) for at få flere oplysninger om hver funktion.

Grundlæggende scanning

- 1 Vælg fanen **Scanning**.
- 2 Klik på  (**Billede**),  (**OCR**),  (**E-mail**) eller  (**Fil**). Dialogboksen med scanningsindstillinger åbnes.
- 3 Gør et af følgende:
 - For  (**Billede**)
Vælg programmet på rullelisten, og klik derefter på **Scanning**.
Billedet vises i det valgte program.

BEMÆRK!

Hvis du har installeret programmet Evernote på din computer, kan du vælge Evernote på rullelisten og derefter klikke på **OK** for at overføre de scannede data direkte til Evernote.

- For  (**OCR**)
Konfigurer OCR-indstillingerne, og klik på **Scanning**.
Det valgte program åbnes med de konverterede tekstdata.
- For  (**E-mail**)
Konfigurer indstillingerne for den vedhæftede fil, og klik på **Scanning**.
Dit standard-e-mailprogram åbnes, og billedet vedhæftes til en ny e-mail.
- For  (**Fil**)
Vælg **Destinationsmappe** og andre indstillinger. Klik på **Scanning**.
Billedet gemmes i den valgte mappe.

Ændring af standardindstillingerne for hver knap

Du kan ændre standardindstillingerne for knapperne  (**Billede**),  (**OCR**),  (**E-mail**) og  (**Fil**).

- 1 Højreklik på den knap, du vil konfigurere, og klik på **Knapindstillinger**. Indstillingsdialogboksen vises.
- 2 Vælg de ønskede indstillinger for **Filtype**, **Opløsning**, **Scannetype**, **Dokumentstørrelse**, **Lysstyrke**, **Kontrast**, **Fortløbende scanning** og **2-sidet scanning**.
- 3 Klik på **OK**. De nye indstillinger anvendes som standardindstillinger.

Scan plastikkort

- 1 Ilæg et plastikkort (se *Ilægning af et plastikkort* på side 39).

BEMÆRK!

Læg kun ét plastikkort i ad gangen.

- 2 Klik på ikonet  (ControlCenter4) i proceslinjen, og vælg derefter **Åbn** fra menuen. Vinduet **ControlCenter4** åbnes.
- 3 Vælg fanen **Scanning**.



- 4 Klik på den knap, du vil bruge ( (**Billede**),  (**OCR**),  (**E-mail**) eller  (**Fil**)). Indstillingsdialogboksen vises (i eksemplet nedenfor bruges **Billede**).

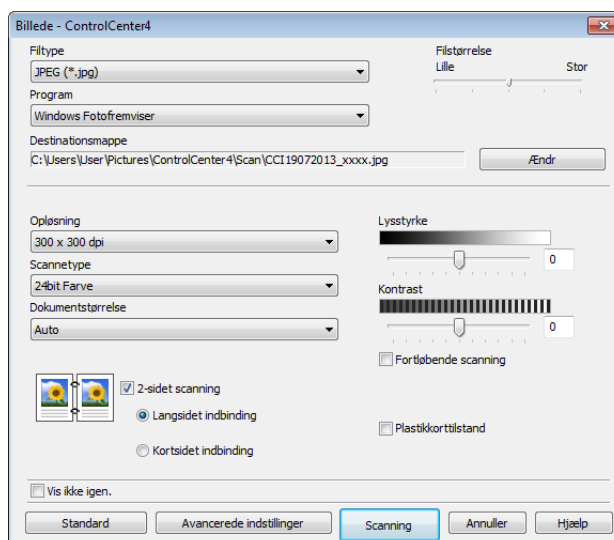

- 5 Marker afkrydsningsfeltet **Plastikkorttilstand**.
- 6 Rediger andre indstillinger, hvis det er nødvendigt (se *Ændring af scanningsindstillinger (ControlCenter4) (Windows®)* på side 64).

- 7 Klik på knappen **Scanning**.
Maskinen starter scanningen.

BEMÆRK!

- Marker afkrydsningsfeltet **Vis ikke igen**, for ikke at få vist indstillingsdialogboksen igen.
- **Plastikkorttilstand** bruger automatisk følgende indstillinger:
Opløsning: 600 x 600 dpi
Dokumentstørrelse: 2 i 1 (Auto)
2-sidet scanning: Til (Kortsidet indbinding)
Automatisk rettelse af skævhed: Til
Automatisk rotering af billede: Fra

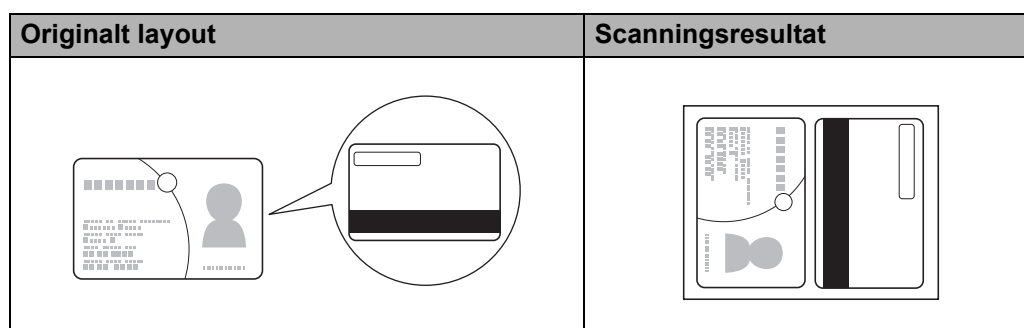

Scan til en Office-fil

Din maskine kan konvertere scannede data til en Microsoft® Word-fil eller en Microsoft® PowerPoint®-fil. For at bruge denne funktion skal Brother-maskinen være tilsluttet et netværk, som har adgang til internettet via en trådløs forbindelse.

- 1 Ilæg dokumentet (se *Ilægning af dokumenter i standardstørrelse* på side 33).
- 2 Klik på ikonet  (ControlCenter4) i proceslinjen, og vælg derefter **Åbn** fra menuen. Vinduet **ControlCenter4** åbnes.

Scan fra din computer

3 Vælg fanen **Scanning**.



4 Klik på  (**E-mail**) eller  (**Fil**). Indstillingsdialogboksen vises (i eksemplet nedenfor bruges **E-mail**).

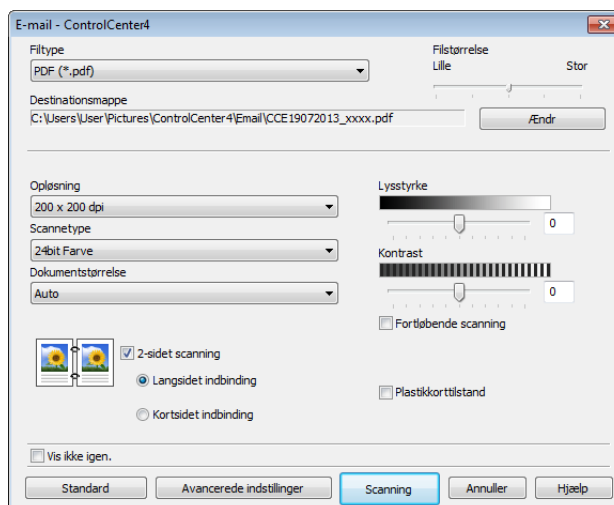

5 Klik på rullelisten **Filtype**, og vælg derefter muligheden **Microsoft Office Word (*.docx)** eller **Microsoft Office PowerPoint (*.pptx)**.

6 Rediger andre indstillinger, hvis det er nødvendigt (se *Ændring af scanningsindstillinger (ControlCenter4) (Windows®)* på side 64).

7 Klik på **Scanning**. Hvis en meddelelsesdialogboks med oplysninger om internetforbindelsen åbnes, skal du læse oplysningerne og klikke på **OK**.

Scan visitkort

1 Ilæg dokumentet (se *Ilægning af visitkort* på side 35).

2 Klik på ikonet  (ControlCenter4) i proceslinjen, og vælg derefter **Åbn** i menuen. Vinduet **ControlCenter4** åbnes.

Scan fra din computer

3 Vælg fanen **Scanning**.



4 Klik på  (**Billede**). Indstillingsdialogboksen vises.

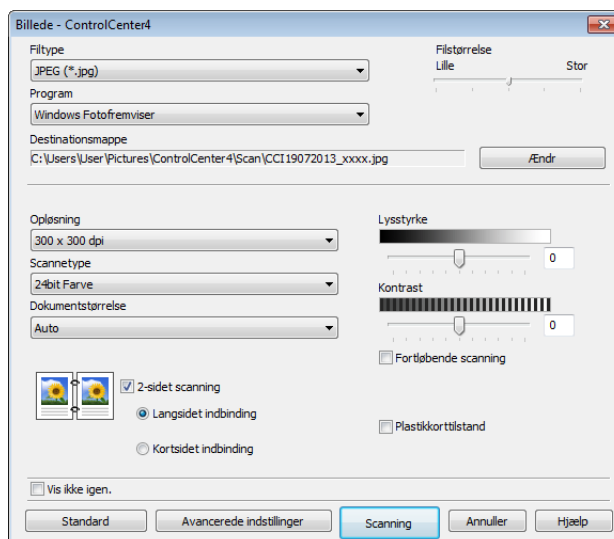

5 Vælg **BizCard MFC Application** på rullelisten **Program**.

6 Rediger andre indstillinger, hvis det er nødvendigt (se *Ændring af scanningsindstillinger (ControlCenter4) (Windows®)* på side 64).

7 Klik på **Scanning**. De scannede data åbnes i BizCard 6-programmet.

8 Rediger og gem de scannede data ved hjælp af BizCard 6.

Opret en brugerdefineret fane (ControlCenter4 Avanceret tilstand) (Windows®)

Du kan oprette op til tre brugerdefinerede faner, herunder op til fem brugerdefinerede knapper pr. fane med dine foretrukne indstillinger.

Opret en brugerdefineret fane

- 1 Klik på ikonet  (ControlCenter4) i proceslinjen, og vælg derefter **Åbn** fra menuen. Vinduet **ControlCenter4** åbnes.



- 2 Klik på **Konfiguration**, og vælg derefter **Opret brugerdefineret fane**. Du kan også oprette en brugerdefineret fane ved at højreklikke i faneområdet og vælge **Opret brugerdefineret fane**. En brugerdefineret fane oprettes.



- 3 Hvis du vil ændre navnet på en brugerdefineret fane, skal du højreklikke på den brugerdefinerede fane og vælge **Omdøb brugerdefineret fane**.

BEMÆRK!

Du kan også ændre navnet på den brugerdefinerede fane ved at klikke på **Konfiguration** og derefter på **Omdøb brugerdefineret fane**.

Opret en brugerdefineret knap i en brugerdefineret fane

- 1 Opret en brugerdefineret fane.
- 2 Højreklik på området inden i fanen, og vælg **Opret brugerdefineret knap**. Vælg en knap, du vil oprette, fra menuen. Indstillingsdialogboksen vises.

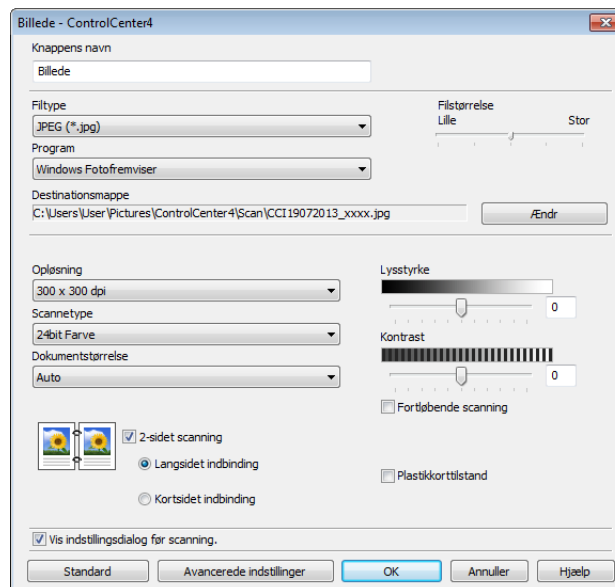

BEMÆRK!

Du kan også kopiere en brugerdefineret knap ved at vælge **Kopier brugerdefineret knap** i den genvejsmenu, der vises, når du højreklikker.

- 3 Indtast knappens navn, og rediger indstillingerne, hvis det er nødvendigt. Klik på knappen **OK**. (Indstillingsmulighederne varierer afhængigt af den knap, du oprettede).



BEMÆRK!

Du kan ændre eller fjerne den fane, knap eller de indstillinger, du har oprettet. Klik på **Konfiguration**, og fortsæt ved at følge prompterne.

Ændring af scanningsindstillinger (ControlCenter4) (Windows®)

Følgende indstillinger kan ændres:

Indstilling	Beskrivelse	Relevant funktion			
		Billede	OCR	E-mail	Fil
Filtype	<p>Vælg den filtype, du vil bruge til de scannede data.</p> <p>BEMÆRK!</p> <ul style="list-style-type: none"> • For at gemme dokumentet som en adgangskodebeskyttet PDF, skal du vælge Sikker PDF (*.pdf) på rullelisten Filtype, klikke på knappen  (Indstil PDF-adgangskode) og indtaste adgangskoden (kun Billede, E-mail og Fil). • Søgbar PDF er et filformat, der omfatter tekstdatalaget over et scannet billede. Med dette lag kan du søge i teksten på billedet. OCR-sprogindstillingen skal passe til det sprog, du vil oprette den søgbare PDF for. • For at gemme dokumentet som en søgbar PDF skal du vælge Søgbar PDF (*.pdf) på rullelisten Filtype. • Nuance™ PaperPort™ 12SE skal være installeret på din computer, før du kan gemme dokumentet som en søgbar PDF. • Hvis du vil gemme dokumentet som en højkomprimeret PDF, skal du vælge 300 x 300 dpi på rullelisten Opløsning, Høj komprimering PDF (*.pdf) på rullelisten Filtype og Ægte Grå eller 24bit Farve på rullelisten Scannetype. 	Ja	Ja	Ja	Ja
Program	Vælg destinationsprogrammet, herunder Nuance™ PaperPort™ 12SE, Presto! BizCard 6, BR-Receipts og Evernote på rullelisten.	Ja	Ja	-	-
OCR-sprog	Indstilles til at passe til sproget for teksten i det scannede dokument.	-	Ja	-	-
Filnavn	Klik på knappen Ændr for Billede , OCR eller E-mail . Indtast eventuelt et præfiks for filnavnet.	Ja	Ja	Ja	Ja
Vis vinduet Gem som	Hvis du vil angive destinationen for det scannede billede, hver gang du scanner, skal du markere afkrydsningsfeltet Vis vinduet Gem som .	-	-	-	Ja
Destinationsmappe	Klik på knappen Ændr og derefter på mapeikonet for at ændre den mappe, du vil gemme dit scannede dokument i.	Ja	Ja	Ja	-
Destinationsmappe	Klik på mapeikonet, og gå til den mappe, du vil gemme dit scannede dokument i. Marker Vis mappe for automatisk at få vist destinationsmappen efter scanning.	-	-	-	Ja

Indstilling	Beskrivelse	Relevant funktion			
		Billede	OCR	E-mail	Fil
Filstørrelse	Du kan justere Filstørrelse ved at flytte skyderen til højre eller venstre. BEMÆRK! _____ Filstørrelse kan justeres afhængigt af den valgte Filtype .	Ja	-	Ja	Ja
Opløsning	Du kan vælge en scanningsopløsning på rullelisten Opløsning . Højere opløsninger kræver mere hukommelse og overførselstid, men giver et finere scannet billede.	Ja	Ja	Ja	Ja
Scannetype	Gør det muligt at vælge flere farvedybdeindstillinger for scannede billeder. Sort/hvid Bruges til tekst eller stregtegninger. Grå (fejlspredning) Bruges til fotografier eller grafik. (Fejlspredning er en metode til oprettelse af simulerede gråtonebilleder uden brug af ægte grå punkter. Sorte punkter placeres i et specifikt mønster for at skabe det grå udseende). Ægte Grå Bruges til fotografier eller grafik. Denne funktion er mere præcis, da den anvender op til 256 gråtoner. 24bit Farve Bruger op til 16,8 millioner farver til scanning af billedet. Selvom brug af 24bit Farve giver et billede med den mest præcise farvegengivelse, kræver det mest hukommelse og giver den længste overførselstid. Auto Vælger automatisk egnede farver til dokumentet. ¹	Ja	Ja	Ja	Ja

¹ Afhængigt af det originale dokumentets tilstand fungerer denne funktion muligvis ikke korrekt.

Indstilling	Beskrivelse	Relevant funktion			
		Billede	OCR	E-mail	Fil
Dokumentstørrelse	<p>Dokumentstørrelse er som standard indstillet til Auto. Du kan scanne dokumenter i alle størrelser uden at justere Dokumentstørrelse.¹ For hurtigere scanningshastighed kan du vælge dokumentets nøjagtige størrelse på rullelisten Dokumentstørrelse.</p> <p>BEMÆRK!</p> <ul style="list-style-type: none"> Hvis du vælger en 1 til 2 dokumentstørrelse, opdeles det scannede billede i to dokumenter, der er halvt så store som indstillingen. Hvis du vælger 1 til 2 (A4), opdeles det scannede billede i to A5-dokumenter. For at lave 1 til 2-scanning skal du fjerne markeringen i afkrydsningsfeltet Automatisk rotering af billede i dialogboksen Avancerede indstillinger. Hvis du vælger en 2 i 1-dokumentstørrelse, kombineres to scannede billeder i ét dokument. Du kan vælge Langt papir, når du konfigurerer indstillingerne på følgende måde: <ul style="list-style-type: none"> Automatisk rettelse af skævhed: Fra 2-sidet scanning: Fra Hver indstilling for Langt papir kan scanne et stort dokument op til følgende størrelse: <p>Langt papir (Normal bredde) 215,9 mm (8 1/2 tommer): 215,9 × 863,0 mm</p> <p>Langt papir (Smal bredde) 107,9 mm (4 1/4 tommer): 107,9 × 863,0 mm</p> 	Ja	Ja	Ja	Ja
Lysstyrke	<p>Juster denne indstilling (-50 til 50) for at få det bedste billede. Standardværdien på 0 repræsenterer et gennemsnit og er normalt egnet til de fleste billeder. Du kan indstille Lysstyrke-niveauet ved at trække skyderen til højre eller venstre for at gøre billedet lysere eller mørkere. Du kan også indtaste en værdi i feltet til indstilling af niveauet. Hvis det scannede billede er for lyst, skal du indstille et lavere niveau for Lysstyrke og scanne dokumentet igen. Hvis billedet er for mørkt, skal du indstille et højere niveau for Lysstyrke og scanne dokumentet igen.</p>	Ja	Ja	Ja	Ja

¹ Afhængigt af det originale dokumentets tilstand fungerer denne funktion muligvis ikke korrekt.

Indstilling	Beskrivelse	Relevant funktion			
		Billede	OCR	E-mail	Fil
Kontrast	<p>Juster denne indstilling (-50 til 50) for at få det bedste billede. Standardværdien på 0 repræsenterer et gennemsnit og er normalt egnet til de fleste billeder. Du kan forøge eller formindske kontrasten ved at flytte skyderen til højre eller venstre. En forøgelse fremhæver de mørke og lyse områder i billedet, mens en formindskelse viser flere detaljer i grå områder. Du kan også indtaste en værdi i feltet til indstilling af Kontrast.</p> <p>BEMÆRK!</p> <p>Indstillingen Kontrast er kun tilgængelig, når Scannetype indstilles til Auto, Grå (fejlspredning), Ægte Grå eller 24bit Farve.</p>	Ja	Ja	Ja	Ja
Fortløbende scanning	Gør det muligt at scanne flere sider. Når siden er scannet, kan du vælge at fortsætte med at scanne eller afslutte. Med denne metode kan du scanne flere sider end dokumentfoderens maksimale kapacitet.	Ja	Ja	Ja	Ja
2-sidet scanning	<p>Hvis du markerer dette afkrydsningsfelt, scanner maskinen begge sider af dokumentet. Når du bruger funktionen til automatisk 2-sidet scanning (dupleksscanning), skal du vælge Langsided indbinding eller Kortsidet indbinding afhængigt af det originale dokumentets layout for at sikre, at den oprettede datafil vises korrekt i det scannede dokument.</p> <p>BEMÆRK!</p> <p>Funktionen til 2-sidet scanning (dupleksscanning) er tilgængelig med længder op til størrelsen Legal.</p>	Ja	Ja	Ja	Ja
Plastikkorttilstand	<p>Gør det muligt at scanne kort såsom kørekort eller kontokort med automatisk brug af disse indstillinger:</p> <ul style="list-style-type: none"> ■ Opløsning: 600 x 600 dpi ■ Dokumentstørrelse: 2 i 1 (Auto) ■ 2-sidet scanning: Til (Kortsidet indbinding) ■ Automatisk rettelser af skævhed: Til ■ Automatisk rotering af billede: Fra <p>BEMÆRK!</p> <ul style="list-style-type: none"> • Hvis du vil scanne et plastikkort med forskellige indstillinger, skal du deaktivere Plastikkorttilstand og indstille Opløsning til 600 dpi. • Læg kun ét plastikkort i ad gangen. 	Ja	Ja	Ja	Ja
Standard	Gendan fabriksstandarderne for alle indstillinger.	Ja	Ja	Ja	Ja

Du kan konfigurere flere indstillinger i dialogboksen **Avancerede indstillinger**. Klik på knappen **Avancerede indstillinger**.

Indstilling	Beskrivelse	Relevant funktion			
		Billede	OCR	E-mail	Fil
Automatisk rettelser af skævhed	Retter skævheden på de scannede data (inden for 5 grader). ¹	Ja	Ja	Ja	Ja
Automatisk rotering af billede	Ændrer dokumentretningen baseret på tekstretningen. ¹	Ja	Ja	Ja	Ja
Forebyggelse af gennemlysning/ Fjern baggrundsfarve	Forebygger fænomenet gennemlysning på et tosidet dokument og gør det også muligt at fjerne baggrundsfarven på dokumenter såsom aviser, så de scannede data er mere tydelige. ¹	Ja	Ja	Ja	Ja
Spring blank side over	Fjerner blanke sider i dokumentet fra scanningsresultaterne. ¹	Ja	Ja	Ja	Ja
Vis scanningsresultater	Viser det samlede antal gemte sider og blanke sider, der er sprunget over, på computerskærmen.	Ja	Ja	Ja	Ja

¹ Afhængigt af det originale dokumentets tilstand fungerer denne funktion muligvis ikke korrekt.

Scan ved hjælp af ControlCenter2 (Macintosh)

ControlCenter2 er et hjælpeprogram, der giver dig hurtig og let adgang til hyppigt anvendte programmer. Brugen af ControlCenter2 eliminerer behovet for at starte specifikke programmer manuelt.

Der findes fire scanningsknapper for funktionerne **Scan til Billede**, **Scan til OCR**, **Scan til E-mail** og **Scan til Fil**.

■ **Billede** (Standard: Apple Forhåndsvisning)

Gør det muligt at scanne en side direkte til et grafikvisnings-/redigeringsprogram. Du kan vælge destinationsprogrammet, f.eks. Adobe® Photoshop® eller et vilkårligt billedredigeringsprogram på computeren.

■ **OCR** (Standard: Apple TextEdit)





Gør det muligt at scanne en side eller et dokument, køre OCR-programmet automatisk og indsætte tekst (ikke et grafikbillede) i et tekstbehandlingsprogram. Du kan vælge måltæstbehandlingsprogrammet, f.eks. Microsoft® Word eller et vilkårligt tekstbehandlingsprogram på computeren. Du skal installere Presto! PageManager på din computer. Du kan finde flere oplysninger om installation under *Scan ved hjælp af Presto! PageManager eller TWAIN-programmer (Macintosh)* på side 101.

■ **E-mail** (Standard: din standard-e-mailsoftware)

Gør det muligt at scanne en side eller et dokument direkte til et e-mailprogram som en standardvedhæftning. Du kan vælge filtype og opløsning for den vedhæftede fil.



■ **Fil**

Gør det muligt at scanne direkte til en fil på harddisken. Du kan ændre filtype og destinationsmappe efter behov.

ControlCenter2 giver dig mulighed for at konfigurere hardwaren  1,  2 (ved brug til Scan til pc-funktionen med netværksforbindelse kun for ADS-1100W),  (for ADS-1100W) eller knappen **til PC** (for ADS-1600W) på din maskine og knappen ControlCenter2-software for hver enkelt scanningsfunktion. For at konfigurere hardwaren  1,  2 (ved brug til Scan til pc-funktionen med netværksforbindelse kun for ADS-1100W),  (for ADS-1100W) eller knappen **til PC** (for ADS-1600W) på din maskine skal du vælge fanen **Knappen Hardware** i konfigurationsmenuen for hver af **SCAN**-knapperne. For at konfigurere softwareknappen i ControlCenter2 skal du vælge fanen **Knappen Software** i konfigurationsmenuen for hver af knapperne **SCAN**.

Du kan starte ControlCenter2 ved at klikke på ikonet  (ControlCenter2) i Dock.



Hvis ikonet  (ControlCenter2) ikke vises i Dock, skal du klikke på **Gå i Finder**-menulinjen, **Programmer**, **Brother** og derefter dobbeltklikke på ikonet  (ControlCenter2). Ikonet  (ControlCenter2) vises i Dock.

Billede (eksempel: Apple Forhåndsvisning)

Med funktionen **Scan til Billede** kan du scanne et billede direkte til dit grafikprogram til billedredigering.

1 Vælg fanen **SCAN**.

2 Klik på  (**Billede**).

Dialogboksen **Scan til Billede** vises.

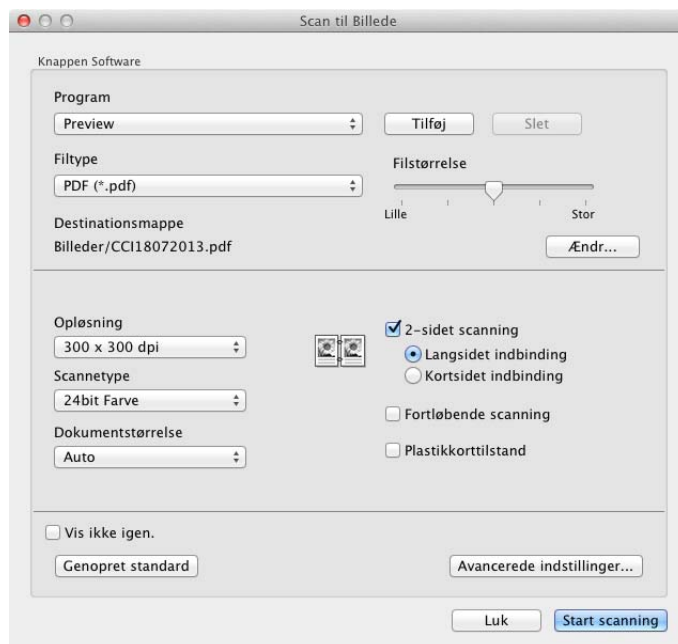

3 Du kan konfigurere scanningsindstillingerne.

- Hvis du vil scanne et 2-sidet dokument, skal du markere afkrydsningsfeltet **2-sidet scanning** og vælge **Langsided indbinding** eller **Kortsidet indbinding**.
- Hvis du vil ændre det program, du vil bruge, skal du vælge det relevante program i pop op-menuen **Program**. Du kan tilføje et program til listen ved at klikke på **Tilføj**. Klik på **Slet**, hvis du vil slette et program.

4 Klik på **Start scanning**.
Dit standardprogram starter og viser billedet.

BEMÆRK!

Hvis du vælger **Sikker PDF (*.pdf)...** på listen **Filtype**, vises dialogboksen **Indstil PDF-adgangskode**. Indtast din adgangskode i felterne **Adgangskode** og **Indtast adgangskode igen**, og klik derefter på **OK**. Du kan også vælge **Sikker PDF (*.pdf)...** for **Scan til E-mail** og **Scan til Fil**.

OCR (tekstbehandlingsprogram)

Med funktionen **Scan til OCR** kan du konvertere grafiksidents billeddata til tekst, som kan redigeres i et tekstbehandlingsprogram. Du kan ændre standardtekstbehandlingsprogrammet.

BEMÆRK!

Presto! PageManager skal være installeret på computeren.

3

1 Vælg fanen **SCAN**.

2 Klik på  (**OCR**).

Dialogboksen **Scan til OCR** åbnes.

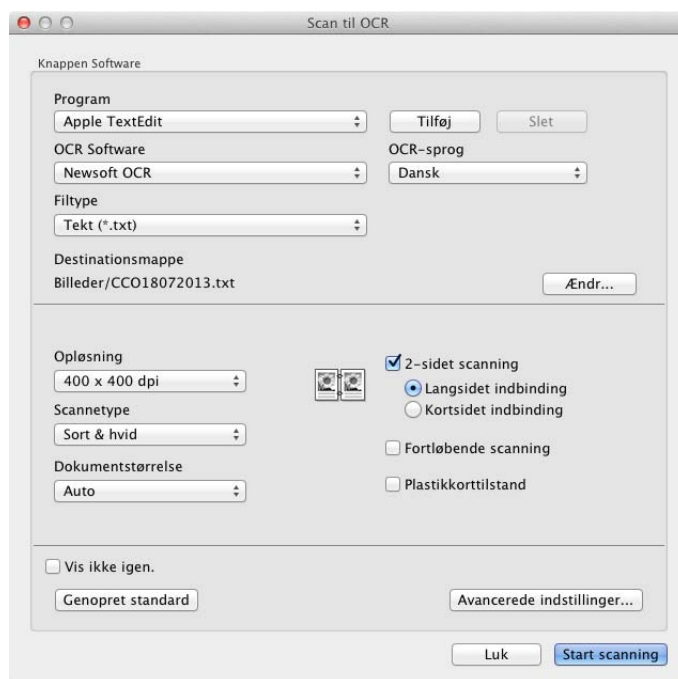

3 Du kan konfigurere scanningsindstillingerne.

- Hvis du vil scanne et 2-sidet dokument, skal du markere afkrydsningsfeltet **2-sidet scanning** og vælge **Langsided indbinding** eller **Kortsidet indbinding**.
- Hvis du vil ændre det tekstbehandlingsprogram, du vil bruge, skal du vælge det relevante program i pop op-menuen **Program**. Du kan tilføje et program til listen ved at klikke på **Tilføj**. Klik på **Slet**, hvis du vil slette et program.

4 Klik på **Start scanning**.

Dit standardtekstbehandlingsprogram starter og viser de konverterede tekstdata.

E-mail

Med funktionen **Scan til E-mail** kan du scanne et dokument til dit standard-e-mailprogram, så du kan sende det scannede dokument som en vedhæftet fil.

1 Vælg fanen **SCAN**.

2 Klik på  (**E-mail**).

Dialogboksen **Scan til E-mail** åbnes.

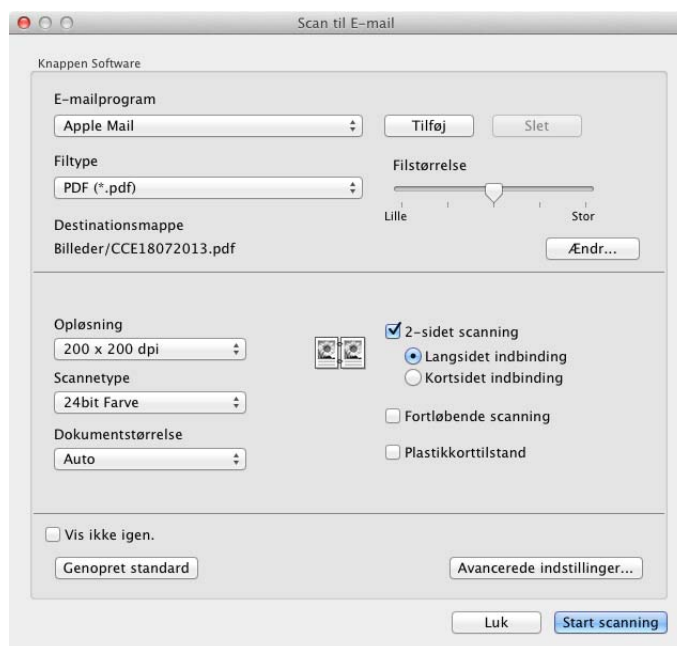

3 Du kan konfigurere scanningsindstillingerne.

- Hvis du vil scanne et 2-sidet dokument, skal du markere afkrydsningsfeltet **2-sidet scanning** og vælge **Langsided indbinding** eller **Kortsidet indbinding**.
- Hvis du vil ændre det e-mail-program, som du vil bruge, skal du vælge det relevante program i pop op-menuen **E-mailprogram**. Du kan tilføje et program til listen ved at klikke på **Tilføj**¹. Klik på **Slet**, hvis du vil slette et program.

¹ Når du starter ControlCenter2 første gang, vises en standardliste med kompatible e-mailprogrammer i pop op-menuen. Hvis du har problemer med at bruge et brugerdefineret program med ControlCenter2, skal du vælge et program på listen.

4 Klik på **Start scanning**.

Dit standard-e-mailprogram startes, og billedet vedhæftes til en ny e-mail.

BEMÆRK!

Funktionen Scan til E-mail understøtter ikke Webmail-tjenester. Brug funktionen Scan til Billede eller Scan til Fil til at scanne et dokument eller et billede, og vedhæft derefter filen med de scannede data til en e-mailmeddelelse.

Fil

Med knappen **Scan til Fil** kan du scanne et billede til en mappe på harddisken i et understøttet filformat. Denne funktion gør det derfor nemt at arkivere dine papirdokumenter.

1 Vælg fanen **SCAN**.

2 Klik på  (**Fil**).

Dialogboksen **Scan til Fil** åbnes.

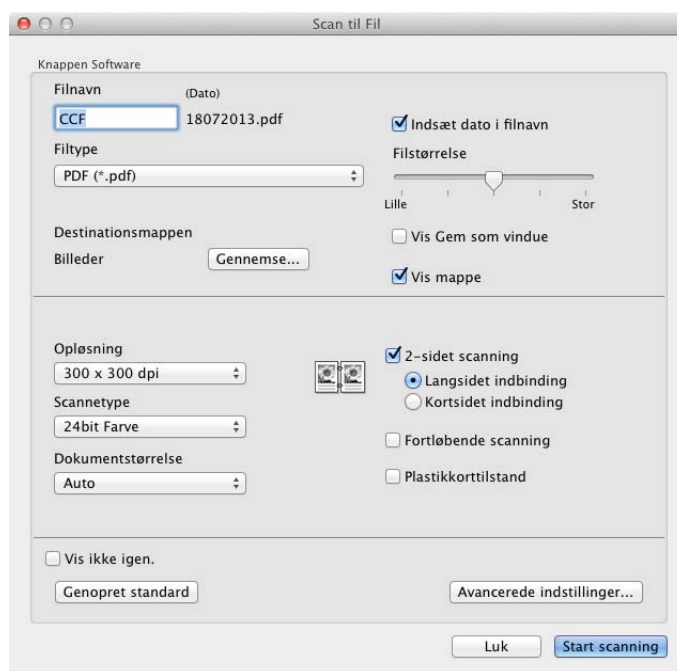

3 Du kan konfigurere scanningsindstillingerne.

- Hvis du vil scanne et 2-sidet dokument, skal du markere afkrydsningsfeltet **2-sidet scanning** og vælge **Langsided indbinding** eller **Kortsidet indbinding**.
- Hvis du vil ændre filnavnet, skal du indtaste det filnavn, du vil bruge for dokumentet (op til 100 tegn) i feltet **Filnavn**. Filnavnet bliver det indtastede filnavn plus den aktuelle dato og et fortløbende nummer.
- Vælg filtypen for det gemte billede i pop op-menuen **Filtype**. Du kan gemme filen i standardmappen eller vælge den ønskede mappe ved at klikke på **Gennemse...**
- Marker afkrydsningsfeltet **Vis mappe**, hvis du vil have vist, hvor det scannede billede er gemt, når scanningen er afsluttet. Hvis du vil angive destinationen for det scannede billede, hver gang du scanner, skal du markere afkrydsningsfeltet **Vis Gem som vindue**.

4 Klik på **Start scanning**.
Billedet gemmes i den valgte mappe.

Ændring af standardindstillingerne for en knap

Du kan ændre standardindstillingerne for knapperne  (**Billede**),  (**OCR**),  (**E-mail**) og  (**Fil**).

- 1 Klik på knappen, mens du holder tasten **Control** nede, og vælg **Knappen Software**. Indstillingsdialogboksen vises.
- 2 Vælg de ønskede indstillinger for **Filtype**, **Scannetype**, **Dokumentstørrelse**, **Lysstyrke**, **Kontrast** og **Fortløbende scanning**.
Du kan også vælge indstilling for **2-sidet scanning**.
- 3 Klik på **OK**. De nye indstillinger anvendes som standardindstillinger.

Scan plastikkort

- 1 Ilæg et plastikkort (se *Ilægning af et plastikkort* på side 39).

BEMÆRK!

Læg kun ét plastikkort i ad gangen.

- 2 Klik på ikonet  (ControlCenter2) i Dock. Vinduet **ControlCenter2** åbnes.



- 3 Klik på knappen i fanen **SCAN** for den Scan til-handling, du vil ændre (**Billede**, **OCR**, **E-mail** eller **Fil**). Indstillingsdialogboksen vises (i eksemplet nedenfor bruges **Billede**).

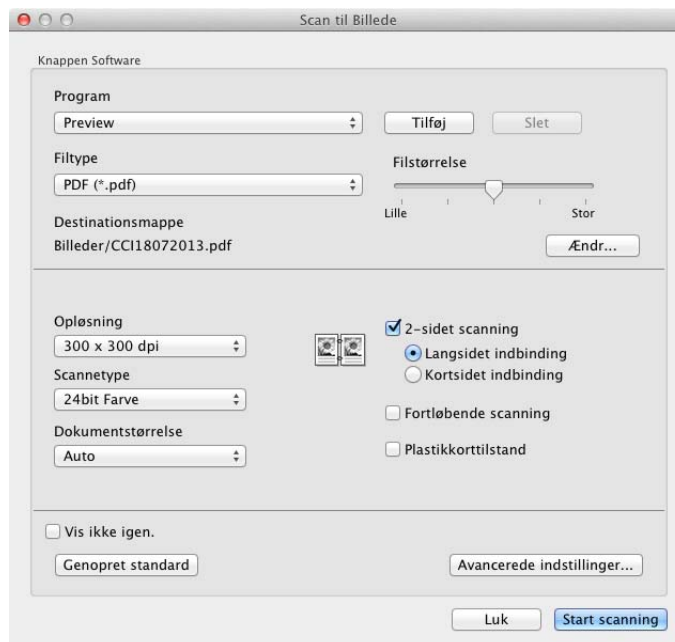

- 4 Marker afkrydsningsfeltet **Plastikkorttilstand**.

- 5 Rediger andre indstillinger, hvis det er nødvendigt (se *Ændring af scanningsindstillinger (ControlCenter2) (Macintosh)* på side 83).
- 6 Klik på **Start scanning**.
Dit standardprogram starter og viser billedet.

BEMÆRK!

- Marker afkrydsningsfeltet **Vis ikke igen**, for ikke at få vist indstillingsdialogboksen igen.
- **Plastikkorttilstand** bruger automatisk følgende indstillinger:

Opløsning: 600 dpi

Dokumentstørrelse: 2 i 1 (Auto)

2-sidet scanning: Til (Kortsidet indbinding)

Automatisk rettelse af skævhed: Til

Automatisk rotering af billede: Fra

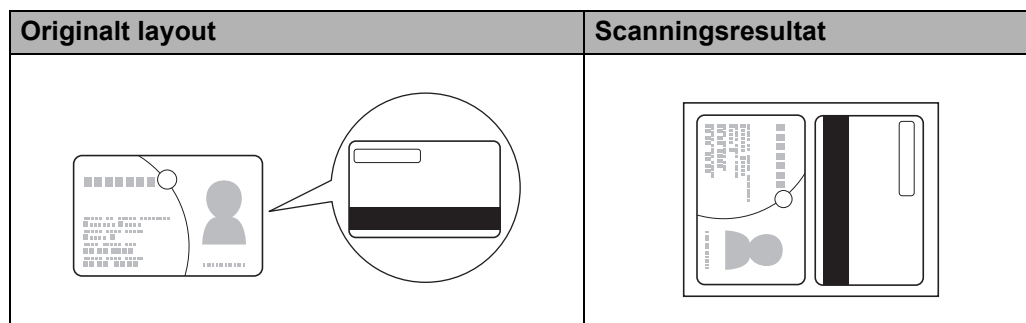

Scan til en Office-fil

Din maskine kan konvertere scannede data til en Microsoft® Word-fil eller en Microsoft® PowerPoint®-fil. For at bruge denne funktion skal Brother-maskinen være tilsluttet et netværk, som har adgang til internettet via en trådløs forbindelse.

- 1 Ilæg dokumentet (se *Ilægning af dokumenter i standardstørrelse* på side 33).

- 2 Klik på ikonet  (ControlCenter2) i Dock. Vinduet **ControlCenter2** åbnes.



- 3 Klik på fanen **SCAN**.
- 4 Klik på knappen **E-mail** eller **Fil**. Indstillingsdialogboksen vises (i eksemplet nedenfor bruges **E-mail**).

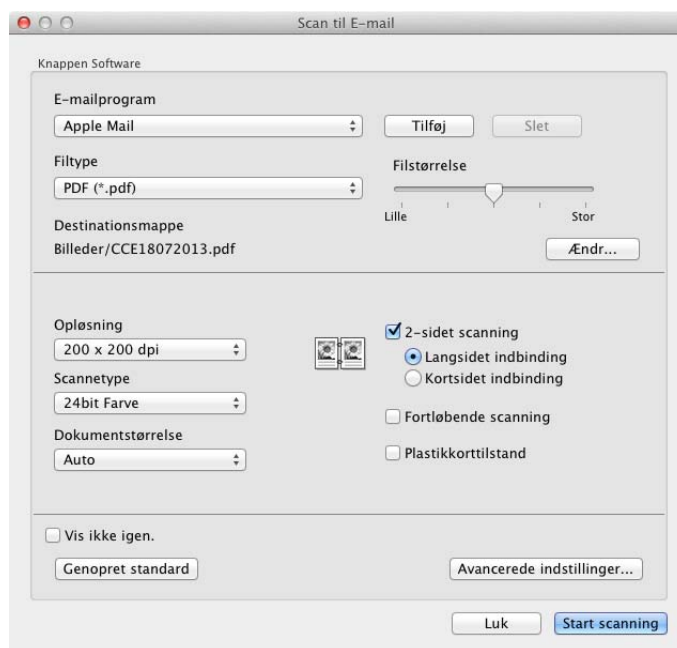

- 5 Klik på pop op-menuen **Filtype**, og vælg derefter muligheden **Microsoft Office Word (*.docx)** eller **Microsoft Office PowerPoint (*.pptx)**.
- 6 Rediger andre indstillinger, hvis det er nødvendigt (se *Ændring af scanningsindstillinger (ControlCenter2) (Macintosh)* på side 83).
- 7 Klik på **Start scanning**. Hvis en meddelelsesdialogboks med oplysninger om internetforbindelsen åbnes, skal du læse oplysningerne og klikke på **OK**.

Scan visitkort

- 1 Ilæg dokumentet (se *Ilægning af visitkort* på side 35).
- 2 Klik på ikonet  (ControlCenter2) i Dock. Vinduet **ControlCenter2** åbnes.



- 3 Klik på fanen **SCAN**.
- 4 Klik på knappen **Billede**. Indstillingsdialogboksen vises.

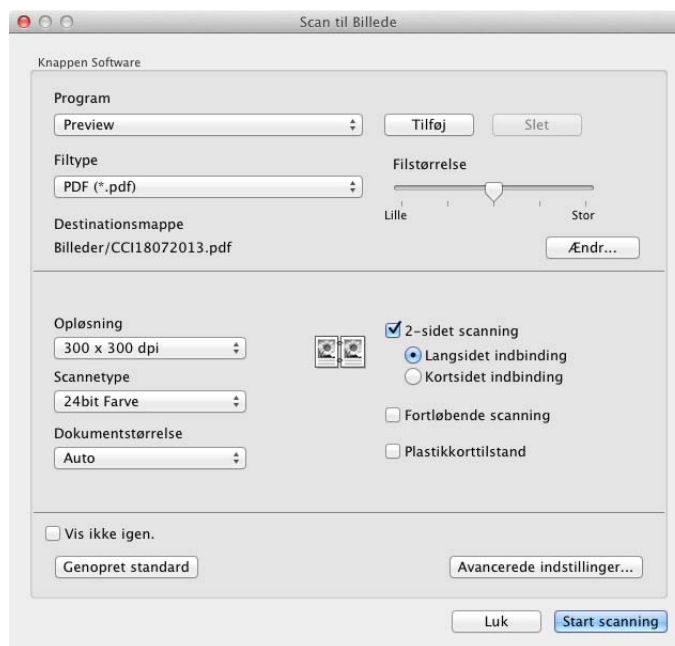

- 5 Vælg **BizCard 6** på rullelisten **Program**.
- 6 Rediger andre indstillinger, hvis det er nødvendigt (se *Ændring af scanningsindstillinger (ControlCenter2) (Macintosh)* på side 83).
- 7 Klik på **Start scanning**. De scannede data åbnes i BizCard 6-programmet.
- 8 Rediger og gem de scannede data ved hjælp af BizCard 6.

Registrer de foretrukne scanningsindstillinger ved hjælp af ControlCenter2 (BRUGERTILPAS SCAN) (Macintosh)

Der er fire knapper, du kan konfigurere, så de passer til dine scanningsbehov.

Hvis du vil tilpasse en knap, skal du klikke på knappen, mens du holder tasten **Control** nede, så konfigurationsvinduet vises. Der findes fire scanningsfunktioner: **Scan til Billede**, **Scan til OCR**, **Scan til E-mail** og **Scan til Fil**.

■ Scan til Billede

Gør det muligt at scanne en side direkte til et billedfremviser-/redigeringsprogram. Du kan vælge et hvilket som helst redigeringsprogram på computeren som destination.

■ Scan til OCR

Konverterer scannede dokumenter til redigerbare tekstfiler. Du kan vælge destinationsprogrammet for den redigerbare tekst. Du skal installere Presto! PageManager på din computer. Du kan finde flere oplysninger om installation under *Scan ved hjælp af Presto! PageManager eller TWAIN-programmer (Macintosh)* på side 101.

■ Scan til E-mail

Vedhæfter de scannede billeder til en e-mailmeddelelse. Du kan også vælge typen af den vedhæftede fil og oprette en kviksendingsliste med e-mailadresser, der er valgt fra din e-mailadressebog.

■ Scan til Fil

Gør det muligt at gemme et scannet billede i en mappe på en lokal harddisk eller en netværksharddisk. Du kan også vælge den filtype, der skal bruges.



Brugerdefineret knap

Hvis du vil tilpasse en knap, skal du klikke på knappen, mens du holder tasten **Control** nede, så konfigurationsvinduet vises. Følg disse retningslinjer for knapkonfiguration.

Scan til Billede/OCR/E-mail/Fil

■ Fanen **Generelt**

Indtast et navn i **Navn til brugertilpas** (op til 30 tegn) for at oprette knapnavnet.

Vælg scannetype under **Scanningsaktion**.

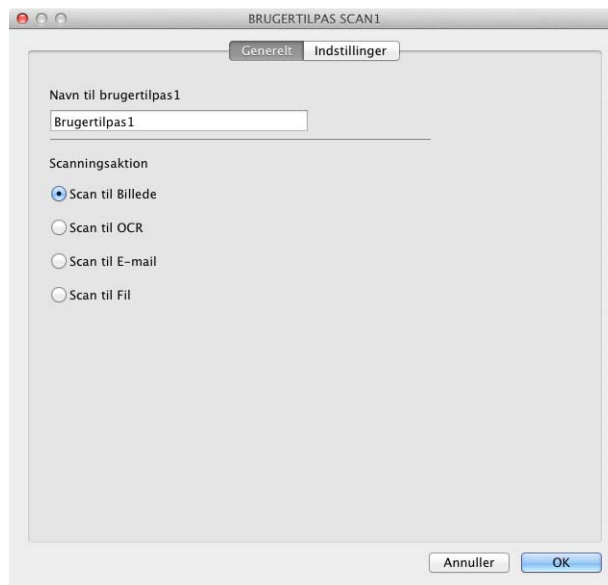

Scan fra din computer

■ Fanen **Indstillinger** (Scan til Billede/OCR/ E-mail)

Vælg indstillingerne for **Program**, **Filtype**, **Opløsning**, **Scannetype**, **Dokumentstørrelse** og **2-sidet scanning**.

BEMÆRK!

Funktionen Scan til E-mail understøtter ikke Webmail-tjenester. Brug funktionen Scan til Billede eller Scan til Fil til at scanne et dokument eller et billede, og vedhæft derefter filen med de scannede data til en e-mail-meddelelse.

3

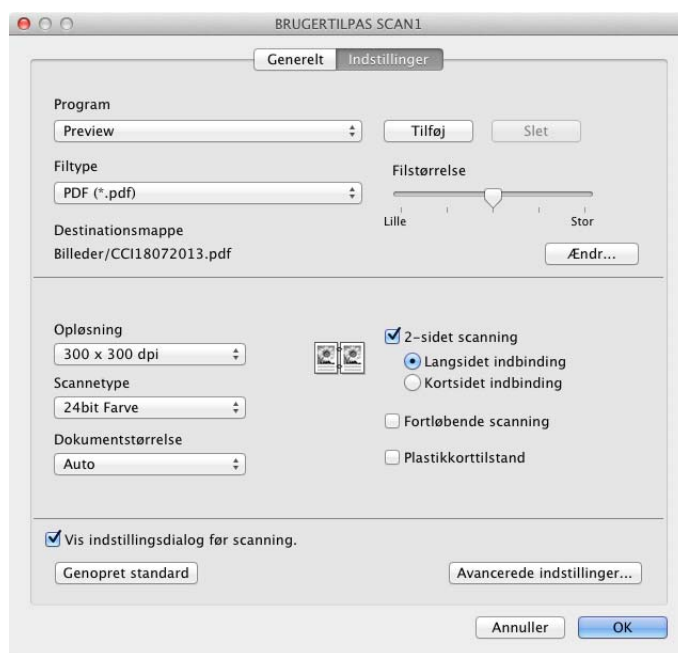

Hvis du vælger **Sikker PDF (*.pdf)...** på listen **Filtype**, vises dialogboksen **Indstil PDF-adgangskode**. Indtast din adgangskode i felterne **Adgangskode** og **Indtast adgangskode igen**, og klik derefter på **OK**.

BEMÆRK!

Sikker PDF (*.pdf)... er tilgængelig for Scan til Billede, Scan til E-mail og Scan til Fil.

■ Fanen **Indstillinger** (Scan til Fil)

Vælg filformat i pop op-menuen **Filtype**. Gem filen i standardmappen, eller vælg den ønskede mappe ved at klikke på knappen **Gennemse...**

Vælg indstillingerne for **Opløsning**, **Scannetype**, **Dokumentstørrelse** og **2-sidet scanning**.

Hvis du vil angive destinationen for det scannede billede, skal du markere afkrydsningsfeltet **Vis Gem som vindue**.

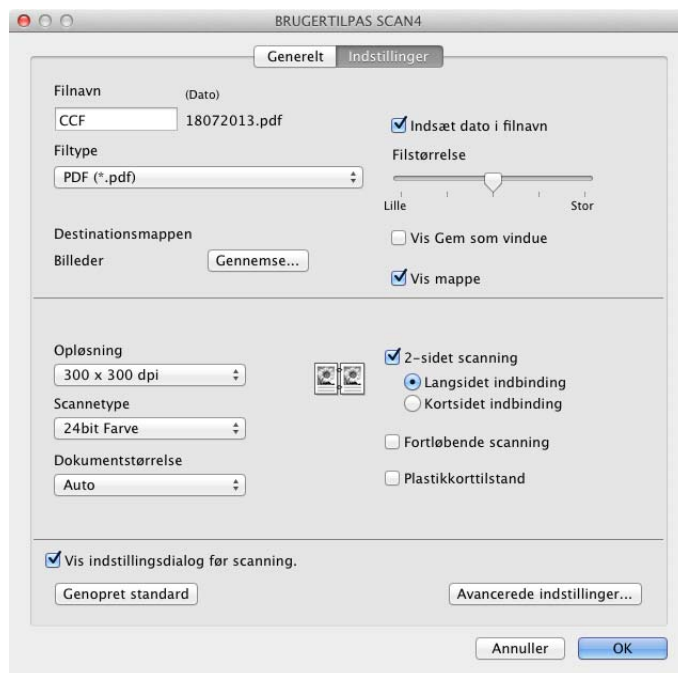

Ændring af scanningsindstillinger (ControlCenter2) (Macintosh)

Følgende indstillinger kan ændres:

Indstilling	Beskrivelse	Relevant funktion			
		Billede	OCR	E-mail	Fil
Program (for Billede, OCR og Fil) eller E-mailprogram (for E-mail)	<p>Du kan vælge, hvilket program der bruges til at åbne scannede data. Kun programmer, der er installeret på computeren (herunder Presto! PageManager, Presto! BizCard 6, BR-Receipts og Evernote), kan vælges.</p> <ul style="list-style-type: none"> ■ Knappen Tilføj Du kan tilføje et program til rullelisten. Indtast Programnavn (op til 30 tegn), og vælg dit foretrukne program ved at klikke på knappen Gennemse... Du skal også vælge Filtype på rullelisten. ■ Knappen Slet Du kan slette et program, du har tilføjet. Vælg Programnavn, og klik på knappen Slet. 	Ja	Ja	Ja	-
Filtype	<p>Vælg den filtype, du vil bruge til de scannede data.</p> <p>BEMÆRK!</p> <ul style="list-style-type: none"> • For at gemme dokumentet som en adgangskodebeskyttet PDF, skal du vælge Sikker PDF (*.pdf)... på rullelisten Filtype og derefter indtaste adgangskoden i dialogboksen Indstil PDF-adgangskode (kun Billede, E-mail og Fil). • Søgbar PDF er et filformat, der omfatter tekstdatalaget over et scannet billede. Med dette lag kan du søge i teksten på billedet. OCR-sprogindstillingen skal passe til det sprog, du vil oprette den søgbare PDF for. • For at gemme dokumentet som en søgbar PDF skal du vælge Søgbar PDF (*.pdf) på rullelisten Filtype. • For at gemme dokumentet som en søgbar PDF skal Presto! PageManager være installeret på computeren ved hjælp af den medfølgende dvd-rom. • Hvis du vil gemme dokumentet som en højkomprimeret PDF, skal du vælge 300 x 300 dpi på rullelisten Opløsning, Høj komprimering PDF (*.pdf) på rullelisten Filtype og Ægte Grå eller 24bit Farve på rullelisten Scannetype. • Flere filtyper såsom TIFF, TIFF Multi-Page, PDF, Sikker PDF og JPEG understøtter komprimering af filstørrelse. Vælg Ukomprimeret eller Komprimeret for at tilpasse filstørrelsen til TIFF eller TIFF Multi-Page. Brug skyderen til at justere filstørrelsen for PDF, Sikker PDF og JPEG (ikke muligt ved Scan til OCR). 	Ja	Ja	Ja	Ja

Indstilling	Beskrivelse	Relevant funktion			
		Billede	OCR	E-mail	Fil
Filstørrelse	Du kan justere Filstørrelse ved at flytte skyderen til højre eller venstre. BEMÆRK! _____ Filstørrelse kan justeres afhængigt af den valgte Filtype .	Ja	-	Ja	Ja
OCR Software	Viser det program, der skal konvertere det scannede billede til redigerbar tekst.	-	Ja	-	-
OCR-sprog	Indstilles til at passe til sproget for teksten i det scannede dokument.	-	Ja	-	-
Filnavn	Indtast eventuelt et præfiks for filnavnet.	Ja	Ja	Ja	Ja
Vis Gem som vindue	Hvis du vil angive destinationen for det scannede billede, hver gang du scanner, skal du markere afkrydsningsfeltet Vis Gem som vindue .	-	-	-	Ja
Destinationsmappe	Klik på knappen Ændr... og derefter knappen Gennemse... for at ændre den mappe, du vil gemme dit scannede dokument i.	Ja	Ja	Ja	-
Destinationsmappe	Klik på Gennemse... , og gå til den mappe, du vil gemme dit scannede dokument i. Marker Vis mappe for automatisk at få vist destinationsmappen efter scanning.	-	-	-	Ja
Opløsning	Du kan vælge en scanningsopløsning på rullelisten Opløsning . Højere opløsninger kræver mere hukommelse og overførselstid, men giver et finere scannet billede.	Ja	Ja	Ja	Ja
Scannetype	Gør det muligt at vælge mellem en række scanningsfarvedybder. Sort/hvid Bruges til tekst eller stregtegninger. Grå (fejlspredning) Bruges til fotografier eller grafik. (Fejlspredning er en metode til oprettelse af simulerede gråtonebilleder uden brug af ægte grå punkter. Sorte punkter placeres i et specifikt mønster for at skabe det grå udseende). Ægte Grå Bruges til fotografier eller grafik. Denne funktion er mere præcis, da den anvender op til 256 gråtoner. 24bit Farve Bruger op til 16,8 millioner farver til scanning af billedet. Selvom brug af 24bit Farve giver et billede med den mest præcise farvegengivelse, kræver det mest hukommelse og giver den længste overførselstid. Auto Bruger automatisk egnede farver til dit dokument. ¹	Ja	Ja	Ja	Ja

¹ Afhængigt af det originale dokumentets tilstand fungerer denne funktion muligvis ikke korrekt.

Indstilling	Beskrivelse	Relevant funktion			
		Billede	OCR	E-mail	Fil
Dokumentstørrelse	<p>Dokumentstørrelse er som standard indstillet til Auto. Du kan scanne dokumenter i alle størrelser uden at justere Dokumentstørrelse.¹ For hurtigere scanningshastighed kan du vælge dokumentets nøjagtige størrelse på rullelisten Dokumentstørrelse.</p> <p>BEMÆRK!</p> <ul style="list-style-type: none"> • Hvis du vælger en 1 til 2 dokumentstørrelse, opdeles det scannede billede i to dokumenter, der er halvt så store som indstillingen. Hvis du vælger 1 til 2 (A4), opdeles det scannede billede i to dokumenter med målene 148 × 210 mm. • For at lave 1 til 2-scanning eller 2 i 1-scanning skal du fjerne markeringen i afkrydsningsfeltet Automatisk rotering af billede i dialogboksen Avancerede indstillinger. • Hvis du vælger en 2 i 1-dokumentstørrelse, kombineres to scannede billeder i ét dokument. • Du kan vælge Langt papir, når du konfigurerer indstillingerne på følgende måde: <ul style="list-style-type: none"> • Automatisk rettelse af skævhed: Fra • 2-sidet scanning: Fra 	Ja	Ja	Ja	Ja
2-sidet scanning	<p>Hvis du markerer dette afkrydsningsfelt, scanner maskinen begge sider af dokumentet. Når du bruger funktionen til automatisk 2-sidet scanning (dupleksscanning), skal du vælge Langsided indbinding eller Kortsidet indbinding afhængigt af det originale dokumentets layout for at sikre, at den oprettede datafil vises korrekt i det scannede dokument.</p> <p>BEMÆRK!</p> <p>Funktionen til 2-sidet scanning (dupleksscanning) er tilgængelig med længder op til størrelsen Legal.</p>	Ja	Ja	Ja	Ja
Genopret standard	Gendan fabriksstandarderne for alle indstillinger.	Ja	Ja	Ja	Ja
Fortløbende scanning	Du kan scanne flere stakke af dokumenter og sætte dem sammen til én datafil. Klik på Fortsæt for yderligere sider eller på Udfør , når den første stak dokumenter er scannet. Med denne metode kan du scanne flere ark end dokumentføderens maksimale kapacitet.	Ja	Ja	Ja	Ja

¹ Afhængigt af det originale dokumentets tilstand fungerer denne funktion muligvis ikke korrekt.

Indstilling	Beskrivelse	Relevant funktion			
		Billede	OCR	E-mail	Fil
Plastikkorttilstand	<p>Gør det muligt at scanne kort såsom kørekort eller kontokort med automatisk brug af disse indstillinger:</p> <ul style="list-style-type: none"> ■ Opløsning: 600 dpi ■ Dokumentstørrelse: 2 i 1 (Auto) ■ 2-sidet scanning: Til (Kortsidet indbinding) ■ Automatisk rettelser af skævhed: Til ■ Automatisk rotering af billede: Fra <p>BEMÆRK!</p> <ul style="list-style-type: none"> • Hvis du vil scanne et plastikkort med forskellige indstillinger, skal du deaktivere Plastikkorttilstand og indstille Opløsning til 600 dpi. • Læg kun ét plastikkort i ad gangen. 	Ja	Ja	Ja	Ja

Du kan konfigurere flere indstillinger i dialogboksen **Avancerede indstillinger**. Klik på knappen **Avancerede indstillinger**.

Indstilling	Beskrivelse	Relevant funktion			
		Billede	OCR	E-mail	Fil
Lysstyrke	Juster denne indstilling (0 til 100) for at få det bedste billede. Standardværdien på 50 repræsenterer et gennemsnit og er normalt egnet til de fleste billeder. Du kan indstille Lysstyrke -niveauet ved at trække skyderen til højre eller venstre for at gøre billedet lysere eller mørkere. Hvis det scannede billede er for lyst, skal du indstille et lavere niveau for Lysstyrke og scanne dokumentet igen. Hvis billedet er for mørkt, skal du indstille et højere niveau for Lysstyrke og scanne dokumentet igen.	Ja	Ja	Ja	Ja
Kontrast	Juster denne indstilling (0 til 100) for at få det bedste billede. Standardværdien på 50 repræsenterer et gennemsnit og er normalt egnet til de fleste billeder. Du kan forøge eller formindske kontrasten ved at flytte skyderen til højre eller venstre. En forøgelse fremhæver de mørke og lyse områder i billedet, mens en formindskelse viser flere detaljer i grå områder. BEMÆRK! Indstillingen Kontrast er kun tilgængelig, når Scannetype indstilles til Auto , Grå (fejlspredning) , Ægte Grå eller 24bit Farve .	Ja	Ja	Ja	Ja
Automatisk rettelse af skævhed	Retter skævheden på de scannede data (inden for 5 grader). ¹	Ja	Ja	Ja	Ja
Automatisk rotering af billede	Ændrer dokumentretningen baseret på tekstretningen. ¹	Ja	Ja	Ja	Ja
Forebyggelse af gennemlysning/ Fjern baggrundsfarve	Forebygger fænomenet gennemlysning på et tosidet dokument og gør det også muligt at fjerne baggrundsfarven på dokumenter såsom aviser, så de scannede data er mere tydelige. ¹	Ja	Ja	Ja	Ja
Spring blank side over	Fjerner blanke sider i dokumentet fra scanningsresultaterne. ¹	Ja	Ja	Ja	Ja
Vis scanningsresultater	Viser det samlede antal gemte sider og tomme sider, der er sprunget over, på computerskærmen.	Ja	Ja	Ja	Ja

¹ Afhængigt af det originale dokumentets tilstand fungerer denne funktion muligvis ikke korrekt.

Scanning af kvitteringer ved hjælp af BR-Receipts (Windows®)

Brothers BR-Receipts-program behandler kvitteringer ved hjælp af OCR-funktionalitet for at tage oplysninger fra dine scannede billeder og kategorisere dem. Du kan generere rapporter for at se og spore udgifter. (Tilgængeligheden af dette program er afhængigt af dit land).

Installation af BR-Receipts

3

- 1 Læg den medfølgende dvd-rom i dit dvd-rom-drev.
- 2 Dvd-rom'ens topmenu vises automatisk. Vælg modellens navn og derefter det ønskede sprog.
- 3 Klik på **Yderligere programmer**.
- 4 Klik på knappen **BR-Receipts**. Følg vejledningen på Brother Online.

Oplysninger om scanning ved hjælp af **BR-Receipts** kan findes i brugsanvisningen til BR-Receipts ved at klikke på **Hjælp** i menulinjen og derefter på **Brug af hjælp**.

Scan ved hjælp af Nuance™ PaperPort™ 12SE eller andre Windows®-programmer

Scan ved hjælp af Nuance™ PaperPort™ 12SE

Du kan bruge Nuance™ PaperPort™ 12SE-programmet, der er inkluderet i Brother MFL-Pro-softwarepakken, til scanning. Instruktionerne til scanning i følgende trin er til Nuance™ PaperPort™ 12SE. Trinene vil være de samme for andre Windows®-programmer. Nuance™ PaperPort™ 12SE understøtter både TWAIN- og WIA-driverne. TWAIN-driveren (anbefales) bruges i eksemplet på denne side. Se *Scan ved hjælp af Windows® Billedgalleri eller Windows® Fax og scanning* på side 97 vedrørende et eksempel på brug af WIA-driveren.

BEMÆRK!

- Nuance™ PaperPort™ 12SE understøtter Windows® XP (SP3 eller senere), Windows Vista® (SP2 eller senere), Windows® 7 og Windows® 8.
 - WIA-driveren i Windows® XP (SP2 eller senere) understøtter ikke 2-sidet scanning (dupleksscanning).
 - I hjælp-filen til Nuance™ PaperPort™ 12SE kan du finde yderligere oplysninger om programmet. Du kan få adgang til den fra **Hjælp**-menuen i Nuance™ PaperPort™ 12SE.
-

- 1 Ilæg dokumentet.

Scan fra din computer

2 Start Nuance™ PaperPort™ 12SE. Gør et af følgende:

■ (Windows® XP, Windows Vista® og Windows® 7)

Klik på  (**Start**), **Alle programmer**, **Nuance PaperPort12** og derefter på **PaperPort**.

■ (Windows® 8)

Klik på  (**PaperPort**).

Vinduet Nuance™ PaperPort™ 12SE vises.

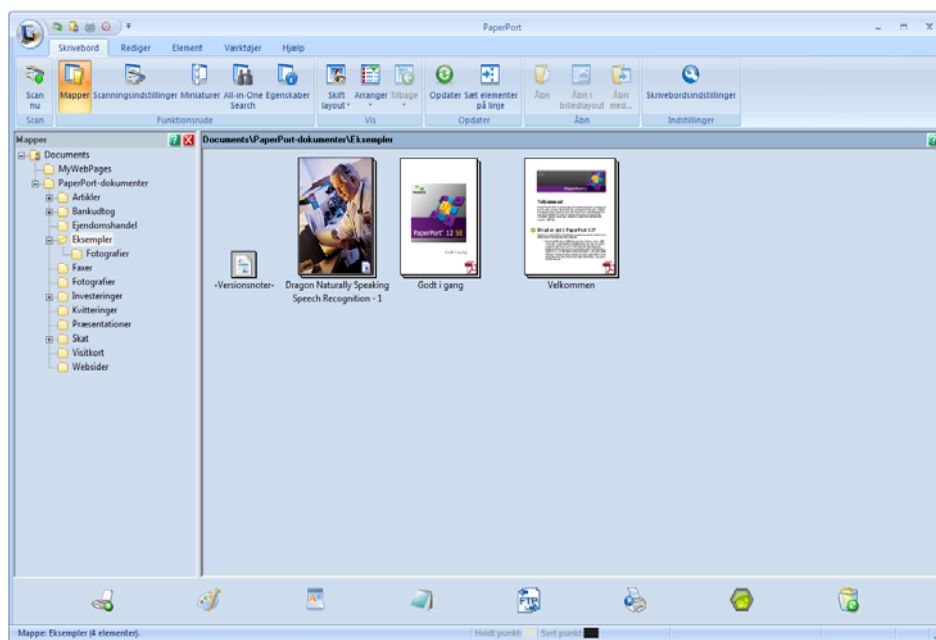

Scan fra din computer

- 3 Klik på **Scanningsindstillinger** på fanen **Skrivebord** på båndet. Panelet **Scan eller hent foto** vises i venstre side af vinduet.

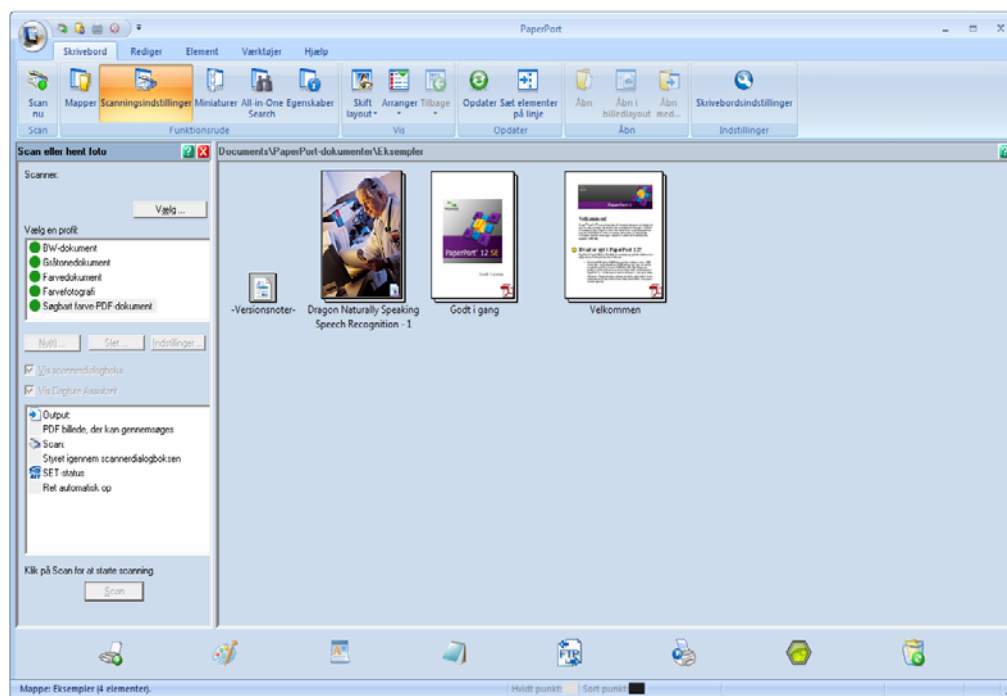

- 4 Klik på knappen **Vælg**.
- 5 På listen **Tilgængelige scannere** skal du vælge **TWAIN: TW-Brother ADS-XXXXX** eller **TWAIN: TW-Brother ADS-XXXXX LAN** (hvor ADS-XXXXX er navnet på den maskinmodel, du har). Hvis du vil bruge WIA-driveren, skal du vælge den Brother-driver, der har præfikset "WIA". Klik på knappen **OK**.
- 6 Marker afkrydsningsfeltet **Vis scannerdialogboks** i panelet **Scan eller hent foto**.
- 7 Klik på knappen **Scan**. Dialogboksen for **LAN Setup** vises.

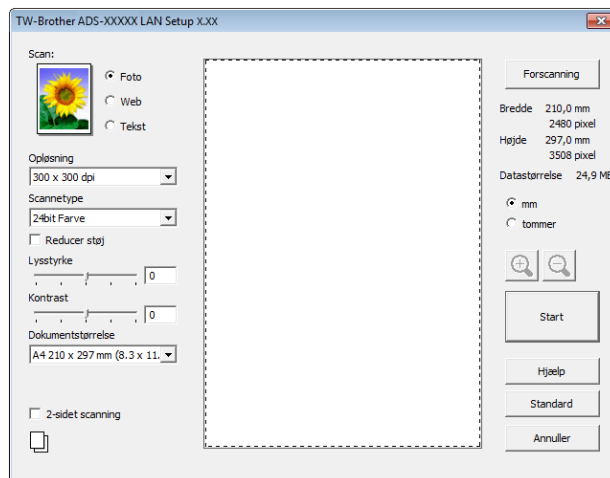

Scan fra din computer

- 8 Juster indstillingerne i dialogboksen for **LAN Setup** om nødvendigt (**Opløsning**, **Scannetype**, **Lysstyrke**, og **Kontrast**).
 - *TWAIN-driverindstillinger*
 - *WIA-driverindstillinger*
- 9 Vælg dokumentstørrelsen på rullelisten **Dokumentstørrelse**.

BEMÆRK!

Når du har valgt en dokumentstørrelse, kan du justere scanningsområdet yderligere ved at klikke med venstre museknap og trække det. Dette er nødvendigt, når du beskærer et billede til scanning.

- 10 Klik på knappen **Start**.
Maskinen starter scanningen.

TWAIN-driverindstillinger

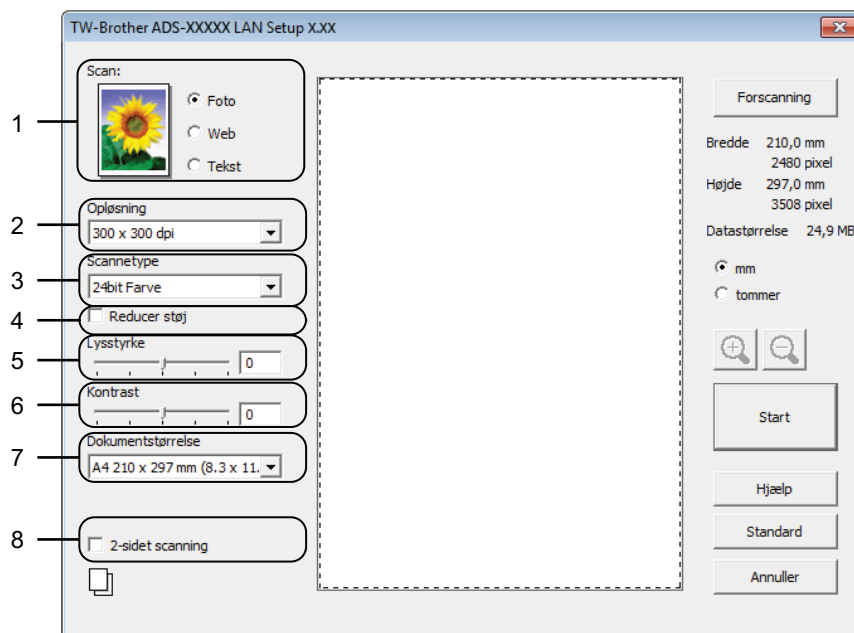

1 Scan (Billedtype)

Du kan vælge **Foto**, **Web** eller **Tekst** for den type dokument, du vil scanne.

Scan (Billedtype)		Opløsning	Scannetype
Foto	Bruges til scanning af fotografier	300 x 300 dpi	24bit Farve
Web	Bruges til vedhæftning af det scannede billede til websider	100 x 100 dpi	24bit Farve
Tekst	Bruges til scanning af tekstdokumenter	200 x 200 dpi	Sort/hvid

2 Opløsning

Du kan vælge en scanningsopløsning på rullelisten **Opløsning**. Højere opløsninger kræver mere hukommelse og overførselstid, men giver et finere scannet billede.

Opløsning	Sort/hvid/Grå (fejlspredning)	256 Farve	Ægte Grå/24bit Farve
100 x 100 dpi	Ja	Ja	Ja
150 x 150 dpi	Ja	Ja	Ja
200 x 200 dpi	Ja	Ja	Ja
300 x 300 dpi	Ja	Ja	Ja
400 x 400 dpi	Ja	Ja	Ja
600 x 600 dpi	Ja	Ja	Ja
1.200 x 1.200 dpi	Ja	Nej	Ja

3 Scannetype

Vælg en af følgende typer:

■ Sort/hvid

Bruges til tekst eller stregtegninger.

■ Grå (fejlspredning)

Bruges til fotografier eller grafik. (Fejlspredning er en metode til oprettelse af simulerede gråtonebilleder uden brug af ægte grå punkter. Sorte punkter placeres i et specifikt mønster for at skabe det grå udseende.)

■ Ægte Grå

Bruges til fotografier eller grafik. Denne funktion er mere præcis, da den anvender op til 256 gråtoner.

■ 256 Farve

Bruges til simple farveillustrationer, der ikke bruger hele farvespektrummet. Bruger op til 256 farver til at skabe billeder.

■ 24bit Farve

Bruger op til 16,8 millioner farver til scanning af billedet. Selvom brug af **24bit Farve** giver et billede med den mest præcise farvegengivelse, kræver det mest hukommelse og giver den længste overførselstid.

4 Reducer støj

Du kan forbedre kvaliteten af dine scannede billeder med dette valg. Indstillingen Reducer støj er tilgængelig, når du bruger **24bit Farve** og scanningsopløsninger på 300 x 300 dpi, 400 x 400 dpi eller 600 x 600 dpi.

5 Lysstyrke

Juster denne indstilling (-50 til 50) for at få det bedste billede. Standardværdien på 0 repræsenterer et gennemsnit og er normalt egnet til de fleste billeder. Du kan indstille **Lysstyrke**-niveauet ved at trække skyderen til højre eller venstre for at gøre billedet lysere eller mørkere. Du kan også indtaste en værdi i feltet til indstilling af niveauet. Hvis det scannede billede er for lyst, skal du indstille et lavere niveau for Lysstyrke og scanne dokumentet igen. Hvis billedet er for mørkt, skal du indstille et højere niveau for Lysstyrke og scanne dokumentet igen.

BEMÆRK!

Indstillingen **Lysstyrke** er kun tilgængelig, når **Scannetype** indstilles til **Sort/hvid**, **Grå (fejlspredning)**, **Ægte Grå** eller **24bit Farve**.

6 Kontrast

Juster denne indstilling (-50 til 50) for at få det bedste billede. Standardværdien på 0 repræsenterer et gennemsnit og er normalt egnet til de fleste billeder. Du kan forøge eller formindske kontrasten ved at flytte skyderen til højre eller venstre. En forøgelse fremhæver de mørke og lyse områder i billedet, mens en formindskelse viser flere detaljer i grå områder. Du kan også indtaste en værdi i feltet til indstilling af **Kontrast**.

BEMÆRK!



Indstillingen **Kontrast** er kun tilgængelig, når **Scannetype** indstilles til **Grå (fejlspredning)**, **Ægte Grå** eller **24bit Farve**.

7 Dokumentstørrelse

Dokumentstørrelsen er som standard indstillet til **A4**. For hurtigere scanningshastighed kan du vælge dokumentets nøjagtige størrelse på rullelisten **Dokumentstørrelse**. Hvis du vælger **Brugertilpas**, vises dialogboksen **Brugerdefineret dokumentstørrelse**, hvor du kan angive dokumentstørrelsen.

8 2-sidet scanning

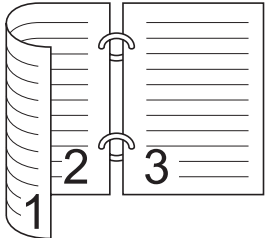
Vælg **Langsided indbinding** eller **Kortsidet indbinding** afhængig af originalens layout for at sikre, at den oprettede datafil vises korrekt i det scannede dokument.

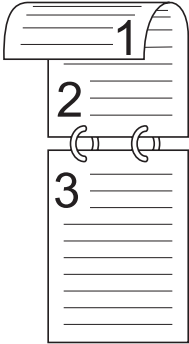
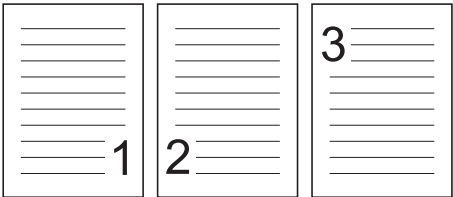
Indstilling for 2-sidet scanning	Originalt layout	Scanningsresultat
<p>Langsided indbinding</p>		
<p>Kortsidet indbinding</p>		

WIA-driverindstillinger

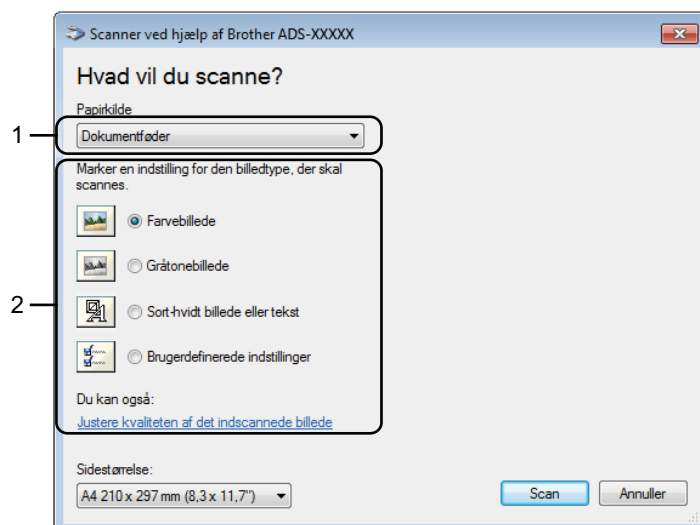

1 Papirkilde

Du kan kun vælge **Dokumentfoder**.

2 Billedtype

Du kan vælge **Farvebillede**, **Gråtonebillede**, **Sort-hvidt billede eller tekst** eller **Brugerdefinerede indstillinger** for den type dokument, du vil scanne.

Hvis du vil bruge nogle avancerede indstillinger, skal du klikke på **Justere kvaliteten af det indscannede billede**.

■ Opløsning

Du kan vælge en scanningsopløsning fra tekstboksen **Opløsning**. Højere opløsninger kræver mere hukommelse og overførselstid, men giver et finere scannet billede.

■ Lysstyrke

Juster denne indstilling (-50 til 50) for at få det bedste billede. Standardværdien på 0 repræsenterer et gennemsnit og er normalt egnet til de fleste billeder. Du kan indstille **Lysstyrke**-niveauet ved at trække skyderen til højre eller venstre for at gøre billedet lysere eller mørkere. Du kan også indtaste en værdi i feltet til indstilling af niveauet. Hvis det scannede billede er for lyst, skal du indstille et lavere niveau for Lysstyrke og scanne dokumentet igen. Hvis billedet er for mørkt, skal du indstille et højere niveau for Lysstyrke og scanne dokumentet igen.

■ Kontrast

Juster denne indstilling (-50 til 50) for at få det bedste billede. Standardværdien på 0 repræsenterer et gennemsnit og er normalt egnet til de fleste billeder. Du kan forøge eller formindske kontrasten ved at flytte skyderen til højre eller venstre. En forøgelse fremhæver de mørke og lyse områder i billedet, mens en formindskelse viser flere detaljer i grå områder. Du kan også indtaste en værdi i feltet til indstilling af **Kontrast**.

Scan ved hjælp af Windows® Billedgalleri eller Windows® Fax og scanning

Du kan bruge programmerne Windows® Billedgalleri eller Windows® Fax og scanning til scanning. Disse programmer bruger WIA-scannerdriveren. Trinene nedenfor fører dig gennem scanningsfunktionerne. Det kan være nødvendigt at hente Windows® Billedgalleri eller Windows® Fax og scanning.

- 1 Ilæg dokumentet.
- 2 Åbn dit program for at scanne dokumentet. Gør et af følgende:
 - (Windows® Billedgalleri)
 - 1 Klik på **Filer** og derefter **Importer fra kamera eller scanner**.
 - 2 Vælg den scanner, du vil bruge.
 - 3 Klik på knappen **Importer**.
Indstillingsdialogboksen vises.
 - (Windows® Fax og scanning)
Klik på **Filer, Ny**, derefter **Scan**.
Indstillingsdialogboksen vises.

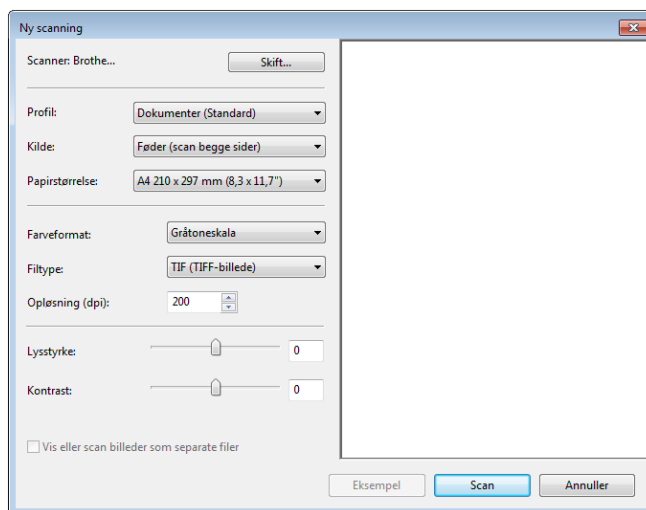

- 3 Juster om nødvendigt indstillingerne i indstillingsdialogboksen.
- 4 Klik på knappen **Scan**.
Maskinen begynder at scanne dokumentet.

Brug af Nuance PDF Converter Professional 8 (Windows®) (kun ADS-1600W)

Nuance PDF Converter Professional 8 har mange forskellige funktioner til håndtering af PDF-filer. Det kan låse PDF-filer op og åbne dem til visning, redigering, anmærkning og samling igen.

Installation af Nuance PDF Converter Professional 8

- 1 Læg den medfølgende dvd-rom i dit dvd-rom-drev.
- 2 Dvd-rom'ens topmenu vises automatisk. Vælg modellens navn og derefter det ønskede sprog.
- 3 Klik på **Yderligere programmer**.
- 4 Klik på knappen **Nuance PDF Converter Professional 8**. Følg vejledningen på skærmen.

Oplysninger om scanning ved hjælp af Nuance PDF Converter Professional 8 kan findes i Hjælp-filen til Nuance PDF Converter Professional 8 ved at klikke på **Hjælp** i menulinjen og derefter **Hjælp**.

BEMÆRK!

Indtast det Nuance-serienummer, der vises på MFL-Pro Suite-dvd-rom-pakkens omslag, når Nuance PDF Converter Professional 8 installeres.

Brug NewSoft Presto! BizCard 6 (Windows®)

Presto! BizCard gør det muligt at administrere oplysninger fra scannede visitkort som f.eks. navne, virksomheder, adresser, telefon-/faxnumre og e-mailadresser på din computer. Scan eller importer blot dine visitkort, og Presto! BizCard gemmer automatisk data og billede for hvert kort. Forskellige visningsfunktioner er tilgængelige for nem søgning, redigering, oprettelse og sortering.

Installation af NewSoft Presto! BizCard 6

- 1 Læg den medfølgende dvd-rom i dit dvd-rom-drev.
- 2 Dvd-rom'ens topmenu vises automatisk. Vælg modellens navn og derefter det ønskede sprog.
- 3 Klik på **Yderligere programmer**.
- 4 Klik på knappen **NewSoft Presto! BizCard 6**. Følg vejledningen på skærmen.

Oplysninger om scanning ved hjælp af Presto! BizCard 6 kan findes i **Presto! BizCard Brugsanvisning**. Gør et af følgende:

- (Windows® XP, Windows Vista® og Windows® 7)

Klik på  (**Start**), **Alle programmer**, **NewSoft**, **Presto! BizCard 6** og derefter på **Presto! BizCard 6**.

- (Windows® 8)

Klik på  (**Presto! BizCard 6**).

Scanning af kvitteringer ved hjælp af BR-Receipts (Macintosh)

Brothers BR-Receipts-program behandler kvitteringer ved at tage oplysninger fra dine scannede billeder og kategorisere dem. Du kan generere rapporter for at se og spore udgifter. (Tilgængeligheden af dette program er afhængigt af dit land).

- 1 Læg den medfølgende dvd-rom i dit dvd-rom-drev.
- 2 Dobbeltklik på ikonet **BROTHER** på skrivebordet.
- 3 Dobbeltklik på **Brother support**.
- 4 Klik på knappen **BR-Receipts**. Følg vejledningen på Brother Online.

Oplysninger om scanning ved hjælp af **BR-Receipts** kan findes i brugsanvisningen til BR-Receipts ved at klikke på **Hjælp** i menulinjen og derefter på **Brug af hjælp**.

Scan ved hjælp af Presto! PageManager eller TWAIN-programmer (Macintosh)

Du kan bruge Presto! PageManager-programmet til scanning. Instruktionerne til scanning i disse trin gælder Presto! PageManager. Trinene vil være de samme for andre programmer, der understøtter TWAIN-specifikationer.

Installation af Presto! PageManager

- 1 Læg den medfølgende dvd-rom i dit dvd-rom-drev.
- 2 Dobbeltklik på ikonet **BROTHER** på skrivebordet.
- 3 Dobbeltklik på **Brother support**.
- 4 Klik på **Presto! PageManager** for at hente Presto! PageManager-installationsprogrammet.
- 5 Dobbeltklik på installationsprogrammet, og følg derefter vejledningen på skærmen.

BEMÆRK!

- Presto! PageManager understøtter Mac OS X v10.6.8, 10.7.x og 10.8.x.
 - Yderligere oplysninger om programmet kan findes i hjælp-filen til Presto! PageManager. Du kan få adgang til den fra menuen Hjælp i Presto! PageManager.
-

Scan ved hjælp af Presto! PageManager

- 1 Start Presto! PageManager ved at dobbeltklikke på Presto! PageManager-ikonet på dit computerskærmbillede.

BEMÆRK!

Første gang, du bruger Brother TWAIN-driveren, skal du indstille den til at være standarddriver. Gør følgende for at indstille Brother TWAIN-driveren til standarddriver:

- 1 Vælg **Vælg kilde** i menuen **Arkiv**.
 - 2 Vælg **Brother TWAIN**, og klik derefter på **Vælg**.
-

- 2 Vælg **Hent billeddata** i menuen **Arkiv**. Dialogboksen for scannerkonfiguration vises.

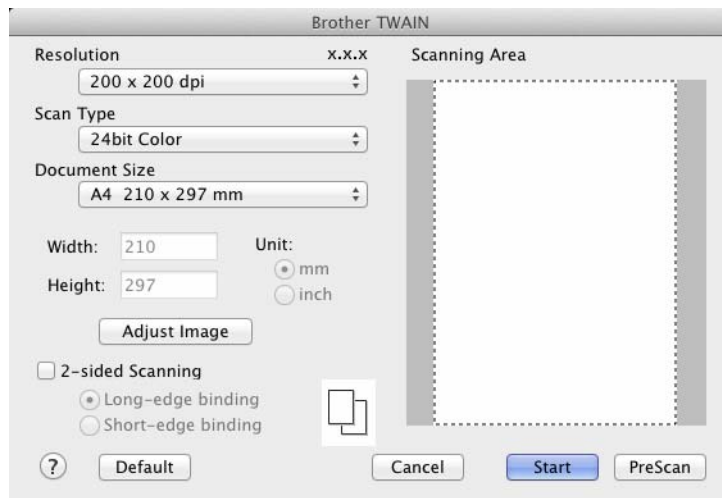

(Brother TWAIN-skærbilledet understøtter de sprog, der er angivet i Presto! PageManager.)

- 3 Juster indstillingerne i dialogboksen for scanneropsætning om nødvendigt (**Resolution** (Opløsning), **Scan Type** (Scannetype), **Adjust Image** (Juster billede)).
- 4 Vælg dokumentstørrelsen på rullelisten **Document Size** (Dokumentstørrelse).

BEMÆRK!

Når du har valgt en dokumentstørrelse, kan du justere scanningsområdet yderligere ved at klikke med venstre museknap og trække det. Dette er nødvendigt, når du beskærer et billede til scanning.

- 5 Klik på knappen **Start**. Maskinen starter scanningen.

TWAIN-driverindstillinger

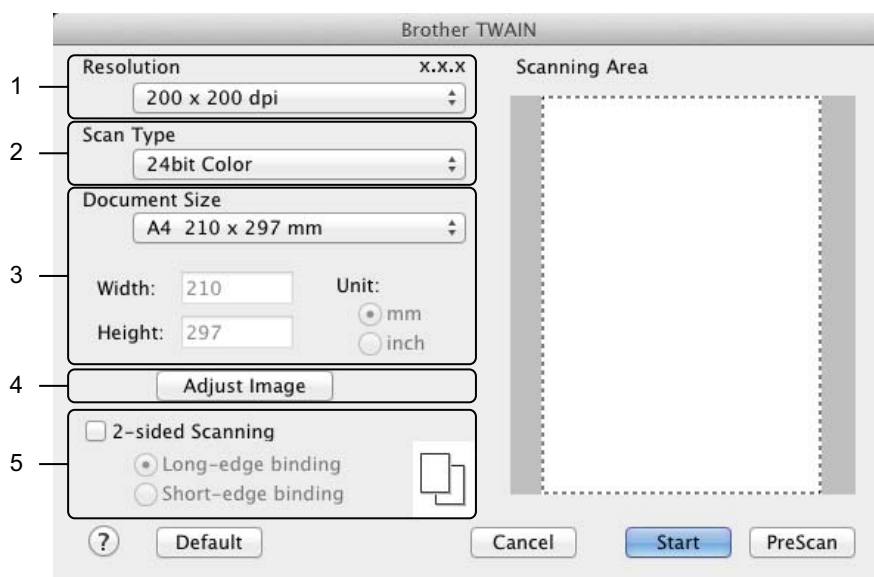

(Brother TWAIN-skærmbilledet understøtter de sprog, der er angivet i Presto! PageManager.)

1 Resolution (Opløsning)

Du kan vælge en scanningsopløsning på rullelisten **Resolution** (Opløsning). Højere opløsninger kræver mere hukommelse og overførselstid, men giver et finere scannet billede.

Opløsning	Sort/hvid/Grå (fejlspredning)	256 Farve	Ægte Grå/24bit Farve
100 x 100 dpi	Ja	Ja	Ja
150 x 150 dpi	Ja	Ja	Ja
200 x 200 dpi	Ja	Ja	Ja
300 x 300 dpi	Ja	Ja	Ja
400 x 400 dpi	Ja	Ja	Ja
600 x 600 dpi	Ja	Ja	Ja
1.200 x 1.200 dpi	Ja	Nej	Ja

2 Scan Type (Scannetype)

Vælg en af følgende typer:

■ Black & White (Sort/hvid)

Bruges til tekst eller stregtegninger.

■ Gray (Error Diffusion) (Grå (fejlspredning))

Bruges til fotografier eller grafik. (Fejlspredning er en metode til oprettelse af simulerede gråtonebilleder uden brug af ægte grå punkter. Sorte punkter placeres i et specifikt mønster for at skabe det grå udseende).

■ **True Gray (Ægte Grå)**

Bruges til fotografier eller grafik. Denne funktion er mere præcis, da den anvender op til 256 gråtoner.

■ **256 Color (256 Farve)**

Bruges til simple farveillustrationer, der ikke bruger hele farvespektrummet. Bruger op til 256 farver til at skabe billeder.

■ **24bit Color (24bit Farve)**

Bruger op til 16,8 millioner farver til scanning af billedet. Selvom brug af **24bit Color** (24bit Farve) giver et billede med den mest præcise farvegengivelse, kræver det mest hukommelse og giver den længste overførselstid.

BEMÆRK!

256 Color (256 Farve) er kun tilgængelig, når scanningsprogrammet understøtter denne indstilling. Presto! PageManager understøtter ikke **256 Color** (256 Farve).

3 Document Size (Dokumentstørrelse)

Dokumentstørrelsen er som standard indstillet til **A4**. Hvis du vælger **Custom** (Brugertilpas), kan du angive dokumentstørrelsen.

4 Adjust Image (Juster billede)

Klik på knappen **Adjust Image** (Juster billede) for at justere billedet.

■ **Brightness (Lysstyrke)**

Juster denne indstilling (-50 til 50) for at få det bedste billede. Standardværdien på 0 repræsenterer et gennemsnit og er normalt egnet til de fleste billeder. Du kan indstille **Brightness** (Lysstyrke)-niveauet ved at trække skyderen til højre eller venstre for at gøre billedet lysere eller mørkere. Du kan også indtaste en værdi i feltet til indstilling af niveauet. Hvis det scannede billede er for lyst, skal du indstille et lavere niveau for Lysstyrke og scanne dokumentet igen. Hvis billedet er for mørkt, skal du indstille et højere niveau for Lysstyrke og scanne dokumentet igen.

BEMÆRK!

Indstillingen **Brightness** (Lysstyrke) er kun tilgængelig, når **Scan Type** (Scannetype) indstilles til **Black & White** (Sort/hvid), **Gray (Error Diffusion)** (Grå (fejlspredning)), **True Gray** (Ægte Grå) eller **24bit Color** (24bit Farve).

■ **Contrast (Kontrast)**

Juster denne indstilling (-50 til 50) for at få det bedste billede. Standardværdien på 0 repræsenterer et gennemsnit og er normalt egnet til de fleste billeder. Du kan forøge eller formindske kontrasten ved at flytte skyderen til højre eller venstre. En forøgelse fremhæver de mørke og lyse områder i billedet, mens en formindskelse viser flere detaljer i grå områder. Du kan også indtaste en værdi i feltet til indstilling af **Contrast** (Kontrast).

BEMÆRK!



Indstillingen **Contrast** (Kontrast) er kun tilgængelig, hvis **Scan Type** (Scannetype) indstilles til **Gray (Error Diffusion)** (Grå (fejlspredning)), **True Gray** (Ægte Grå) eller **24bit Color** (24bit Farve).

■ **Reduce Noise (Reducer støj)**

Du kan forbedre kvaliteten af dine scannede billeder med dette valg. Indstillingen Reducer støj er tilgængelig, når du bruger **24bit Color** (24bit Farve) og scanningsopløsninger på 300 × 300 dpi, 400 × 400 dpi eller 600 × 600 dpi.

5 2-sided Scanning (2-sidet scanning)

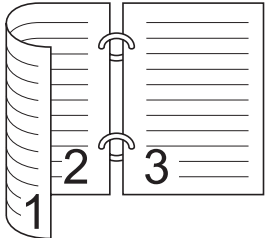
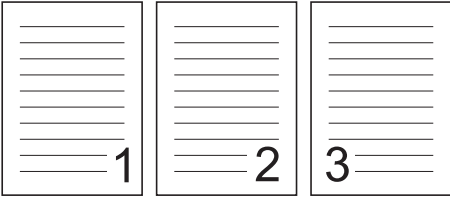
Vælg **Long-edge binding** (Langsidet indbinding) eller **Short-edge binding** (Kortsidet indbinding) afhængig af originalens layout for at sikre, at den oprettede datafil vises korrekt i det scannede dokument.

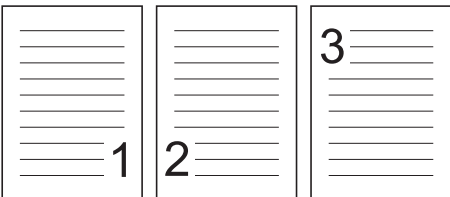
Indstilling for 2-sidet scanning	Originalt layout	Scanningsresultat
Langsidet indbinding		
Kortsidet indbinding		

Scan ved hjælp af Apple Billedoverførsel (ICA-driver)

Du kan scanne et dokument ved hjælp af ICA-driveren. Hvis du har installeret MFL-Pro Suite fra installations-dvd-rom'en, er ICA-driveren allerede installeret på computeren. Hvis du ikke ser din maskine på listen **Udskriv & fax** eller **Udskriv & scan**, kan du tilføje maskinen ved at klikke på knappen **+** (se *Vælg din maskine fra Udskriv & fax eller Udskriv & scan* på side 109). Du kan også scanne direkte ved hjælp af programmet **Billedoverførsel**.

Scan ved hjælp af Apple Billedoverførsel

- 1 Start programmet **Billedoverførsel**.



Scan fra din computer

- 2 Vælg maskinen på listen i venstre side af vinduet.
Du kan se maskinen i området **ENHEDER**. Ved tilslutning via trådløst LAN ser du den i området **FÆLLES**.

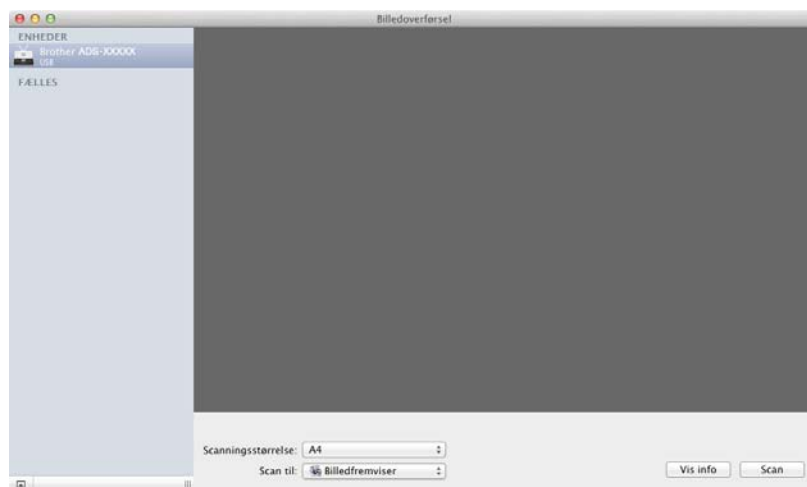

- 3 Ilæg dokumentet.
- 4 Vælg en størrelse på dokumentet for **Scanningsstørrelse**.
- 5 Vælg destinationsmappe eller destinationsprogram for **Scan til**.
- 6 Klik på knappen **Scan**.
Maskinen starter scanningen.

ICA-driverindstillinger

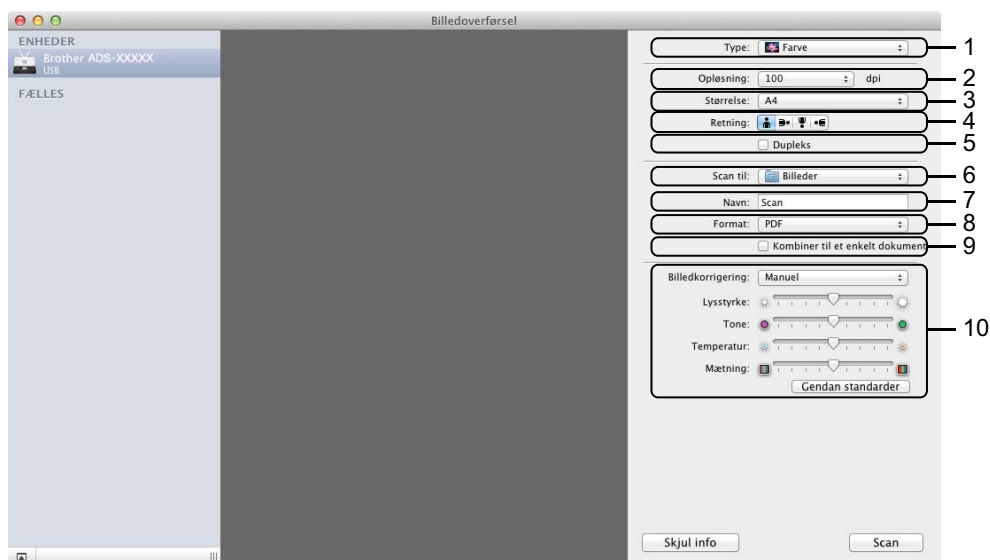

Du kan justere følgende indstillinger, hvis det er nødvendigt, i den dialogboks, du får adgang til ved at klikke på **Vis info**. Bemærk, at elementnavnet og den værdi, der kan tildeles, vil variere afhængigt af maskinen.

1 Type

Vælg mellem **Farve**, **Sort/hvid** eller **Tekst**.

2 Opløsning

Vælg den opløsning, du vil scanne dokumentet ved.

3 Scanningsstørrelse eller Størrelse

Vælg dokumentets papirstørrelse.

4 Retning

Vælg dokumentretningen.

5 Dupleks

Marker afkrydsningsfeltet **Dupleks** for at udføre 2-sidet scanning (dupleksscanning).

6 Scan til

Vælg destinationsmappen eller destinationsprogrammet.

7 Navn

Indtast den præfikstekst, der skal bruges til navnet på det scannede billede.

8 Format

Vælg filformatet for de scannede data.

9 Opret et enkelt dokument eller Kombiner til et enkelt dokument

Marker dette felt for at scanne et dokument som ét element og gemme det som én fil, når du vælger PDF eller TIFF som filformat.

BEMÆRK!

Hvis du ikke kan vælge TIFF som filformat, skal du vælge PDF først og derefter vælge TIFF.

10 Billedkorrigerig

Du kan konfigurere indstillinger afhængig af den **Type**, du har valgt.

Type	Konfigurerbare indstillinger
Farver	Lysstyrke, Tone, Temperatur, Mætning
Sort/hvid	Lysstyrke, Kontrast (Mac OS X v10.7.x, 10.8.x)
Tekst	Tærskel

Vælg din maskine fra Udskriv & fax eller Udskriv & scan

- 1 Vælg **Systemindstillinger** i menulinjen.
- 2 Klik på ikonet **Udskriv & fax** eller på ikonet **Udskriv & scan**.
- 3 Vælg maskinen på listen i venstre side af skærmen.

BEMÆRK!

Hvis du ikke kan finde knappen **Åbn scanner** i vinduet, skal du fjerne maskinen ved at klikke på knappen - på listen **Udskriv & fax** eller **Udskriv & scan** og derefter tilføje din maskine ved at klikke på knappen +.

Brug NewSoft Presto! BizCard 6 (Macintosh)

Presto! BizCard gør det muligt at administrere oplysninger fra scannede visitkort som f.eks. navne, virksomheder, adresser, telefon-/faxnumre og e-mailadresser på din computer. Scan eller importer blot dine visitkort, og Presto! BizCard gemmer automatisk data og billede for hvert kort. Forskellige visningsfunktioner er tilgængelige for nem søgning, redigering, oprettelse og sortering.

Installation af NewSoft Presto! BizCard 6

- 1 Læg den medfølgende dvd-rom i dit dvd-rom-drev.
- 2 Dobbeltklik på ikonet **BROTHER** på skrivebordet.
- 3 Dobbeltklik på **Brother support**.
- 4 Klik på **Presto! BizCard** for at hente Presto! BizCard 6-installationsprogrammet.
- 5 Dobbeltklik på installationsprogrammet, og følg derefter vejledningen på skærmen.

Oplysninger om scanning ved hjælp af Presto! BizCard 6 kan findes i vejledningen til Presto! BizCard 6 ved at klikke på **Hjælp** på menubjælken og derefter på **Brug af hjælp**.

Scan ved hjælp af programmerne Captiva[®] QuickScan[™] Pro eller ISIS[®] (Windows[®])

Du kan bruge den gratis prøveversion af Captiva[®] QuickScan[™] Pro eller andre programmer, der understøtter ISIS[®]-specifikationer, til scanning. Inden du scanner ved hjælp af ISIS[®]-programmer, skal du installere ISIS[®]-scannerdriveren.

BEMÆRK!

Brother-scannerdriveren skal installeres, for at du kan bruge ISIS[®]-driveren. Hvis du ikke har installeret Brother-scannerdriveren, skal du gøre det, før du installerer ISIS[®]-driveren.

Installation af ISIS[®]-scanner og Captiva[®] QuickScan[™] Pro

- 1 Læg den medfølgende dvd-rom i dit dvd-rom-drev.
- 2 Dvd-rom'ens topmenu vises automatisk. Vælg modellens navn og derefter det ønskede sprog.
- 3 Klik på **Brugerdefineret installation**.
- 4 Klik på **ISIS Scanner-driver & -program**.
- 5 Klik på **ISIS Scanner-driver**. Følg vejledningen på skærmen.
- 6 Klik på **Captiva QuickScan Pro Trial**. Følg vejledningen på skærmen.

BEMÆRK!

- Webstedet, hvor du kan hente den gratis prøveversion af Captiva[®] QuickScan[™] Pro drives af EMC Corporation. Hvis du har spørgsmål til Captiva[®] QuickScan[™] Pro, skal du kontakte EMC Corporation.
- Oplysninger om, hvordan du scanner ved hjælp af dit ISIS[®]-program, kan findes i hjælpen i Captiva[®] QuickScan[™] Pro.

Scanning fra kontrolpanelet på maskinen

Scanning af dokumenter direkte til en FTP-server

Når du vælger Scan til FTP, kan du scanne et sort-hvidt eller farvedokument direkte til en FTP-server på dit lokale netværk eller på internettet.

De nødvendige oplysninger for brug af Scan til FTP kan indtastes ved hjælp af Webbaseret administration til prækonfiguration og lagring af oplysningerne i en FTP-profil.

BEMÆRK!

- Scan til FTP er tilgængelig, når FTP-profiler er konfigureret vha. Webbaseret administration.
 - Vi anbefaler Microsoft® Internet Explorer® 8.0/9.0 for Windows® og Safari 5.0 for Macintosh. Kontroller også, at JavaScript og Cookies altid er aktiveret i den browser, du bruger. Hvis du bruger en anden webbrowser, skal du sikre dig, at den er kompatibel med HTTP 1.0 og HTTP 1.1.
-

Start Webbaseret administration

(ADS-1100W)

BEMÆRK!

Hvis du har konfigureret maskinen ved hjælp af USB-interfacemetoden, skal du konfigurere maskinen ved hjælp af den trådløse netværksmetode med installations-dvd-rom'en og et USB-kabel (se Hurtig installationsvejledning) for at bruge Webbaseret administration.

1 Start programmet ControlCenter.

■ Windows®

- 1 Klik på ikonet  (ControlCenter4) i proceslinjen, og vælg derefter **Åbn** fra menuen. Vinduet **ControlCenter4** åbnes.
- 2 Klik på fanen **Enhedsindstillinger** (eksemplet herunder bruger **Starttilstand**).

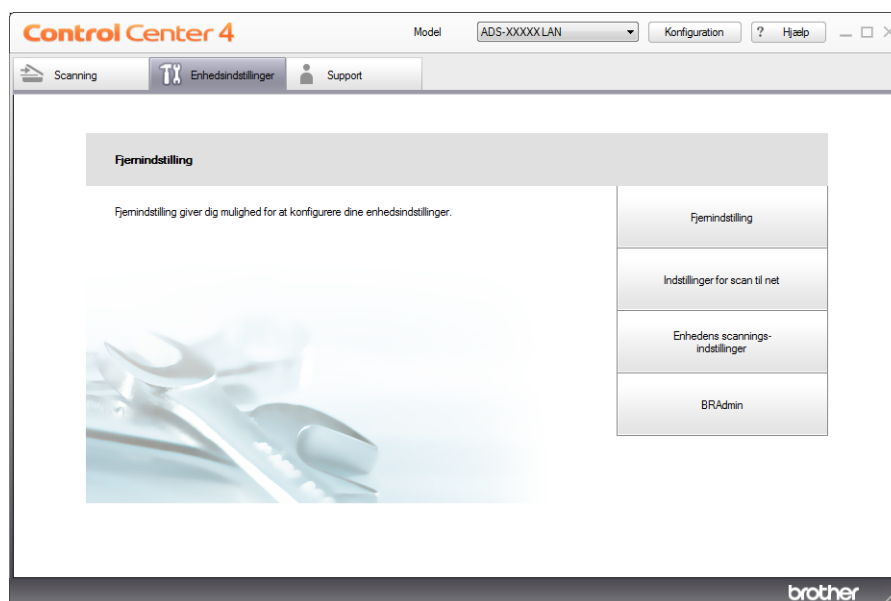

■ Macintosh

- 1 Klik på ikonet  (ControlCenter2) i Dock. Vinduet **ControlCenter2** åbnes.
- 2 Klik på fanen **ENHEDSINDSTILLING**.



- 2 Klik på knappen **Indstillinger for scan til net** (Windows®)/**Scan til net-indstillinger** (Macintosh). Vinduet Webaseret administration åbnes.

(ADS-1600W)

- 1 Skriv "http://maskinens IP-adresse/" i browserens adresselinje (hvor "maskinens IP-adresse" er din maskines IP-adresse).

■ For eksempel:

http://192.168.1.2/

Du kan konfigurere eller ændre indstillingerne i **Scan to FTP** (Scan til FTP) (for ADS-1100W) eller **Scan to FTP/Network** (Scan til FTP/netværk) (for ADS-1600W) under fanen **Scan**. Du kan konfigurere op til fem FTP-serverprofiler og vælge de profilnumre (1 til 5), der skal anvendes til Scan til FTP-indstillingerne i **Scan to FTP Profile** (Scan til FTP-profil) (for ADS-1100W) eller **Scan to FTP/Network Profile** (Scan til FTP/netværksprofil) (for ADS-1600W).

Ud over de syv forudindstillede filnavne kan du gemme to brugerdefinerede filnavne, der kan bruges til oprettelse af en FTP-serverprofil.

Vælg **Scan to FTP** (Scan til FTP) (for ADS-1100W) eller **Scan to FTP/Network** (Scan til FTP/netværk) (for ADS-1600W) i Webbaseret administration. I **Create a User Defined File Name** (Opret et brugerdefineret filnavn) skal du indtaste et navn i et af de to brugerdefinerede felter og klikke på **Submit** (Send). Der kan indtastes maks. 15 tegn i hvert af felterne til brugerdefineret navn (eksemplet herunder bruger ADS-1600W).

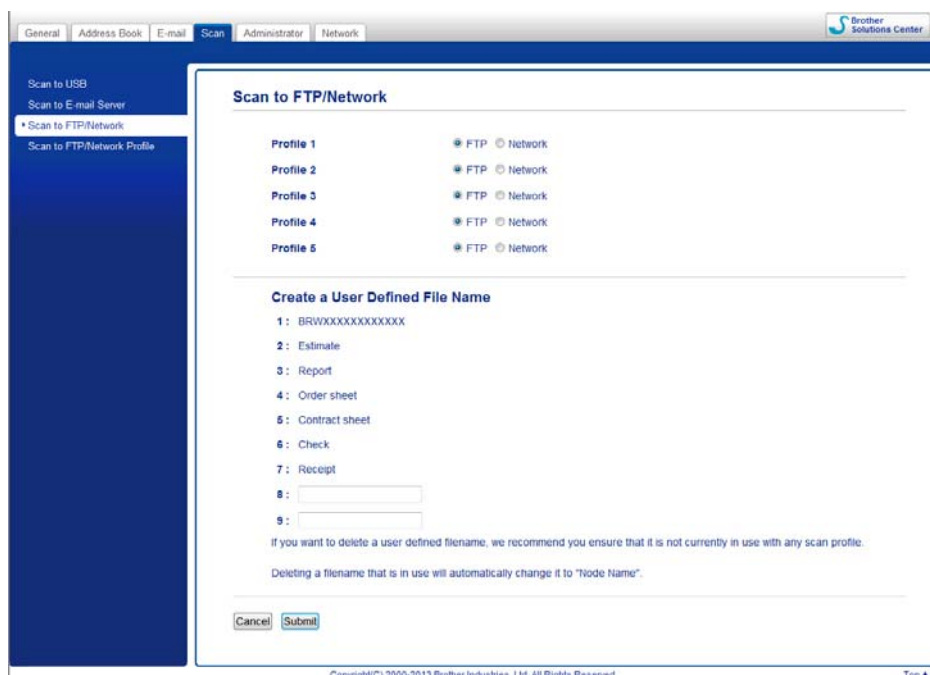

BEMÆRK!

Brug ikke ugyldige tegn i filnavnet (f.eks. ?, /, \ eller *). De kan forårsage en sendefejl ved brug af Scan to FTP (Scan til FTP).

Konfiguration af FTP-standardindstillingerne

Du kan sætte **Passive Mode** (Passiv tilstand) til **Off** (Fra) eller **On** (Til) alt afhængigt af din FTP-server og netværkskonfigurationen for din firewall. Denne indstilling er som standard **On** (Til). Du kan også ændre det portnummer, der bruges til at få adgang til FTP-serveren. Standarden for denne indstilling er port 21. I de fleste tilfælde kan disse to indstillinger fortsat være indstillet som standarden (eksemplet herunder bruger ADS-1600W).

The screenshot shows the 'Profile 1 (FTP)' configuration page in the Brother Solutions Center. The page is titled 'Profile 1 (FTP)' and contains the following settings:

- Document Size: (empty field)
- Auto Deskew: (empty field)
- Skip Blank Page: (empty field)
- Profile Name: (empty text input)
- Host Address: (empty text input)
- Username: (empty text input)
- Password: (empty text input)
- New Password: (empty text input)
- Retype Password: (empty text input)
- Store Directory: (empty text input)
- File Name: BRWXXXXXXXXX (dropdown menu)
- Quality: Color 150 dpi (dropdown menu)
- File Type: PDF (dropdown menu)
- Document Size: Letter (dropdown menu)
- Auto Deskew: Off On
- Skip Blank Page: Off On
- Passive Mode: Off On
- Port Number: 21 (text input)

At the bottom of the page, there are 'Cancel' and 'Submit' buttons. The footer of the page reads 'Copyright(C) 2000-2013 Brother Industries, Ltd. All Rights Reserved. Top ▲'.

- 1 (kun ADS-1600W)
Vælg **FTP** i **Scan to FTP/Network** (Scan til FTP/netværk) under fanen **Scan**. Klik på **Submit** (Send).
- 2 Vælg den profil, du vil konfigurere i **Scan to FTP Profile** (Scan til FTP-profil) (for ADS-1100W) eller **Scan to FTP/Network Profile** (Scan til FTP/netværksprofil) (for ADS-1600W) under fanen **Scan**.
- 3 Indtast det navn, du vil bruge for profilen på FTP-serveren. Dette navn bliver vist i **Destination** i **Scan to Network Device** (Scan til netværksenhed) under fanen **Scan** (kun ADS-1100W) eller på maskinens display (kun ADS-1600W) og kan bestå af op til 15 tegn.
- 4 Host-adressen er domænenavnet for FTP-serveren. Indtast host-adressen (f.eks. ftp.eksempel.com) (op til 64 tegn) eller IP-adressen (f.eks. 192.23.56.189).
- 5 Indtast det brugernavn, der blev registreret med FTP-serveren for maskinen (op til 32 tegn).
- 6 Indtast adgangskoden for at få adgang til FTP-serveren (op til 32 tegn).
- 7 Indtast den destinationsmappe, hvor dokumentet gemmes på FTP-serveren (f.eks. brother\abc) (op til 60 tegn).

- 8 Vælg det filnavn, du vil bruge til det scannede dokument. Du kan vælge mellem syv forudindstillede og to brugerdefinerede filnavne. Det filnavn, der anvendes for dokumentet, er det filnavn, du har valgt, plus de sidste 6 cifre i scannertælleren plus filtypenavnet (f.eks. Estimate_098765.pdf).
- 9 Vælg den kvalitet, filtype, dokumentstørrelse og 2-sidet scanning, som du vil bruge for de scannede data. Følgende indstillinger kan ændres:

Indstilling	Indstillinger	Beskrivelse
Quality (Kvalitet)	Color 150 dpi (Farve 150 dpi) Color 200 dpi (Farve 200 dpi) Color 300 dpi (Farve 300 dpi) Color 600 dpi (Farve 600 dpi) B&W 150 dpi (S/H 150 dpi) B&W 200 dpi (S/H 200 dpi) B&W 300 dpi (S/H 300 dpi) B&W 600 dpi (S/H 600 dpi) Auto 150 dpi Auto 200 dpi Auto 300 dpi User Select (Brugervalg) (kun ADS-1600W)	<ul style="list-style-type: none"> ■ Du kan vælge en scanningskvalitet på rullelisten Quality (Kvalitet). Højere kvaliteter kræver mere hukommelse og overførselstid, men giver et finere scannet billede. ■ Hvis du vælger User Select (Brugervalg), skal du vælge indstillingen via kontrolpanelet på maskinen.
File Type (Filtype)	PDF TIFF JPEG User Select (Brugervalg) (kun ADS-1600W)	<ul style="list-style-type: none"> ■ Du kan vælge den filtype, du vil bruge til de scannede data. ■ Du kan vælge PDF eller JPEG, når du vælger Color (Farve) i Quality (Kvalitet). ■ Du kan vælge PDF eller TIFF, når du vælger B&W (S/H) i Quality (Kvalitet). ■ Du kan vælge PDF, når du vælger Auto i Quality (Kvalitet). ■ Hvis du vælger User Select (Brugervalg), skal du vælge indstillingen fra kontrolpanelet på maskinen.
Document Size (Dokumentstørrelse)	Auto A4 Letter Legal B5 A5 B6 A6 Business Card (Visitkort) Long Paper (Langt papir) User Select (Brugervalg) (kun ADS-1600W)	<ul style="list-style-type: none"> ■ Hvis du vælger Auto, kan du scanne dokumenter i alle størrelser uden at justere Document Size (Dokumentstørrelse).¹ For hurtigere scanningshastighed kan du vælge dokumentets nøjagtige størrelse på rullelisten Document Size (Dokumentstørrelse). ■ Hvis du vælger 600 dpi for Quality (Kvalitet), kan du ikke vælge Auto. ■ Du kan vælge A4, Letter, Legal, B5, A5, B6, A6, Business Card (Visitkort) eller Long Paper (Langt papir), når Auto Deskew (Automatisk rettelser af skævhed) er deaktiveret. ■ Du kan vælge Long paper (Langt papir), når du konfigurerer indstillingerne på følgende måde: <ul style="list-style-type: none"> • Quality (Kvalitet): andet end Auto • Auto Deskew (Automatisk rettelser af skævhed): Fra • Skip Blank Page (Spring blank side over): Fra • 2-sided Scan (2-sidet scanning): Fra

¹ Afhængigt af det originale dokumentets tilstand fungerer denne funktion muligvis ikke korrekt.

Indstilling	Indstillinger	Beskrivelse
2-sidedScan (2-sidet scanning) (kun ADS-1100W)	Off (Fra) Long Edge (Langsidet) Short Edge (Kortsidet)	For at scanne begge sider af dokumentet skal du vælge Long Edge (Langsidet) eller Short Edge (Kortsidet) afhængig af originalens layout for at sikre, at den oprettede datafil vises korrekt i det scannede dokument. BEMÆRK! Funktionen 2-sided Scan (2-sidet scanning) er tilgængelig med længder op til størrelsen Legal.

- 10 Sæt **Auto Deskew**¹ (Automatisk rettelser af skævhed) til **On** (Til), hvis du vil korrigere skævheden (inden for 5 grader) for de scannede data.
- 11 Sæt **Skip Blank Page**¹ (Spring blank side over) til **On** (Til), hvis du vil fjerne tomme sider i dokumentet fra de scannede data.
- 12 Klik på **Submit** (Send).

¹ Afhængigt af det originale dokumentets tilstand fungerer denne funktion muligvis ikke korrekt.

Scanning vha. FTP-serverprofiler

(ADS-1100W)

BEMÆRK!

- Hvis du har konfigureret maskinen ved hjælp af USB-interfacemetoden, skal du konfigurere maskinen ved hjælp af den trådløse netværksmetode med installations-dvd-rom'en og et USB-kabel (se Hurtig installationsvejledning) for at bruge funktionen Scan to FTP (Scan to FTP).
- Inden du starter Scan to FTP (Scan til FTP), skal du konfigurere Scan to FTP-profilen (Scan til FTP-profilen) (se *Konfiguration af FTP-standardindstillingerne* på side 115).

1 Start programmet ControlCenter.

■ Windows®

- 1 Klik på ikonet  (ControlCenter4) i proceslinjen, og vælg derefter **Åbn** fra menuen. Vinduet **ControlCenter4** åbnes.
- 2 Klik på fanen **Enhedsindstillinger** (eksemplet herunder bruger **Starttilstand**).

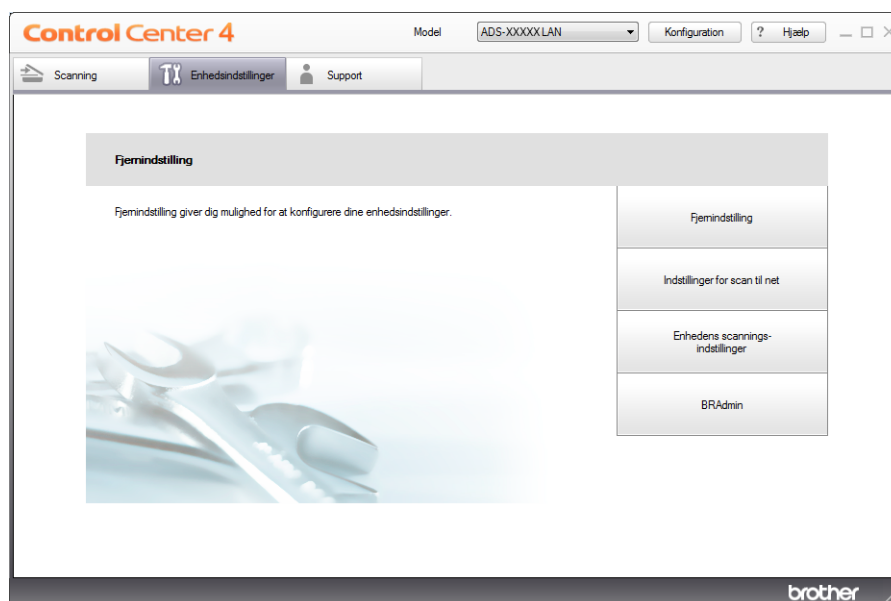

■ Macintosh

- 1 Klik på ikonet  (ControlCenter2) i Dock. Vinduet **ControlCenter2** åbnes.
- 2 Klik på fanen **ENHEDSINDSTILLING**.

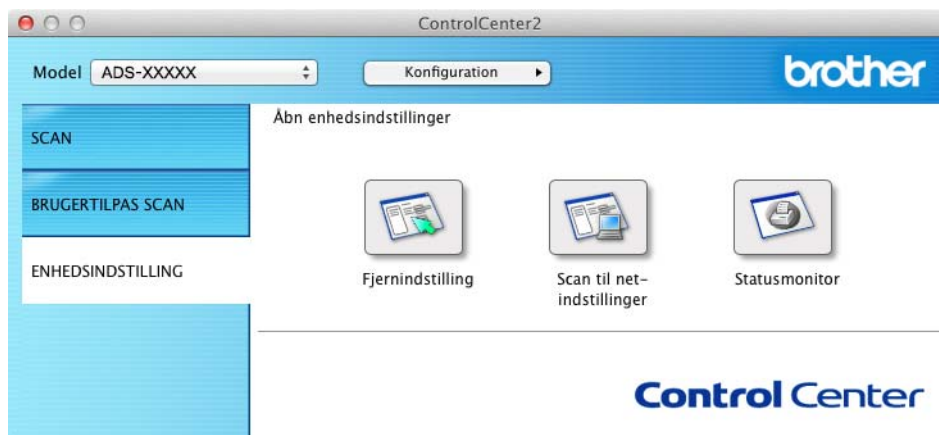

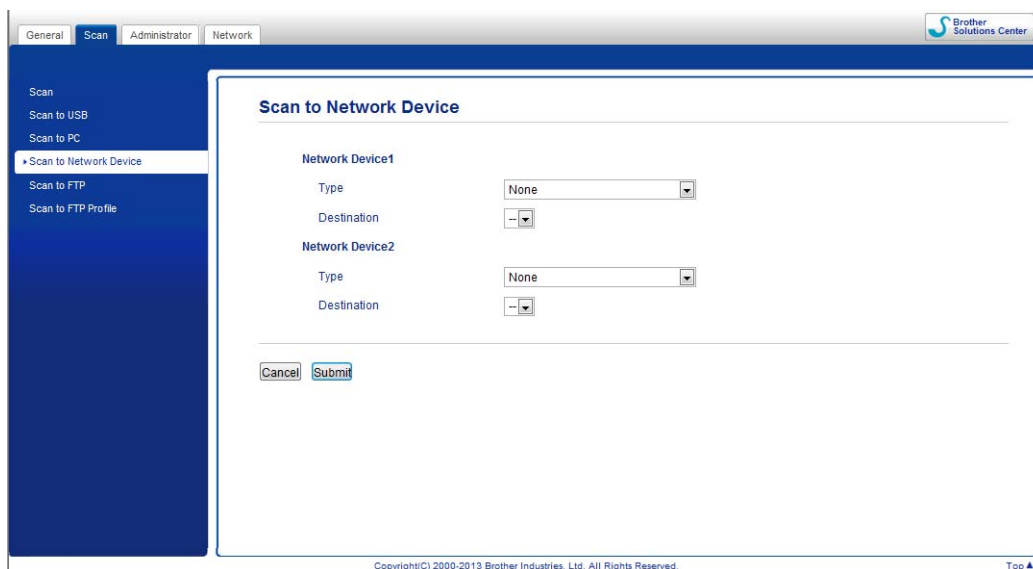

- 2 Klik på knappen **Indstillinger for scan til net** (Windows®)/**Scan til net-indstillinger** (Macintosh). Vinduet Webbaseret administration åbnes.



- 3 Vælg **Network Device 1** (Netværksenhed 1) eller **Network Device 2** (Netværksenhed 2), som du vil tilknytte Scan to FTP-funktionen (Scan til FTP-funktionen).

BEMÆRK!



- Indstillingerne for **Network Device 1** (Netværksenhed 1) bliver anvendt på  på maskinens kontrolpanel.
- Indstillingerne for **Network Device 2** (Netværksenhed 2) bliver anvendt på  på maskinens kontrolpanel.

- 4 Vælg **Scan to FTP** (Scan til FTP) på rullelisten **Type** for din valgte enhed i 3.

- 5 Vælg et profilnavn på rullelisten **Destination** for din valgte enhed i 3.

- 6 Klik på **Submit** (Send).

- 7 Ilæg dokumentet.

- 8 Tryk på  eller , som du har tilknyttet funktionen Scan to FTP (Scan til FTP). Når forbindelsen til FTP-serveren er oprettet, starter maskinen scanningsprocessen.

- 9 Tryk på . Maskinen starter scanningen.

(ADS-1600W)

- 1 Ilæg dokumentet.

- 2 Tryk på ◀ eller ▶ for at få vist til FTP.

- 3 Tryk på **til FTP**.
- 4 Tryk på **▲** eller **▼** for at vælge en af de angivne FTP-serverprofiler. Gør et af følgende:
 - Gå til **7**, hvis Scan to FTP-profil (Scan til FTP-profil) er gennemført.
 - Gå til **5**, hvis Scan to FTP-profil (Scan til FTP-profil) ikke er gennemført.
- 5 Tryk på **Indstill**.
- 6 Vælg indstillingerne for **2-sidet scan.**, **Scanningstype**, **Opløsning**, **Filtype**, **Dokumentstr.**, **Auto ret op**, **Skip tom side** og **Brugernavn** efter behov. Tryk på **OK**.

BEMÆRK!

Tryk på **Gem** som **genvej**, hvis du vil gemme profilen som en genvej.

- 7 Tryk på **Start**.
Displayet viser **Opretter forbindelse**. Når forbindelsen til FTP-serveren er oprettet, starter maskinen scanningsprocessen.

Scanning af dokumenter direkte til en CIFS-server (Windows®) (kun ADS-1600W)

Når du vælger **Scan to Network** (Scan til Netværk), kan du scanne dokumenter direkte til en delt mappe på en CIFS-server på dit lokale netværk eller internettet.

De nødvendige oplysninger for brug af **Scan to Network** (Scan til Netværk) kan indtastes vha. Webbaseret administration til prækonfiguration og lagring af oplysningerne i en **Scan to Network**-profil (Scan til netværk-profil). **Scan to Network**-profilen (Scan til netværk-profilen) lagrer brugeroplysninger og konfigurationsindstillinger til brug i et netværk eller på internettet.

BEMÆRK!

- **Scan to Network** (Scan til netværk) er tilgængelig, når **Scan to Network**-profiler (Scan til Netværk-profiler) er konfigureret vha. Webbaseret administration.
- Du skal konfigurere **SNTP**-protokollen (netværkstidsserver), eller du skal indstille dato, klokkeslæt og tidszone korrekt for godkendelse. Se **Netværksbrugsanvisningen** for at få flere oplysninger.
- Vi anbefaler **Microsoft® Internet Explorer® 8.0/9.0**. Kontroller også, at **JavaScript** og **Cookies** altid er aktiveret i den browser, du bruger. Hvis du bruger en anden webbrowser, skal du kontrollere, at den er kompatibel med **HTTP 1.0** og **HTTP 1.1**.

Skriv "http://maskinens IP-adresse/" i browserens adresselinje (hvor "maskinens IP-adresse" er din maskines IP-adresse). (F.eks.: http://192.168.1.2/). Du kan konfigurere eller ændre indstillingerne i **Scan to FTP/Network** (Scan til FTP/netværk) under fanen **Scan**. Du kan konfigurere op til fem **Scan to Network**-profiler (Scan til Netværk-profiler) og vælge de profilnumre (1 til 5), der skal anvendes til **Scan to Network**-indstillingerne (Scan til netværk-indstillingerne) i **Scan to FTP/Network Profile** (Scan til FTP/netværksprofil).

Ud over de syv forudindstillede filnavne kan du gemme to brugerdefinerede filnavne, der kan bruges til oprettelse af en **Scan to Network**-profil (Scan til Netværk-profil).

Vælg **Scan to FTP/Network** (Scan til FTP/netværk) i Webbaseret administration. I **Create a User Defined File Name** (Opret et brugerdefineret filnavn) skal du indtaste et navn i et af de to brugerdefinerede felter og klikke på **Submit** (Send). Maks. 15 tegn kan indtastes i hvert af felterne til brugerdefineret navn.

BEMÆRK!

Brug ikke ugyldige tegn i filnavnet (f.eks. ?, /, \ eller *). Disse kan forårsage en sendefejl ved brug af Scan to Network (Scan til netværk).

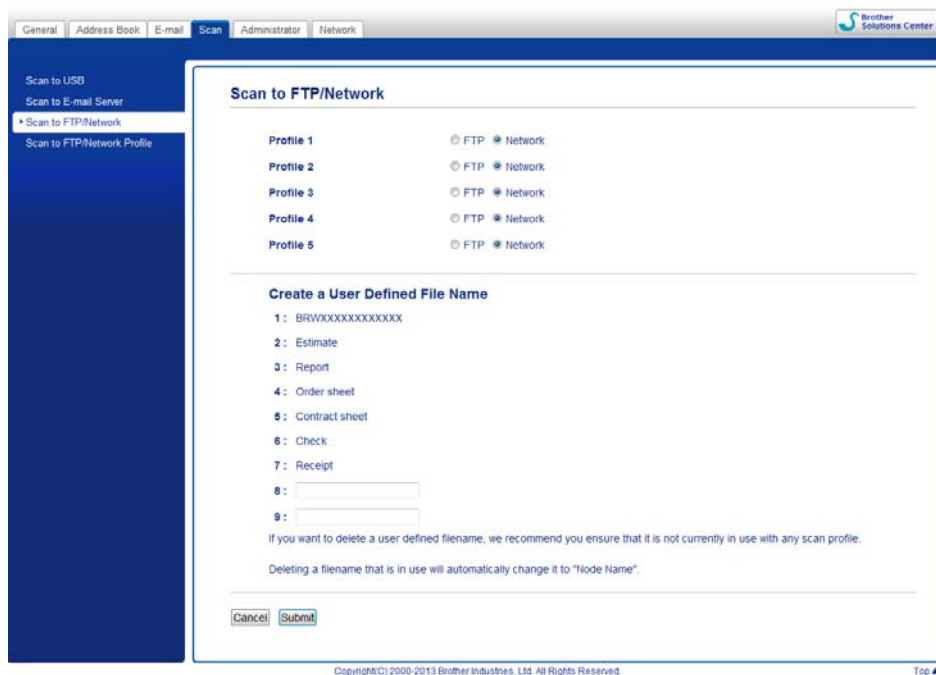

The screenshot shows the 'Scan to FTP/Network' configuration window in the Brother Solutions Center. The window has a sidebar on the left with navigation options: 'Scan to USB', 'Scan to E-mail Server', 'Scan to FTP/Network', and 'Scan to FTP/Network Profile'. The main content area is titled 'Scan to FTP/Network' and contains five profiles, each with radio buttons for 'FTP' and 'Network'. Below this is a section titled 'Create a User Defined File Name' with a list of file names (1-9) and input fields for 8 and 9. A note at the bottom states: 'Deleting a filename that is in use will automatically change it to "Node Name"'. At the bottom of the window are 'Cancel' and 'Submit' buttons. The footer contains 'Copyright(C) 2000-2013 Brother Industries, Ltd. All Rights Reserved' and a 'Top' link.

Konfiguration af standardindstillingerne for Scan to Network (Scan til netværk)

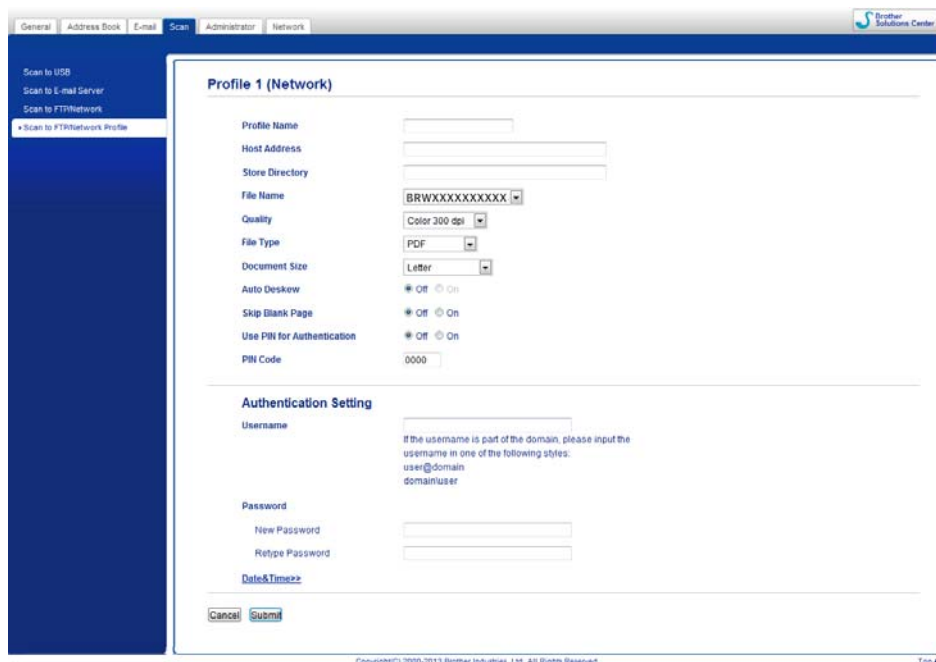

The screenshot shows the 'Profile 1 (Network)' configuration window in the Brother Solutions Center. The window has a sidebar on the left with navigation options: 'Scan to USB', 'Scan to E-mail Server', 'Scan to FTP/Network', and 'Scan to FTP/Network Profile'. The main content area is titled 'Profile 1 (Network)' and contains various settings: 'Profile Name', 'Host Address', 'Store Directory', 'File Name' (with a dropdown menu showing 'BRWXXXXXXXXXX'), 'Quality' (Color 300 dpi), 'File Type' (PDF), 'Document Size' (Letter), 'Auto Deskew', 'Skip Blank Page', 'Use PDI for Authentication', and 'PIN Code' (0000). Below this is an 'Authentication Setting' section with 'Username' and 'Password' fields. A note for the username field says: 'If the username is part of the domain, please input the username in one of the following styles: user@domain, domain/user'. At the bottom of the window are 'Cancel' and 'Submit' buttons. The footer contains 'Copyright(C) 2000-2013 Brother Industries, Ltd. All Rights Reserved' and a 'Top' link.

- 1 Vælg **Network** (Netværk) i **Scan to FTP/Network** (Scan til FTP/netværk) under fanen **Scan**. Klik på **Submit** (Send).
- 2 Vælg den profil, du vil konfigurere i **Scan to FTP/Network Profile** (Scan til FTP/netværksprofil).
- 3 Indtast det navn, du vil bruge for Scan to Network-profilen (Scan til Netværk-profilen). Dette navn vises i maskinens display og kan være på op til 15 tegn.
- 4 Host-adressen er domænenavnet for CIFS-serveren. Indtast host-adressen (f.eks. mypc.eksempel.com) (op til 64 tegn) eller IP-adressen (f.eks. 192.23.56.189).
- 5 Indtast den destinationsmappe, hvor dokumentet gemmes på CIFS-serveren (f.eks. brother\abc) (op til 60 tegn).
- 6 Vælg det filnavn, du vil bruge til det scannede dokument. Du kan vælge mellem syv forudindstillede og to brugerdefinerede filnavne. Det filnavn, der anvendes for dokumentet, er det filnavn, du har valgt, plus de sidste 6 cifre i scannertælleren plus filtypenavnet (f.eks. Estimate_098765.pdf).
- 7 Vælg kvalitet, filtype og dokumentstørrelse for de scannede data. Følgende indstillinger kan ændres:

Indstilling	Indstillinger	Beskrivelse
Quality (Kvalitet)	Color 150 dpi (Farve 150 dpi) Color 200 dpi (Farve 200 dpi) Color 300 dpi (Farve 300 dpi) Color 600 dpi (Farve 600 dpi) B&W 150 dpi (S/H 150 dpi) B&W 200 dpi (S/H 200 dpi) B&W 300 dpi (S/H 300 dpi) B&W 600 dpi (S/H 600 dpi) Auto 150 dpi Auto 200 dpi Auto 300 dpi User Select (Brugervalg) (kun ADS-1600W)	<ul style="list-style-type: none"> ■ Du kan vælge en scanningskvalitet på rullelisten Quality (Kvalitet). Højere kvaliteter kræver mere hukommelse og overførselstid, men giver et finere scannet billede. ■ Hvis du vælger User Select (Brugervalg), skal du vælge indstillingen fra kontrolpanelet på maskinen.
File Type (Filtype)	PDF TIFF JPEG User Select (Brugervalg) (kun ADS-1600W)	<ul style="list-style-type: none"> ■ Du kan vælge den filtype, du vil bruge til de scannede data. ■ Du kan vælge PDF eller JPEG, når du vælger Color (Farve) i Quality (Kvalitet). ■ Du kan vælge PDF eller TIFF, når du vælger B&W (S/H) i Quality (Kvalitet). ■ Du kan vælge PDF, når du vælger Auto i Quality (Kvalitet). ■ Hvis du vælger User Select (Brugervalg), skal du vælge indstillingen fra kontrolpanelet på maskinen.

Indstilling	Indstillinger	Beskrivelse
Document Size (Dokumentstørrelse)	Auto A4 Letter Legal B5 A5 B6 A6 Business Card (Visitkort) Long Paper (Langt papir) User Select (Brugervalg) (kun ADS-1600W)	<ul style="list-style-type: none"> ■ Hvis du vælger Auto, kan du scanne dokumenter i alle størrelser uden at justere Document Size (Dokumentstørrelse). ¹ For hurtigere scanningshastighed kan du vælge dokumentets nøjagtige størrelse på rullelisten Document Size (Dokumentstørrelse). ■ Hvis du vælger 600 dpi for Quality (Kvalitet), kan du ikke vælge Auto. ■ Du kan vælge A4, Letter, Legal, B5, A5, B6, A6, Business Card (Visitkort) eller Long Paper (Langt papir), når Auto Deskew (Automatisk rettelser af skævhed) er deaktiveret. ■ Du kan vælge Long paper (Langt papir), når du konfigurerer indstillingerne på følgende måde: <ul style="list-style-type: none"> • Quality (Kvalitet): andet end Auto • Auto Deskew (Automatisk rettelser af skævhed): Fra • Skip Blank Page (Spring blank side over): Fra

¹ Afhængigt af det originale dokumentets tilstand fungerer denne funktion muligvis ikke korrekt.

- 8 Sæt **Auto Deskew** ¹ (Automatisk rettelser af skævhed) til **On** (Til), hvis du vil korrigere skævheden (inden for 5 grader) for de scannede data.
- 9 Sæt **Skip Blank Page** ¹ (Spring blank side over) til **On** (Til), hvis du vil fjerne tomme sider i dokumentet fra de scannede data.
- 10 Hvis du vil beskytte profilen, skal du vælge **On** (Til) fra **Use PIN for Authentication** (Brug pinkode til godkendelse) og indtaste den firecifrede pinkode i **PIN Code** (PIN-kode).
- 11 Indtast det **Username** (Brugernavn), der blev registreret med CIFS-serveren for maskinen (op til 96 tegn).
- 12 Indtast **Password** (Adgangskode) for at få adgang til CIFS-serveren (op til 32 tegn).
- 13 Klik på **Submit** (Send).
- 14 Vælg **Date&Time** (Dato og klokkeslæt) under fanen **General** (Generelt).
- 15 Indtast dato og klokkeslæt, der bruges på CIFS-serveren.
- 16 Vælg tidszonen i rullelisten.
- 17 Klik på **Submit** (Send).

Scanning vha. Scan to Network-profiler (Scan til netværk-profiler)

- 1 Ilæg dokumentet.
- 2 Tryk på ◀ eller ▶ for at få vist til netværk.
- 3 Tryk på til netværk.
- 4 Tryk på ▲ eller ▼ for at vælge en af de angivne netværksserverprofiler.
Hvis displayet beder dig om at indtaste en pinkode, skal du indtaste den 4-cifrede pinkode for profilen i displayet.
Tryk på OK.
Gør et af følgende:
 - Gå til 7, hvis Scan to Network-profilen (Scan til netværk-profilen) er fuldført.
 - Gå til 5, hvis Scan to Network-profilen (Scan til Netværk-profilen) ikke er fuldført.
- 5 Tryk på Indstill.
- 6 Vælg indstillingerne for 2-sidet scan., Scanningstype, Opløsning, Filtype, Dokumentstr., Auto ret op, Skip tom side og Brugernavn efter behov. Tryk på OK.

BEMÆRK!

Tryk på Gem som genvej, hvis du vil gemme indstillingerne som en genvej.

- 7 Tryk på Start.
Displayet viser Opretter forbindelse. Når forbindelsen til netværket er oprettet, starter maskinen scanningsprocessen.

Lagring af scannede dokumenter på computeren

Scan til pc (USB Connect)

(ADS-1100W)

BEMÆRK!

Hvis du har konfigureret maskinen ved hjælp af den trådløse netværksmetode med installations-dvd-rom'en og et USB-kabel, skal du konfigurere maskinen ved hjælp af USB-interfacemetoden (se Hurtig installationsvejledning) for at få vist knappen **Scan til pc-indstillinger** i programmet ControlCenter og for at bruge funktionen Scan til pc (USB Connect).

1 Start programmet ControlCenter.

■ Windows®

- 1 Klik på ikonet  (ControlCenter4) i proceslinjen, og vælg derefter **Åbn** fra menuen. Vinduet **ControlCenter4** åbnes.
- 2 Klik på fanen **Enhedsindstillinger** (eksemplet herunder bruger **Starttilstand**).

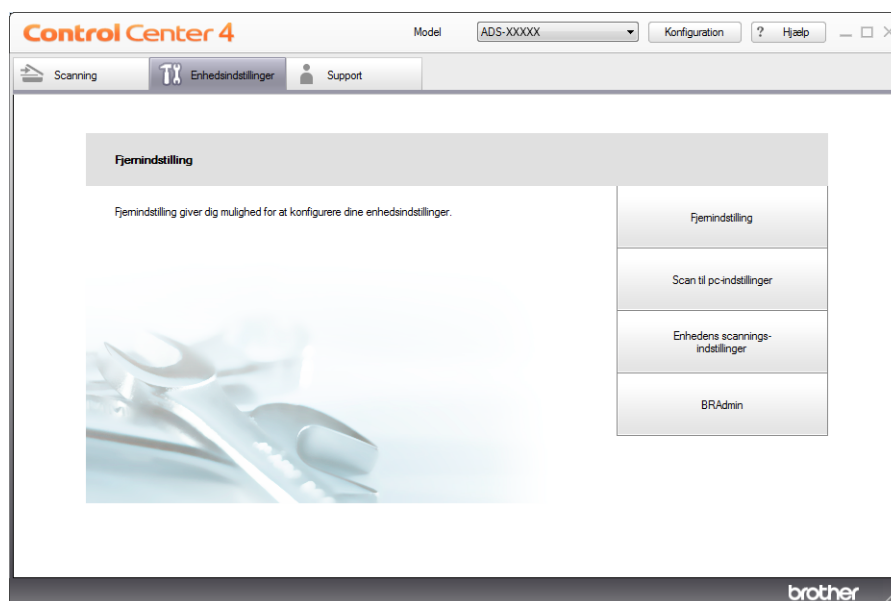

■ Macintosh



- 1 Klik på ikonet  (ControlCenter2) i Dock. Vinduet **ControlCenter2** åbnes.
- 2 Klik på fanen **ENHEDSINDSTILLING**.

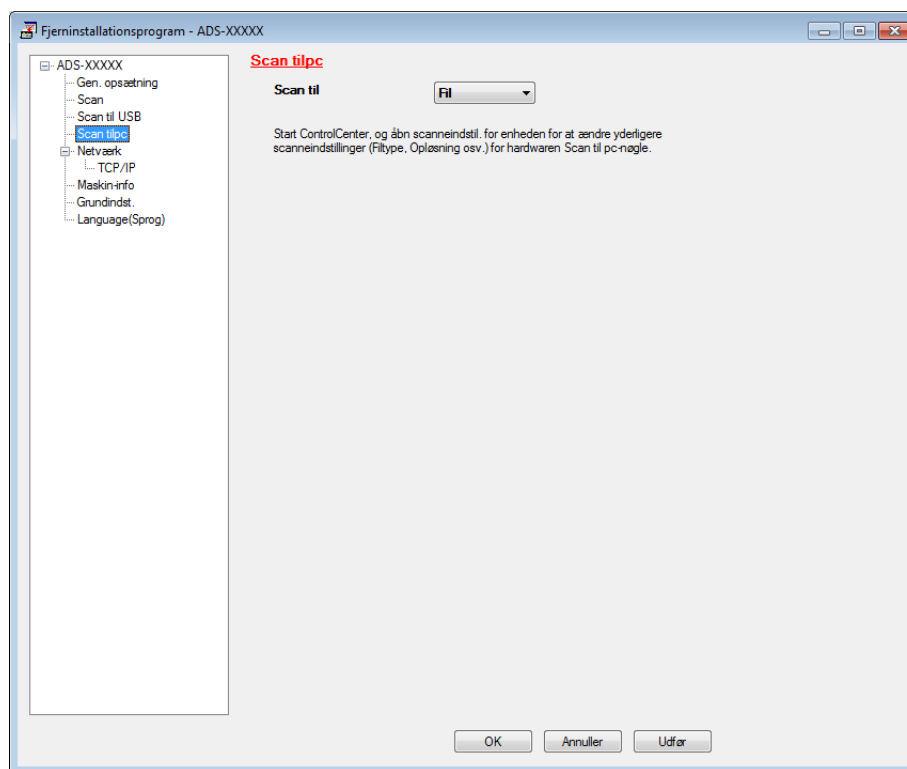

- 2 Klik på **Scan til pc-indstillinger**. Fjernkonfigurationsvinduet vises.

- 3 Vælg **Scan til pc** i mappetræet (eksemplet herunder bruger Windows®).



- 4 Vælg den Scan til-handling, du vil bruge (Billede, OCR, E-mail eller Fil) på rullelisten.
- 5 Klik på **Udfør** og derefter på **OK**.
- 6 Konfigurer indstillingerne, hvis det er nødvendigt (se *Ændring af indstillinger for Scan til pc (Windows®)* på side 139 eller *Ændring af indstillinger for Scan til pc (Macintosh)* på side 145).
- 7 Ilæg dokumentet.
- 8 Tryk på  og derefter på . Maskinen starter scanningen.

(ADS-1600W)

- 1 Ilæg dokumentet.
- 2 Tryk på ◀ eller ▶ for at få vist til PC.
- 3 Tryk på til PC.
- 4 Tryk på ◀ eller ▶ for at få vist den Scan til-handling, du vil udføre (til OCR, til fil, til billede eller til e-mail).
- 5 Tryk på den Scan til-handling, du vil udføre.

- Tryk på **Start**.
Maskinen starter scanningsprocessen.

BEMÆRK!

- Du kan konfigurere Scan til-indstillingerne fra computeren. Se *Ændring af indstillinger for Scan til pc (Windows®)* på side 139 eller *Ændring af indstillinger for Scan til pc (Macintosh)* på side 145.
- Tryk på **Gem** som *genvej*, hvis du vil gemme indstillingerne som en genvej. Du kan finde flere oplysninger under *Opsætning af genveje (kun ADS-1600W)* på side 155.

Scan til pc (Netværksforbindelse)

(ADS-1100W)

BEMÆRK!

Hvis du har konfigureret maskinen ved hjælp af USB-interfacemetoden, skal du konfigurere maskinen ved hjælp af den trådløse netværksmetode med installations-dvd-rom'en og et USB-kabel (se Hurtig installationsvejledning) for at få vist **Indstillinger for scan til net** i programmet ControlCenter og for at bruge funktionen Scan til pc (netværksforbindelse).

- Start programmet ControlCenter.
 - Windows®
- Klik på ikonet  (ControlCenter4) i proceslinjen, og vælg derefter **Åbn** fra menuen. Vinduet **ControlCenter4** åbnes.
- Klik på fanen **Enhedsindstillinger** (eksemplet herunder bruger **Starttilstand**).

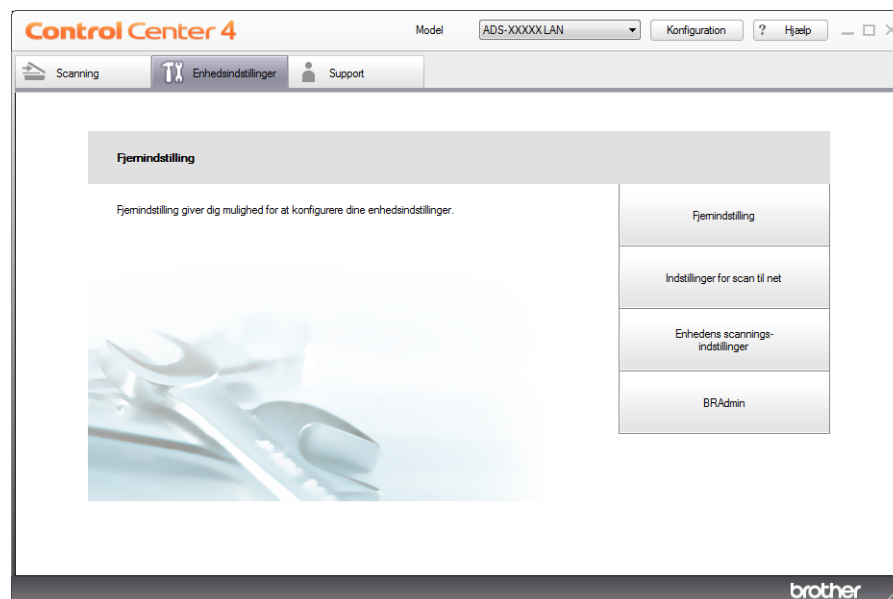

Scanning fra kontrolpanelet på maskinen

■ Macintosh

- 1 Klik på ikonet  (ControlCenter2) i Dock. Vinduet **ControlCenter2** åbnes.
- 2 Klik på fanen **ENHEDSINDSTILLING**.



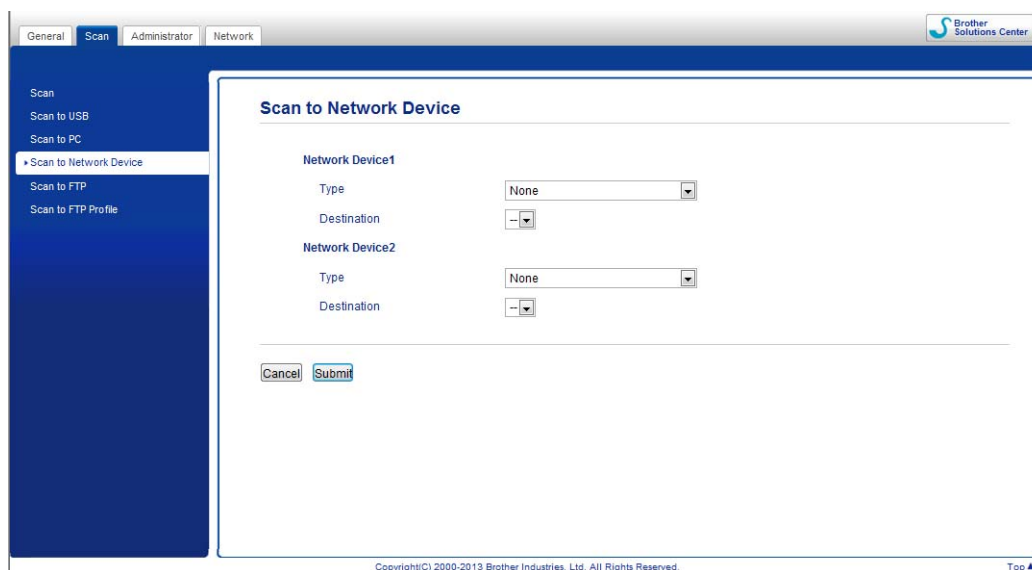

- 2 Klik på knappen **Indstillinger for scan til net** (Windows®)/**Scan til net-indstillinger** (Macintosh). Vinduet Webbaseret administration åbnes.



- 3 Vælg den enhed (**Network Device 1** (Netværksenhed 1) eller **Network Device 2** (Netværksenhed 2)), som du vil tilknytte Scan til pc-funktionen (Scan til pc-funktionen).

BEMÆRK!

Indstillingerne for **Network Device 1** (Netværksenhed 1) bliver anvendt på  **1** på maskinens kontrolpanel.

Indstillingerne for **Network Device 2** (Netværksenhed 2) bliver anvendt på  **2** på maskinens kontrolpanel.

- 4 Vælg **Scan to PC(Net Connect-XXXXXX)** (Scan til pc(Net Connect-XXXXXX)) (XXXXXX er en scanningstype) på rullelisten **Type** for den valgte enhed i 3.
- 5 Vælg destinationscomputeren på rullelisten **Destination** for din valgte enhed i 3.
- 6 Klik på **Submit** (Send).
- 7 Konfigurer indstillingerne, hvis det er nødvendigt (se *Ændring af indstillinger for Scan til pc (Windows®)* på side 139 eller *Ændring af indstillinger for Scan til pc (Macintosh)* på side 145).
- 8 Ilæg dokumentet.
- 9 Tryk på din konfigurerede tast og derefter på . Maskinen starter scanningen.

(ADS-1600W)

- 1 Ilæg dokumentet.
- 2 Tryk på ◀ eller ▶ for at få vist til PC.
- 3 Tryk på til PC.
- 4 Tryk på ◀ eller ▶ for at få vist den Scan til-handling, du vil udføre (til OCR, til fil, til billede eller til e-mail).
- 5 Tryk på den Scan til-handling, du vil udføre.
- 6 Tryk på ▲ eller ▼ for at få vist den destinationscomputer, som du vil gemme på. Tryk på destinationscomputeren.
- 7 Hvis skærmen til indtastning af pinkode vises, skal du indtaste den firecifrede pinkode og trykke på OK.
- 8 Tryk på Start.
Maskinen starter scanningsprocessen.

BEMÆRK!

- Du kan konfigurere Scan til-indstillingerne fra computeren. Se *Ændring af indstillinger for Scan til pc (Windows®)* på side 139 eller *Ændring af indstillinger for Scan til pc (Macintosh)* på side 145.
- Tryk på *Gem som genvej*, hvis du vil gemme indstillingerne som en genvej. Du kan finde flere oplysninger under *Opsætning af genveje (kun ADS-1600W)* på side 155.

Scanning ved hjælp af Web Services (Windows Vista® SP2 eller senere, Windows® 7 og Windows® 8)

Den menu, der giver dig mulighed for at bruge Web Services til scanning, vises i **Destination** i **Scan to Network Device** (Scan til netværksenhed) under fanen **Scan** i Webbaseret administration (kun ADS-1100W) eller på maskinens display (ADS-1600W), hvis du har installeret driveren til scanning via Web Services. Oplysninger om installation af Web Services kan findes i *Installation af drivere, der bruges til scanning via Web Services (Windows Vista®, Windows® 7 and Windows® 8)* i Netværksbrugsanvisningen.

BEMÆRK!

Hvis displayet eller LED-indikationerne viser Hukommelse fuld, reduceres indstillingen **Papirstørrelse** eller **Opløsning**. Du kan finde flere oplysninger under *Konfiguration af indstillinger for scanning* på side 132.

(ADS-1100W)

BEMÆRK!

Hvis du har konfigureret maskinen ved hjælp af USB-interfacemetoden, skal du konfigurere maskinen ved hjælp af den trådløse netværksmetode med installations-dvd-rom'en og et USB-kabel (se Hurtig installationsvejledning) for at få vist **Indstillinger for scan til net** (Windows®)/**Scan til net-indstillinger** (Macintosh) i programmet ControlCenter og for at bruge funktionen WS Scan.

- 1 Klik på ikonet  (ControlCenter4) i proceslinjen, og vælg derefter **Åbn** fra menuen. Vinduet **ControlCenter4** åbnes.
- 2 Klik på fanen **Enhedsindstillinger** (eksemplet herunder bruger **Starttilstand**).

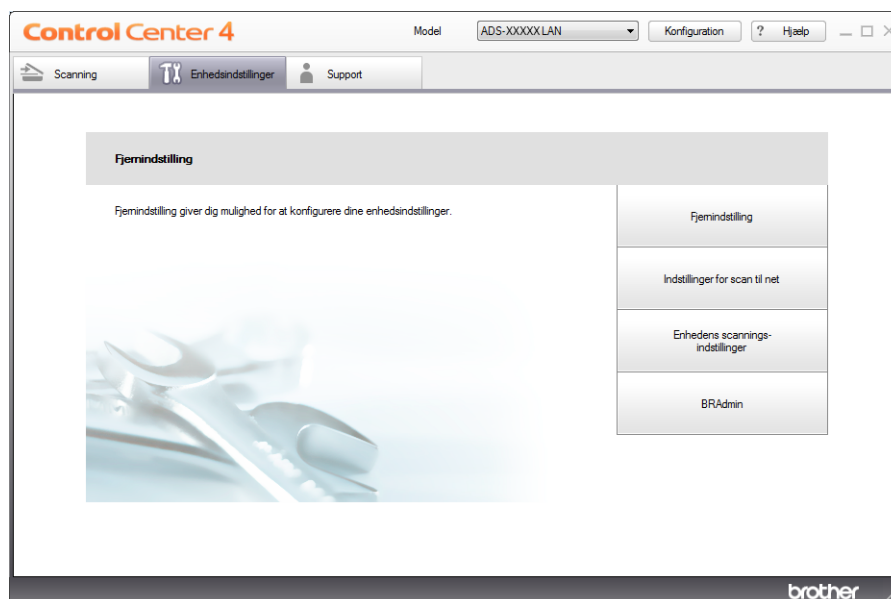

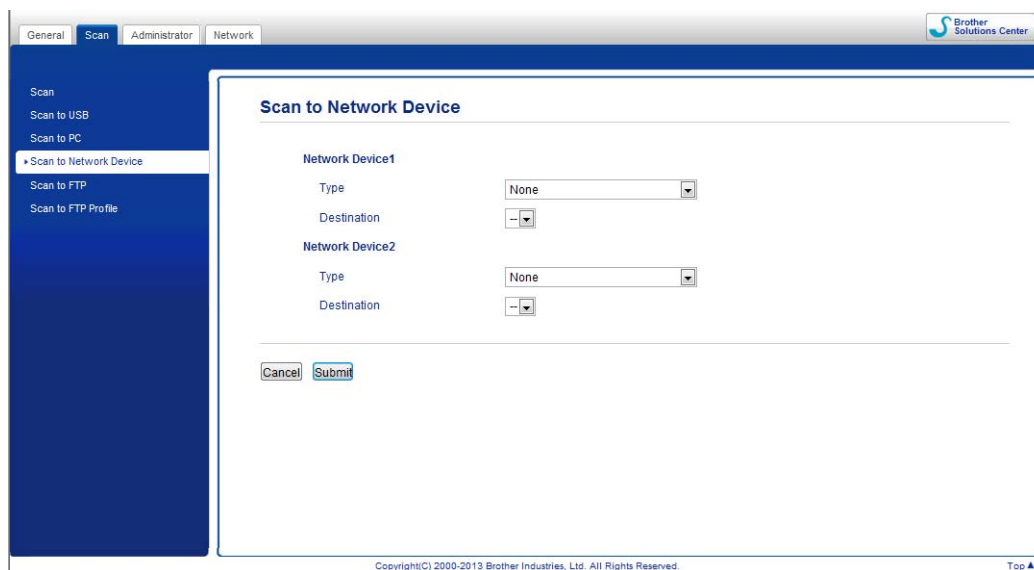

- 3 Klik på **Indstillinger for scan til net**. Vinduet Webbaseret administration åbnes.





- 4 Vælg den enhed (**Network Device1** (Netværksenhed1) eller **Network Device2** (Netværksenhed2)), som du vil tilknytte Scan til pc-funktionen (Scan til pc-funktionen).

BEMÆRK!

Indstillingerne for **Network Device1** (Netværksenhed1) bliver anvendt på  1 på maskinens kontrolpanel.

Indstillingerne for **Network Device2** (Netværksenhed2) bliver anvendt på  2 på maskinens kontrolpanel.

- 5 Vælg **WS Scan** på rullelisten **Type** for din valgte enhed i 4.
- 6 Vælg destinationscomputeren på rullelisten **Destination** for din valgte enhed i 4.
- 7 Klik på **Submit** (Send).
- 8 Ilæg dokumentet.
- 9 Tryk på  1 eller  2 for den enhed, du tilknyttede WS Scan-funktionen til. Når forbindelsen til netværket er oprettet, starter maskinen scanningsprocessen.
- 10 Tryk på  . Maskinen starter scanningen.

(ADS-1600W)



BEMÆRK!

Nogle tegn i den meddelelse, der vises i displayet, kan være erstattet af mellemrum, når sprogindstillingen i dit operativsystem og Brother-maskinen er forskellige.

- 1 Ilæg dokumentet.
- 2 Tryk på ◀ eller ▶ for at få vist til PC.
- 3 Tryk på til PC.
- 4 Tryk på ◀ eller ▶ for at få vist WS-scan.
- 5 Tryk på WS-scan.
- 6 Tryk på den type scanning, du vil udføre.
- 7 Tryk på ▲ eller ▼ for at få vist den destinationscomputer, som du vil sende til.
Tryk på destinationscomputeren.
- 8 Tryk på Start.
Maskinen starter scanningsprocessen.

Konfiguration af indstillinger for scanning

Hvis displayet eller LED-indikationerne viser Hukommelse fuld, reduceres indstillingen **Papirstørrelse** eller **Opløsning**.

- 1 (Windows Vista®)
Klik på knappen , **Kontrolpanel, Hardware og lyd** og derefter **Scannere og kameraer**.
(Windows® 7)
Klik på knappen , **Kontrolpanel, Hardware og lyd** og derefter **Enheder og printere**.
(Windows® 8)
Flyt din mus til skrivebordets nederste højre hjørne. Når menulinjen vises, skal du klikke på **Indstillinger** og derefter klikke på **Kontrolpanel**. I gruppen **Hardware og lyd** skal du klikke på **Vis enheder og printere**.
- 2 Klik på din maskine, og klik derefter på knappen **Scanningsprofiler**.
Dialogboksen **Scanningsprofiler** åbnes.
- 3 Vælg den scanningsprofil, du vil bruge. Kontroller, at den scanner, der er valgt i **Scanner**, er en Brother-maskine, der understøtter Web Services til scanning.
Klik på **Vælg som standard**.
- 4 Klik på **Rediger**. Dialogboksen **Rediger standardprofil** vises.
- 5 Vælg indstillingerne **Kilde**, **Papirstørrelse**, **Farveformat**, **Filtype**, **Opløsning**, **Lysstyrke** og **Kontrast**.
- 6 Klik på **Gem profil**. Indstillingerne anvendes ved scanning vha. Web Services-protokollen.

BEMÆRK!

Hvis du bliver bedt om at vælge et program for at scanne, skal du vælge Windows® Fax og scanning eller Windows® Billedgalleri på listen.

Lagring af scannede dokumenter på et USB flash-hukommelsesdrev

(ADS-1100W)

- 1 Start programmet ControlCenter.
 - Windows®
- 1 Klik på ikonet  (ControlCenter4) i proceslinjen, og vælg derefter **Åbn** fra menuen. Vinduet **ControlCenter4** åbnes.
- 2 Klik på fanen **Enhedsindstillinger** (eksemplet herunder bruger **Starttilstand**).

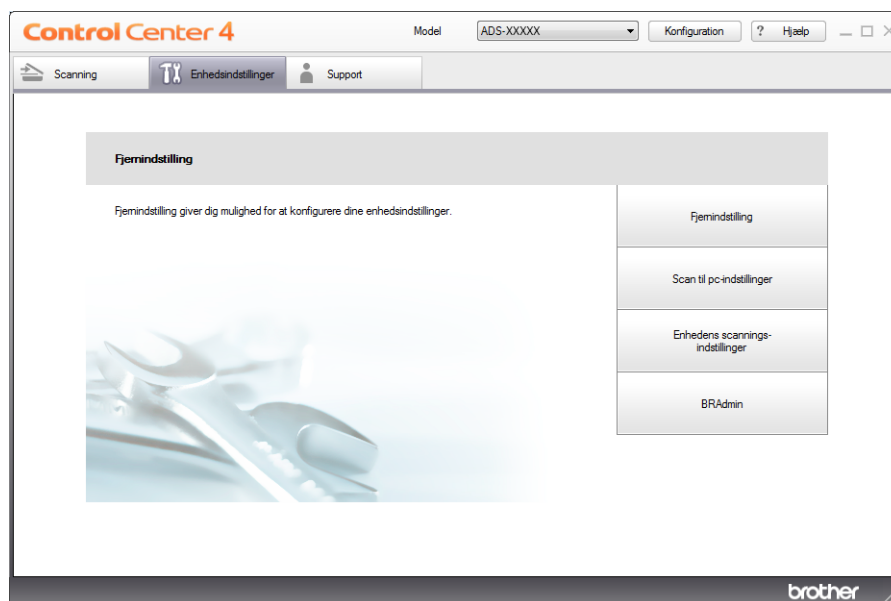

■ Macintosh



- 1 Klik på ikonet  (ControlCenter2) i Dock. Vinduet **ControlCenter2** åbnes.
- 2 Klik på fanen **ENHEDSINDSTILLING**.

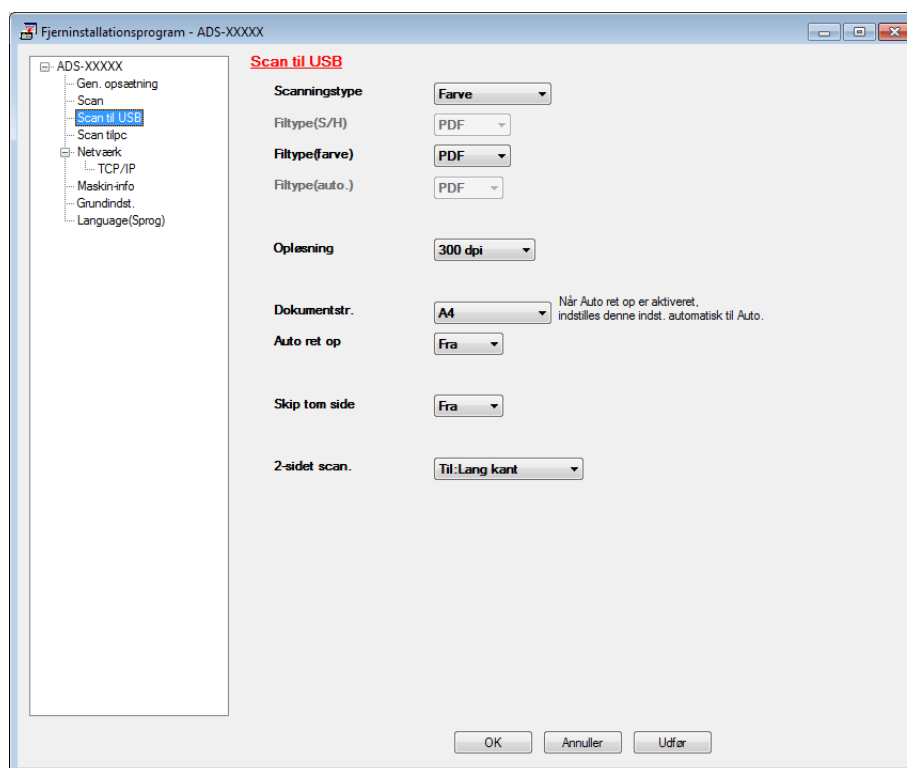

- 2 Klik på knappen **Fjernindstilling**. Fjernkonfigurationsvinduet vises.
- 3 Vælg **Scan til USB** i mappetræet, og konfigurér scanningsindstillingerne efter behov (i eksemplet nedenfor bruges Windows®).



Scanning fra kontrolpanelet på maskinen

- 4 Klik på **Udfør** og derefter på **OK**.
- 5 Sæt et USB flash-hukommelsesdrev i maskinen.
- 6 Ilæg dokumentet.
- 7 Tryk på  og derefter på . Maskinen starter scanningen.

BEMÆRK!

Filnavnet bliver den aktuelle dato samt et tocifret fortløbende nummer.

4

(ADS-1600W)

- 1 Sæt et USB flash-hukommelsesdrev i maskinen.
- 2 Ilæg dokumentet.
- 3 Tryk på ◀ eller ▶ for at få vist til USB.
- 4 Tryk på til USB.
- 5 Tryk på Indstill.
- 6 Konfigurer indstillingerne for 2-sidet scan., Scanningstype, Opløsning, Filtype, Dokumentstr., Filnavn, Auto ret op og Skip tom side efter behov. Tryk på OK.

BEMÆRK!

- For at vælge Langt papir (op til 863 mm) for Dokumentstr. skal du bruge disse indstillinger:
 - Auto ret op: Fra
 - 2-sidet scan.: Fra
- Tryk på Indst. ny std., hvis du vil gemme indstillingerne som en ny standard.
- Tryk på Fabrik.nulst., hvis du vil nulstille alle indstillinger til fabriksindstillingerne.

- 7 Tryk på Start.
Maskinen starter scanningen, og derefter gemmes de scannede data på USB flash-hukommelsesdrevet.

BEMÆRK!

Tryk på Gem som genvej, hvis du vil gemme indstillingerne som en genvej. Du kan finde flere oplysninger under Opsætning af genveje (kun ADS-1600W) på side 155.

VIGTIGT!

Tag IKKE USB flash-hukommelsesdrevet ud, mens maskinen scanner til det; drevet eller de data, der er gemt på det, kan blive beskadigede.

Send scannede dokumenter direkte til en e-mailadresse (kun ADS-1600W)

- 1 Ilæg dokumentet.
- 2 Tryk på ◀ eller ▶ for at få vist til e-mail-ser.
- 3 Tryk på til e-mail-ser.
- 4 Gør et af følgende for at vælge den e-mailadresse, du vil sende til:
 - Se *Valg af en e-mailadresse fra adressebogen* på side 136, hvis du vil vælge en e-mailadresse fra adressebogen.
 - Se *Manuel indtastning af en e-mailadresse* på side 137, hvis du vil indtaste en e-mailadresse manuelt.

BEMÆRK!

Du kan vælge op til 100 e-mailadresser fra adressebogen og indtaste op til 50 e-mailadresser manuelt. De scannede data sendes til alle adresserne samtidig.

- 5 Tryk på OK, og gør derefter et af følgende:
 - Gå til 8, hvis du vil bruge standardindstillingerne.
 - Gå til 6, hvis du vil ændre standardindstillingerne.
- 6 Tryk på Indstill.
- 7 Vælg indstillingerne for 2-sidet scan., Scanningstype, Opløsning, Filtype, Dokumentstr., Auto ret op, og Skip tom side efter behov. Tryk på OK.

BEMÆRK!

- Tryk på Indst. ny std., hvis du vil gemme indstillingerne som en ny standard.
- Tryk på Fabrik.nulst., hvis du vil nulstille alle indstillinger til fabriksindstillingerne.

- 8 Tryk på Start.
Maskinen starter scanningen og sender det scannede dokument direkte til e-mailadressen.

BEMÆRK!

Tryk på Gem som genvej, hvis du vil gemme indstillingerne som en genvej. Du kan finde flere oplysninger under *Opsætning af genveje (kun ADS-1600W)* på side 155.

Valg af en e-mailadresse fra adressebogen

- 1 Tryk på ◀ eller ▶ for at få vist til e-mail-ser.
- 2 Tryk på til e-mail-ser.
- 3 Tryk på Adresse-bog.
- 4 Tryk på . Softwaretastaturet vises i displayet.

Scanning fra kontrolpanelet på maskinen

- 5 Indtast det første bogstav i søgningen, og tryk derefter på **OK**. Maskinen starter søgningen i adressebogen, hvorefter søgeresultatet vises.
- 6 Tryk på **▲** eller **▼**, indtil du finder det navn, du leder efter.
- 7 Tryk på navnet i resultatet.
- 8 Tryk på **Anvend**.

BEMÆRK!

- Se *Opsætning af adressebogen (kun ADS-1600W)* på side 151, hvis du vil registrere en e-mailadresse i adressebogen.
 - Du kan vælge op til 100 e-mailadresser fra adressebogen og indtaste op til 50 e-mailadresser manuelt. De scannede data sendes til alle adresserne samtidig.
-

4

Manuel indtastning af en e-mailadresse



- 1 Tryk på **◀** eller **▶** for at få vist **til e-mail-ser**.
- 2 Tryk på **til e-mail-ser**.
- 3 Tryk på **Manuel**. Softwaretastaturet vises i displayet.
- 4 Indtast en e-mailadresse, og tryk derefter på **OK**.
- 5 Tryk på **OK**.

BEMÆRK!





Du kan indtaste op til 50 e-mailadresser manuelt. De scannede data sendes til alle adresserne samtidig.

Scan plastikkort

(ADS-1100W)

- 1 Luk topdækslet, hvis det er åbent.
- 2 Ilæg et plastikkort (se *Ilægning af et plastikkort* på side 39).
- 3 Gør et af følgende:
 - Tryk på  for Scan til pc (USB-forbindelse).
 - Tryk på  eller  for Scan til pc (Netværksforbindelse) eller Scan til FTP.

BEMÆRK!

- Du skal tilknytte funktionen Scan til pc (Netværksforbindelse) til  eller  inden start af Scan til pc (Netværksforbindelse). Se *Scan til pc (Netværksforbindelse)* på side 127.
- Du skal tilknytte funktionen Scan til FTP til  eller  inden start af Scan til FTP. Se *Scanning af dokumenter direkte til en FTP-server* på side 112.

- 4 Tryk på . Maskinen starter scanningen.

(ADS-1600W)

- 1 Registrer en genvej (se *Kortscanning* på side 156).
- 2 Luk topdækslet, hvis det er åbent.
- 3 Ilæg et plastikkort (se *Ilægning af et plastikkort* på side 39).
- 4 Tryk på din konfigurerede genvej.
- 5 Tryk på *Start*. Maskinen starter scanningen.

BEMÆRK!

Oplysninger om konfiguration af indstillingerne kan findes under *Ændring af indstillinger for Scan til pc (Windows®)* på side 139 eller *Ændring af indstillinger for Scan til pc (Macintosh)* på side 145 for Scan til pc eller *Scanning af dokumenter direkte til en FTP-server* på side 112 for Scan til FTP.

Overførsel af scannede dokumenter til internettet (kun ADS-1600W)

Med Scan til Web kan du scanne et dokument og overføre det direkte til Web Services. Se Web Connect vejledningen.

Ændring af indstillinger for Scan til pc (Windows®)

- 1 Klik på ikonet  (ControlCenter4) i proceslinjen, og vælg derefter **Åbn** fra menuen. Vinduet **ControlCenter4** åbnes.
- 2 Klik på fanen **Enhedsindstillinger** (eksemplet herunder bruger **Starttilstand**).

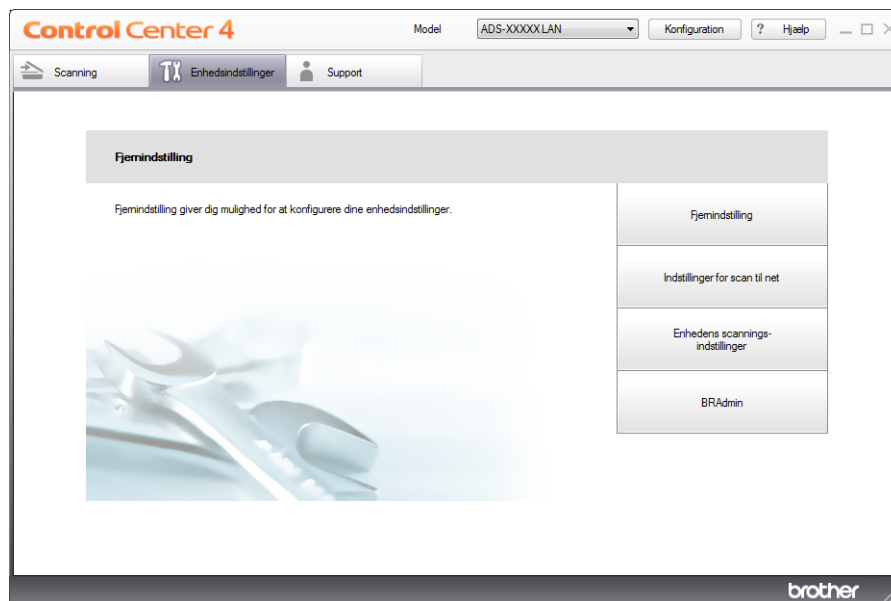

- 3 Klik på knappen **Enheds scannings-indstillinger**. Dialogboksen **Enheds scannings-indstillinger** åbnes.

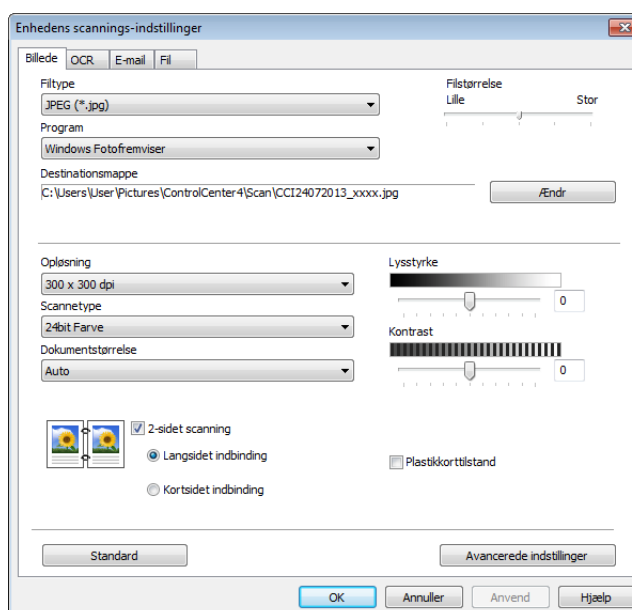

- 4 Vælg fanen for den Scan til-handling, du vil ændre (**Billede**, **OCR**, **E-mail** eller **Fil**).

- 5 Rediger indstillingerne.
Følgende indstillinger kan ændres:

Indstilling	Beskrivelse	Relevant funktion			
		Billede	OCR	E-mail	Fil
Filtype	<p>Vælg den filtype, du vil bruge til de scannede data.</p> <p>BEMÆRK!</p> <ul style="list-style-type: none"> For at gemme dokumentet som en adgangskodebeskyttet PDF, skal du vælge Sikker PDF (*.pdf) på rullelisten Filtype, klikke på knappen  (Indstil PDF-adgangskode) og indtaste adgangskoden (kun Billede, E-mail og Fil). Søgbar PDF er et filformat, der omfatter tekstdatalaget over et scannet billede. Med dette lag kan du søge i teksten på billedet. OCR-sprogindstillingen skal passe til det sprog, du vil oprette den søgbare PDF for. For at gemme dokumentet som en søgbar PDF skal du vælge Søgbar PDF (*.pdf) på rullelisten Filtype. Nuance™ PaperPort™ 12SE skal være installeret på din computer, før du kan gemme dokumentet som en søgbar PDF. Flere filtyper såsom TIFF, TIFF Multi-Page, PDF, Sikker PDF og JPEG understøtter komprimering af filstørrelse. Vælg Ukomprimeret eller Komprimeret for at tilpasse filstørrelsen til TIFF eller TIFF Multi-Page. Brug skyderen til at justere filstørrelsen for PDF, Sikker PDF og JPEG (ikke muligt ved Scan til OCR). 	Ja	Ja	Ja	Ja
Program	Vælg destinationsprogrammet på rullelisten.	Ja	Ja	-	-
OCR-sprog	Indstilles til at passe til sproget for teksten i det scannede dokument.	-	Ja	-	-
Filnavn	Klik på knappen Ændr for Billede , OCR eller E-mail . Indtast eventuelt et præfiks for filnavnet.	Ja	Ja	Ja	Ja
Destinationsmappe	Klik på knappen Ændr og derefter på mapeikonet for at ændre den mappe, du vil gemme dit scannede dokument i.	Ja	Ja	Ja	-
Destinationsmappe	Klik på mapeikonet, og gå til den mappe, du vil gemme dit scannede dokument i. Marker Vis mappe for automatisk at få vist destinationsmappen efter scanning.	-	-	-	Ja
Filstørrelse	<p>Du kan justere Filstørrelse ved at flytte skyderen til højre eller venstre.</p> <p>BEMÆRK!</p> <p>Filstørrelse kan justeres afhængigt af den valgte Filtype.</p>	Ja	-	Ja	Ja
Opløsning	Du kan vælge en scanningsopløsning på rullelisten Opløsning . Højere opløsninger kræver mere hukommelse og overførselstid, men giver et finere scannet billede.	Ja	Ja	Ja	Ja

Indstilling	Beskrivelse	Relevant funktion			
		Billede	OCR	E-mail	Fil
Scannetype	<p>Gør det muligt at vælge mellem en række scanningsfarvedybder.</p> <p>Sort/hvid Bruges til tekst eller stregtegninger.</p> <p>Grå (fejlspredning) Bruges til fotografier eller grafik. (Fejlspredning er en metode til oprettelse af simulerede gråtonebilleder uden brug af ægte grå punkter. Sorte punkter placeres i et specifikt mønster for at skabe det grå udseende.)</p> <p>Ægte Grå Bruges til fotografier eller grafik. Denne funktion er mere præcis, da den anvender op til 256 gråtoner.</p> <p>24bit Farve Bruger op til 16,8 millioner farver til scanning af billedet. Selvom brug af 24bit Farve giver et billede med den mest præcise farvegengivelse, kræver det mest hukommelse og giver den længste overførselstid.</p> <p>Auto Bruger automatisk egnede farver til dit dokument. ¹</p>	Ja	Ja	Ja	Ja
Dokumentstørrelse	<p>Dokumentstørrelse er som standard indstillet til Auto. Du kan scanne dokumenter i alle størrelser uden at justere Dokumentstørrelse. For hurtigere scanningshastighed kan du vælge dokumentets nøjagtige størrelse på rullelisten Dokumentstørrelse. ¹</p> <p>BEMÆRK!</p> <ul style="list-style-type: none"> • Hvis du vælger en 2 i 1-dokumentstørrelse, kombineres to scannede billeder i ét dokument. • Du kan vælge Langt papir, når du konfigurerer indstillingerne på følgende måde: <ul style="list-style-type: none"> • Automatisk rettelse af skævhed: Fra • 2-sidet scanning: Fra 	Ja	Ja	Ja	Ja

¹ Afhængigt af det originale dokumentets tilstand fungerer denne funktion muligvis ikke korrekt.

Indstilling	Beskrivelse	Relevant funktion			
		Billede	OCR	E-mail	Fil
Lysstyrke	Juster denne indstilling (-50 til 50) for at få det bedste billede. Standardværdien på 0 repræsenterer et gennemsnit og er normalt egnet til de fleste billeder. Du kan indstille Lysstyrke -niveauet ved at trække skyderen til højre eller venstre for at gøre billedet lysere eller mørkere. Du kan også indtaste en værdi i feltet til indstilling af niveauet. Hvis det scannede billede er for lyst, skal du indstille et lavere niveau for Lysstyrke og scanne dokumentet igen. Hvis billedet er for mørkt, skal du indstille et højere niveau for Lysstyrke og scanne dokumentet igen.	Ja	Ja	Ja	Ja
Kontrast	Juster denne indstilling (-50 til 50) for at få det bedste billede. Standardværdien på 0 repræsenterer et gennemsnit og er normalt egnet til de fleste billeder. Du kan forøge eller formindske kontrasten ved at flytte skyderen til højre eller venstre. En forøgelse fremhæver de mørke og lyse områder i billedet, mens en formindskelse viser flere detaljer i grå områder. Du kan også indtaste en værdi i feltet til indstilling af Kontrast . BEMÆRK! Indstillingen Kontrast er kun tilgængelig, når Scannetype indstilles til Auto , Grå (fejlspredning) , Ægte Grå eller 24bit Farve .	Ja	Ja	Ja	Ja
2-sidet scanning	Hvis du markerer dette afkrydsningsfelt, scanner maskinen begge sider af dokumentet. Når du bruger funktionen til automatisk 2-sidet scanning (dupleksscanning), skal du vælge Langsided indbinding eller Kortsidet indbinding afhængigt af det originale dokument layout for at sikre, at den oprettede datafil vises korrekt i det scannede dokument. BEMÆRK! Funktionen til 2-sidet scanning (dupleksscanning) er tilgængelig med længder op til størrelsen Legal.	Ja	Ja	Ja	Ja

Indstilling	Beskrivelse	Relevant funktion			
		Billede	OCR	E-mail	Fil
Plastikkorttilstand	<p>Gør det muligt at scanne kort såsom kørekort eller kontokort med automatisk brug af disse indstillinger:</p> <ul style="list-style-type: none"> ■ Opløsning: 600 x 600 dpi ■ Dokumentstørrelse: 2 i 1 (Auto) ■ 2-sidet scanning: Til (Kortsidet indbinding) ■ Automatisk rettelse af skævhed: Til ■ Automatisk rotering af billede: Fra <p>BEMÆRK!</p> <ul style="list-style-type: none"> • Hvis du vil scanne et plastikkort med forskellige indstillinger, skal du deaktivere Plastikkorttilstand og indstille Opløsning til 600 dpi. • Læg kun ét plastikkort i ad gangen. 	Ja	Ja	Ja	Ja
Standard	Gendan fabriksstandarderne for alle indstillinger.	Ja	Ja	Ja	Ja

6 Klik på knappen **Avancerede indstillinger**. Dialogboksen **Avancerede indstillinger** vises.

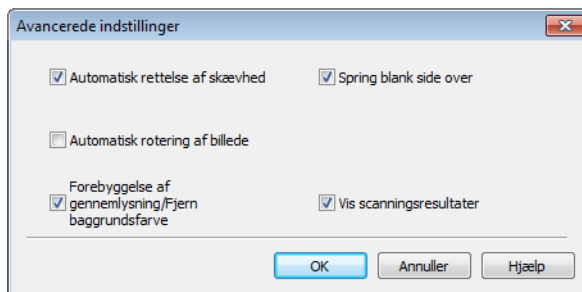

- 7 Rediger indstillingerne.
Følgende indstillinger kan ændres:

Indstilling	Beskrivelse	Relevant funktion			
		Billede	OCR	E-mail	Fil
Automatisk rettelser af skævhed	Retter skævheden på de scannede data (inden for 5 grader). ¹	Ja	Ja	Ja	Ja
Automatisk rotering af billede	Ændrer dokumentretningen baseret på tekstretningen. ¹	Ja	Ja	Ja	Ja
Forebyggelse af gennemlysning/ Fjern baggrundsfarve	Forebygger fænomenet gennemlysning på et tosidet dokument og gør det også muligt at fjerne baggrundsfarven på dokumenter såsom aviser, så de scannede data er mere tydelige. ¹	Ja	Ja	Ja	Ja
Spring blank side over	Fjerner blanke sider i dokumentet fra scanningsresultaterne. ¹	Ja	Ja	Ja	Ja
Vis scanningsresultater	Viser det samlede antal gemte sider og blanke sider, der er sprunget over, på computerskærmen.	Ja	Ja	Ja	Ja

¹ Afhængigt af det originale dokumentets tilstand fungerer denne funktion muligvis ikke korrekt.

- 8 Klik på knappen **OK** for at lukke dialogboksen **Avancerede indstillinger**.
- 9 Klik på knappen **OK** for at lukke dialogboksen **Enhedens scannings-indstillinger**.

Ændring af indstillinger for Scan til pc (Macintosh)

- 1 Klik på ikonet  (ControlCenter2) i Dock. Vinduet **ControlCenter2** åbnes.



- 2 Hold tasten **Control** nede, og klik på en knap for den Scan til-handling, du vil ændre (**Billede**, **OCR**, **E-mail** eller **Fil**). Indstillingsdialogboksen for Scan til-handlingen vises (i eksemplet nedenfor bruges **Billede**).
- 3 Klik på fanen **Knappen Hardware**.

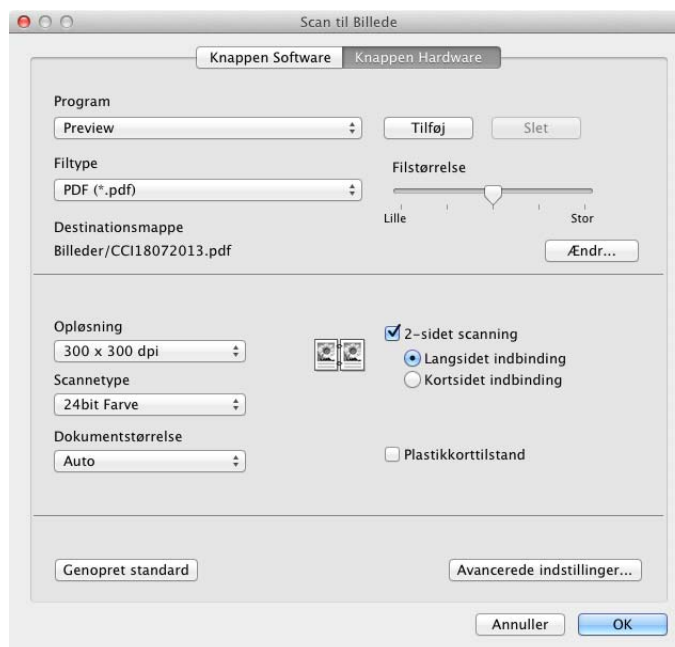

- 4 Rediger indstillingerne. Følgende indstillinger kan ændres:

Indstilling	Beskrivelse	Relevant funktion			
		Billede	OCR	E-mail	Fil
Program (for Billede, OCR og Fil) eller E-mailprogram (for E-mail)	<p>Du kan vælge, hvilket program der bruges til at åbne scannede data. Kun programmer, der er installeret på computeren, kan vælges.</p> <ul style="list-style-type: none"> ■ Knappen Tilføj Du kan tilføje et program til rullelisten. Indtast Programnavn (op til 30 tegn), og vælg dit foretrukne program ved at klikke på knappen Gennemse... Du skal også vælge Filtype på rullelisten. ■ Knappen Slet Du kan slette et program, du har tilføjet. Vælg Programnavn, og klik på knappen Slet. 	Ja	Ja	Ja	-
Filtype	<p>Vælg den filtype, du vil bruge til de scannede data.</p> <p>BEMÆRK!</p> <ul style="list-style-type: none"> • For at gemme dokumentet som en adgangskodebeskyttet PDF, skal du vælge Sikker PDF (*.pdf)... på rullelisten Filtype og derefter indtaste adgangskoden i dialogboksen Indstil PDF-adgangskode (kun Billede, E-mail og Fil). • Søgbar PDF er et filformat, der omfatter tekstdatalaget over et scannet billede. Med dette lag kan du søge i teksten på billedet. OCR-sprogindstillingen skal passe til det sprog, du vil oprette den søgbare PDF for. • For at gemme dokumentet som en søgbar PDF skal du vælge Søgbar PDF (*.pdf) på rullelisten Filtype. • For at gemme dokumentet som en søgbar PDF skal Presto! PageManager være installeret på computeren ved hjælp af den medfølgende dvd-rom. • Flere filtyper såsom TIFF, TIFF Multi-Page, PDF, Sikker PDF og JPEG understøtter komprimering af filstørrelse. Vælg Ukomprimeret eller Komprimeret for at tilpasse filstørrelsen til TIFF eller TIFF Multi-Page. Brug skyderen til at justere filstørrelsen for PDF, Sikker PDF og JPEG (ikke muligt ved Scan til OCR). 	Ja	Ja	Ja	Ja
Filstørrelse	<p>Du kan justere Filstørrelse ved at flytte skyderen til højre eller venstre.</p> <p>BEMÆRK!</p> <p>Filstørrelse kan justeres afhængigt af den valgte Filtype.</p>	Ja	-	Ja	Ja
OCR Software	Viser det program, der skal hente de redigerbare tekstdata fra dokumentet.	-	Ja	-	-
OCR-sprog	Indstilles til at passe til sproget for teksten i det scannede dokument.	-	Ja	-	-

Indstilling	Beskrivelse	Relevant funktion			
		Billede	OCR	E-mail	Fil
Filnavn	Klik på knappen Ændr... for Billede , OCR eller E-mail . Indtast eventuelt et præfiks for filnavnet.	Ja	Ja	Ja	Ja
Destinationsmappe	Klik på knappen Ændr... og derefter knappen Gennemse... for at ændre den mappe, du vil gemme dit scannede dokument i.	Ja	Ja	Ja	-
Destinationsmappen	Klik på Gennemse... , og gå til den mappe, du vil gemme dit scannede dokument i. Marker Vis mappe for automatisk at få vist destinationsmappen efter scanning.	-	-	-	Ja
Opløsning	Du kan vælge en scanningsopløsning på rullelisten Opløsning . Højere opløsninger kræver mere hukommelse og overførselstid, men giver et finere scannet billede.	Ja	Ja	Ja	Ja
Scannetype	<p>Gør det muligt at vælge mellem en række scanningsfarvedybder.</p> <p>Sort/hvid Bruges til tekst eller stregtegninger.</p> <p>Grå (fejlspredning) Bruges til fotografier eller grafik. (Fejlspredning er en metode til oprettelse af simulerede gråtonebilleder uden brug af ægte grå punkter. Sorte punkter placeres i et specifikt mønster for at skabe det grå udseende).</p> <p>Ægte Grå Bruges til fotografier eller grafik. Denne funktion er mere præcis, da den anvender op til 256 gråtoner.</p> <p>24bit Farve Bruger op til 16,8 millioner farver til scanning af billedet. Selvom brug af 24bit Farve giver et billede med den mest præcise farvegengivelse, kræver det mest hukommelse og giver den længste overførselstid.</p> <p>Auto Bruger automatisk egnede farver til dit dokument. ¹</p>	Ja	Ja	Ja	Ja

¹ Afhængigt af det originale dokumentets tilstand fungerer denne funktion muligvis ikke korrekt.

Indstilling	Beskrivelse	Relevant funktion			
		Billede	OCR	E-mail	Fil
Dokumentstørrelse	<p>Dokumentstørrelse er som standard indstillet til Auto. Du kan scanne dokumenter i alle størrelser uden at justere Dokumentstørrelse. For hurtigere scanningshastighed kan du vælge dokumentets nøjagtige størrelse på rullelisten Dokumentstørrelse.¹</p> <p>BEMÆRK!</p> <ul style="list-style-type: none"> Hvis du vælger en 1 til 2 dokumentstørrelse, opdeles det scannede billede i to dokumenter, der er halvt så store som indstillingen. Hvis du vælger 1 til 2 (A4), opdeles det scannede billede i to dokumenter med målene 148 × 210 mm. For at lave 1 til 2-scanning eller 2 i 1-scanning skal du fjerne markeringen i afkrydsningsfeltet Automatisk rotering af billede i dialogboksen Avancerede indstillinger. Hvis du vælger en 2 i 1-dokumentstørrelse, kombineres to scannede billeder i ét dokument. Du kan vælge Langt papir, når du konfigurerer indstillingerne på følgende måde: <ul style="list-style-type: none"> Automatisk rettelse af skævhed: Fra 2-sidet scanning: Fra 	Ja	Ja	Ja	Ja
2-sidet scanning	<p>Hvis du markerer dette afkrydsningsfelt, scanner maskinen begge sider af dokumentet. Når du bruger funktionen til automatisk 2-sidet scanning (dupleksscanning), skal du vælge Langsided indbinding eller Kortsided indbinding afhængigt af det originale dokumentets layout for at sikre, at den oprettede datafil vises korrekt i det scannede dokument.</p> <p>BEMÆRK!</p> <p>Funktionen til 2-sidet scanning (dupleksscanning) er tilgængelig med længder op til størrelsen Legal.</p>	Ja	Ja	Ja	Ja
Genopret standard	Gendan fabriksstandarderne for alle indstillinger.	Ja	Ja	Ja	Ja

¹ Afhængigt af det originale dokumentets tilstand fungerer denne funktion muligvis ikke korrekt.

- 5 Klik på knappen **Avancerede indstillinger**. Dialogboksen **Avancerede indstillinger** vises.

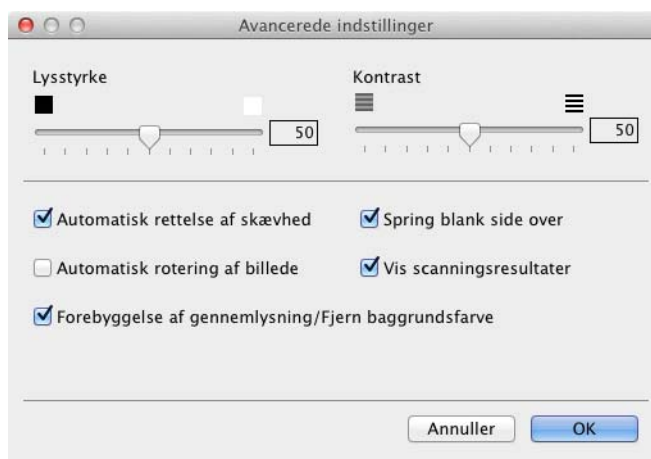

- 6 Rediger indstillingerne. Følgende indstillinger kan ændres:

Indstilling	Beskrivelse	Relevant funktion			
		Billede	OCR	E-mail	Fil
Lysstyrke	Juster denne indstilling (0 til 100) for at få det bedste billede. Standardværdien på 50 repræsenterer et gennemsnit og er normalt egnet til de fleste billeder. Du kan indstille Lysstyrke -niveauet ved at trække skyderen til højre eller venstre for at gøre billedet lysere eller mørkere. Hvis det scannede billede er for lyst, skal du indstille et lavere niveau for Lysstyrke og scanne dokumentet igen. Hvis billedet er for mørkt, skal du indstille et højere niveau for Lysstyrke og scanne dokumentet igen.	Ja	Ja	Ja	Ja
Kontrast	Juster denne indstilling (0 til 100) for at få det bedste billede. Standardværdien på 50 repræsenterer et gennemsnit og er normalt egnet til de fleste billeder. Du kan forøge eller formindske kontrasten ved at flytte skyderen til højre eller venstre. En forøgelse fremhæver de mørke og lyse områder i billedet, mens en formindskelse viser flere detaljer i grå områder. BEMÆRK! _____ Indstillingen Kontrast er kun tilgængelig, når Scannetype indstilles til Auto , Grå (fejlspredning) , Ægte Grå eller 24bit Farve . _____	Ja	Ja	Ja	Ja

Indstilling	Beskrivelse	Relevant funktion			
		Billede	OCR	E-mail	Fil
Automatisk rettelse af skævhed	Retter skævheden på de scannede data (inden for 5 grader). ¹	Ja	Ja	Ja	Ja
Automatisk rotering af billede	Ændrer dokumentretningen baseret på tekstretningen. ¹	Ja	Ja	Ja	Ja
Forebyggelse af gennemlysning/ Fjern baggrundsfarve	Forebygger fænomenet gennemlysning på et tosidet dokument og gør det også muligt at fjerne baggrundsfarven på dokumenter såsom aviser, så de scannede data er mere tydelige. ¹	Ja	Ja	Ja	Ja
Spring blank side over	Fjerner blanke sider i dokumentet fra scanningsresultaterne. ¹	Ja	Ja	Ja	Ja
Vis scanningsresultater	Viser det samlede antal gemte sider og blanke sider, der er sprunget over, på computerskærmen.	Ja	Ja	Ja	Ja

¹ Afhængigt af det originale dokumentets tilstand fungerer denne funktion muligvis ikke korrekt.

- 7 Klik på knappen **OK** for at lukke dialogboksen **Avancerede indstillinger**.
- 8 Klik på knappen **OK** for at lukke indstillingsdialogboksen.

Opsætning af adressebogen (kun ADS-1600W)

Med funktionen Adressebog kan du vælge en e-mailadresse at sende de scannede data direkte til. Du kan konfigurere adressebogen på kontrolpanelet på maskinen.

BEMÆRK!

Du kan også konfigurere adressebogen med Fjernkonfiguration.

Registrer en e-mailadresse

4

Du kan registrere op til 100 e-mailadresser og indtaste et navn for hver adresse.

- 1 Tryk på ◀ eller ▶ for at få vist til e-mail-ser.
- 2 Tryk på til e-mail-ser., Adresse-bog og derefter på Rediger.
- 3 Tryk på ▲ eller ▼ for at få vist Tilføj ny adresse.
- 4 Tryk på Tilføj ny adresse og derefter på Navn.
- 5 Indtast et navn, og tryk derefter på OK.
- 6 Tryk på Adresse.
- 7 Indtast en e-mailadresse, og tryk derefter på OK.
- 8 Tryk på OK.

Ændring af en e-mailadresse

- 1 Tryk på ◀ eller ▶ for at få vist til e-mail-ser.
- 2 Tryk på til e-mail-ser., Adresse-bog og derefter på Rediger.
- 3 Tryk på ▲ eller ▼ for at få vist Ændre.
- 4 Tryk på Ændre.
- 5 Tryk på ▲ eller ▼, indtil du finder den e-mailadresse, du vil ændre.
- 6 Tryk på e-mailadressen. Hvis e-mailadressen bruges til en eller flere genveje, viser displayet dig, at adressen i genvejen(e) også ændres. Tryk på OK.
- 7 Gør et af følgende:
 - Gå til trin 8, hvis du vil ændre navnet.
 - Gå til trin 10, hvis du vil ændre e-mailadressen.
- 8 Tryk på Navn. Softwaretastaturet vises i displayet.

- 9 Indtast et nyt navn, og tryk derefter på OK. Gå til trin 12.
- 10 Tryk på Adresse. Softwaretastaturet vises i displayet.
- 11 Indtast en ny e-mailadresse, og tryk derefter på OK.
- 12 Tryk på OK.

BEMÆRK!

Displayet viser en liste over genveje, der bruger den e-mailadresse, du har ændret. Genvejsindstillingerne ændres automatisk.

Sletning af en e-mailadresse

- 1 Tryk på ◀ eller ▶ for at få vist til e-mail-ser.
- 2 Tryk på til e-mail-ser., Adresse-bog og derefter på Rediger.
- 3 Tryk på ▲ eller ▼ for at få vist Slet.
- 4 Tryk på Slet.
- 5 Tryk på ▲ eller ▼, indtil du finder den e-mailadresse, du vil slette.
- 6 Tryk på e-mailadressen og derefter på OK.
- 7 Tryk på Ja.

BEMÆRK!

Du kan ikke slette en e-mailadresse, der anvendes i en genvej. Slet genvejen først (se *Omdøbning eller sletning af en genvej* på side 157).

Opsætning af en gruppe

Du kan registrere op til 6 grupper.

BEMÆRK!

Før opsætning af en gruppe skal du registrere mere end én e-mailadresse.

- 1 Tryk på ◀ eller ▶ for at få vist til e-mail-ser.
- 2 Tryk på til e-mail-ser., Adresse-bog og derefter på Rediger.
- 3 Tryk på ▲ eller ▼ for at få vist Indst. grupper.
- 4 Tryk på Indst. grupper og derefter på Navn.
- 5 Indtast et gruppenavn, og tryk derefter på OK.
- 6 Tryk på Tilføj/Slet.

- 7 Tryk på ▲ eller ▼, indtil du finder den e-mailadresse, du vil tilføje til gruppen.
- 8 Tryk på e-mailadressen og derefter på OK.
- 9 Tryk på OK.

Ændring af en gruppe

Du kan omdøbe en gruppe, tilføje en e-mailadresse til gruppen eller slette en e-mailadresse fra gruppen.

- 1 Tryk på ◀ eller ▶ for at få vist til e-mail-ser.
- 2 Tryk på til e-mail-ser., Adresse-bog og derefter på Rediger.
- 3 Tryk på ▲ eller ▼ for at få vist Ændre.
- 4 Tryk på Ændre.
- 5 Tryk på ▲ eller ▼, indtil du finder den gruppe, du vil ændre.
- 6 Tryk på gruppenavnet.
- 7 Gør et af følgende:
 - Gå til trin 8, hvis du vil omdøbe gruppen.
 - Gå til trin 10, hvis du vil tilføje en e-mailadresse til gruppen.
 - Gå til trin 10, hvis du vil slette en e-mailadresse fra gruppen.
- 8 Tryk på Navn. Softwaretastaturet vises i displayet.
- 9 Indtast et nyt gruppenavn. Gå til trin 14.
- 10 Tryk på ▲ eller ▼ for at få vist Tilføj/Slet.
- 11 Tryk på Tilføj/Slet.
- 12 Tryk på ▲ eller ▼, indtil du finder den e-mailadresse, du vil tilføje eller slette.
- 13 Tryk på e-mailadressen.
- 14 Tryk på OK.
- 15 Tryk på OK.

Sletning af en gruppe

- 1 Tryk på ◀ eller ▶ for at få vist til e-mail-ser.
- 2 Tryk på til e-mail-ser., Adresse-bog og derefter på Rediger.
- 3 Tryk på ▲ eller ▼ for at få vist Slet.
- 4 Tryk på Slet.
- 5 Tryk på ▲ eller ▼, indtil du finder det gruppenavn, du vil slette.
- 6 Tryk på gruppenavnet og derefter på OK.
- 7 Tryk på Ja.

Opsætning af genveje (kun ADS-1600W)

Registrering af en genvej

Grundlæggende scanning

Du kan konfigurere op til 12 genvejsmenuer.

- 1 Tryk på Genveje.
- 2 Tryk på  .
- 3 Tryk på ▲ eller ▼, indtil du finder den genvejstype, du vil oprette.
- 4 Tryk på genvejstypen og derefter på OK.
- 5 Gør et af følgende:
 - til USB
Konfigurer indstillingerne for 2-sidet scan., Scanningstype, Opløsning, Filtype, Dokumentstr., Filnavn, Auto ret op og Skip tom side efter behov.
Tryk på OK og derefter på Gem som genvej.

BEMÆRK!

For at vælge Langt papir (op til 863 mm) for Dokumentstr. skal du bruge disse indstillinger:

- Auto ret op: Fra
 - 2-sidet scan.: Fra
-

- til fil, til OCR, til billede og til e-mail

Vælg scannetype og destinationscomputer, og gå derefter til ⑥.

- til e-mail-server

Konfigurer indstillinger for e-mailadresse(r), 2-sidet scan., Scanningstype, Opløsning, Filtype, Dokumentstr., Auto ret op og Skip tom side efter behov.

Tryk på OK og derefter på Gem som genvej.

BEMÆRK!

For at vælge Langt papir (op til 863 mm) for Dokumentstr. skal du bruge disse indstillinger:

- Auto ret op: Fra
 - 2-sidet scan.: Fra
-

Scanning fra kontrolpanelet på maskinen

- til netværk og til FTP
Vælg et profilnavn, og gå derefter til 6.
- til web

BEMÆRK!

Opdateringer eller meddelelser om maskinen bliver af og til vist på displayet. Læs oplysningerne, og tryk derefter på OK.

- 1 Tryk på ▲ eller ▼ for at få vist de tilgængelige tjenester, og tryk derefter på den ønskede tjeneste.
- 2 Tryk på ▲ eller ▼ for at få vist dit kontonavn, og tryk derefter på det.
- 3 Hvis skærmen til indtastning af pinkode vises, skal du indtaste den firecifrede pinkode og trykke på OK.
- 4 Vælg den ønskede funktion.



BEMÆRK!

De funktioner, der kan indstilles, varierer afhængigt af den valgte tjeneste.

- 6 Kontroller indstillingerne, og tryk derefter på OK. Softwaretastaturet vises i displayet.
- 7 Indtast et genvejsnavn, og tryk derefter på OK.
- 8 Tryk på OK.

Kortscanning

Du kan konfigurere op til 4 genvejsmenuer.

- 1 Luk topdækslet, hvis det er åbent.
- 2 Tryk på .
- 3 Åbn topdækslet.
- 4 Tryk på .
- 5 Tryk på ▲ eller ▼, indtil du finder den genvejstype, du vil oprette.
- 6 Tryk på genvejstypen og derefter på OK.

BEMÆRK!

Hvis maskinen er tilsluttet flere forskellige computere, skal du vælge destinationscomputeren på listen PC-navn.

- 7 Tryk på Gem. Softwaretastaturet vises i displayet.
- 8 Indtast et genvejsnavn, og tryk derefter på OK.
- 9 Tryk på OK.

Omdøbning eller sletning af en genvej

Grundlæggende scanning

- 1 Tryk på **Genveje**.
- 2 Tryk på **Red./slet**.
- 3 Tryk på den genvej, du vil omdøbe eller slette.
- 4 Tryk på **Rediger genvejsnavn** eller **Slet**.
- 5 Gør et af følgende:
 - **Rediger genvejsnavn**
Softwaretastaturet vises i displayet. Indtast et nyt genvejsnavn, og tryk derefter på **OK**.
 - **Slet**
Displayet viser det genvejsnavn, du sletter. Tryk på **Ja**.

Kortscanning

- 1 Luk topdækslet, hvis det er åbent.
- 2 Tryk på .
- 3 Åbn topdækslet.
- 4 Tryk på en genvej, du vil omdøbe eller slette.
- 5 Tryk på **Rediger navn på genvej til kortscan** eller **Slet**.
- 6 Gør et af følgende:
 - **Rediger navn på genvej til kortscan**
Softwaretastaturet vises i displayet. Indtast et nyt genvejsnavn, og tryk derefter på **OK**.
 - **Slet**
Tryk på **Ja**.

Overvåg maskinens status fra computeren (Windows®)

Hjælpeprogrammet Status Monitor er et konfigurerbart softwareværktøj, der gør det muligt at overvåge status for en eller flere enheder. Du får øjeblikkeligt besked, når der opstår fejl som f.eks. dokumentstop.

Overvåg maskinens status fra computeren

Gør et af følgende:

- Dobbeltklik på ikonet  i proceslinjen.
- (Windows® XP, Windows Vista® og Windows® 7)

Klik på  (**Start**) > **Alle programmer** > **Brother** > **ADS-XXXXX** > **Status Monitor**.

- (Windows® 8)

Klik på  (**Brother Utilities**), og klik derefter på rullelisten og vælg navnet på din model (hvis det ikke allerede er valgt). Klik på **Værktøjer** i venstre navigationsbjælke, og klik derefter på **Status Monitor**.



- **Fejlfinding**

Giver dig adgang til webstedet for fejlfinding, når du klikker på knappen **Fejlfinding**.

- **Har du brug for nye forbrugsstoffer?**

Giver dig adgang til Brother-webstedet for originalt tilbehør, når du klikker på knappen **Har du brug for nye forbrugsstoffer?**

- **Pick-up-rulle tæller**

Viser udskiftningscyklussen for fremføringsrullen.

- **Separation Pad tæller**

Viser udskiftningscyklussen for separationspladen.

BEMÆRK!





Du kan finde yderligere oplysninger om brug af Status Monitor-softwaren ved at højreklikke på ikonet **Brother Status Monitor** og vælge **Hjælp**.

Fejlmeddelelser

Højreklik på ikonet **Brother Status Monitor**, og klik derefter på **Vis ved fejl** for at fjerne markeringen.

Hvad er Status Monitor-indikatorerne?

Når du har startet din computer, vises ikonet **Brother Status Monitor** i proceslinjen.

	Et grønt ikon angiver almindelig standby-tilstand.
	Et gult ikon angiver en advarsel.
	Et rødt ikon angiver, at der er opstået en fejl.
	Et gråt ikon angiver offline-tilstand.

Overvåg maskinens status fra computeren (Macintosh)

Hjælpeprogrammet Status Monitor er et konfigurerbart softwareværktøj, der gør det muligt at overvåge status for en enhed. Du får øjeblikkeligt besked, når der opstår fejl som f.eks. dokumentstop. Status Monitor starter fra ControlCenter2.

Overvåg maskinens status fra computeren

- 1 Klik på ikonet  (ControlCenter2) i Dock. Vinduet **ControlCenter2** åbnes.
- 2 Vælg fanen **ENHEDSINDSTILLING**.

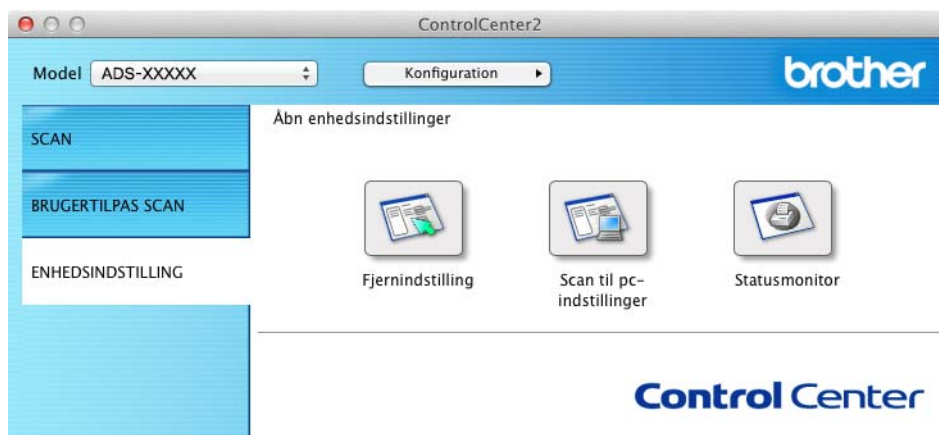

- 3 Klik på knappen **Statusmonitor**.
Statusmonitorvinduet vises. Her kan du se status for enheder.



■ Fejlfinding

Giver dig adgang til webstedet for fejlfinding, når du klikker på knappen **Fejlfinding**.

■ Har du brug for nye forbrugsstoffer?

Giver dig adgang til Brother-webstedet for originalt tilbehør, når du klikker på knappen **Har du brug for nye forbrugsstoffer?**

■ Pick-up-rulle tæller

Viser udskiftningscyklussen for fremføringsrullen.

■ Separation Pad tæller

Viser udskiftningscyklussen for separationspladen.

Slå den automatiske indlæsningsfunktion til/fra (ControlCenter2)

- 1 Klik på ikonet  (ControlCenter2) i Dock. Vinduet **ControlCenter2** åbnes.

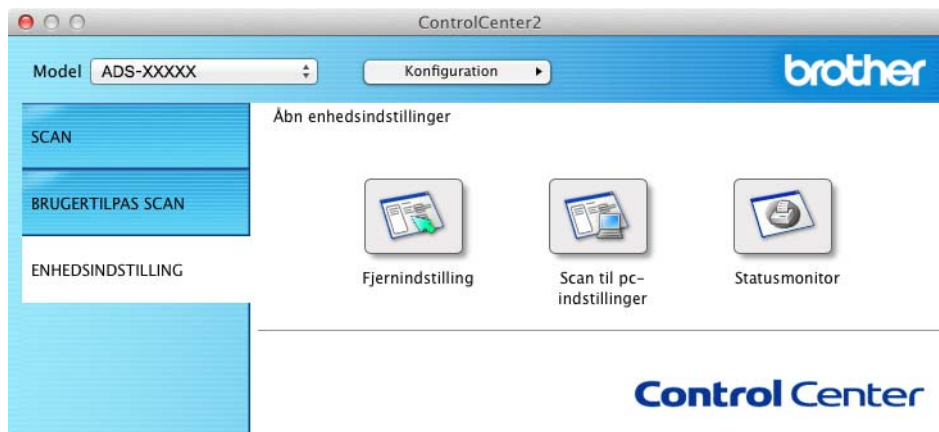

- 2 Klik på **Konfiguration**, og vælg derefter **Indstillinger**. Vinduet **ControlCenter2 indstillinger** vises.



- 3 Marker (eller fjern markeringen i) afkrydsningsfeltet **Start ControlCenter ved start af computer**.
- 4 Klik på knappen **OK**.

Opsæt Brother-maskinen fra din computer

Med fjernkonfigurationsprogrammet kan du konfigurere mange maskinindstillinger fra din computer. Når du starter fjernkonfigurationsprogrammet, downloades indstillingerne på din Brother-maskine automatisk til din computer og vises på skærmen. Hvis du ændrer indstillingerne, kan du overføre dem direkte til maskinen.

BEMÆRK!

- Hvis der opstår en fejl, starter Fjernkonfiguration ikke. Ret fejlen, og prøv at starte Fjernkonfiguration igen.
- Windows®
 - Hvis din computer er beskyttet af en firewall, og den ikke kan bruge Fjernkonfiguration, kan det være nødvendigt at konfigurere firewallindstillingerne for at tillade kommunikation via portnummer 137 og 161.
 - Hvis du bruger Windows® Firewall, og du har installeret MFL-Pro Suite fra dvd-rom'en, er de nødvendige firewallindstillinger allerede foretaget.

1 Start programmet ControlCenter.

- Windows®

1 Klik på ikonet  (ControlCenter4) i proceslinjen, og vælg derefter **Åbn** fra menuen. Vinduet **ControlCenter4** åbnes.

2 Klik på fanen **Enhedsindstillinger** (eksemplet herunder bruger **Starttilstand**).

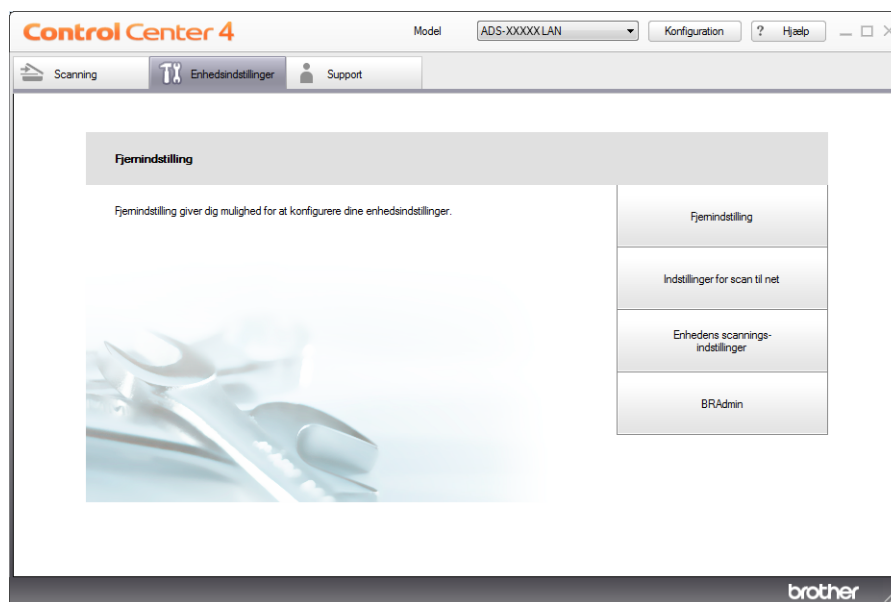

■ Macintosh

- 1 Klik på ikonet  (ControlCenter2) i Dock. Vinduet **ControlCenter2** åbnes.
- 2 Klik på fanen **ENHEDSINDSTILLING**.



- 2 Klik på knappen **Fjernindstilling**. Fjernkonfigurationsvinduet vises.

BEMÆRK!

Du kan også starte Fjernkonfiguration ved at følge instruktionerne nedenfor:

- (Windows[®] XP, Windows Vista[®] og Windows[®] 7)

Klik på  (**Start**) > **Alle programmer** > **Brother** > **ADS-XXXXX** > **Fjernindstilling**.

- (Windows[®] 8)

Klik på  (**Brother Utilities**), og klik derefter på rullelisten og vælg navnet på din model (hvis det ikke allerede er valgt). Klik på **Værktøjer** i venstre navigationsbjælke, og klik derefter på **Fjernindstilling**.

- Macintosh

Skal du klikke på **Gå** i **Finder**-menulinjen, **Programmer**, **Brother** og derefter dobbeltklikke på ikonet **RemoteSetup**.

- 3 Vælg en menu i mappetræet, og konfigurer indstillingerne efter behov (i eksemplet nedenfor bruges **Gen. opsætning**).

■ Windows®

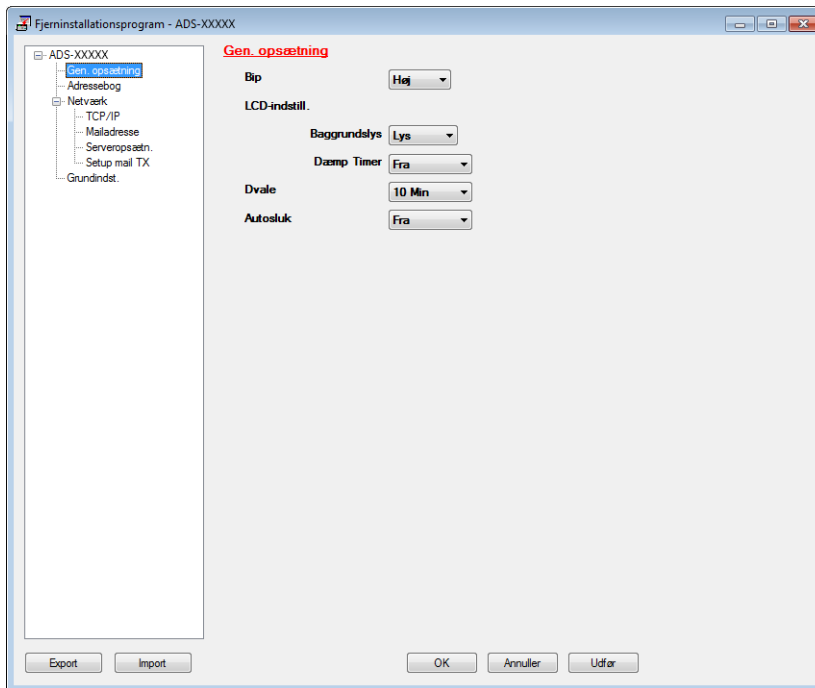

■ Macintosh

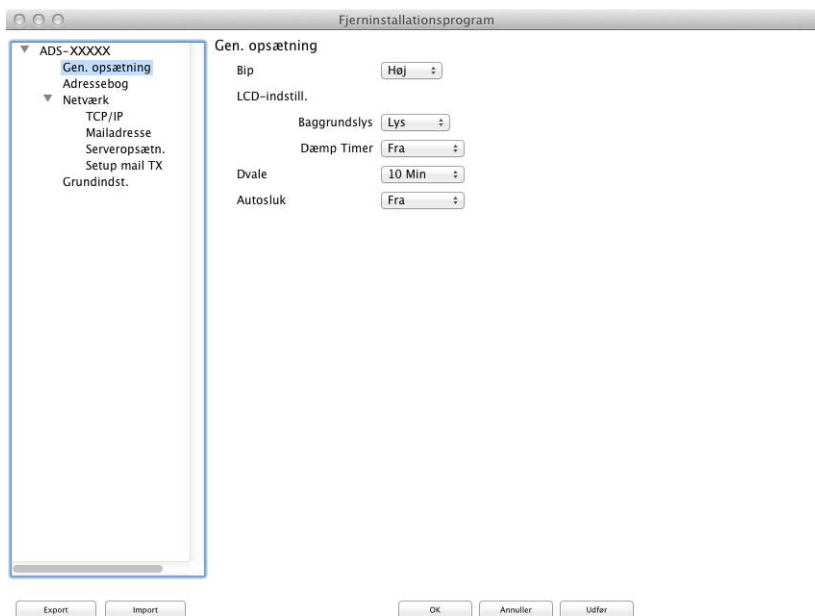

■ **OK**

Gør det muligt at begynde at indlæse data i maskinen og afslutte fjernkonfigurationsprogrammet. Hvis der vises en fejlmeddelelse, skal du indtaste de korrekte data igen og derefter klikke på **OK**.

■ **Annuller**

Gør det muligt at afslutte fjernkonfigurationsprogrammet uden at indlæse data i maskinen.

■ **Udfør**

Gør det muligt at overføre data til maskinen uden at afslutte fjernkonfigurationsprogrammet.

Fjernkonfiguration synkroniserer maskinens dato og klokkeslæt med den tilsluttede computer, når den startes.

BEMÆRK!

• Du kan bruge knappen **Export** til at gemme alle dine indstillinger for maskinen.

• (Windows®)

Hvis din computer er beskyttet af en firewall, og den ikke kan bruge **Fjernindstilling**, kan det være nødvendigt at konfigurere firewallindstillingerne for at tillade kommunikation via portnummer 137.

• Hvis du bruger Windows® Firewall, og du har installeret MFL-Pro Suite fra dvd-rom'en, er de nødvendige firewallindstillinger allerede foretaget.

• (Macintosh)

Hvis det er nødvendigt at ændre den maskine, der blev registreret til computeren under installationen af MFL-Pro Suite (se Hurtig installationsvejledning), eller hvis netværksmiljøet er ændret, skal du angive den nye maskine. Åbn **Device Selector**, og vælg den nye maskine (kun for netværksbrugere).

Rengør maskinens yderside

Tør ydersiden af maskinen af med en tør, blød og fnugfri klud for at fjerne støv.

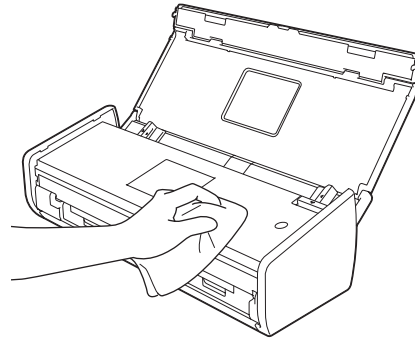
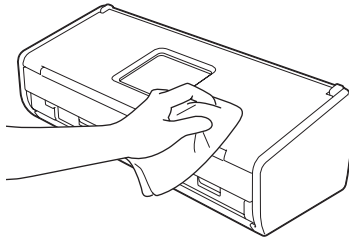

Rengør scanneren

Snavs eller slettelak på glasstrimlen kan medføre dårlig scanningskvalitet. Rengør scanneren indvendigt, hvis der vises en lodret linje i scannede data, eller hvis der mangler områder i de scannede data.

- 1 Træk stikket til maskinen ud af stikkontakten.
- 2 Åbn topdækslet (1) og frontklappen (2).

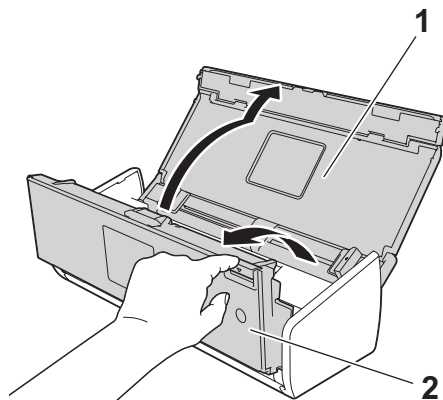

- 3 I dokumentføderenheden skal du rengøre glasstrimlerne (1) (2) med en blød, frugfri klud, der er fugtet med vand.

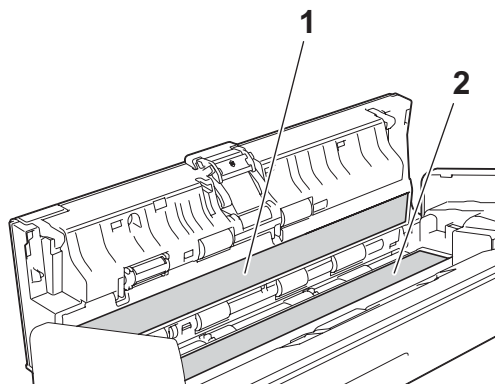

VIGTIGT!

Pas på, når du rører ved separationspladen og området omkring den i maskinen. Ellers kan maskinen blive alvorligt beskadiget.

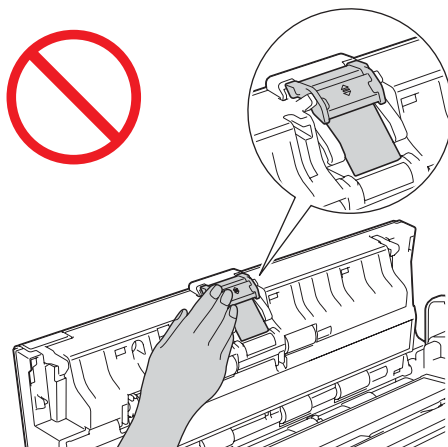

6

- 4 Hold på begge sider af lågen til fremføringsrullen (1), og træk lågen op.

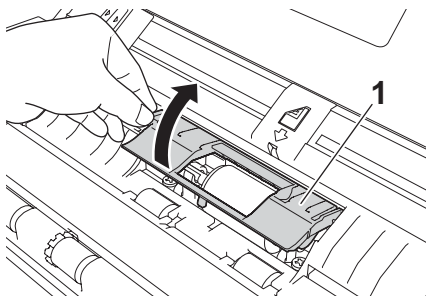

- 5 Skub fremføringsrullen (1) ud til højre kant.

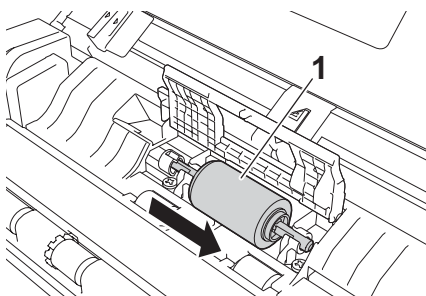

- 6 Holderen til fremføringsrullen har en smal åbning, der er beregnet til at forhindre, at rullen tabes. Faconen på skaftet på fremføringsrullen passer ind i denne åbning. Drej fremføringsrullen rundt, indtil faconen på skaftet passer ind i åbningen på holderen.

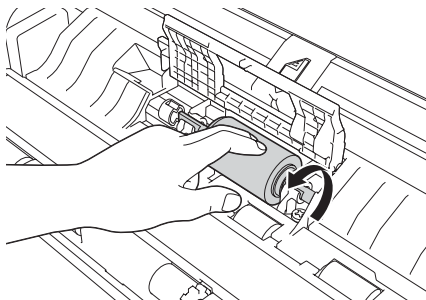

- 7 Tag fat i papirfremføringsrullen, og træk den ud af maskinen.

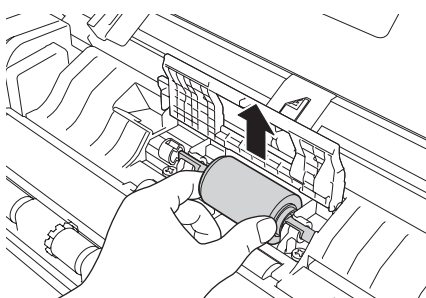

- 8 Rengør fremføringsrullen med en blød, fnugfri klud, der er let fugtet med vand.
- 9 Sæt papirfremføringsrullen i maskinen.

BEMÆRK!

Kontrollér venstre og højre side på fremføringsrullen, før den sættes fast.

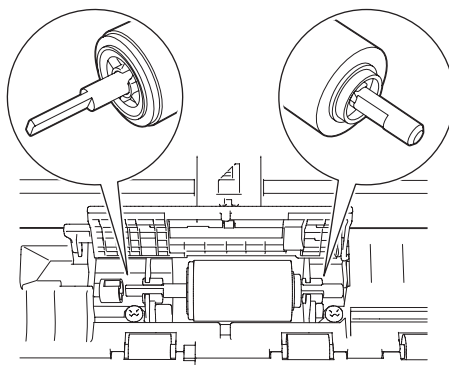

- 10 Skub fremføringsrullen (1) ud til venstre kant, mens du drejer rullen.

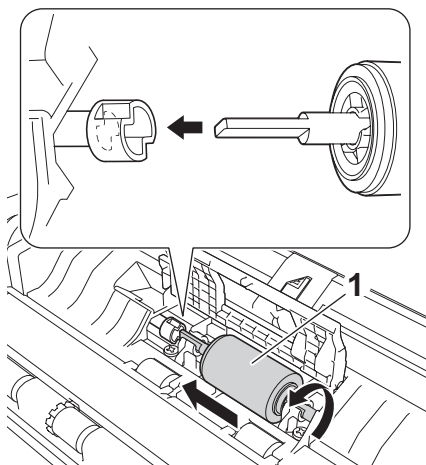

- 11 Luk lågen til fremføringsrullen.
- 12 Luk frontklappen og topdækslet.

BEMÆRK!

Ud over at rengøre glasstrimlerne med en blød og frugfri klud, der er let fugtet med vand, skal du føre en finger over glasset for at kontrollere, om der sidder noget på det. Hvis du kan mærke, at der sidder snavs eller aflejringer, skal du rengøre glasset igen og være ekstra grundig i det pågældende område. Du kan være nødt til at gentage rengøringsprocessen tre eller fire gange. Testscan et dokument efter hver rengøring.



Hvis der sidder lidt snavs eller slettelak på glasstrimlen, ses en lodret linje på den scannede prøve.

Den lodrette linje forsvinder, når glasstrimlen er gjort ren.

Udskift forbrugsstoffer

Status Monitor giver dig besked, når maskinen registrerer, at forbrugsstoffer er ved at være opbrugt.

Bestil forbrugsstoffer

Følgende tabel viser forbrugsstoffernes reservedelsnumre og generelle retningslinjer for, hvornår disse dele skal udskiftes.

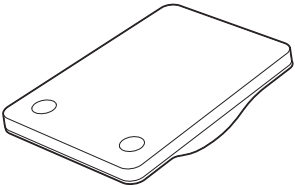
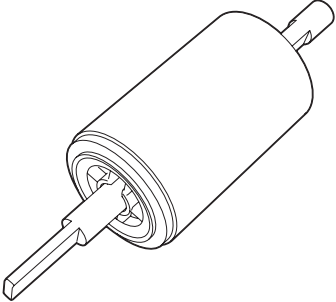
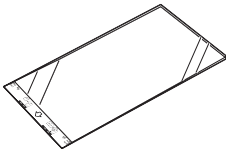
Nr.	Reservedelsnavn	Reservedelsnr.	Standardcyklus for udskiftning
1	Separationsplade 	SP-C0001	10.000 ark (A4 eller Letter) eller 1 år
2	Fremføringsrulle 	PUR-C0001	50.000 ark (A4 eller Letter) eller 1 år
3	Bæreak til kvittering 	CS-RE001	500 gange

BEMÆRK!

Levetiden kan variere afhængigt af brugsmiljø, dokumenttype, hvor ofte der scannes dokumenter osv. Disse dele kan fås hos de fleste Brother-forhandlere. Kontakt den lokale Brother-forhandler.

Kontrol af udskiftningscyklus for forbrugsstoffer

(ADS-1100W)

Start programmet Status Monitor.

- Windows®

Dobbelklik på ikonet  i proceslinjen.

Statusmonitorvinduet vises.



- Macintosh

- 1 Klik på ikonet  (ControlCenter2) i Dock. Vinduet **ControlCenter2** åbnes.
- 2 Vælg fanen **ENHEDSINDSTILLING**.



- 3 Klik på knappen **Statusmonitor**. Statusmonitorvinduet vises.



(ADS-1600W)

- 1 Tryk på  (Indstil.).
- 2 Tryk på ▲ eller ▼ for at få vist Maskin-info.
- 3 Tryk på Maskin-info.
- 4 Tryk på Brugstællere. Displayet viser Separationspladens tæller og Fremføringsrullens tæller.

BEMÆRK!

Hvis displayet eller LED-indikationer advarer dig om at udskifte separationspladen og/eller fremføringsrullen, skal du bestille de nødvendige dele og derefter udskifte brugte dele med nye.

Udskift separationspladen

Maskinen er udstyret med en scanningstæller. Tælleren tæller automatisk, hvor mange gange maskinen har scannet. Når maskinen har scannet 10.000 gange, viser maskinen en meddelelse i Status Monitor, der minder dig om, at separationspladen skal udskiftes.

- 1 Åbn topdækslet (1) og frontklappen (2).

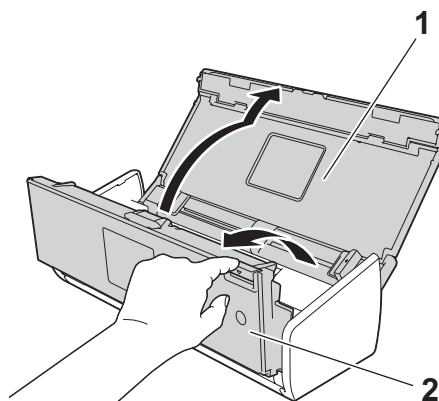

- 2 Skub separationspladeholderen op.

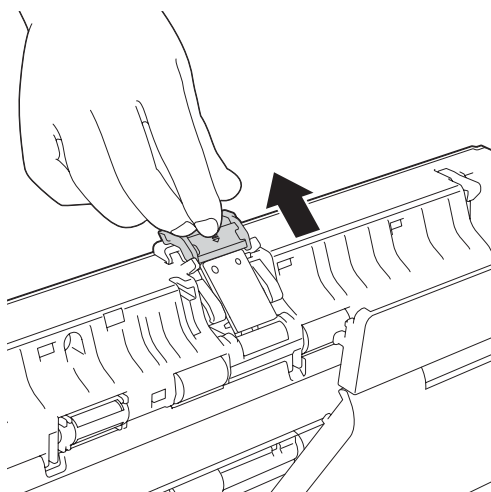

VIGTIGT!

Pas på, når du rører ved separationspladen og området omkring den i maskinen. Ellers kan maskinen blive alvorligt beskadiget.

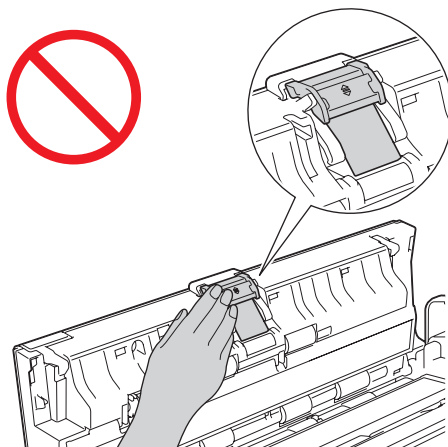

6

- 3 Tag fat i separationspladen, og træk den opad.

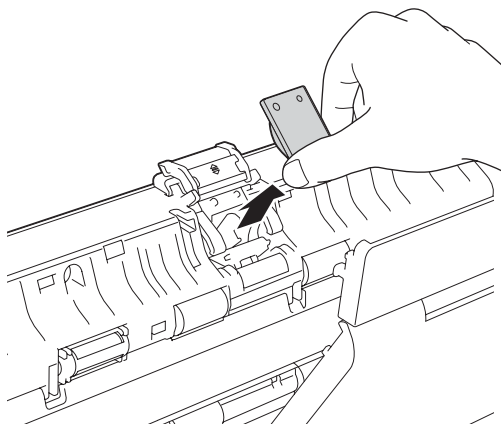

- 4 Sæt en ny separationsplade i.

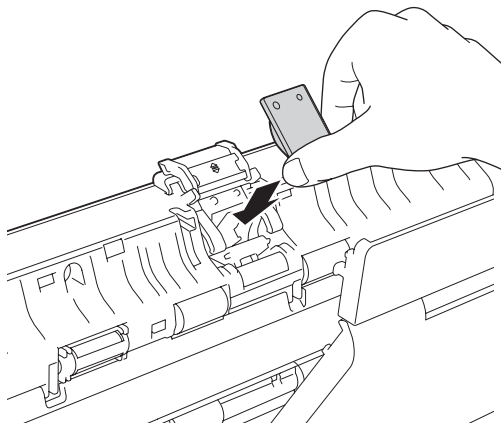

- 5 Skub separationspladeholderen på plads.
- 6 Luk frontklappen og topdækslet.
- 7 Nulstil tælleren (se *Nulstil tællere for forbrugsstoffer* på side 180).

BEMÆRK!

Kontrollér følgende elementer:

- Værdien for separationspladetælleren er 0 (se *Kontrol af udskiftningscyklus for forbrugsstoffer* på side 173).
- Fejlmeddelelsen på Status Monitor er slettet.
- Displayet eller LED-indikationer viser ikke Udskrift sep.plad og Udskift dele.

Udskift fremføringsrulle

Maskinen er udstyret med en scanningstæller. Tælleren tæller automatisk, hvor mange gange maskinen har scannet. Når maskinen har scannet 50.000 gange, viser maskinen en meddelelse i Status Monitor, der minder dig om, at papirfremføringsrullen skal udskiftes.

- 1 Åbn topdækslet (1) og frontklappen (2).

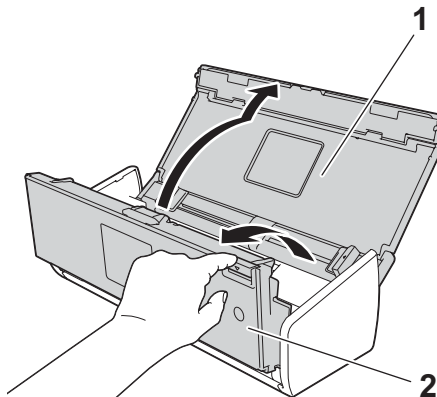

- 2 Hold på begge sider af lågen til fremføringsrullen (1), og træk lågen op.

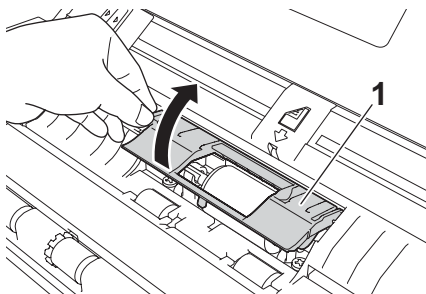

- 3 Skub papirfremføringsrullen (1) helt til højre.

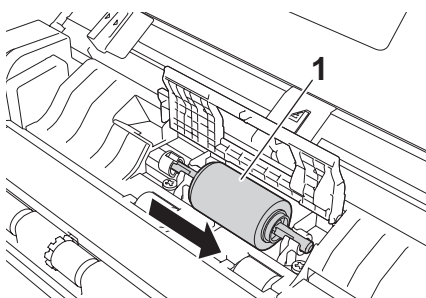

- 4 Holderen til papirfremføringsrullen har en smal åbning. Faconen på skaftet på papirfremføringsrullen passer ind i denne åbning. Drej papirfremføringsrullen, indtil skaftet kan gå ind i åbningen i holderen.

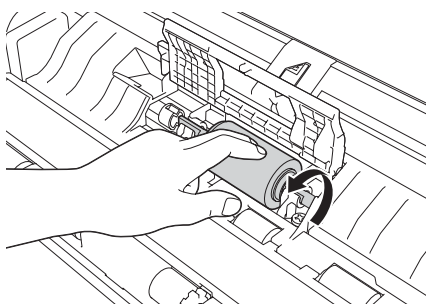

- 5 Tag fat i papirfremføringsrullen, og træk den ud af maskinen.

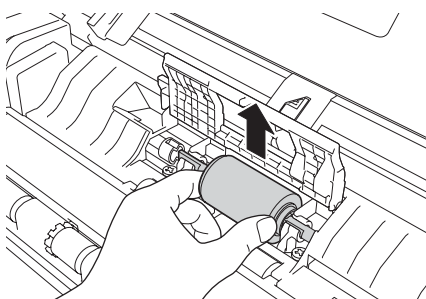

- Sæt en ny fremføringsrulle i maskinen.

BEMÆRK!

Fastlæg venstre og højre side på papirfremføringsrullen, før den monteres.

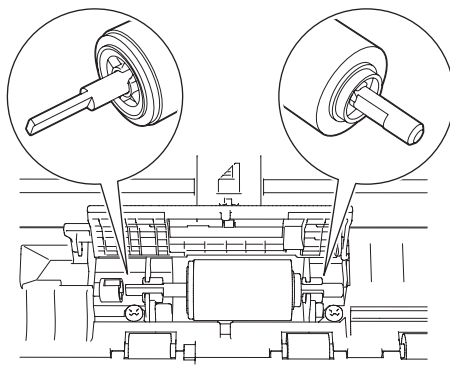

- Skub fremføringsrullen (1) ud til venstre kant, mens du drejer rullen.

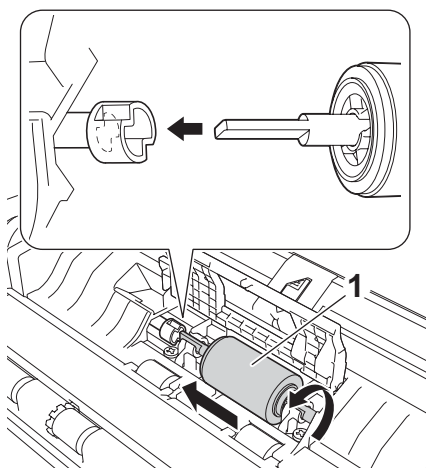

- Luk lågen til fremføringsrullen omhyggeligt.
- Luk frontklappen og topdækslet.
- Nulstil tælleren (se *Nulstil tællere for forbrugsstoffer* på side 180).

BEMÆRK!

Kontrollér følgende elementer:

- Værdien af fremføringsrulletælleren er 0 (se *Kontrol af udskiftningscyklus for forbrugsstoffer* på side 173).
- Fejlmeddelelsen på Status Monitor er slettet.
- Displayet eller LED-indikationer viser ikke Udskrift rulle og Udskift sep.plad.

Nulstil tællere for forbrugsstoffer

(ADS-1100W)

1 Start programmet ControlCenter.

■ Windows®

- 1 Klik på ikonet  (ControlCenter4) i proceslinjen, og vælg derefter **Åbn** fra menuen. Vinduet **ControlCenter4** åbnes.
- 2 Klik på fanen **Enhedsindstillinger** (eksemplet herunder bruger **Starttilstand**).

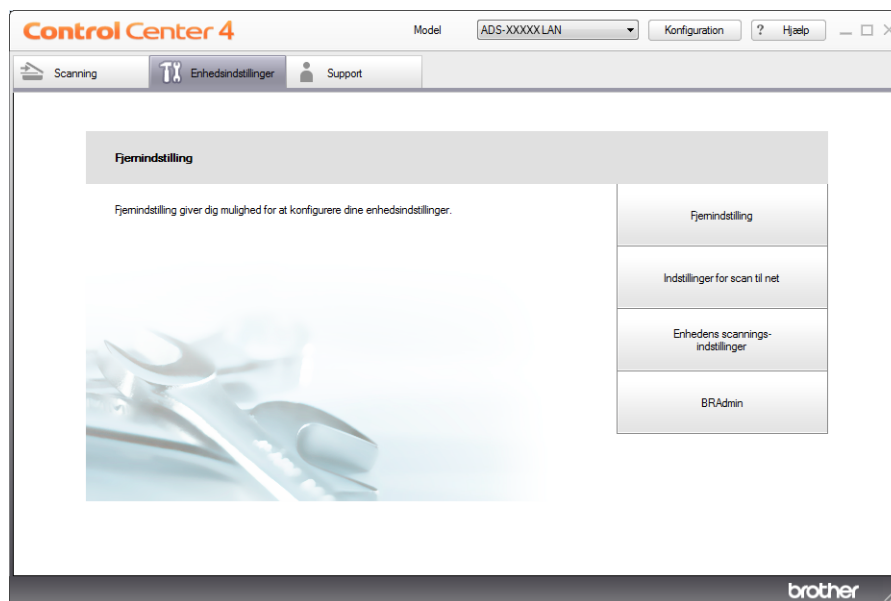

■ Macintosh

- 1 Klik på ikonet  (ControlCenter2) i Dock. Vinduet **ControlCenter2** åbnes.

2 Klik på fanen **ENHEDSINDSTILLING**.



2 Klik på knappen **Fjernindstilling**. Fjernkonfigurationsvinduet vises.

3 Vælg **Maskin-info** i mappetræet, og konfigurér scanningsindstillingerne efter behov (i eksemplet nedenfor bruges Windows®).

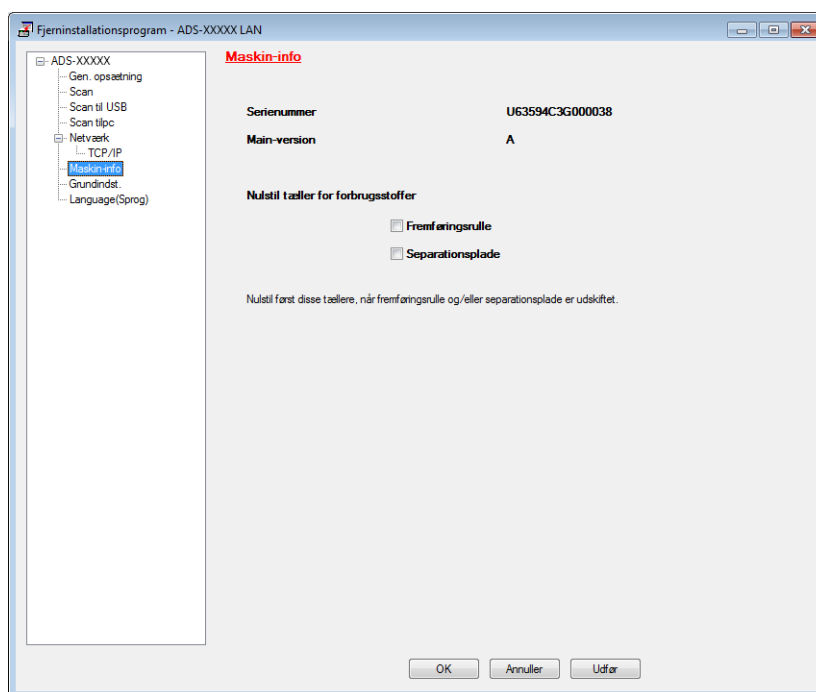



4 Gør et af følgende:

- Du nulstiller tælleren for separationspladen ved at markere afkrydsningsfeltet **Separationsplade** under **Nulstil tæller for forbrugsstoffer**.
- Du nulstiller tælleren for fremføringsrullen ved at markere afkrydsningsfeltet **Fremføringsrulle** under **Nulstil tæller for forbrugsstoffer**.

5 Klik på **Udfør** og derefter på **OK**.

(ADS-1600W)

- 1 Tryk på  (Indstil.).
- 2 Tryk på ▲ eller ▼ for at få vist Maskin-info.
- 3 Tryk på Maskin-info.
- 4 Tryk på Brugstællere.
- 5 Gør et af følgende:
 - Tryk på Separationspladens tæller for at nulstille tælleren for separationspladen.
 - Tryk på Fremføringsrullens tæller for at nulstille tælleren for fremføringsrullen.
- 6 Displayet viser bekræftelsesmeddelelsen. Tryk på Ja.
- 7 Tryk på .

Pakning og transport af maskinen

Når du transporterer maskinen, skal du bruge den originale emballage, der fulgte med maskinen. Hvis du ikke pakker maskinen korrekt, er eventuelle skader, der opstår under transport, muligvis ikke omfattet af reklamationsretten. Maskinen skal forsikres tilstrækkeligt hos fragtføreren.

- 1 Drej dokumentstøttearmene ned (1), og luk derefter topdækslet (2) forsigtigt.

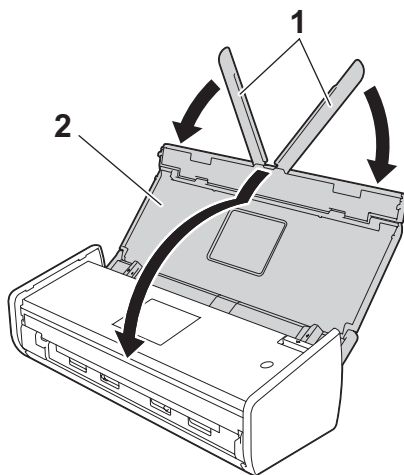

- 2 Pak maskinen ind i den pose, den blev leveret i.

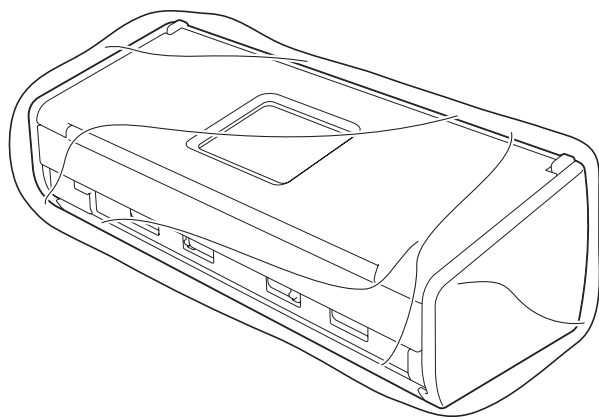

- 3 Pak maskinen og de trykte materialer i originalemballagen med det originale pakningsmateriale som vist herunder.

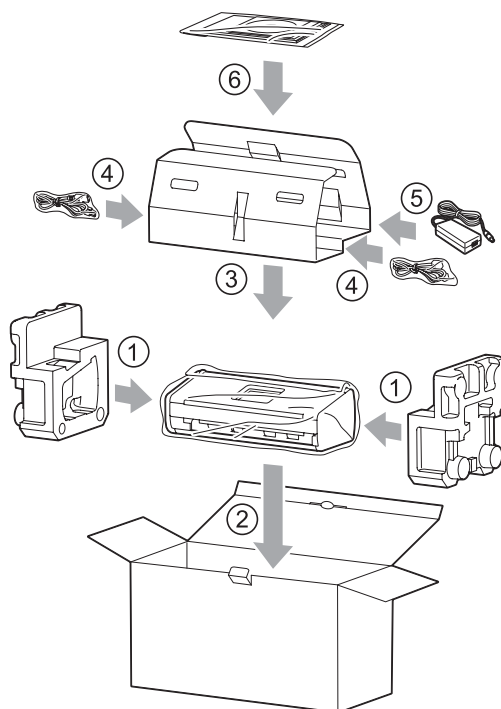

BEMÆRK!

Hvis din maskine skal indsendes til ombytningservice hos Brother, skal du kun indsende maskinen. Behold alle separate dele (strømledning, netadapter og USB-kabel) og trykte materialer, der skal bruges sammen med ombytningsmaskinen.

- 4 Luk kassen med tape.

Identificering af problemet

Tjek først følgende:

- Netadapteren er tilsluttet korrekt, og maskinen er tændt.
- Alle beskyttende dele er fjernet.
- Frontdækslet, lågen til separationspladen og lågen til fremføringsrullen er helt lukkede.
- Interfacekablet er korrekt tilsluttet til maskinen og computeren.
- Den korrekte driver til maskinen er installeret.
- Computeren er sluttet til den korrekte port på maskinen.

Fejlmeddelelser og vedligeholdelsespåmindelser

Selv i det mest avancerede kontorprodukt kan der opstå fejl, og det kan være nødvendigt at udskifte forbrugsstoffer. Hvis dette sker, identificerer maskinen problemet og viser en fejlmeddelelse. De mest almindelige fejlmeddelelser og vedligeholdelsespåmindelser vises herunder (meddelelserne bliver vist på Status Monitor eller maskinens display (kun ADS-1600W)).

Du kan korrigere de fleste fejl og afhjælpe meddelelser om rutinemæssig vedligeholdelse selv. Hvis du har behov for hjælp, tilbyder Brother Solutions Center de seneste FAQ (hyppigt stillede spørgsmål) og fejlfindingstips.

Besøg os på <http://solutions.brother.com/>



BEMÆRK!

(Kun for ADS-1100W-brugere)

Se *LED-indikationer (kun ADS-1100W)* på side 215.

Fejl	Årsag	Handling
Udskift sep.plad	Separationspladen er blevet brugt mere end 10.000 gange.	Udskift separationspladen med en ny. Der kan opstå scanningsfejl, hvis du ikke udskifter delen. Se <i>Udskift separationspladen</i> på side 175.
Udskift rulle	Fremføringsrullen er blevet brugt mere end 50.000 gange.	Udskift fremføringsrullen med en ny. Der kan opstå scanningsfejl, hvis du ikke udskifter delen. Se <i>Udskift fremføringsrulle</i> på side 177.
Udskift dele	Separationspladen er blevet brugt mere end 10.000 gange, og fremføringsrullen er blevet brugt mere end 50.000 gange.	Udskift separationspladen og fremføringsrullen med en ny af hver. Der kan opstå scanningsfejl, hvis du ikke udskifter delene. Se <i>Udskift separationspladen</i> på side 175 og <i>Udskift fremføringsrulle</i> på side 177.

Fejl	Årsag	Handling
Hukommelse fuld	Maskinens hukommelse er fuld, og maskinen kan ikke scanne hele dokumentet.	Tryk på  , og gør et af følgende: <ul style="list-style-type: none"> ■ Reducer scanningsopløsningen. ■ Reducer antallet af dokumenter.
Kan ikke scanne XX (XX er en fejlkode.)	Der er opstået en maskinfejl.	Sluk maskinen, tænd den, og forsøg derefter at scanne igen. Hvis fejlen ikke er forsvundet, når maskinen slukkes og tændes, skal du notere fejlmeddelelsen og kontakte Brother support.
Tjek dokument	<ul style="list-style-type: none"> ■ Dokumentstyrene er ikke indstillet til den korrekte dokumentstørrelse. ■ Indstillingerne passer ikke til dokumentet. ■ Der har samlet sig papirstøv på overfladen af fremføringsrullen eller separationspladen. ■ Dokumentet er ikke egnet til maskinen. ■ Dokumentet er ikke lagt korrekt i. 	<p>Fjern dokumentstoppet (se <i>Dokumentstop</i> på side 189), og gør følgende:</p> <ul style="list-style-type: none"> ■ Juster dokumentstyrene, så de passer til bredden af dokumentet. Når Scanningsformat er indstillet til Auto, og du scanner et dokument, der indeholder flere sidestørrelser, skal du lægge smalle sider i lige og så tæt på midten af maskinen som muligt. Hvis dokumentet ikke fremføres lige, skal du bruge fortløbende scanning. ■ Bekræft indstillingerne. Se <i>Vigtigt</i> i <i>Dokumentstop</i> på side 189. ■ Rengør fremføringsrullen og separationspladen. Se <i>Rengør scanneren</i> på side 168. ■ Ilæg et dokument, der er egnet til maskinen. Se <i>Egnede dokumenter</i> på side 28. ■ Ilæg dokumentet korrekt (se <i>Ilægning af dokumenter i standardstørrelse</i> på side 33), og prøv derefter igen.

Fejl	Årsag	Handling
Kortstop	<ul style="list-style-type: none"> ■ Maskinen blev tændt, mens der sad et plastikkort i maskinen. ■ Kortåbningsstyret er ikke justeret, så det passer til plastikkortets bredde. ■ Plastikkorttilstand var ikke valgt. ■ Kortet er ikke egnet til maskinen. 	<p>Fjern kortstoppet (se <i>Kortstop</i> på side 191), og gør derefter følgende:</p> <ul style="list-style-type: none"> ■ Sørg for, at der ikke efterlades plastikkort i kortåbningen. ■ Juster kortåbningsstyret, så det passer til plastikkortets bredde, inden kortet sættes i maskinen. ■ Vælg plastikkorttilstand. Se et af følgende: <ul style="list-style-type: none"> • <i>Ændring af scanningsindstillinger (ControlCenter4) (Windows®)</i> på side 64 • <i>Ændring af scanningsindstillinger (ControlCenter2) (Macintosh)</i> på side 83 • <i>Ændring af indstillinger for Scan til pc (Windows®)</i> på side 139 • <i>Ændring af indstillinger for Scan til pc (Macintosh)</i> på side 145 ■ Indsæt et kort, der er egnet til maskinen. Se <i>Egnede dokumenter</i> på side 28.
Der er et kort i kortåbningen.	Topdækslet blev åbnet, mens der sad et plastikkort i maskinen.	Luk topdækslet. Undlad at åbne topdækslet, mens der sidder et plastikkort i kortåbningen.
Indsæt ikke kort	Der blev indsat et plastikkort, mens topdækslet var åbent.	Fjern kortstoppet (se <i>Kortstop</i> på side 191). Indsæt ikke et plastikkort i kortåbningen, mens topdækslet er åbent.
Ubrugelig enhed	En ubrugelig enhed er sat i USB-porten.	Fjern enheden. Sluk maskinen, og tænd den igen.
Hub er ubruglig.	En hub eller et USB flash-hukommelsesdrev med hub er sat i det direkte USB-interface.	Fjern den ikke-understøttede enhed, f.eks. en USB-hub eller et USB flash-hukommelsesdrev, fra det direkte USB-interface.
USB-flashdrevet er fyldt	Maskinen kan ikke gemme på et USB flash-hukommelsesdrev, hvis det indeholder for mange filer.	Tag USB flash-hukommelsesdrevet ud, tryk på  . Slet ubrugte filer eller mapper fra Brother-mappen på USB flash-hukommelsesdrevet, og prøv igen.
Omdøb filen	Det maksimale fortløbende nummer for filnavnet er nået.	Tryk på  , og gør derefter et af følgende: <ul style="list-style-type: none"> ■ Slet ubrugte filer fra USB flash-hukommelsesdrevet, og prøv igen. ■ Skift filnavnet. Se <i>Lagring af scannede dokumenter på et USB flash-hukommelsesdrev</i> på side 133.
Bekræft Fejl	Det FTP-brugernavn og den adgangskode, du indtastede, er forkert eller er ikke konfigureret korrekt.	Bekræft, at brugernavnet og adgangskoden er konfigureret eller indtastet korrekt, og prøv derefter igen.

Fejl	Årsag	Handling
Server Time out	—	Kontroller følgende, og prøv derefter igen. <ul style="list-style-type: none"> ■ Netværksindstillingerne er korrekte. ■ Det trådløse accesspoint/den trådløse router er tændt. ■ FTP-fjernserveren er tændt. ■ Navnet (eller IP-adressen) på FTP-fjernserveren er korrekt.
Afsendelsesfejl (Scan til FTP)	—	Kontroller følgende, og prøv derefter igen. <ul style="list-style-type: none"> ■ Du har skrive tilladelse til destinationsmappen. ■ Harddisken med destinationsmappen er ikke fuld. <p>(Hvis harddisken f.eks. er fuld, skal du frigøre noget diskplads, og derefter forsøge igen.)</p>
Adressebog er fuld (kun ADS-1600W)	Adressebogen er fuld.	Slet unødvendige e-mailadresser, og prøv igen.
Genveje fuld (kun ADS-1600W)	Det maksimale antal genveje er nået.	Slet unødvendige genveje, og prøv derefter igen.
Registrering mislykkedes (Genvej) (kun ADS-1600W)	Det maksimale antal e-mailadresser i en genvej er nået.	Slet unødvendige e-mailadresser, og prøv igen.
Kan ikke slette (kun ADS-1600W)	E-mailadressen er registreret i en genvej.	Du kan ikke slette en e-mailadresse, der anvendes i en genvej. Slet genvejen først, og prøv derefter igen.
Ingen profil indst. (kun ADS-1600W)	Ingen Scan til FTP-profil eller Scan til Netværk-profil er registreret.	Konfigurer Scan til FTP-profilen eller Scan til Netværk-profilen, før du bruger Scan til FTP eller Scan til Netværk. Se <i>Scanning af dokumenter direkte til en FTP-server</i> på side 112 eller <i>Scanning af dokumenter direkte til en CIFS-server (Windows®)</i> (kun ADS-1600W) på side 120.

Dokumentstop

Dokumenter kan sidde fast i dokumentføderen, hvis de ikke lægges i eller fremføres korrekt, eller hvis de er for lange. Følg trinene herunder for at afhjælpe et dokumentstop.

- 1 Tag alt papir, der ikke sidder fast, ud af ADF'en.
- 2 Åbn frontdækslet ved at trykke lågens udløserhåndtag sammen (1).

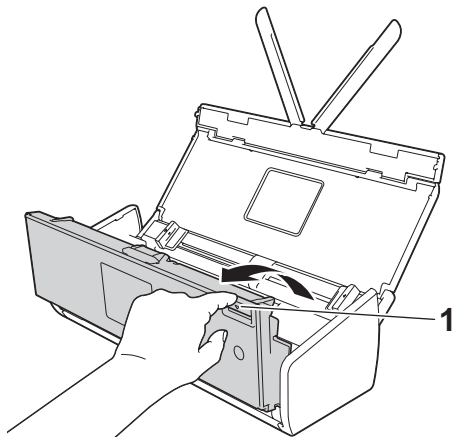

- 3 Træk det fastklemte dokument ud af maskinen.

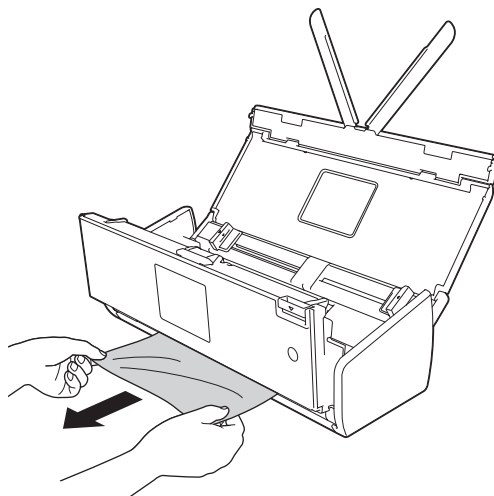

BEMÆRK!

Kontrollér, om der er papirstykker inden i maskinen. Fjern eventuelle papirstykker inden i maskinen.

- 4 Luk frontklappen.
- 5 Tryk på .

VIGTIGT!

- Pas på, når du rører ved separationspladen og området omkring den i maskinen. Ellers kan dokumentkvaliteten blive forringet.

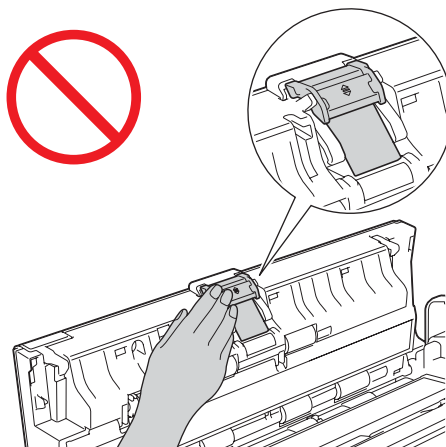

- TRÆK IKKE dokumentet ud, før du har åbnet frontklappen. Dette forhindrer, at det fastsiddende dokument beskadiges.
- Tag eventuelt papir ud af ADF'en, før du lukker frontklappen.
- Gør følgende for at undgå fremtidige dokumentstop:
 - Luk frontklappen ordentligt ved at skubbe forsigtigt til den på midten.
 - Konfigurer indstillingerne for dokumentet korrekt.
 - Rengør separationspladen og fremføringsrullen. Når du skal rengøre separationspladen, kan du under *Udskift separationspladen* på side 175 finde oplysninger om, hvordan du trækker separationspladen ud af maskinen, rengør separationspladens gummiside med en blød og fnugfri klud fugtet med vand og derefter sætter separationspladen fast i maskinen. Under *Rengør scanneren* på side 168 kan du se, hvordan du rengør fremføringsrullen.
 - Anbring siderne forskudt, og læg derefter dokumentet i. Se *Ilægning af dokumenter* på side 32.
 - Sørg for, at dokumentet er egnet til maskinen. Se *Egnede dokumenter* på side 28.
 - Ilæg dokumentet korrekt. Se *Ilægning af dokumenter* på side 32.
 - Læg ikke mere end 20 sider i ad gangen.
 - Ilæg kortet lodret, når du scanner kort.

Papirstop med langt papir

For at undgå papirstop med langt papir skal du vælge **Langt papir** som **Scanningsformat** eller **Dokumentstørrelse**.

Se et af følgende:

- Når du scanner fra din pc
 - *Ændring af scanningsindstillinger (ControlCenter4) (Windows®)* på side 64
 - *Ændring af scanningsindstillinger (ControlCenter2) (Macintosh)* på side 83
- Når du scanner fra maskinen (kun ADS-1600Wy)

For at vælge Langt papir (op til 863 mm) som Dokumentstr. på kontrolpanelet, skal du bekræfte følgende indstillinger:

(Scan til USB/FTP/Netværk/E-mail-server)

- 2-sidet scan.: Fra
- Scanningstype: Farve **eller** Sort/hvid
- Auto ret op: Fra
- Skip tom side: Fra

(Scan til pc)

- 2-sidet scan.: Fra
- Auto ret op: Fra

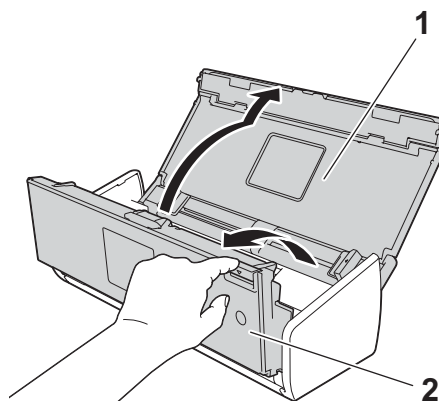

Kortstop

- 1 Åbn topdækslet (1) og frontklappen (2).

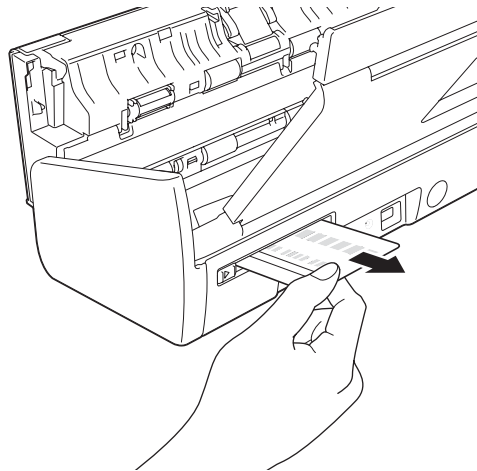

- 2 Fjern det kort, der sidder fast.



- 3 Luk frontklappen og topdækslet.
- 4 Tryk på  (for ADS-1100W) eller  (for ADS-1600W).

BEMÆRK!

Se *Kortstop* på side 187 for at undgå fremtidige kortstop.

Fejlfinding

VIGTIGT!

Hvis du har brug for teknisk hjælp, skal du ringe til det land, hvor du købte maskinen. Opkald skal foretages **fra** det pågældende land.

Hvis du mener, der er et problem med maskinen, skal du se nedenstående tabel og følge tippene til fejlfinding.

Du kan let løse de fleste problemer selv. Hvis du har behov for yderligere hjælp, tilbyder Brother Solutions Center de seneste FAQ (hyppigt stillede spørgsmål) og fejlfindingstips.

Besøg os på <http://solutions.brother.com/>

Brug af ikke-originalt Brother-tilbehør kan påvirke scanningskvaliteten, hardwarens ydeevne og maskinens pålidelighed.



Hvis du har problemer med maskinen

Problemer med scanning

Problem	Årsag	Forslag
TWAIN- eller WIA-fejl vises, når scanningen starter. (Windows®)	TWAIN- eller WIA-driveren er ikke valgt som den primære kilde i dit scanningsprogram.	Kontroller, at Brother TWAIN- eller WIA-driveren er valgt som den primære kilde i dit scanningsprogram. I f.eks. Nuance™ PaperPort™ 12SE skal du klikke på Scanningsindstillinger og derefter på Vælg for at vælge Brother TWAIN/WIA-driveren.
TWAIN-fejl vises, når scanningen starter. (Macintosh)	TWAIN-driveren er ikke valgt som den primære kilde i dit scanningsprogram.	Kontroller, at Brother TWAIN-driveren er valgt som den primære kilde. I Presto! PageManager skal du klikke på Arkiv , Vælg kilde og vælge Brother TWAIN-driveren. Brugere af Mac OS X v10.6.8, 10.7.x og 10.8.x kan også scanne dokumenter ved hjælp af ICA-scannerdriveren.
OCR virker ikke.	<ul style="list-style-type: none"> ■ Scanneropløsningen er for lav. ■ (Macintosh-brugere) Presto! PageManager er ikke installeret på computeren. 	<ul style="list-style-type: none"> ■ Forøg scanningsopløsningen. ■ (Macintosh-brugere) Kontroller, at du har installeret Presto! PageManager fra den medfølgende dvd-rom på din computer.
Der er lodrette streger på det scannede billede.	Der har samlet sig papirstøv på overfladen af glasstrimlerne.	Rengør glasstrimlerne inden i maskinen. Se <i>Rengør scanneren</i> på side 168.

Problem	Årsag	Forslag
Det scannede billede mangler.	<ul style="list-style-type: none"> ■ Dokumentstyrene er ikke justeret til at passe til bredden af dokumentet. ■ Funktionen Automatisk rettelse af skævhed var indstillet til Til, da dokumentet blev scannet. ■ Indstillingerne passer ikke til dokumentet. Der blev f.eks. fremført et A4-dokument, hvor A5 var valgt som dokumentstørrelse. ■ Kortet blev lagt vandret i. 	<ul style="list-style-type: none"> ■ Juster dokumentstyrene, så de passer til bredden af dokumentet. Når Scanningsformat er indstillet til Auto, og du scanner et dokument, der indeholder flere sidestørrelser, skal du lægge smalle sider i lige og så tæt på midten af maskinen som muligt. Hvis dokumentet ikke forbliver lige under fremføring, skal du bruge kontinuerlig scanning. ■ Indstil Automatisk rettelse af skævhed til Fra. ■ Sørg for, at dokumentstørrelsesindstillingerne passer til dokumentet. ■ Læg kortet lodret i.
Det scannede billede er skævt.	<ul style="list-style-type: none"> ■ Dokumentstyrene er ikke justeret til at passe til bredden af dokumentet. ■ Funktionen Automatisk rettelse af skævhed var indstillet til Fra, da dokumentet blev scannet. 	<ul style="list-style-type: none"> ■ Juster dokumentstyrene, så de passer til bredden af dokumentet. Når Scanningsformat er indstillet til Auto, og du scanner et dokument, der indeholder flere sidestørrelser, skal du lægge smalle sider i lige og så tæt på midten af maskinen som muligt. Hvis dokumentet ikke forbliver lige under fremføring, skal du bruge kontinuerlig scanning. ■ Indstil Automatisk rettelse af skævhed til Til.
Scanningshastigheden er for langsom.	Opløsningen er ikke egnet til dokumentet.	Reducer scanningsopløsningen.
Dokumentet blev ikke fremført.	<ul style="list-style-type: none"> ■ Der har samlet sig papirstøv på overfladen af fremføringsrullen eller separationspladen. ■ Der lægges for mange dokumenter i dokumentføderen ad gangen. ■ Der er fremmedobjekter i dokumentføderen. ■ Dokumentet er for tyndt eller for tykt. ■ Fjernkonfiguration er i gang. ■ Papirudkast er midlertidigt stoppet. ■ Lågen til separationspladen er ikke lukket korrekt. 	<ul style="list-style-type: none"> ■ Rengør separationspladen og fremføringsrullen. Når du skal rengøre separationspladen, kan du under <i>Udskift separationspladen</i> på side 175 finde oplysninger om, hvordan du trækker separationspladen ud af maskinen, rengør separationspladens gummiside med en blød og fnugfri klud fugtet med vand og derefter sætter separationspladen fast i maskinen. Under <i>Rengør scanneren</i> på side 168 kan du se, hvordan du rengør fremføringsrullen. ■ Sørg for, at dokumentet er egnet til maskinen. Se <i>Egnede dokumenter</i> på side 28. ■ Fjern fremmedobjekter eller papirstykker fra dokumentføderen. ■ Annuller fjernkonfiguration. ■ Afslut papirudkast. ■ Luk lågen til separationspladen omhyggeligt, indtil krogene passer ind i frontklappen.

Problem	Årsag	Forslag
Dokumentet sidder fast.	<ul style="list-style-type: none"> ■ Der har samlet sig papirstøv på overfladen af fremføringsrullen eller separationspladen. ■ Der er fremmedobjekter i dokumentføderen. ■ Dokumentet er ikke egnet til maskinen. ■ En kvittering scannes uden brug af bærearket til kvittering. 	<ul style="list-style-type: none"> ■ Rengør separationspladen og fremføringsrullen. Når du skal rengøre separationspladen, kan du under <i>Udskift separationspladen</i> på side 175 finde oplysninger om, hvordan du trækker separationspladen ud af maskinen, rengør separationspladens gummiside med en blød og fnugfri klud fugtet med vand og derefter sætter separationspladen fast i maskinen. Under <i>Rengør scanneren</i> på side 168 kan du se, hvordan du rengør fremføringsrullen. ■ Fjern fremmedobjekter eller papirstykker fra dokumentføderen. ■ Sørg for, at dokumentet er egnet til maskinen. Se <i>Egnede dokumenter</i> på side 28. ■ Scan kvitteringen ved hjælp af bærearket til kvittering. Se <i>Ilægning af en kvittering</i> på side 37 og <i>Scanning af kvitteringer ved hjælp af BR-Receipts (Windows®)</i> på side 88 eller <i>Scanning af kvitteringer ved hjælp af BR-Receipts (Macintosh)</i> på side 100.
Scanningskvaliteten er dårlig.	<ul style="list-style-type: none"> ■ Der har samlet sig papirstøv på overfladen af fremføringsrullen eller separationspladen. ■ Der har samlet sig papirstøv på overfladen af glasstrimlerne inden i maskinen. ■ Opløsningen er for lav. 	<ul style="list-style-type: none"> ■ Rengør separationspladen og fremføringsrullen. Når du skal rengøre separationspladen, kan du under <i>Udskift separationspladen</i> på side 175 finde oplysninger om, hvordan du trækker separationspladen ud af maskinen, rengør separationspladens gummiside med en blød og fnugfri klud fugtet med vand og derefter sætter separationspladen fast i maskinen. Under <i>Rengør scanneren</i> på side 168 kan du se, hvordan du rengør fremføringsrullen. ■ Rengør glasstrimlerne inden i maskinen. Se <i>Rengør scanneren</i> på side 168. ■ Forøg scanningsopløsningen.
Maskinen stopper midlertidigt i ca. 3 sekunder mellem hver side under scanning.	<p>Maskinen er gået i motorsparetilstand. Hvis du scanner kontinuerligt, kan maskinens indre temperatur stige, hvilket får maskinen til at gå i motorsparetilstand.</p> <p>BEMÆRK! _____ Hvor længe pausen varer kan variere afhængigt af scanningsforholdene. _____</p>	<p>Dette er normalt, og du kan fortsætte med at scanne. Hvis du scanner kontinuerligt, kan maskinens indre temperatur stige, hvilket får maskinen til at gå i motorsparetilstand.</p>
Gennemlysning kan ses i scanningsdataene.	<p>Indstillingerne er ikke korrekte til den type dokument, der scannes.</p>	<p>Marker afkrydsningsfeltet Forebyggelse af gennemlysning/Fjernelse af baggrundsfarve.</p>

Problem	Årsag	Forslag
Farverne i de scannede data er mørke.	Indstillingerne er ikke korrekte til den type dokument, der scannes.	Gør et af følgende: <ul style="list-style-type: none"> ■ Marker afkrydsningsfeltet Forebyggelse af gennemlysning/Fjernelse af baggrundsfarve, og scan fra computeren. ■ Gør Lysstyrke højere, og scan fra computeren. ■ Gør Kontrast højere, og scan fra computeren. ■ Indstil Scanningstype til Grå eller Farve, og scan fra computeren.
En side, der ikke er blank, springes over.	<ul style="list-style-type: none"> ■ Dokumentet er for lyst. ■ Spring blank side over er indstillet til Til. 	Indstil Spring blank side over til Fra.
Kan ikke scanne et langt dokument.	Langt papir er ikke valgt som dokumentstørrelse.	Vælg Langt papir som dokumentstørrelse. Hvis du ikke kan vælge Langt papir, skal du deaktivere både Automatisk rettelse af skævhed og 2-sidet scanning. Hvis du scanner fra maskinens kontrolpanel, skal du også indstille Spring blank side over til Fra og indstille scanningstype til en anden indstilling end Auto. Derefter kan du vælge Langt papir som dokumentstørrelse. <ul style="list-style-type: none"> ■ <i>Papirstop med langt papir</i> på side 191
Kan ikke indstille Automatisk rettelse af skævhed til Til ved forsøg på at scanne ved hjælp af Scan til USB.	Dokumentstørrelsen er indstillet til noget andet end Auto.	Indstil dokumentstørrelsen til Auto.
Der opstår en multiindføring.	Dokumentet er ikke lagt korrekt i.	llæg dokumentet korrekt (se <i>llægning af dokumenter i standardstørrelse</i> på side 33), og prøv derefter igen.
(kun ADS-1100W)  virker ikke.	Der er ikke valgt en Scan til-tast.	Tryk på en lysende Scan til-tast og derefter på  .





Problemer med plastikkort

Problem	Årsag	Forslag
Plastikkortet sidder fast.	Maskinen blev tændt, mens der sad et plastikkort i maskinen.	Fjern kortstopet (se <i>Kortstop</i> på side 191). For at undgå fremtidige papirstop må du ikke efterlade et plastikkort i maskinen.
Det scannede billede er skævt.	Kortåbningsstyret er ikke justeret, så det passer til plastikkortets bredde.	Juster kortåbningsstyret, så det passer til plastikkortets bredde, inden kortet sættes i maskinen.

Problem	Årsag	Forslag
Der opstår en plastikkortfejl, mens der er sat et plastikkort i maskinen.	Topdækslet blev åbnet, mens der sad et plastikkort i maskinen.	(ADS-1100W) Luk topdækslet, og tryk derefter på  . (ADS-1600W) Luk topdækslet, og tryk derefter på <i>Skub kort ud</i> . Gør et af følgende for at undgå fejl fremover: <ul style="list-style-type: none"> ■ Undlad at åbne topdækslet, mens der sidder et plastikkort i maskinen. ■ Luk topdækslet, før du indsætter et plastikkort i maskinen.
Der opstår en plastikkortfejl, mens topdækslet er åbent.	Der blev indsat et plastikkort, mens topdækslet var åbent.	Fjern det kort, der sidder fast, fra maskinen. For at undgå fejl fremover skal du undgå at indsætte et plastikkort i maskinen, mens topdækslet er åbent.
Der opstår en plastikkortfejl, mens maskinen scanner ved hjælp af ADF'en.	Der blev indsat et plastikkort, mens maskinen scannede ved hjælp af ADF'en.	Tag kortet ud, og fjern derefter kortstopet (se <i>Kortstop</i> på side 191). For at undgå fejl fremover skal du undgå at indsætte et plastikkort i maskinen, mens maskinen scanner ved hjælp af ADF'en.
(kun ADS-1600W) Kan ikke slette en genvej til scanning af kort.	Der skal være mindst én genvej til scanning af kort, hvis du skal kunne scanne kort.	Tilføj en ny genvej, inden du sletter den genvej, du vil slette.

Problemer med software

Problem	Årsag	Forslag
Kan ikke installere software.	—	(Kun Windows [®] -brugere) Kør programmet Reparer MFL-Pro Suite på dvd-rom'en. Dette program reparerer og geninstallerer softwaren.
Kan ikke finde Nuance-serienummeret til installation af Nuance PDF Converter Professional 8.	—	Indtast det Nuance-serienummer, der vises på MFL-Pro Suite-dvd-rom-pakkens omslag, når Nuance PDF Converter Professional 8 installeres.
Kan ikke starte ControlCenter4.	Du er ikke logget på computeren som administrator.	Genstart computeren, og log på som administrator.

Problem	Årsag	Forslag
Kan ikke finde ud af, hvordan ControlCenter4 startes (Windows®).	—	Hvis ikonet  ikke vises i proceslinjen, skal du gøre et af følgende: <ul style="list-style-type: none"> ■ (Windows® XP-, Windows Vista®- og Windows® 7-brugere) <p>Klik på  (Start), Alle programmer, Brother, ADS-XXXXX (hvor XXXXX er dit modelnavn) og derefter på ControlCenter4.</p> <ul style="list-style-type: none"> ■ (Windows® 8-brugere) <p>Klik på  (Brother Utilities), og klik derefter på rullelisten og vælg navnet på din model (hvis det ikke allerede er valgt). Klik på SCAN i venstre navigationsbjælke, og klik derefter på ControlCenter4.</p>
Kan ikke starte ControlCenter2.	Du er ikke logget på computeren som administrator.	Genstart computeren, og log på som administrator.
Kan ikke finde ud af, hvordan ControlCenter2 startes (Macintosh).	—	Du kan starte ControlCenter2 ved at klikke på ikonet  (ControlCenter2) i Dock. Hvis ikonet  (ControlCenter2) ikke vises i Dock, skal du klikke på Gå i Finder -menulinjen, Programmer , Brother og derefter dobbeltklikke på ikonet (ControlCenter2).  Ikonet  (ControlCenter2) vises i Dock.
(kun ADS-1100W) Kan ikke finde ud af, hvordan indstillingerne til scanning fra maskinens kontrolpanel konfigureres.	—	Brug Fjernkonfiguration eller Webbaseret administration. Se <i>Opsæt Brother-maskinen fra din computer</i> på side 163 eller <i>Start Webbaseret administration</i> på side 112.
(kun ADS-1100W) Kan ikke finde maskinens IP-adresse.	—	Start Fjernindstilling, og vælg derefter Netværk i mappetræet. Se <i>Opsæt Brother-maskinen fra din computer</i> på side 163.
Kan ikke gemme indstillingerne i Fjernkonfiguration eller Webbaseret administration.	<ul style="list-style-type: none"> ■ Maskinen er i gang. ■ Maskinen er ved at blive konfigureret fra maskinens kontrolpanel. 	<ul style="list-style-type: none"> ■ Vent, til maskinen er færdig, og prøv derefter igen. ■ Stop konfiguration af maskinen fra kontrolpanelet.

Problem	Årsag	Forslag
Kan ikke starte Fjernkonfiguration.	<ul style="list-style-type: none"> ■ Der er slukket for maskinen. ■ Maskinen er ikke tilsluttet computeren. ■ Maskinen er i slumretilstand. ■ Der opstår en fejl. ■ Maskinen scanner. ■ Maskinen er ved at blive konfigureret fra maskinens kontrolpanel. 	<ul style="list-style-type: none"> ■ Tænd for maskinen, og prøv igen. ■ Tilslut maskinen til computeren, og prøv igen. ■ Tryk på , eller åbn det øverste låg, og prøv derefter igen. ■ Ryd alle fejl, og prøv igen. ■ Vent, indtil scanningen er færdig, og prøv igen. ■ Stop konfiguration af maskinen fra kontrolpanelet.

Netværksproblemer

Problem	Forslag
Kan ikke scanne over netværket.	<p>Kontroller, at der er tændt for maskinen, at den er online og i klar tilstand. Kontroller de aktuelle netværksindstillinger.</p> <p>Se <i>Fejlfinding</i> i Netværksbrugsanvisningen.</p>
Funktionen Netværksscanning virker ikke.	<p>(Windows[®]-brugere)</p> <p>Det er nødvendigt at konfigurere tredjeparts sikkerheds-/firewallsoftware for at tillade netværksscanning. Tilføj port 54925 til netværksscanning ved at indtaste nedenstående oplysninger:</p> <p>I Navn: Indtast en beskrivelse, f.eks. Brother NetScan.</p> <p>I Portnummer: Indtast 54925.</p> <p>I Protokol: UDP er valgt.</p> <p>Se den betjeningsvejledning, der fulgte med din tredjeparts sikkerheds-/firewallsoftware, eller kontakt softwareproducenten.</p> <p>(Macintosh-brugere)</p> <p>Vælg maskinen igen i programmet Device Selector på modellisten i ControlCenter2.</p>
Brother-softwaren kan ikke installeres.	<p>(Windows[®]-brugere)</p> <p>Hvis sikkerhedssoftwarens advarsel vises på computerskærmen under installation, skal du ændre sikkerhedssoftwarens indstillinger for at tillade, at installationsprogrammet til Brother-produktet eller et andet program kan køre.</p> <p>(Macintosh-brugere)</p> <p>Hvis du bruger en firewallfunktion i et anti-spyware- eller antivirusprogram, skal du deaktivere den midlertidigt og derefter installere Brother-softwaren.</p>
Kan ikke oprette forbindelse til trådløst netværk.	Kontroller indstillingerne for det trådløse netværk.
Nulstil netværksindstillingerne.	Se <i>Nulstilling af maskinen</i> på side 204.

Andre problemer

Problem	Årsag	Forslag
Maskinen er i slumretilstand (strømsparefunktion).	Maskinen er inaktiv, og den tidsperiode, der er angivet i dvaletidsindstillingen, er udløbet.	Gør et af følgende: <ul style="list-style-type: none">■ Tryk på .■ Åbn topdækslet.■ Ilæg dokumentet.■ Indsæt et plastikkort i kortåbningen.
Maskinen er i offline tilstand.	Maskinen er ikke tilsluttet computeren.	Tilslut maskinen til computeren, og tænd for maskinen.

Maskinoplysninger

Tjek serienummeret

(ADS-1100W)

- 1 Start programmet ControlCenter.
 - Windows®
- 1 Klik på ikonet  (ControlCenter4) i proceslinjen, og vælg derefter **Åbn** i menuen. Vinduet **ControlCenter4** åbnes.
- 2 Klik på fanen **Enhedsindstillinger** (eksemplet herunder bruger **Starttilstand**).

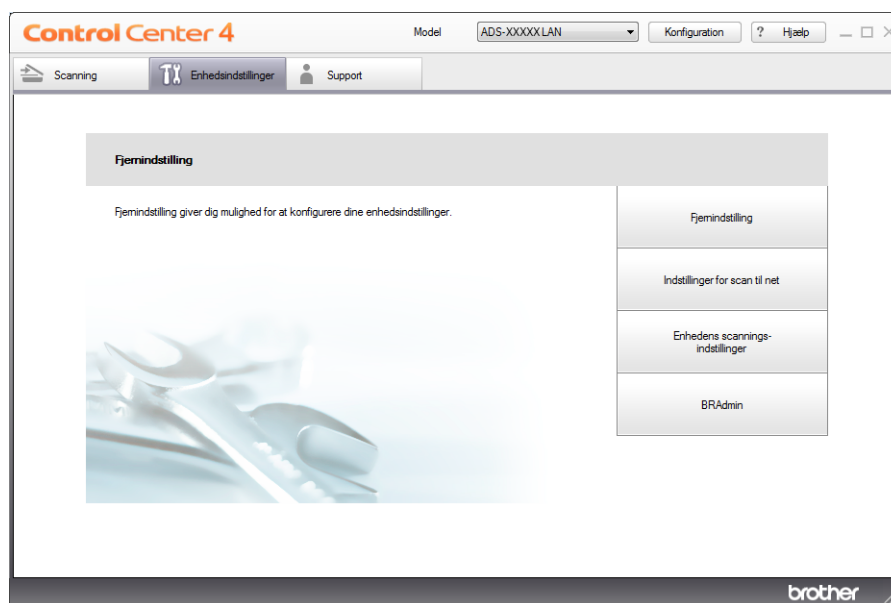

■ Macintosh

- 1 Klik på ikonet  (ControlCenter2) i Dock. Vinduet **ControlCenter2** åbnes.
- 2 Klik på fanen **ENHEDSINDSTILLING**.



- 2 Klik på **Indstillinger for scan til net** (Windows[®])/**Scan til net-indstillinger** (Macintosh). Vinduet **Webbaseret administration** åbnes.
- 3 Vælg **Maintenance Information** (Oplysninger om vedligeholdelse) under fanen **General** (Generelt). Vinduet viser maskinens serienummer.

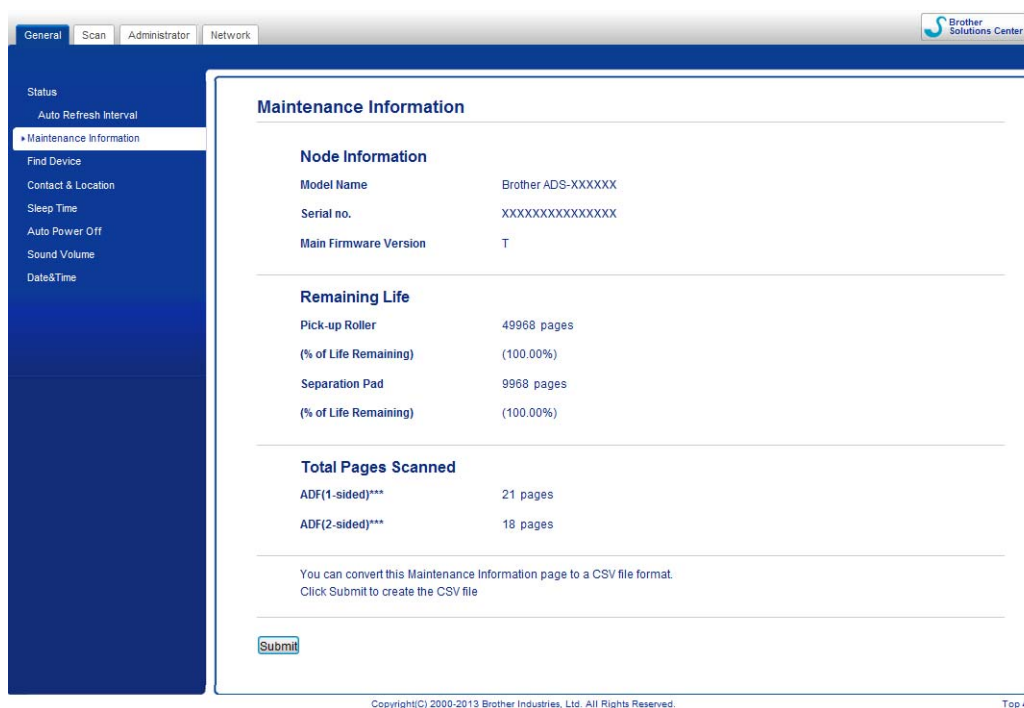

(ADS-1600W)

- 1 Tryk på  (Indstil.).
- 2 Tryk på ▲ eller ▼ for at få vist Maskin-info.
- 3 Tryk på Maskin-info.
- 4 Tryk på Serienummer. Displayet viser maskinens serienummer.

Aktivering/deaktivering af WLAN

(ADS-1100W)

- 1 Åbn topdækslet (1) og frontklappen (2).

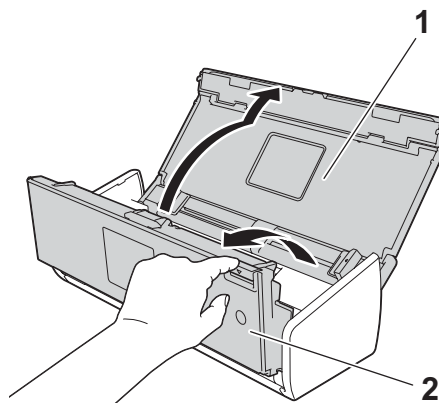

- 2 Tryk på  2 i ca. fem sekunder, indtil maskinen bipper.
- 3 Luk frontklappen. Når WLAN er aktiveret, lyser WiFi-lampen. Når WLAN er deaktiveret, lyser WiFi-lampen ikke.

(ADS-1600W)

- 1 Tryk på  (Indstil.).
- 2 Tryk på Netværk.
- 3 Tryk på ▲ eller ▼ for at få vist WLAN Aktiver.
- 4 Tryk på WLAN Aktiver.
- 5 Tryk på Til (eller Fra).

Nulstillingsfunktioner

Følgende nulstillingsfunktioner er til rådighed:

- **Netværk**

Du kan gendanne netværksindstillinger, som f.eks. adgangskode og IP-adresse til fabriksindstillingerne.

- **Adressebog (kun ADS-1600W)**

Du kan nulstille adressebogsindstillingen.

- **Alle indstillinger**

Du kan gendanne alle indstillinger til fabriksindstillingerne.

Brother anbefaler på det kraftigste, at du udfører denne procedure, før maskinen videregives eller bortskaffes.

BEMÆRK!

Tag interfacekablet ud, før du vælger Netværk eller Alle indstillinger.

Nulstilling af maskinen

(ADS-1100W)

- 1 Start programmet ControlCenter.

- Windows®

- 1 Klik på ikonet  (ControlCenter4) i proceslinjen, og vælg derefter **Åbn** fra menuen. Vinduet **ControlCenter4** åbnes.

- 2 Klik på fanen **Enhedsindstillinger** (eksemplet herunder bruger **Starttilstand**).

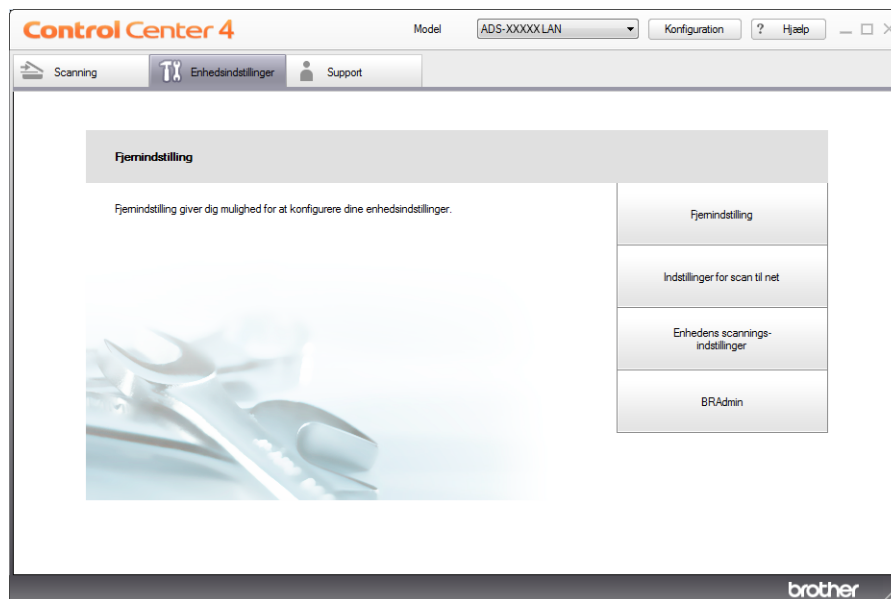

■ Macintosh

- 1 Klik på ikonet  (ControlCenter2) i Dock. Vinduet **ControlCenter2** åbnes.
- 2 Klik på fanen **ENHEDSINDSTILLING**.

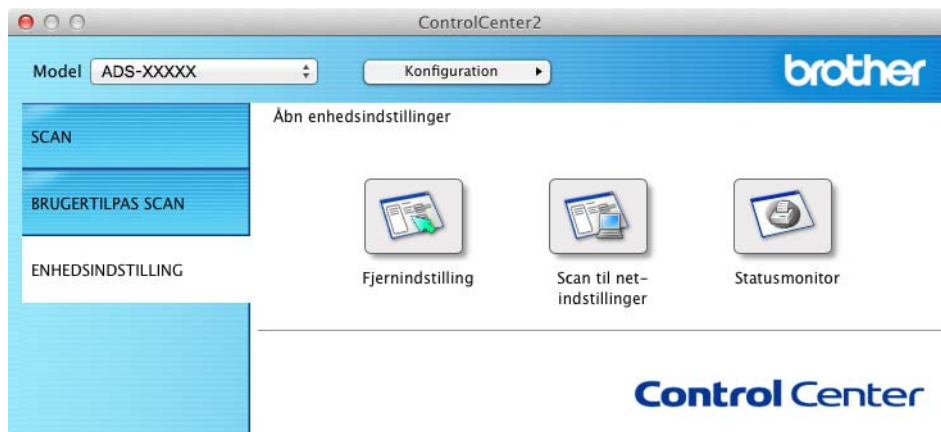

- 2 Klik på **Indstillinger for scan til net** (Windows[®])/**Scan til net-indstillinger** (Macintosh). Vinduet Webbaseret administration åbnes.
- 3 Vælg **Reset Menu** (Nulstillingsmenu) under fanen **Administrator**.

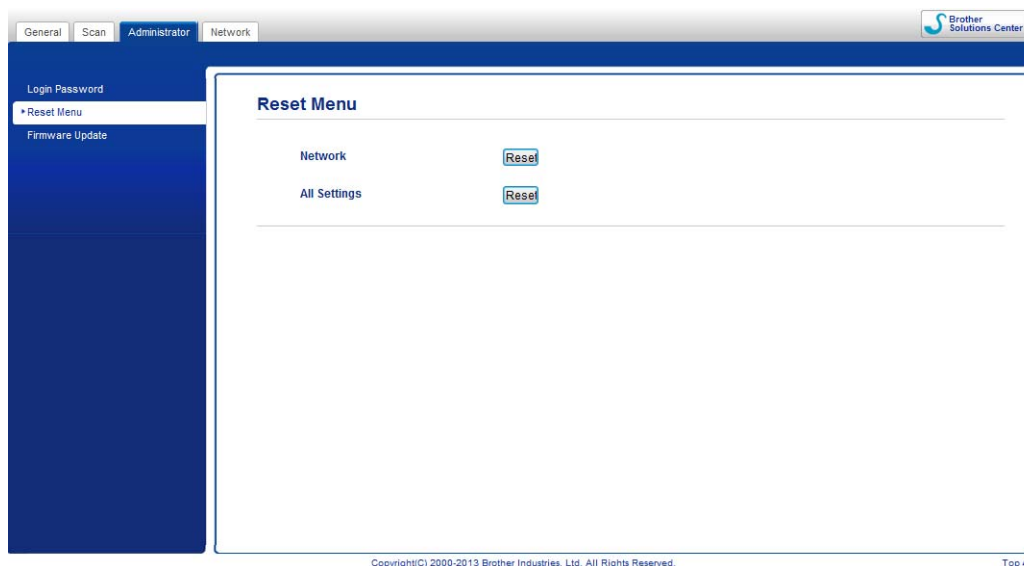

- 4 Klik på **Reset** (Nulstil) for **Network** (Netværk) eller **All Settings** (Alle indstillinger).
- 5 Klik på **Yes** (Ja) for at genstarte maskinen.

BEMÆRK!

Du kan også nulstille netværksindstillingerne ved at gøre følgende:

- 1 Åbn topdækslet (1) og frontklappen (2).

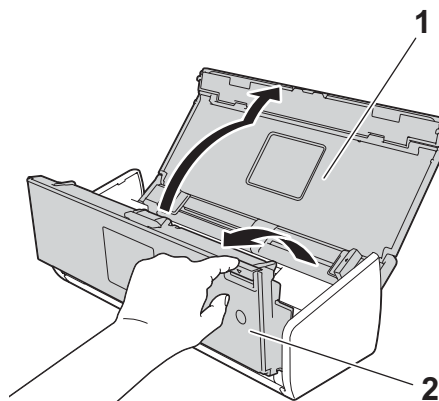

- 2 Tryk på  i ca. fem sekunder, indtil maskinen bipper.

(ADS-1600W)

- 1 Tryk på  (Indstil.).
- 2 Tryk på ▲ eller ▼ for at få vist Grundindst.
- 3 Tryk på Grundindst. og derefter på Nulstil.
- 4 Tryk på den type nulstilling, du vil bruge.
- 5 Tryk på Ja for at bekræfte.
- 6 Tryk på Ja i 2 sekunder for at genstarte maskinen.

Scanningsprioritet (kun ADS-1100W)

Du kan konfigurere standardtasten Scan til på maskinens kontrolpanel. Når scanningen er afsluttet, blinker tasten, hvis den er tilgængelig.

- 1 Start programmet ControlCenter.
 - Windows®
- 1 Klik på ikonet  (ControlCenter4) i proceslinjen, og vælg derefter **Åbn** fra menuen. Vinduet **ControlCenter4** åbnes.

- 2 Klik på fanen **Enhedsindstillinger** (eksemplet herunder bruger **Starttilstand**).

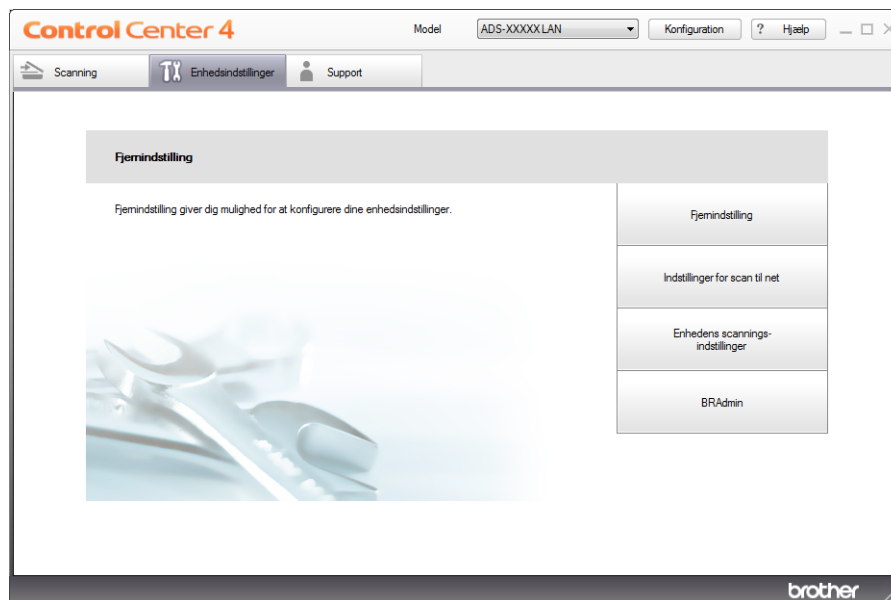

■ Macintosh

- 1 Klik på ikonet  (ControlCenter2) i Dock. Vinduet **ControlCenter2** åbnes.
- 2 Klik på fanen **ENHEDSINDSTILLING**.



- 2 Klik på knappen **Fjernindstilling**. Vinduet Fjernkonfiguration vises (i eksemplet nedenfor bruges Windows®).

- 3 Vælg **Scan** i mappetræet.

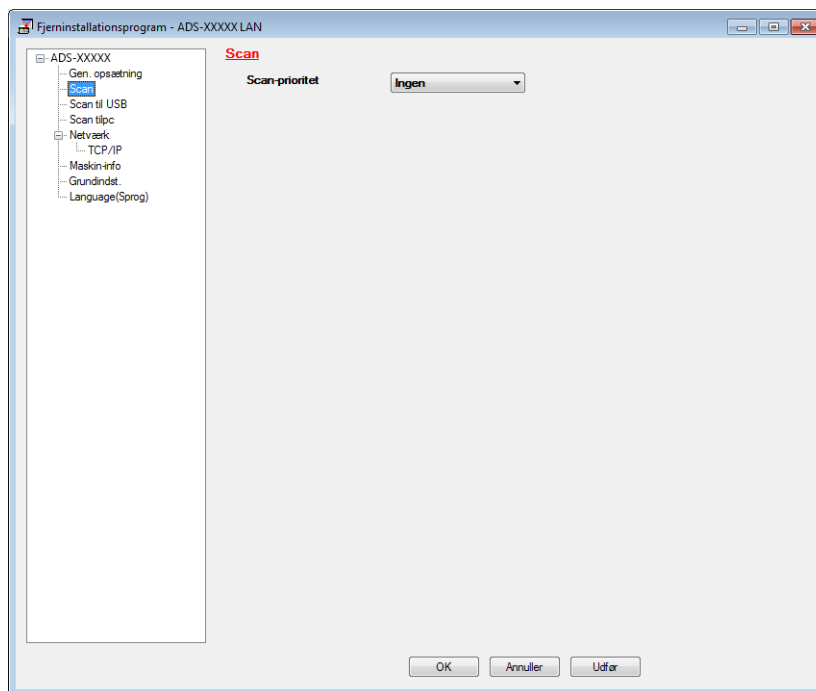

- 4 Vælg en Scan til-tast, du vil bruge som standard, på rullelisten **Scan-prioritet**.
- 5 Klik på **Udfør** og derefter på **OK**.

Generelt

BEMÆRK!

I dette kapitel kan du se en oversigt over maskinens specifikationer. Du kan finde flere specifikationer på <http://www.brother.com/>

Hukommelseskapacitet	Standard	(ADS-1100W) 128 MB (ADS-1600W) 256 MB
Strømkilde		AC: 220-240 V, 50/60 Hz
Display (LCD) (kun ADS-1600W)		Touchscreen 2,7" (67,5 mm) TFT-farvedisplay ¹
Strømforbrug ²	Scanning ³	Ca. 14 W
	Klar	Ca. 4,0 W
	Dvale	Ca. 1,5 W
	Slukket	Ca. 0,25 W

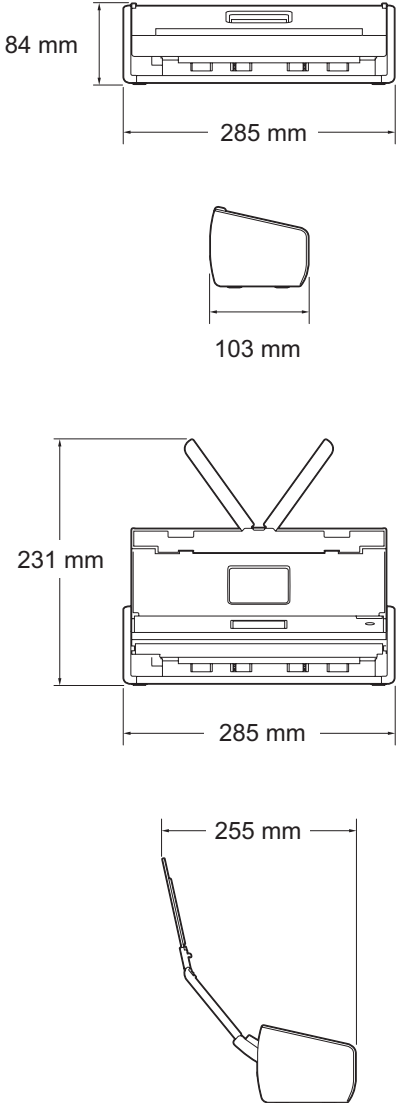
<p>Mål</p>		 <p>84 mm</p> <p>285 mm</p> <p>103 mm</p> <p>231 mm</p> <p>285 mm</p> <p>255 mm</p>
<p>Vægt</p>		<p>(ADS-1100W) Ca. 1,5 kg (ADS-1600W) Ca. 1,6 kg</p>
<p>Temperatur</p>	<p>Drift</p>	<p>5 til 35 °C</p>
<p>Fugtighed</p>	<p>Drift</p>	<p>20 til 80 %</p>
<p>ADF (automatisk dokumentfremfører)</p>		<p>Op til 20 sider (papir: 80 g/m² A4-størrelse eller mindre end 2 mm)</p>

Dokumentstørrelse	Flere ark papir	Bredde	51 til 215,9 mm
		Højde	70 til 297 mm
	Enkelt ark papir	Bredde	51 til 215,9 mm
		Højde	297 til 863 mm

- 1 Målt diagonalt.
- 2 Målt, når maskinen er tilsluttet din computer.
- 3 Ved 2-sidet scanning (duplexscanning).

Scanner

Farve/Sort		Ja/Ja
TWAIN-kompatibel	Windows®	Windows® XP ¹ /Windows Vista®/Windows® 7/Windows® 8
	Macintosh	Mac OS X v10.6.8, 10.7.x, 10.8.x ²
WIA-kompatibel	Windows®	Windows® XP ¹ /Windows Vista®/Windows® 7/Windows® 8
ICA-kompatibel	Macintosh	Mac OS X v10.6.8, 10.7.x, 10.8.x ²
ISIS®-kompatibel	Windows®	Windows® XP ¹ /Windows Vista®/Windows® 7/Windows® 8
Farvedybde	Input	30-bit farve-håndtering
	Output	24-bit farve-håndtering
Opløsning	Interpoleret	Op til 1.200 × 1.200 dpi
	Optisk	Op til 600 × 600 dpi
Scanningsbredde		212 mm
Gråskala		256 niveauer
Maks. hastighed		Du kan finde detaljerede specifikationer på http://www.brother.com/

- 1 Windows® XP i denne brugsanvisning inkluderer Windows® XP Home Edition og Windows® XP Professional.
- 2 Du kan finde de seneste driveropdateringer til din version af Mac OS X på <http://solutions.brother.com/>

Direkte scanningsfunktion (Scan til USB)

Kompatible medier	USB flash-hukommelsesdrev ¹
Interface	USB 1.1 full-speed

- 1 USB-masselagerstandard op til 64 GB
Understøttet format: FAT12/FAT16/FAT32/exFAT

Stik

USB	Hi-Speed USB 2.0 ^{1, 2}
Trådløst LAN	IEEE 802.11b/g/n (infrastruktur-/ad-hoc-tilstand)

¹ Din maskine har et Hi-Speed USB 2.0-stik. Maskinen kan også tilsluttes en computer, der har et USB 1.1-stik.

² USB-porte fra tredjepart understøttes ikke.

Netværk

BEMÆRK!

Se Netværksbrugsanvisningen for at få flere oplysninger om netværksspecifikationerne.

WLAN	Du kan slutte maskinen til et netværk med henblik på netværksscanning og fjernkonfiguration. Softwaren Brother BRAdmin Light ¹ til netværksstyring medfølger også.	
Sikkerhed for trådløst netværk	SSID (32 tegn), WEP 64/128 bit, WPA-PSK (TKIP/AES), WPA2-PSK (AES)	
Hjælpeprogram til konfiguration	AOSS™	Ja
	WPS	Ja

¹ Hvis du har brug for en mere avanceret scanneradministration, skal du bruge den seneste version af hjælpeprogrammet Brother BRAdmin Professional, som du kan hente på <http://solutions.brother.com/>

Computerkrav

UNDERSTØTTEDE OPERATIVSYSTEMER OG SOFTWAREFUNKTIONER								
Computerplatform og operativsystemversion		Understøttede funktioner til pc-software	Pc-interface	Processors min. hastighed	Min. RAM	Anbefalet RAM	Plads på harddisk til installation	
							Til drivere	Til programmer
Windows®-operativsystem	Windows® XP Home (SP2 eller nyere) ²	Scanning	USB Trådløs 802.11b/g/n	Intel® Pentium® II eller tilsvarende	128 MB	256 MB	150 MB	1,0 GB
	Windows® XP Professional (SP2 eller nyere) ²			Intel® Pentium® 4 eller tilsvarende 64-bit (Intel® 64 eller AMD64) understøttet CPU	512 MB	1 GB	500 MB	
	Windows® 7 ² Windows® 8 ²				1 GB (32-bit) 2 GB (64-bit)	1 GB (32Hbit) 2 GB (64Hbit)	650 MB	
Macintosh-operativsystem	Mac OS X v10.6.8.x		USB ¹ Trådløs 802.11b/g/n	Intel®-processor	1 GB	2 GB	80 MB	
	Mac OS X v10.7.x			2 GB				
	Mac OS X v10.8.x							
Betingelser:								
¹ USB-porte fra tredjepart understøttes ikke. ² Nuance™ PaperPort™ 12SE understøtter Windows® XP Home (SP3 eller senere), XP Professional (SP3 eller senere), Windows Vista® (SP2 eller senere), Windows® 7 og Windows® 8.				Du kan hente de seneste driveropdateringer på http://solutions.brother.com/ Alle varemærker, mærke- og produktnavne tilhører de respektive virksomheder.				

Indtastning af tekst (kun ADS-1600W)

Når du skal indtaste tekst i maskinen, vises tastaturet på touchscreen'en. Tryk på  for at skifte mellem bogstaver, tal og specialtegn.

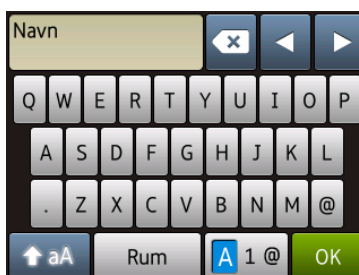

BEMÆRK!

- Hvis du vil skifte mellem små og store bogstaver, skal du trykke på .
- Du kan ændre tastaturindstillingen på touchscreen'en.
(Du kan finde flere oplysninger under *Skift tastaturindstilling* på side 9.)



Indsætning af mellemrum

Tryk på  for at indsætte et mellemrum. Alternativt kan du trykke på  for at flytte markøren.

BEMÆRK!

De tilgængelige tegn kan variere fra land til land.

Sådan foretager du rettelser













Hvis du har indtastet et forkert tegn og vil ændre det, skal du trykke på  for at flytte markøren til det forkerte tegn. Tryk på , og indtast det korrekte tegn. Du kan også bruge markøren til at gå tilbage og indsætte bogstaver.







Tryk på  for hvert tegn, du vil slette, eller tryk på , og hold tasten nede for at slette alle tegnene.

LED-indikationer (kun ADS-1100W)









De LED-indikationer, der vises i tabellen nedenfor, bruges i illustrationerne i dette kapitel.









○	LED'en er tændt.
●	LED'en blinker hurtigt.
▲	LED'en blinker langsomt.
×	LED'en er slukket.

Status								Beskrivelser
Klar	×	○/× ¹	○/× ¹	○/× ¹	○/× ¹	○/× ²	▲/× ³	Maskinen er klar til scanning.
Slumretilstand	×	×	×	×	×	×	×	Maskinen er i slumretilstand (strømsparefunktion). Maskinen opfører sig som om, den er slukket. Gør et af følgende for at vække maskinen: <ul style="list-style-type: none"> ■ Tryk på . ■ Åbn topdækslet. ■ Ilæg dokumentet. Maskinen går i Klar-tilstand.
Vælger Scan til pc	×	▲	○/× ¹	○/× ¹	○/× ¹	○/× ²	○	Scan til pc er valgt. Tryk på  for at starte scanningen.
Vælger Scan til USB	×	○/× ¹	▲	○/× ¹	○/× ¹	×	○	Scan til USB er valgt. Tryk på  for at starte scanningen.
Vælger Scan til Net-enhed 1	×	○/× ¹	○/× ¹	▲	○/× ¹	○/× ²	○	Scan til Net-enhed 1 er valgt. Tryk på  for at starte scanningen.
Vælger Scan til Net-enhed 2	×	○/× ¹	○/× ¹	○/× ¹	▲	○/× ²	○	Scan til Net-enhed 2 er valgt. Tryk på  for at starte scanningen.
Tilslutter (Scan til pc)	×	▲	×	×	×	○	×	Tilslutning mellem maskinen og din enhed er i gang.
Tilslutter (Scan til Net-enhed 1)	×	×	×	▲	×	○	×	









Status	!					✗		Beskrivelser
Tilslutter (Scan til Net-enhed 2)	×	×	×	×	▲	○	×	Tilslutning mellem maskinen og din enhed er i gang.
Tilslutter (Scan fra pc)	×	×	×	×	×	○	▲	
Tilslutter (WLAN-konfiguration med et enkelt tryk)	×	×	×	×	▲	×	×	WLAN-konfiguration med et enkelt tryk er i gang.
	×	×	×	▲	×	×	×	
	×	×	×	▲	▲	×	×	
Scanner (Scan til pc)	×	▲	×	×	×	○	×	Scanningen er i gang.
Scanner (Scan til USB)	×	×	▲	×	×	○	×	
Scanner (Scan til Net-enhed 1)	×	×	×	▲	×	○	×	
Scanner (Scan til Net-enhed 2)	×	×	×	×	▲	○	×	
Scanner (Scan fra pc)	×	×	×	×	×	○	▲	
Scanner (Scan til Net-enhed 1)	×	×	×	▲	×	○	×	
Sender (Scan til Net-enhed 2)	×	×	×	×	▲	○	×	Maskinen sender de scannede data til netværksenheden.
Skubber papir ud	×	●	●	●	●	○	×	Maskinen skubber dokumentet eller plastikkortet ud.
Skubber plastikkort ud	×	●	●	●	●	×	×	Maskinen skubber plastikkortet ud.
Stopper udskubning	×	●	●	●	●	○	×	Maskinen har stoppet udskubning af dokumentet eller plastikkortet. Tryk på  for at stoppe udskubningen.
Fjern-konfiguration	×	▲	▲	▲	▲	○	×	Fjernkonfiguration er i gang. Annuller fjernkonfiguration ved at klikke på knappen Annuller i vinduet Fjernkonfiguration på din computer.

B









Status								Beskrivelser
Alle blanke sider springes over	○	×	×	×	×	○	×	<p>Alle scannede sider blev sprunget over som blanke sider.</p> <p>Tryk på , og gør derefter et af følgende:</p> <ul style="list-style-type: none"> ■ Placer dokumentet med forsiden nedad, øverste kant først i dokumentføderen. ■ Aktiver Skip tom side. Se et af følgende: <ul style="list-style-type: none"> • <i>Ændring af scanningsindstillinger (ControlCenter4) (Windows®)</i> på side 64 • <i>Ændring af scanningsindstillinger (ControlCenter2) (Macintosh)</i> på side 83 • <i>Ændring af indstillinger for Scan til pc (Windows®)</i> på side 139 • <i>Ændring af indstillinger for Scan til pc (Macintosh)</i> på side 145
Udskift separationsplade	○	○	×	×	×	×	×	Udskift separationspladen med en ny. Se <i>Udskift separationspladen</i> på side 175.
Udskift rulle	○	×	○	×	×	×	×	Udskift fremføringsrullen med en ny. Se <i>Udskift fremføringsrulle</i> på side 177.
Udskift dele	○	○	○	×	×	×	×	Udskift separationspladen og fremføringsrullen med en ny af hver. Se <i>Udskift separationspladen</i> på side 175 og <i>Udskift fremføringsrulle</i> på side 177.

Status								Beskrivelser
<p>USB-kabel er ikke tilsluttet (Scan til pc)</p> <p>Forbindelsen til netværket er afbrudt (Scan til Net-enhed 1/Net-enhed 2)</p>	●	●	×	○	×	○	×	<p>Tryk på , og gør derefter et af følgende:</p> <ul style="list-style-type: none"> ■ Scan til pc Tilslut maskinen til computeren med et USB-kabel. ■ Scan til Net-enhed 1/ Net-enhed 2 Kontroller følgende, og prøv derefter igen. <ul style="list-style-type: none"> • WLAN er aktiveret. • Netværksindstillingerne er korrekte. • Det trådløse accesspoint/den trådløse router er tændt.
Frontklappen er åben	●	●	○	×	×	×	×	Luk maskinens frontklap.
Dokumentstop	●	×	×	×	×	○	●	Fjern dokumentstoppet. Se <i>Dokumentstop</i> på side 189.
Plastikkortstop	●	×	×	×	×	○	●	Træk plastikkortet ud af maskinen.
Topdækslet er åbent	●	●	×	×	○	○	×	Luk topdækslet. Undlad at åbne topdækslet, mens der sidder et plastikkort i kortåbningen.
Plastikkort indsat	●	●	○	○	×	×	×	Træk plastikkortet ud af maskinen. Indsæt ikke et plastikkort i kortåbningen, mens topdækslet er åbent.
For mange filer på USB (Scan til USB)	●	○	●	×	×	○	×	Maskinen kan ikke gemme på et USB flash-hukommelsesdrev, hvis det indeholder for mange filer. Tag USB flash-hukommelsesdrevet ud, tryk på  , slet ubrugte filer eller mapper fra rodmappen på USB flash-hukommelsesdrevet, og prøv igen.







B

Status								Beskrivelser
Filnavn kan ikke bruges (Scan til USB)	●	×	●	○	×	○	×	Det maksimale fortløbende nummer for filnavnet er nået. Tryk på  , slet ubrugte filer fra USB flash-hukommelsesdrevet, og prøv igen.
Ubrugelig enhed (Scan til USB)	●	×	●	×	○	×	×	En ikke-understøttet USB-enhed er sat i det direkte USB-interface. Fjern den ikke-understøttede USB-enhed, f.eks. en mus, fra det direkte USB-interface.
Ubrugelig USB-enhed (Scan til USB)	●	○	●	○	×	×	×	En ubrugelig enhed er sat i USB-porten. Fjern enheden, sluk maskinen, og tænd den igen.
USB-hub understøttes ikke (Scan til USB)	●	×	●	○	○	×	×	En hub eller et USB flash-hukommelsesdrev med hub er sat i det direkte USB-interface. Fjern den ikke-understøttede enhed, f.eks. en USB-hub eller et USB flash-hukommelsesdrev, fra det direkte USB-interface.
Bekræft fejl (Scan til FTP)	●	×	×	●	×	○	×	Der opstod en servergodkendelsesfejl, fordi det FTP-brugernavn og den adgangskode, du indtastede, er forkert eller ikke er konfigureret korrekt. Bekræft, at brugernavnet og adgangskoden er konfigureret eller indtastet korrekt, og prøv derefter igen.
Server Time Out (Scan til FTP)	●	○	×	●	×	○	×	Kontroller følgende, og prøv derefter igen. <ul style="list-style-type: none"> ■ Netværksindstillingerne er korrekte. ■ Det trådløse accesspoint/ den trådløse router er tændt. ■ FTP-fjernserveren er tændt. ■ Navnet (eller IP-adressen) på FTP-fjernserveren er korrekt.

B

Status								Beskrivelser
Afsendelsesfejl (Scan til FTP)	●	×	○	●	×	○	×	<p>Kontroller følgende, og prøv derefter igen.</p> <ul style="list-style-type: none"> ■ Du har skrive tilladelse til destinationsmappen. ■ Harddisken med destinationsmappen er ikke fuld. <p>(Hvis harddisken f.eks. er fuld, skal du frigøre noget diskplads, og derefter forsøge igen.)</p>
Hukommelse fuld (Scan til USB)	●	×	●	×	×	○	×	<p>Maskinens hukommelse er fuld, og maskinen kan ikke scanne hele dokumentet. Tryk på , og gør et af følgende:</p> <ul style="list-style-type: none"> ■ Reducer scanningsopløsningen. ■ Reducer antallet af dokumenter.
Hukommelse fuld (Scan til FTP)	●	○	○	●	×	○	×	
Hukommelse fuld (Scan til PC)	●	×	×	×	●	○	×	
Hukommelse fuld (WS Scan)	●	○	×	×	●	○	×	

B

Status								Beskrivelser
WLAN-konfiguration med et enkelt tryk	●	×	○	×	×	○	×	Maskinen kan ikke finde et trådløst accesspoint/en router, hvor WPS eller AOSS™ er aktiveret. Hvis du ønsker at konfigurere dine trådløse indstillinger med WPS eller AOSS™, skal du betjene både maskinen og det trådløse accesspoint/routeren. Bekræft, at dit trådløse accesspoint/routeren understøtter WPS eller AOSS™, og prøv at konfigurere igen. Hvis du ikke ved, hvordan du benytter dit trådløse accesspoint/routeren med WPS eller AOSS™, kan du finde flere oplysninger i den dokumentation, der fulgte med det trådløse accesspoint/routeren, kontakte producenten af det trådløse accesspoint/routeren eller spørge din netværksadministrator.
	●	×	×	○	×	○	×	WLAN-konfiguration med et enkelt tryk mislykkedes. Sluk maskinen, tænd den, og forsøg derefter at konfigurere igen.
	●	×	×	×	○	○	×	Der er fundet to eller flere trådløse accesspoints, der har WPS eller AOSS™ aktiveret. Gør et af følgende: <ul style="list-style-type: none"> ■ Bekræft, at kun ét trådløst accesspoint/en router inden for rækkevidde har en aktiv WPS- eller AOSS™-metode, og prøv at konfigurere igen. ■ Prøv at konfigurere igen efter et par minutter for at undgå interferens fra andre accesspoints.

1 Når LED er tilgængelig: ○

Ellers: ×

2 Når et plastikkort er sat i maskinen: ○







Ellers: ×

3 Når alle LED'er undtagen WiFi-lampen er slukket: ▲

Ellers: ×







Serviceopkaldsindikationer

Hvis der er en fejl, som ikke kan slettes af brugeren, vil maskinen indikere, at et serviceopkald er nødvendigt, ved at alle LED'er lyser op som vist nedenfor.

						
●	●	●	●	●	○	●

Hvis du ser serviceopkaldsindikationen som vist ovenfor, skal du slukke og tænde for maskinen og prøve at scanne igen.

Hvis fejlen ikke er slettet, efter maskinen er blevet slukket og tændt, skal du trykke på . LED'erne viser fejlen ved at lyse op som vist i tabellen nedenfor.

						
●	●	×	×	×	×	●
●	●	○	×	×	×	●
●	×	×	●	×	×	●
●	×	●	×	×	×	●
●	○	●	×	×	×	●

Noter LED-indikationen, og giv derefter indikationen til Brother support.

Brother-numre

VIGTIGT!

Hvis du har brug for teknisk hjælp, skal du ringe til det land, hvor du købte maskinen. Opkald skal foretages **fra** det pågældende land.

- *Registrer dit produkt*
- *FAQ (hyppigt stillede spørgsmål)*
- *Kundeservice*

Registrer dit produkt

Udfyld Brother-registreringen til reklamationsret, eller registrer dit nye produkt nemt og hurtigt online på

<http://www.brother.com/registration/>

FAQ (hyppigt stillede spørgsmål)

Brother Solutions Center er en samlet ressource til alt, du kan få brug for til din Brother-maskine. Du kan hente de nyeste softwaredokumenter og hjælpeprogrammer, finde hyppigt stillede spørgsmål og tip til fejlfinding og læse, hvordan du får mest ud af dit Brother-produkt.

<http://solutions.brother.com/>

BEMÆRK!

- Du kan se her, om der er nogen Brother-driveropdateringer.
- Se den nyeste firmwareopdatering her for at holde din maskines præstation i top.

Kundeservice

Gå til <http://www.brother.com/> for at finde kontaktoplysningerne til det lokale Brother-kontor.

C

Stikordsregister

B

Brother	
Brother-numre	223
FAQ (ofte stillede spørgsmål)	223
Kundeservice	223
Produktsupport	223
Solutions Center	223

C

ControlCenter2	
Macintosh	145, 160
ControlCenter4	
Windows®	48, 139

D

Device Selector	45, 166
Display (LCD)	
Dæmp Timer	9
Lysstyrke	9
Drivere	
Macintosh	
ICA	106
TWAIN	101
Windows®	
TWAIN	89
WIA	89
Dvaletilstand	22

F

Fejlfinding	193
Fjernkonfiguration	163

H

Hukommelseslager	10
------------------------	----

L

Lydstyrke, indstille	
Bipper	10

N

Nuance™ PaperPort™ 12SE (Windows®)	89
--	----

P

Presto! PageManager (Macintosh)	101
---------------------------------------	-----

S

Scanning	
Macintosh	
ICA-kompatibel	106
Presto! PageManager	101
TWAIN-kompatibel	101
Windows®	
Nuance™ PaperPort™ 12SE	89
TWAIN-kompatibel	89
WIA-kompatibel	89
Status Monitor	
Macintosh	160
Windows®	158
Strømsvigt	10

T

Tekst, indtaste	214
-----------------------	-----

W

Web Connect	i
-------------------	---

brother®

Besøg os på internettet
<http://www.brother.com/>

Disse maskiner er kun godkendt til brug i det land, hvor de er købt. Lokale Brother-virksomheder eller -forhandlere yder kun support til maskiner, der er købt i deres eget land.



www.brotherearth.com