

Brugsanvisning

DCP-1600E
DCP-1602(E)
DCP-1610W(E)
DCP-1612W
MFC-1900(E)
MFC-1905
MFC-1910W(E)

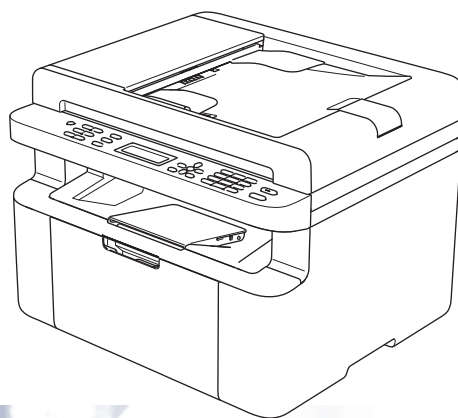

Ikke alle modeller er tilgængelige i alle lande.

Brother-numre

VIGTIGT!

Ved behov for teknisk hjælp bedes du kontakte Brother Support.

Registrer dit produkt

Udfyld Brothers garantiregistrering eller for at gøre det lettere og mere effektivt for dig, kan du registrere dit nye produkt online på

<http://www.brother.com/registration>

Hyppest stillede spørgsmål (FAQ'er)

Brother Solutions Center er det eneste sted du behøver for alle dine maskinbehov. Du kan downloade de seneste drivere, den seneste software og de seneste hjælpeprogrammer samt læse hyppest stillede spørgsmål og tip til problemløsning for at få mest muligt ud af dit Brother-produkt.

<http://support.brother.com>

Du kan se her for Brothers opdaterede drivere.

Kundeservice

Besøg <http://www.brother.com> for at finde kontaktinformation om dit lokale Brother-kontor.

Servicecentre

Kontakt dit lokale Brother-kontor for at få information om servicecentre i Europa. Du kan finde adresser og telefonnumre for europæiske kontorer på <http://www.brother.com> ved at vælge dit land.

Internetadresser

Brothers globale websted: <http://www.brother.com>

Hyppest stillede spørgsmål (FAQ), produktsupport, tekniske spørgsmål samt opdaterede drivere og hjælpeprogrammer: <http://support.brother.com>

©2014 Brother Industries, Ltd. Alle rettigheder forbeholdes.

Brugsanvisninger, og hvor finder jeg dem?

Hvilken brugsanvisning?	Hvad står der i den?	Hvor er den?
Produktsikkerhedsguide	Læs denne vejledning først. Læs Sikkerhedsinstruktioner, før du opsætter maskinen. Se denne vejledning ang. varemærker og lovmæssige begrænsninger.	Trykt / Medfølger
Hurtig installationsvejledning	Følg anvisningerne for opsætning af din maskine, og installer driverne og softwaren til operativsystemet og den tilslutningstype, du anvender.	Trykt / Medfølger
Brugsanvisning	Lær hvordan du sender en fax (Kun MFC-modeller), scanner og kopierer. Se fejlfindingstip og maskinspecifikationer.	For MFC: Trykt / Medfølger For Tjekkiet, Bulgarien, Ungarn, Polen, Rumænien, Slovakiet, Kroatien, Slovenien, Serbien: (kun Windows®) PDF-fil / CD-ROM / Medfølger For DCP: (kun Windows®) PDF-fil / CD-ROM / Medfølger
Software- og netværksbrugsanvisning	Denne vejledning indeholder instruktioner for scanning, udskrivning, PC-FAX og andre funktioner, der kan udføres ved at slutte Brother-maskinen til en computer. Du kan også finde nyttige oplysninger om brug af hjælpeprogrammet Brother ControlCenter, brug af maskinen i et netværksmiljø samt hyppigt anvendte betegnelser.	(Windows®) HTML-fil / Cd-rom / Kassens indhold (Macintosh) HTML-fil / Brother Solutions Center ¹
Mobile Print/Scan vejledning til Brother iPrint&Scan (For trådløse netværksmodeller)	Denne brugsanvisning indeholder nyttige oplysninger om udskrivning fra din mobilenhed og scanning fra din Brother-maskine til din mobilenhed, når den er tilsluttet et Wi-Fi®-netværk.	PDF-fil / Brother Solutions Center ¹

¹ Besøg os på <http://support.brother.com>.

Indholdsfortegnelse

1	Generel information	1
	Brug af dokumentationen.....	1
	Symboler og regler, der er anvendt i dokumentationen.....	1
	Adgang til Brother Utilities (Windows®).....	2
	Adgang til Software- og netværksbrugsanvisning	3
	Sådan får du vist dokumentation	3
	Sådan finder du vejledning om netværkskonfiguration (kun trådløse netværksmodeller).....	4
	Adgang til Brother CreativeCenter.....	4
	Kontrolpaneloversigt.....	5
	Menu og funktioner for MFC-modeller	6
	Displayprogrammering	6
	Menutabel.....	7
	0. Oprindelig indstilling	8
	1. Generel opsætning	13
	2. Fax.....	17
	3. Kopi	29
	4. Printer	31
	5. Print Reports (udskriftsrapporter)	32
	6. Netværk (kun for MFC-1910W(E))	34
	7. Maskin-info	37
	Menu og funktioner for DCP-modeller	38
	Displayprogrammering	38
	Menutabel.....	39
	1. Generel opsætning	40
	2. Kopi	42
	3. Printer	43
	4. Netværk (kun for DCP-1610W(E) og DCP-1612W)	44
	5. Maskin-info ¹	47
	Indtastning af tekst	49
	MFC-modeller	49
	DCP-modeller	50
	Økologifunktioner.....	51
	Dvaletilstand	51
	Autosluk (kun DPC-modeller)	51
	Tonerindstillinger	51
	Tonerindstilling (tilstanden Fortsæt)	51
	Modtagelse af faxmeddelelser i tilstanden Fortsæt (Kun MFC-modeller)	52
2	Papirindstilling	53
	Papirindstillinger	53
	Papirtype	53
	Papirstørrelse	53
	Anbefalet papir	54
	Anbefalet papir og andre udskriftsmedier	54
	Papirbakkens kapacitet	54

3	Ilægning af dokumenter	55
	Sådan ilægges dokumenter.....	55
	Brug af den automatiske dokumentfremfører (ADF) (kun ADF-modeller)	55
	Brug af scannerpladen	55
4	Afsendelse af en faxmeddelelse (MFC-modeller)	57
	Sådan sendes en faxmeddelelse.....	57
	Annullering af en fax, der er i gang.....	57
	Broadcasting.....	58
5	Modtagelse af en faxmeddelelse (MFC-modeller)	59
	Modtagefunktioner	59
	Valg af modtagefunktion	59
	Modtagefunktions- indstillinger	60
	Forsinket opkald	60
	F/T ringetid (kun Fax/Tlf.)	60
	Fax Detect (faxregistrering)	60
6	Opkald til og lagring af numre (MFC-modeller)	62
	Lagring af numre.....	62
	Lagring af hurtigopkaldsnumre	62
	Ændring eller sletning af hurtigopkaldsnumre	62
	Sådan opkald	63
	Manuelt opkald	63
	Hurtigopkald	63
	Søg	63
	Redial (genopkald)	63
	Caller ID (opkalds-id) (kun MFC-1910W)	63
7	Brug af PC-FAX (MFC-modeller)	65
	PC-FAX Receive (pc-fax-modtagelse) (kun for Windows®).....	65
	PC-FAX sending (afsendelse)	67
	Afsendelse af en fil som en PC-FAX	67

8	Telefon og eksterne enheder (MFC-modeller)	69
	Taleopkald (kun MFC-1905).....	69
	Foretage et telefonopkald.....	69
	Telefonlinjetjenester.....	69
	Indstilling af telefonlinjetypen.....	69
	Tilslutning af en ekstern telefonsvarer (kun MFC-1900(E) og MFC-1910W(E))..	70
	Tilslutninger	71
	Indspilning af en udgående meddelelse (OGM).....	71
	Multi-linjetilslutninger (PBX).....	71
	Eksterne telefoner og ekstratelefoner.....	72
	Tilslutning af en ekstern telefon eller en ekstra telefon	72
	Kun til Fax/Tel-tilstand (fax/tlf.).....	72
	Brug af et ikke-Brother trådløst eksternt telefonrør	72
9	Kopiere	73
	Sådan kopierer du	73
	ID-kopi	74
	Dobbeltsidet ID-kopi.....	74
	Enkeltsidet ID-kopi.....	76
	Andre kopier	77
10	Sådan scanner du til en computer	80
	Scanning af et dokument som en PDF-fil vha. ControlCenter4.....	80
	Scanning ved hjælp af scanningstasten	83
	Indstillinger for tasten	83
A	Fejlfinding og andre oplysninger	85
	Forbrugsstoffer	85
	Sådan finder du frem til problemet.....	86
	Fejl- og vedligeholdelsesmeddelelser.....	87
	Hvis du har problemer med maskinen.....	89
	Problemer med telefon og fax (MFC-modeller)	89
	Forbedring af udskriftskvaliteten.....	91
	Dokumentstop (ADF-modeller).....	96
	Papirstop	97
	Overførsel af faxmeddelelser eller faxjournalrapport (MFC-modeller).....	99
	Overførsel af faxmeddelelser til en anden faxmaskine.....	99
	Overførsel af faxmeddelelser til din pc	99
	Overførsel af fax-journalrapporten til en anden faxmaskine	100
	Rengøring og kontrol af maskinen.....	100

B Specifikationer 101

DCP-1600E, DCP-1602(E), MFC-1900(E) og MFC-1905	101
Generelle	101
Dokumentstørrelse	103
Udskriftsmedier.....	104
Fax.....	104
Kopi	105
Scanner	105
Printer	106
DCP-1610W(E), DCP-1612W og MFC-1910W(E)	107
Generelle	107
Dokumentstørrelse	110
Udskriftsmedier.....	110
Fax.....	111
Kopi	111
Scanner	112
Printer	112
Netværk (LAN).....	113

C Indeks 114

Brug af dokumentationen

Tak fordi du har købt en Brother-maskine! Du vil få mest ud af din maskine, hvis du læser dokumentationen.

Symboler og regler, der er anvendt i dokumentationen

De følgende symboler og regler bruges i hele dokumentationen.

ADVARSEL

ADVARSEL angiver en potentielt farlig situation, som kan medføre dødsfald eller alvorlige kvæstelser, hvis den ikke undgås.

VIGTIGT!

VIGTIGT! angiver en potentielt farlig situation, som kan medføre materiel skade eller tab af produktfunktioner, hvis den ikke undgås.

BEMÆRK

BEMÆRKNING beskriver driftsmiljøet, betingelser for installation eller særlige betingelser for brug.



Ikoner med forbud angiver handlinger, der ikke må udføres.



Ikoner for elektrisk fare giver dig besked om, hvordan du undgår elektrisk stød.



Ikoner for varme overflader advarer dig om ikke at komme i berøring med varme maskindele.



Brandfare-ikoner advarer dig om risiko for brand.

Fed

Fed skrift angiver taster på maskinens kontrolpanel eller på computerskærmen.

Kursiv

Kursiv skrift fremhæver et vigtigt punkt eller henviser til et relateret emne.

Courier New

Skriftypen Courier New identificerer meddelelser på maskinens display.

Følg alle advarsler og instruktioner, der er markeret på produktet.

BEMÆRK

- De fleste illustrationer i denne brugsanvisning viser MFC-1910W.

De fleste illustrationer i denne brugsanvisning kan variere afhængigt af, hvilken maskine du bruger.

- Denne brugervejledning gælder for følgende modeller:
 - For trådløse netværksmodeller: DCP-1610W, DCP-1610WE, DCP-1612W, MFC-1910W, MFC-1910WE
 - For ADF-modeller: MFC-1900, MFC-1900E, MFC-1905, MFC-1910W, MFC-1910WE

Adgang til Brother Utilities (Windows®)

Brother Utilities  er en programstarter, som tilbyder nem adgang til alle Brother-programmer installeret på din enhed.

- 1 (Windows® XP, Windows Vista®, Windows® 7, Windows Server® 2003, Windows Server® 2008 og Windows Server® 2008 R2)

Klik på  (**start**) > **Alle programmer** > **Brother** > **Brother hjælpeprogrammer**.

(Windows® 8 og Windows Server® 2012)

Tryk eller dobbeltklik på  (**Brother Utilities**) på enten skærmen start eller på skrivebordet.

(Windows® 8.1 og Windows Server® 2012 R2)

Flyt musen til det nederste venstre hjørne af skærmen **Start**, og klik på  (hvis du bruger en berøringfølsom enhed, skal du svirpe opad fra bunden af skærmen **Start** for at åbne

skærmen **Apps**). Når skærmen **Apps** vises, skal du trykke eller klikke på  (**Brother Utilities**).

- 2 Vælg din maskine.

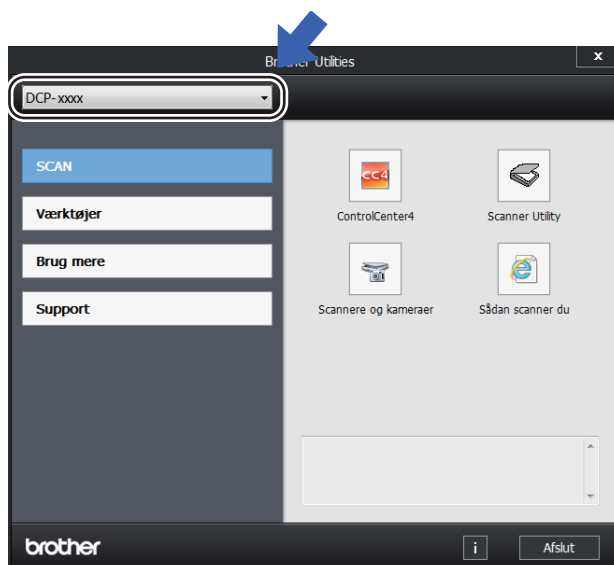

- 3 Vælg den funktion, du vil bruge.

Adgang til Software- og netværksbrugsanvisning

Brugsanvisningen indeholder ikke alle oplysninger om maskinen, såsom brug af de avancerede funktioner for printer, scanner, PC-FAX ¹ og netværk ². Når du klar til at få detaljerede oplysninger om disse funktioner, kan du læse Software- og netværksbrugsanvisning på cd-rom'en med installationsprogrammet for Windows®-brugere.

Macintosh-brugere kan læse Software- og netværksbrugsanvisning ved at hente den på Brother Solutions Center (<http://support.brother.com>).

¹ MFC-modeller

² Trådløse netværksmodeller

Sådan får du vist dokumentation

Sådan får du vist dokumentation (Windows®)

(Windows® 7/Windows Vista®/Windows® XP)

Klik på  (start) > **Alle programmer** >

Brother > **Brother Utilities**, og klik derefter på rullelisten, og vælg dit modelnavn (hvis det ikke allerede er valgt). Klik på **Support** i den venstre navigationslinje, og klik derefter på **Brugsanvisninger**.

(Windows® 8)

Klik på  (**Brother Utilities**), klik

derefter på rullemenuen, og vælg dit modelnavn (hvis det ikke allerede er valgt). Klik på **Support** i den venstre navigationslinje, og klik derefter på **Brugsanvisninger**.

Hvis ikke du har installeret softwaren, kan du finde dokumentationen på installations-cd-rom'en ved at følge instruktionerne herunder:

- 1 Tænd for din computer. Sæt installations-cd-rom'en i cd-rom-drevet.

BEMÆRK

Hvis Brother-skærbilledet ikke vises, skal du gå til **Computer (Denne Computer)**.

(For Windows® 8: Klik på ikonet  (**Stifinder**) på opgavelinjen, og gå derefter til **This PC**). Dobbeltklik på cd-rom-ikonet og dobbeltklik derefter på **start.exe**.

- 2 Hvis du får vist skærbilledet med modelnavnet, skal du klikke på dit modelnavn.
- 3 Hvis du får vist sprogskærbilledet, skal du klikke på dit sprog. Cd-rom-hovedmenuen vises.



- 4 Klik på **Brugsanvisninger**.
- 5 Klik på **Brugsanvisninger på cd-rom'en**. Hvis du får vist skærmbilledet for land, skal du vælge dit land og derefter klikke på det dokument, du gerne vil læse.

Sådan finder du vejledning om netværkskonfiguration (kun trådløse netværksmodeller)

Din maskine kan tilsluttes til et trådløst netværk.

Grundlæggende konfigurationsvejledning,
>> Hurtig installationsvejledning.

Hvis dit trådløse accesspoint eller routeren understøtter Wi-Fi Protected Setup eller AOSS™, >> Hurtig installationsvejledning.

For mere information om netværkskonfiguration, >> Software- og netværksbrugsanvisning.

Adgang til Brother CreativeCenter

Hvis du bruger Windows®, skal du

dobbeltklikke på ikonet  (Brother

CreativeCenter) på skrivebordet for at få adgang til vores GRATIS websted, som er designet til at hjælpe dig, så du ved hjælp af fotos, tekst og kreative elementer nemt kan oprette og udskrive tilpassede materialer til erhvervs- og hjemmebrug.

Mac-brugere kan få adgang til Brother CreativeCenter på denne webadresse:
<http://www.brother.com/creativecenter>.

Kontrolpaneloversigt

DCP-modeller

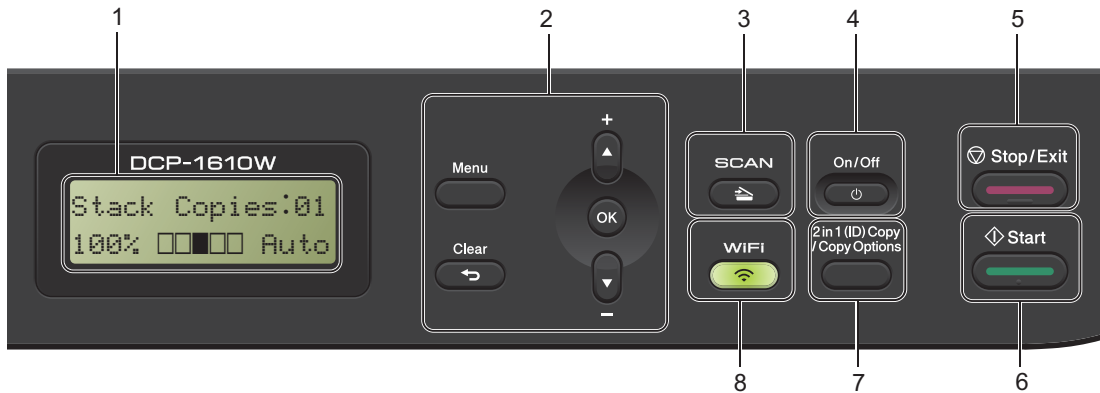

1 Display

Viser meddelelser, der hjælper dig til at opsætte og bruge maskinen.

2 Menutaster:

Menu

Giver dig adgang til menuen for at programmere indstillinger i maskinen.

Clear

Sletter de indtastede data eller giver dig mulighed for at annullere den aktuelle indstilling.

OK

Giver dig mulighed for at lagre indstillingerne og bekræfte display-meddelelserne i maskinen.

▼ eller ▲

Tryk for at bladre gennem menuerne og funktionerne.

3 SCAN

Sætter maskinen i scannefunktion.

4 On/Off

Tryk på  for at tænde for maskinen.

Tryk på , og hold den nede, for at slukke for maskinen.

5 Stop/Exit

Stopper en funktion eller afslutter fra en menu. Tryk på denne tast for at annullere udskriftsjobbet.

6 Start

Giver dig mulighed for at begynde at tage kopier eller scanne.

7 2 in 1 (ID) Copy/Copy Options (DCP-1610W(E) og DCP-1612W)

Du kan kopiere begge sider af dit id-kort på én side, og fastholde den oprindelige kortstørrelse.

Du kan hurtigt og nemt vælge midlertidige indstillinger for kopiering.

Copy Options (DCP-1600E og DCP-1602(E))

Du kan hurtigt og let skifte mellem midlertidige indstillinger for kopiering.

8 2 in 1 (ID) Copy (DCP-1600E og DCP-1602(E))

Du kan kopiere begge sider af dit id-kort på én side, og fastholde den oprindelige kortstørrelse.

WiFi (DCP-1610W(E) og DCP-1612W)

Tryk på knappen **WiFi**, og start det trådløse installationsprogram på din computer. Følg vejledningen på skærmen for at konfigurere en trådløs forbindelse mellem din maskine og dit netværk.

Når WiFi-lyset er tændt, er din Brother-maskine tilsluttet et trådløst accesspoint. Når WiFi-lyset blinker, er den trådløse forbindelse nede, eller din maskine er ved at oprette forbindelse til et trådløst accesspoint.

Menu og funktioner for MFC-modeller

Displayprogrammering

Din maskine er blevet designet til at være nem at bruge. Displayet giver mulighed for programmering på skærmen ved hjælp af menutasterne.

Sådan får du adgang til menutilstanden

- 1 Tryk på **Menu**.
(Eksempel: MFC-1910W(E))
 - 2 Vælg en indstilling.
 - Tryk på **0** for menuen *Initial Setup*.
 - Tryk på **1** for menuen *General Setup*.
 - Tryk på **2** for menuen *Fax*.
 - Tryk på **3** for menuen *Copy*.
 - Tryk på **4** for menuen *Printer*.
 - Tryk på **5** for menuen *Print Reports*.
 - Tryk på **6** for menuen *Network*.
 - Tryk på **7** for menuen *Machine Info..*
 - Tryk på **9** for menuen *Service*.¹
- ¹ Denne vil kun blive vist, når displayet viser en fejlmeddelelse.
- Du kan også bladre gennem hvert menuniveau ved at trykke på **▲** eller **▼** for den retning, du ønsker.
- 3 Tryk på **OK**, når den ønskede indstilling vises på displayet. Derefter viser displayet det næste menuniveau.
 - 4 Tryk på **▲** eller **▼** for at rulle til det næste menuvalg, og tryk derefter på **OK**.

- 5 Tryk på **▲** eller **▼** for at få vist den ønskede indstilling, og tryk derefter på **OK**.
Når du er færdig med at indstille en funktion, viser displayet *Accepted*.
- 6 Tryk på **Stop/Exit** for at afslutte menufunktionen.

Menutabel

Du kan ved hjælp af menutabellen ændre indstillingerne i din maskine ved at trykke på taltasterne eller ▲ og ▼ og **OK**.

Tryk på **Menu**, og – afhængigt af hvad der vises på displayet – tryk derefter på nummertasterne eller ▲ og ▼ for at få vist forskellige menuindstillinger. Tryk på **OK** for at vælge en indstilling. I nedenstående eksempel er indstillingen for kopikvalitet ændret fra *Auto* til *Tekst*.

3.Copy

Niveau 2	Niveau 3	Beskrivelse 1	Udvidelser
1.Quality	-	Du kan vælge kopiopløsningen for din dokumenttype.	Auto* Text Photo Receipt

- 1 Tryk på **Menu**.
- 2 Tryk på **3** for at vælge *Copy*.
- 3 Tryk på **1** for at vælge *Quality*.
- 4 Tryk på ▲ eller ▼ for at vise *Text*.
- 5 Tryk på **OK**.
- 6 Tryk på **Stop/Exit**.

0. Oprindelig indstilling

0.Initial Setup (For MFC-1900(E) og MFC-1905)

Niveau 2	Niveau 3	Beskrivelse 1	Udvidelser	Beskrivelse 2	Side
1.Receive Mode	—	Du kan vælge den modtagefunktion (Receive Mode), som passer bedst til dine behov.	Fax Only*	Din maskine besvarer automatisk hvert opkald som en fax. Fax Only vises på displayet, når denne indstilling er valgt.	59
			Fax/Tel	Maskinen kontrollerer telefonlinjen, og besvarer automatisk hvert opkald. Hvis opkaldet ikke er en faxmeddelelse, ringer telefonen, så du kan tage opkaldet. Fax/Tel vises på displayet, når denne indstilling er valgt.	
			External TAD (MFC-1900(E))	Din eksterne telefonsvarer (TAD) besvarer automatisk alle opkald. Talebeskeder gemmes på den eksterne TAD. Faxmeddelelser udskrives automatisk. External TAD vises på displayet, når denne indstilling er valgt.	
			Manual	Du kontrollerer telefonlinjen og skal selv besvare opkaldene. Manual vises på displayet, når denne indstilling er valgt.	
2.Date&Time	1.Date&Time	Sætter dato og klokkeslæt på displayet og i overskrifter på de faxmeddelelser, du sender, hvis du angiver din afsender-id.	Year :	Indtast de to sidste cifre af året. (Indtast f.eks. 1, 3 for 2013).	
			Month :	Indtast månedens to cifre. (Indtast f.eks. 0, 1 for januar).	
Fabriksindstillingerne vises i fed skrift med en stjerne.					

0.Initial Setup (For MFC-1900(E) og MFC-1905) (Fortsat)

Niveau 2	Niveau 3	Beskrivelse 1	Udvidelser	Beskrivelse 2	Side
2. Date&Time (fortsat)	1. Date&Time (fortsat)		Day:	Indtast dagens to cifre. (Indtast f.eks. 0, 1 for den 1.).	
			Time:	Indtast klokkeslættet i 24-timers format. (Indtast f.eks. 1, 5, 2, 5 for kl. 15.25).	
	2. Auto Daylight		On*	Du kan indstille maskinen til automatisk at skifte til sommertid. Den stiller sig selv en time frem om foråret og en time tilbage om efteråret.	
			Off		
3. Station ID	—	Angiver dit navn og faxnummer, så det vises på alle de sider, du faxer.	Fax:	Indtast dit faxnummer (op til 20 cifre).	
			Tel:	Indtast dit telefonnummer (op til 20 cifre). Hvis dit telefon- og faxnummer er det samme, skal du indtaste det samme nummer en gang til.	
			Name:	Indtast dit navn (op til 20 tegn).	49
4. Tone/Pulse	—	Vælger opkaldsfunktion.	Tone*	Når din maskine leveres, er den indstillet til toneopkald.	
			Pulse	Hvis du bruger impulsopkald (drejeskive), skal du ændre opkaldsfunktion.	
5. Dial Tone	—	Du kan forkorte klartonepausen.	Detection	Din maskine vil ringe op, så snart den registrerer en opkaldstone.	
			No Detection*	Når du sender en faxmeddelelse automatisk, venter maskinen som standard i et bestemt tidsinterval, inden den begynder at ringe nummeret op.	

Fabriksindstillingerne vises i fed skrift med en stjerne.

0.Initial Setup (For MFC-1900(E) og MFC-1905) (Fortsat)

Niveau 2	Niveau 3	Beskrivelse 1	Udvidelser	Beskrivelse 2	Side
6.Phone Line Set	—	Vælger telefonlinjetypen.	Normal* PBX ISDN		69
7.Reset	1.Address & Fax	Gendanner alle gemte telefonnumre og faxindstillinger.	1.Reset		
			2.Exit	Annuller gendannelse, og forlad menuen.	
	2.All Settings	Gendanner alle maskinens indstillinger til fabriksstandarden. Alle indstil. tager mindre tid end Fabriksinst.	1.Reset		
			2.Exit	Annuller gendannelse, og forlad menuen.	
0.Local Language	—	Giver mulighed for at ændre displayets sprog.	(Vælg sprog).		
Fabriksindstillingerne vises i fed skrift med en stjerne.					

0.Grundindst. (For MFC-1910W(E))

Niveau 2	Niveau 3	Beskrivelse 1	Indstillinger	Beskrivelse 2	Side
1.Date&Time	1.Date&Time	Anbringer dato og klokkeslæt på displayet og i overskrifter på sidehovederne i de faxer, du sender, hvis du indstiller afsender-ID.	Year:	Indtast de to sidste cifre af året. (Indtast f.eks. 1, 3 for 2013.)	
			Month:	Indtast de to cifre for måneden. (Indtast f.eks. 0, 1 for januar.)	
			Day:	Indtast de to cifre for dagen. (Indtast f.eks. 0, 1 for den første.)	
			Time:	Indtast klokkeslættet i 24-timers format. (Indtast f.eks. 1, 5, 2, 5 for 15:25.)	
	2.Auto Daylight	Skifter til sommertid automatisk.	Til*	Du kan indstille maskinen til at skifte til sommertid automatisk. Den stiller selv sit ur en time frem om foråret og en time tilbage om efteråret.	
			Fra		
	3.Tidszone	Indstil tidszonen for dit land.	UTCXXX:XX		
2.Station ID	—	Anbringer dit navn og faxnummer, så det vises på alle sider, du faxer.	Fax:	Indtast dit faxnummer (op til 20 cifre).	
			Tel:	Indtast dit telefonnummer (op til 20 cifre). Hvis dit telefonnummer og faxnummer er det samme, skal du indtaste nummeret igen.	
			Name:	Indtast dit navn (op til 20 tegn).	49
3.Tone/Pulse	—	Vælger opkaldstilstanden.	Tone*	Din maskine leveres indstillet til en tjeneste med toneopkald.	
			Pulse	Hvis du har en tjeneste med impulsopkald (drejeskive), skal du ændre opkaldstilstanden.	
Fabriksindstillingerne vises i fed skrift med en stjerne.					

0.Grundindst. (For MFC-1910W(E)) (Fortsat)

Niveau 2	Niveau 3	Beskrivelse 1	Indstillinger	Beskrivelse 2	Side
4.Dial Tone	—	Du kan forkorte pausen for identifikation af opkaldstone.	Detection	Maskinen ringer op, så snart den registrerer en opkaldstone.	
			No Detection*	Når du sender en fax automatisk, venter maskinen som standard et fast tidsrum, før den begynder at ringe nummeret op.	
5.Phone Line Set	—	Vælger telefonlinjetype.	Normal* PBX ISDN		69
6.Nulstil	1.Machine Reset	Gendanner alle funktionsindstillinger til fabriksstandard.	1.Reset		
			2.Exit	Annuler gendannelse, og afslut menuen.	
	2.Network	Gendanner alle netværksindstillinger til fabriksstandard.	1.Reset		
			2.Exit	Annuler gendannelse, og afslut menuen.	
	3.Address&Fax	Gendanner alle gemte telefonnumre og faxindstillinger.	1.Reset		
			2.Exit	Annuler gendannelse, og afslut menuen.	
	4.Alle indstil.	Gendanner alle maskinindstillinger til fabriksstandard. Alle indstil. tager mindre tid end Factory Reset.	1.Reset		
			2.Exit	Annuler gendannelse, og afslut menuen.	
Fabriksindstillingerne vises i fed skrift med en stjerne.					

1. Generel opsætning

1.General Setup (For MFC-1900(E) og MFC-1905)

Niveau 2	Niveau 3	Beskrivelse 1	Udvidelser	Beskrivelse 2	Side
1.Mode Timer	—	Du kan indstille, hvor meget tid maskinen skal bruge til at vende tilbage til faxfunktionen efter den sidste kopiering eller scanning.	0 Sec	Gå øjeblikkeligt tilbage til faxfunktionen.	
			30 Secs	Gå tilbage til faxfunktionen efter en given tidsperiode.	
			1 Min		
			2 Mins*		
			5 Mins	Maskinen forbliver i den funktion, du sidst brugte.	
Off					
2.Paper	1.Paper Type		Plain* Recycled Paper		53
	2.Paper Size	Indstiller størrelsen af papir i papirbakken.	A4* Letter Legal Folio A5 A5 L B5 Executive		53
3.Volume	1.Ring	Justerer ringelydstyrken.	Low Med* High Off		
	2.Beeper	Når bipperen er slået til, bipper maskinen, når du trykker på en tast, begår en fejl, eller efter at du har sendt eller modtaget en faxmeddelelse.	Low Med* High Off		
	3.Speaker	Justerer højttalerens lydstyrke.	Low Med* High Off		
Fabriksindstillingerne vises i fed skrift med en stjerne.					

1.General Setup (For MFC-1900(E) og MFC-1905) (Fortsat)

Niveau 2	Niveau 3	Beskrivelse 1	Udvidelser	Beskrivelse 2	Side
4.Ecology	1.Toner Save	Du kan spare toner ved at bruge denne funktion.	On	Øger tonerens kapacitet. Når du indstiller Toner Save til On, udskrives der noget lysere.	
			Off*		
5.LCD Contrast	—	Justerer displayets kontrast.	-□□□■+ -□□□■+ -□■□□+* -□■□□+ -■□□□+	Tryk på ► for at gøre displayet mørkere. Eller tryk på ◀ for at gøre displayet lysere.	
6.Scan Size	—	Justerer scanneområdet til dokumentets størrelse.	A4* Letter		
7.Replace Toner	—	Indstiller maskinen til at fortsætte eller stoppe udskrivningen efter at displayet har vist Replace Toner.	Continue	Maskinen fortsætter med at udskrive. Udskift tonerpatronen med en ny, efter at displayet har vist Toner Ended.	51
			Stop*	Maskinen stopper udskrivningen. Udskift tonerpatronen med en ny.	

Fabriksindstillingerne vises i fed skrift med en stjerne.

1.Gen. opsætning (For MFC-1910W(E))

Niveau 2	Niveau 3	Beskrivelse 1	Indstillinger	Beskrivelse 2	Side
1.Default Mode	—	Vælg standardtilstanden.	Fax*		
			Kopi		
			Scan		
2.Mode Timer	—	Du kan indstille, hvor længe der skal gå, fra maskinen foretager den sidste handling, til den skifter til standard.	0 Sec	Skift omgående til standard.	
			30 Secs		
			1 Min		
			2 Mins*		
			5 Mins	Maskinen bliver i den tilstand, du brugte sidst.	
Off					
3.Papir	1.Papirtype		Almindelig* Genbrugspapir		53
	2.Papirstørrelse	Indstil størrelsen på papiret i papirbakken.	A4* Letter Legal Folio A5 A5 L B5 Executive		53
4.Volume	1.Ring	Juster ringelydstyrken.	Low Med* High Off		
	2.Beeper	Når bipperen er slået til, bipper maskinen, når du trykker på en tast, laver en fejl, eller efter du har sendt eller modtaget en fax.	Low Med* High Off		
	3.Speaker	Justerer højttalerlydstyrken.	Low Med* High Off		

Fabriksindstillingerne vises i fed skrift med en stjerne.

1.Gen. opsætning (For MFC-1910W(E)) (Fortsat)

Niveau 2	Niveau 3	Beskrivelse 1	Indstillinger	Beskrivelse 2	Side
5.Økologi	1.Toner spar	Du kan spare på toner med brug af denne funktion.	Til	Øger tonerpatronens sideoutput. Når du indstiller Toner spar til Til, ser udskriften lysere ud.	
			Fra*		
6.LCD Contrast	—	Justerer kontrasten på displayet.	-□□□■+ -□□□■+ -□■□□+* -□■□□+ -■□□□+	Tryk på ► for at gøre displayet mørkere. Tryk på ◀ for at gøre displayet lysere.	
7.Scannermål	—	Justerer scanningsområdet til dokumentets størrelse.	A4* Letter		
8.Udskift toner	—	Indstiller maskinen til at fortsætte udskrivningen, efter at displayet viser Udskift toner.	Fortsæt	Maskinen fortsætter udskrivning. Udskift tonerpatronen med en ny, efter at displayet viser Toner opbrugt.	51
			Stop*		
Fabriksindstillingerne vises i fed skrift med en stjerne.					

2. Fax

2.Fax (For MFC-1900(E) og MFC-1905)

Niveau 2	Niveau 3	Beskrivelse 1	Udvidelser	Beskrivelse 2	Side
1.Setup Receive (Kun i faxfunktion)	1.Ring Delay	Ring Delay (forsinket opkald) angiver det antal gange, maskinen skal ringe, før den svarer, i tilstandene Fax Only (kun fax) eller Fax/Tel (fax/tlf.).	(00 - 05) 02*	Hvis du har eksterne telefoner eller ekstratelefoner på den samme linje som maskinen, skal du vælge det maksimale antal ringninger.	60
	2.F/T Ring Time	Indstiller længden af tiden for hurtig dobbeltringning i tilstanden Fax/Tel (fax/tlf.).	20 Secs 30 Secs* 40 Secs 70 Secs	Hvis opkaldet er en faxmeddelelse, vil din maskine modtage den. Hvis det imidlertid er et samtaleopkald, afgiver maskinen F/T-ringningen (en hurtig dobbeltringning) i så lang tid, du har indstillet F/T Ring Time (F/T-ringetiden) til. Hvis du hører F/T-ringningen, betyder det, at du har et samtaleopkald på linjen.	60
Fabriksindstillingerne vises i fed skrift med en stjerne.					

2.Fax (For MFC-1900(E) og MFC-1905) (Fortsat)

Niveau 2	Niveau 3	Beskrivelse 1	Udvidelser	Beskrivelse 2	Side
1. Setup Receive (Kun i faxfunktion) (fortsat)	3. Fax Detect ¹	Modtager faxmeddelelser uden tryk på Start . Når Fax Detect (faxregistrering) er On , kan du modtage faxmeddelelser uden at trykke på Start .	On*	Maskinen kan modtage en fax automatisk, selv hvis du besvarer opkaldet.	60
			Semi (MFC-1905)	Maskinen vil kun modtage et faxopkald automatisk, hvis du besvarer opkaldet med maskinens telefonrør.	
			Off	Hvis du står ved maskinen og besvarer et faxopkald ved først at løfte telefonrøret på en ekstern telefon (kun MFC-1900(E)) eller maskinens telefonrør (kun MFC-1905), skal du trykke på Start .	
	4. Auto Reduction	Maskinen beregner reduktionsforholdet vha. faxmeddelelsens papirstørrelse og din indstilling af papirstørrelse (Menu, 1, 2, 2).	On*	Hvis du vælger On , reducerer maskinen automatisk hver side på en indgående fax, så den passer på én side i papirformatet A4, Letter, Legal, Folio, A5, A5 (Lang kant), B5 eller Executive.	
			Off		
Fabriksindstillingerne vises i fed skrift med en stjerne.					

2.Fax (For MFC-1900(E) og MFC-1905) (Fortsat)

Niveau 2	Niveau 3	Beskrivelse 1	Udvidelser	Beskrivelse 2	Side
1.Setup Receive (Kun i faxfunktion) (fortsat)	5.Memory Receive ²	Gemmer automatisk indgående faxmeddelelser i sin hukommelse, hvis den løber tør for papir. Maskinen fortsætter med at modtage faxmeddelelsen, hvor de resterende sider gemmes i hukommelsen, hvis der er plads nok.	On*	De efterfølgende faxmeddelelser vil også blive gemt i hukommelsen, indtil den er fuld. Når hukommelsen er fuld, stopper maskinen automatisk med at besvare opkald. Læg mere papir i papirbakken for at udskrive faxmeddelelserne, og tryk på Start .	
			Off	De efterfølgende faxmeddelelser bliver gemt i hukommelsen. Maskinen holder derefter automatisk op med at besvare opkald, indtil der er lagt mere papir i papirbakken. Læg mere papir i papirbakken for at udskrive de sidste faxmeddelelser, du har modtaget, og tryk på Start .	
	6.Print Density ³	Du kan justere indstillingen for printtæthed, så de udskrevne sider bliver mørkere eller lysere.	-□□□■+ -□□■□+ -□■□□+* -■□□□+	Tryk på ► for at gøre dem mørkere, eller tryk på ◀ for at gøre dem lysere.	
2.Setup Send	1.Contrast	Ændrer lyst og mørkt for de faxmeddelelser, du sender.	Auto*	Auto giver de bedste resultater. Det vælger automatisk en passende kontrast til dit dokument.	
			Light	Hvis dit dokument er for lyst, skal du vælge Light.	
			Dark	Hvis dit dokument er for mørkt, skal du vælge Dark.	
Fabriksindstillingerne vises i fed skrift med en stjerne.					

2.Fax (For MFC-1900(E) og MFC-1905) (Fortsat)

Niveau 2	Niveau 3	Beskrivelse 1	Udvidelser	Beskrivelse 2	Side
2.Setup Send (fortsat)	2.Fax Resolution	Indstiller standardopløsningen for udgående faxmeddelelser. Kvaliteten af en udgående faxmeddelelse kan forbedres ved at ændre Fax Resolution (faxopløsningen).	Standard*	Egnet til de fleste maskinskrevne dokumenter.	
			Fine	God til lille skrift og sender lidt langsommere end opløsningen Standard.	
			S.Fine	God til lille skrift eller stregtegning og sender lidt langsommere end opløsningen Fine (fin).	
			Photo	Bruges, når dokumentet har varierede gråtoner eller er et fotografi. Den giver den længste transmissionstid.	
	3.Overseas Mode	Hvis du har problemer med at sende en faxmeddelelse til en oversøisk destination pga. en dårlig forbindelse, kan det hjælpe at slå den oversøiske funktion til.	On	Aktiver denne funktion, hvis du har problemer med at sende en faxmeddelelse til en oversøisk destination. Denne funktion vil kun være aktiveret for den efterfølgende faxmeddelelse.	
			Off*	Bevar denne indstilling Off, når netværksforbindelse n er god, og du ikke har problemer med at sende faxmeddelelser til oversøiske destinationer.	
3.Address Book	1.Speed Dial	Gemmer op til 99 hurtigopkaldsnumre. Tryk på  (Address Book) to gange, og indtast det tocifrede hurtigopkaldsnummer.	—		
Fabriksindstillingerne vises i fed skrift med en stjerne.					

2.Fax (For MFC-1900(E) og MFC-1905) (Fortsat)

Niveau 2	Niveau 3	Beskrivelse 1	Udvidelser	Beskrivelse 2	Side	
4.Report Setting	1.XMIT Report	Du kan bruge transmissionsbekræftelsesrapport som bevis på, at du har sendt en faxmeddelelse. Denne liste viser modtagerens navn eller faxnummer, klokkeslæt og dato for transmissionen, transmissionens varighed, antal sendte sider, og om transmissionen lykkedes.	On	Udskriver en rapport efter hver enkelt faxmeddelelse, du sender.		
			On+Image	Udskriver en rapport efter hver enkelt faxmeddelelse, du sender. En del af faxmeddelelsens første side vises på rapporten.		
			Off*	Udskriver en rapport, hvis faxmeddelelsen mislykkes pga. en transmissionsfejl.		
			Off+Image	Udskriver en rapport, hvis faxmeddelelsen mislykkes pga. en transmissionsfejl. En del af faxmeddelelsens første side vises på rapporten.		
	2.Journal Period	Indstiller intervallet for automatisk udskrivning af faxjournal. Faxjournalen er en liste med oplysninger om de sidst 200 indgående og udgående faxmeddelelser.		Off	Hvis du aktiverer intervallet, kan du stadig udskrive rapporten manuelt fra menuen Print Reports (udskriftsrapporter).	
				Every 50 Faxes*	Maskine udskriver journalen, når maskinen har lagret 50 job.	
				Every 6 Hours	Maskinen udskriver rapporten på det valgte tidspunkt og sletter derefter alle job i hukommelsen.	
				Every 12 Hours		
				Every 24 Hours		
				Every 2 Days		
Every 7 Days						
Fabriksindstillingerne vises i fed skrift med en stjerne.						

2.Fax (For MFC-1900(E) og MFC-1905) (Fortsat)

Niveau 2	Niveau 3	Beskrivelse 1	Udvidelser	Beskrivelse 2	Side
5.Remote Fax Opt	1.PC Fax Receive	Indstiller maskinen til at sende faxmeddelelser til din pc. Hvis du vælger On, kan du aktivere sikkerhedsfunktionen Backup Print.	On Off*		65
	2.Print Document	Hvis du slår funktionen PC-Fax Receive (pc-fax-modtagelse) til, og maskinen gemmer de modtagne faxmeddelelser i hukommelsen, kan du udskrive dem fra hukommelsen.	—		
6.Remaining Jobs	—	Kontrollerer, hvilke jobs der er i hukommelsen og annullerer udvalgte jobs.	[XXX]	Følg vejledningen på skærmen.	58
0.Miscellaneous	1.Compatibility	Hvis du har problemer med at sende eller modtage en faxmeddelelse pga. mulig interferens på telefonlinjen, skal du justere kompatibilitetsudligningen med henblik på at reducere modemhastigheden ved faxfunktioner.	Normal*	Indstiller modemhastigheden til 14.400 bps.	
			Basic (for VoIP)	Reducerer modemhastigheden til 9.600 bps og slår ECM-funktionen (error correction mode) fra. Hvis du regelmæssigt oplever interferens med din standard telefonlinje, skal du prøve denne indstilling.	
Fabriksindstillingerne vises i fed skrift med en stjerne.					

¹ På model MFC-1900 og MFC-1905 skal du bruge menuen 3.Fax detekt.

² Kun MFC-1900E

³ På model MFC-1900 og MFC-1905 skal du bruge menuen 5.Printtæthed.

2.Fax (For MFC-1910W(E))

Niveau 2	Niveau 3	Beskrivelse 1	Indstillinger	Beskrivelse 2	Side
1.Setup Receive (Kun i faxfunktion)	1.Receive Mode	Vælger den modtagetilstand, som passer bedst til dine behov.	Fax Only*	Din maskine besvarer automatisk hvert opkald som en fax. Fax Only vises på displayet når indstillet.	59
			Fax/Tel	Maskinen styrer linjen og besvarer automatisk alle opkald. Hvis opkaldet ikke er en fax, ringer telefonen, så du kan besvare opkaldet. Fax/Tel vises på displayet når indstillet.	
			External TAD	Din eksterne telefonsvarer (TAD) besvarer alle opkald automatisk. Talemeddelelser gemmes på den eksterne TAD. Faxmeddelelser udskrives automatisk. External TAD vises på displayet når indstillet.	
	2.Ring Delay	Indstillingen Forsinket opkald angiver det antal gange, maskinen ringer, inden den besvarer i Kun fax-tilstand og Fax/tlf.-tilstand.	(00 - 05) 02*	Hvis du har eksterne telefoner eller lokaltelefoner på samme linje som maskinen, skal du vælge det maksimale antal ringninger.	60

Fabriksindstillingerne vises i fed skrift med en stjerne.

2.Fax (For MFC-1910W(E)) (Fortsat)

Niveau 2	Niveau 3	Beskrivelse 1	Indstillinger	Beskrivelse 2	Side
1.Setup Receive (Kun i faxfunktion) (Fortsat)	3.F/T Ring Time	Indstiller den tidsmæssige længde for hurtig dobbeltringning i Fax/TIf-tilstand.	20 Secs	Hvis opkaldet kommer fra en fax, vil din maskine modtage det, men hvis det er et taleopkald, vil maskinen ringe med F/T-ringningen (en hurtig dobbeltringning) i det tidsrum, du har angivet i indstillingen af F/T ringetid. Hvis du hører F/T-ringningen, betyder det, at der er et taleopkald på linjen.	60
			30 Secs*		
			40 Secs		
70 Secs					
	4.Fax Detect	Modtager faxmeddelelser uden at trykke på Start . Når Faxregistrering er On , kan modtage faxmeddelelser uden at trykke på Start .	On*	Maskinen kan modtage en fax automatisk, også hvis du besvarer opkaldet.	60
			Off	Hvis du er ved maskinen og besvarer et faxopkald ved at løfte håndsættet på den eksterne telefon, skal du trykke på Start og derefter trykke på 2 .	
	5.Auto Reduction	Maskinen beregner reduktionsfaktoren ved at anvende papirstørrelsen for faxen og din indstilling af papirstørrelse (Menu, 1, 3, 2).	On*	Hvis du vælger On , reducerer maskinen automatisk hver side på en indgående fax, så den passer på én side i papirformatet A4, Letter, Legal, Folio, A5, A5 (Lang kant), B5 eller Executive.	
			Off		
Fabriksindstillingerne vises i fed skrift med en stjerne.					

2.Fax (For MFC-1910W(E)) (Fortsat)

Niveau 2	Niveau 3	Beskrivelse 1	Indstillinger	Beskrivelse 2	Side
1.Setup Receive (Kun i faxfunktion) (Fortsat)	6.Memory Receive	Gemmer automatisk alle indgående faxer i hukommelsen, hvis den løber tør for papir. Maskinen fortsætter med at modtage den aktuelle fax og gemmer de resterende sider i hukommelsen, hvis der er tilstrækkelig ledig hukommelse.	On*	Yderligere indgående faxer vil også blive gemt i hukommelsen, indtil den er fuld. Når hukommelsen er fuld, holder maskinen automatisk op med at besvare opkald. Når du vil udskrive faxerne, skal du lægge nyt papir i bakken og trykke på Start .	
			Off	Yderligere indgående faxer vil ikke blive gemt i hukommelsen. Maskinen holder derefter automatisk op med at besvare opkald, indtil der er lagt nyt papir i papirbakken. Når du vil udskrive den sidste fax, du har modtaget, skal du lægge nyt papir i bakken og trykke på Start .	
	7.Print Density	Du kan justere indstillingen af udskriftstæthed for at gøre de udskrevne sider mørkere eller lysere.	-■■■■■+ -■■■■■+ -■■■■■+* -■■■■■+ -■■■■■+	Tryk på ► for at gøre dem mørkere, og tryk på ◀ for at gøre dem lysere.	
2.Setup Send	1.Contrast	Gør de faxmeddelelser, du sender, lysere eller mørkere.	Auto*	Auto vil give de bedste resultater. Den vælger automatisk en passende kontrast til dokumentet.	
			Light	Hvis dokumentet er for lyst, skal du vælge Light.	
			Dark	Hvis dokumentet er for mørkt, skal du vælge Dark.	
Fabriksindstillingerne vises i fed skrift med en stjerne.					

2.Fax (For MFC-1910W(E)) (Fortsat)

Niveau 2	Niveau 3	Beskrivelse 1	Indstillinger	Beskrivelse 2	Side	
2.Setup Send (Fortsat)	2.Fax Resolution	Indstiller standardopløsningen for udgående faxer. Kvaliteten af en udgående fax kan forbedres ved at ændre faxopløsningen.	Standard*	Velegnet til de fleste maskinskrevne dokumenter.		
			Fine	God til lille skrift og transmitteres en smule langsommere end standardopløsningen .		
			S.Fine	God til lille skrift eller illustrationer og transmitteres en smule langsommere end fin opløsning.		
			Foto	Brug denne, hvis dokumentet har varierende gråtoner eller er et fotografi. Den har den længste transmissionstid.		
	3.Overseas Mode	Hvis du har vanskeligheder med at sende en fax til udlandet pga. en ringe forbindelse, kan det hjælpe at aktivere Oversøisk funktion.	On	Aktiver denne funktion, hvis du har vanskeligheder med at sende fax til udlandet. Denne funktion vil kun være aktiveret for en næste fax.		
			Off*	Behold denne indstilling Off, når netværksforbindelsen er god, og du kan sende en oversøisk fax uden problemer.		
	4.Auto Redial	Indstiller maskinen til at ringe til det sidste faxnummer igen efter fem minutter, hvis faxen ikke gik igennem, fordi linjen var optaget.	On*			
			Off			
	Fabriksindstillingerne vises i fed skrift med en stjerne.					

2.Fax (For MFC-1910W(E)) (Fortsat)

Niveau 2	Niveau 3	Beskrivelse 1	Indstillinger	Beskrivelse 2	Side
3.Anti-Junk Fax (kun MFC-1910W)	1.Register	Hvis du ikke vil modtage en fax/opkald fra bestemte numre, kan du registrere op til 100 numre på anti-junk Fax-listen.	—	Vælg det nummer, du vil registrere til anti-junk faxlisten ved at trykke på ▲ og ▼. Tryk på OK , og tryk derefter på 1 .	
	2.Delete	Du er nødt til at ansøge om nummervisningsservice hos dit lokale telefonselskab. Du kan ikke vælge numre, der ikke er gemt i nummervisningshukommelsen.	—	Vælg det nummer, du vil slette fra anti-junk faxlisten, ved at trykke på ▲ og ▼. Tryk på OK , og tryk derefter på 1 .	
	3.Udskr.rapport		—	Du kan udskrive en liste over registrerede fax/telefonnumre i listen over anti-spam for fax.	
4.Address Book ¹	1.Speed Dial	Gemmer op til 99 hurtigopkaldsnumre. Tryk to gange på  (Address Book), og indtast det tocifrede hurtigopkaldsnummer.	—		
5.Report Setting ²	1.XMIT Report	Du kan bruge transmissionsbekræftelsesrapporten som bevis på, at du har sendt en fax. Denne rapport indeholder en liste med modtagernavn eller faxnummer, tid og dato for transmissionen, transmissionens varighed, antal sendte sider samt hvorvidt, transmissionen lykkedes.	On	Udskriver en rapport efter hver fax, du sender.	
			On+Image	Udskriver en rapport efter hver fax, du sender. En del af faxens første side vises på rapporten.	
			Off*	Udskriver en rapport, hvis faxen ikke bliver sendt på grund af en transmissionsfejl.	
			Off+Image	Udskriver en rapport, hvis faxen ikke bliver sendt på grund af en transmissionsfejl. En del af faxens første side vises på rapporten.	
			No Report		
Fabriksindstillingerne vises i fed skrift med en stjerne.					

2.Fax (For MFC-1910W(E)) (Fortsat)

Niveau 2	Niveau 3	Beskrivelse 1	Indstillinger	Beskrivelse 2	Side
5.Report Setting ² (Fortsat)	2.Journal Period	Indstiller intervallet for automatisk udskrivning af faxjournalen. Faxjournalen er en liste med oplysninger om de sidste 200 indgående og udgående faxer.	Off	Hvis du har indstillet intervallet til Fra, kan du stadig udskrive rapporten manuelt fra menuen Udskriv rapporter.	
			Every 50 Faxes*	Maskinen udskriver journalen, når maskinen har gemt 50 job.	
			Every 6 Hours Every 12 Hours Every 24 Hours Every 2 Days Every 7 Days	Maskinen udskriver rapporten på det valgte tidspunkt og sletter derefter alle job fra hukommelsen.	
6.Remote Fax Opt ³	1.PC Fax Receive	Indstiller maskinen til at sende faxer til din pc. Hvis du vælger Til, kan du aktivere sikkerhedsfunktionen Backup Print.	Til Fra*		62
	2.Print Document	Hvis du aktiverer funktionen PC-FAX-modtagelse, og maskinen gemmer modtagne faxer i hukommelsen, kan du udskrive en fax fra hukommelsen.	—		
7.Remaining Jobs ⁴	—	Du kan kontrollere, hvilke job der er i hukommelsen, og annullere planlagte job.	[XXX]	Følg promptene på displayet.	58
0.Miscellaneous	1.Compatibility	Hvis du har vanskeligheder med at sende eller modtage en fax på grund af mulig interferens på telefonlinjen, kan du justere udligningen for kompatibilitet for at reducere modemhastigheden for faxfunktionerne.	Normal*	Indstiller modemhastigheden til 14400 bps.	
			Basic (for VoIP)	Reducerer modemhastigheden til 9600 bps og slår Automatisk fejlretning (Error Correction Mode – ECM) fra. Hvis du ofte oplever interferens på din standard-telefonlinje, kan du prøve denne indstilling.	

Fabriksindstillingerne vises i fed skrift med en stjerne.

2. Fax (For MFC-1910W(E)) (Fortsat)

Niveau 2	Niveau 3	Beskrivelse 1	Indstillinger	Beskrivelse 2	Side
0. Miscellaneous (Fortsat)	2. Caller ID	Få vist eller udskriv en liste over de sidste 30 numre i nummervisning, der er gemt i hukommelsen.	Til	Hvis du har nummervisning på linjen, skal denne funktion indstilles til Til for at vise opkalderens telefonnummer på displayet, når telefonen ringer.	63
			Fra*		
			Display ID	Nummervisningen for det sidste opkald vises på displayet.	64
			Udskr. rapport	Udskriver de sidste tredive opkald i nummervisningslisten.	

Fabriksindstillingerne vises i fed skrift med en stjerne.

- 1 På model MFC-1910WE skal du bruge menuen 3. Adressebog.
- 2 På model MFC-1910WE skal du bruge menuen 4. Rapportindstil.
- 3 På model MFC-1910WE skal du bruge menuen 5. Anden fax.
- 4 På model MFC-1910WE skal du bruge menuen 6. Mgl. jobs.

3. Kopi

3. Copy

Niveau 2	Niveau 3	Beskrivelse 1	Udvidelser	Beskrivelse 2	Side
1. Quality	—	Du kan vælge kopiopløsningen til din type dokument.	Auto*	Auto er den anbefalede tilstand for almindelige udskrifter. Eget til dokumenter, der indeholder både tekst og fotos.	
			Text	Eget til dokumenter, der hovedsageligt indeholder tekst.	
			Photo	Bedre kopikvalitet til fotografier.	
			Receipt	Eget til kopiering af kvitteringer.	

Fabriksindstillingerne vises i fed skrift med en stjerne.

3.Copy (Fortsat)

Niveau 2	Niveau 3	Beskrivelse 1	Udvidelser	Beskrivelse 2	Side
2. Brightness	—	Tilpasser lysstyrken for kopier.	-□□□□■+ -□□□■□+ -□□■□□+* -□■□□□+ -■□□□□+	Tryk på ► for at øge lysstyrken, eller tryk på ◀ for at formindske lysstyrken.	
3. Contrast	—	Juster kontrasten for at få et billede til at se mere skarpt og livagtigt ud.	-□□□□■+ -□□□■□+ -□□■□□+* -□■□□□+ -■□□□□+	Tryk på ► for at øge kontrasten, eller tryk på ◀ for at formindske kontrasten.	
4. ID Copy	1. Quality	Du kan ændre standardindstillingerne for ID-kopi.	Auto*	Auto er standardtilstanden for almindelige udskrifter. Hvis du ønsker en lysere udskrift, skal du vælge <i>Lighter</i> .	
			<i>Lighter</i>		
	2. Brightness		-□□□□■+ -□□□■□+* -□□■□□+ -□■□□□+ -■□□□□+	Tryk på ► for at øge lysstyrken, eller tryk på ◀ for at formindske lysstyrken.	
	3. Contrast		-□□□□■+ -□□□■□+ -□□■□□+* -□■□□□+ -■□□□□+	Tryk på ► for at øge kontrasten, eller tryk på ◀ for at formindske kontrasten.	
	4. 2in1/1in1		2in1*	Giver mulighed for at bruge tasten 2 in 1 (ID) Copy som en dobbeltsidet kopi.	74
			1in1	Giver mulighed for at bruge tasten 2 in 1 (ID) Copy som en enkelsidet kopi.	76
Fabriksindstillingerne vises i fed skrift med en stjerne.					

4. Printer

4.Printer

Niveau 2	Niveau 3	Beskrivelse 1	Udvidelser	Beskrivelse 2	Side
1.Print Options	1.Test Print	Udskriver en testside.	—		
2.Auto Continue	—	Hvis denne indstilling aktiveres, sletter maskinen automatisk en fejl vedrørende papirstørrelse og bruger det papir, der er lagt i papirbakken.	On*		
			Off	Size mismatch vises på displayet, og maskinen udskriver ikke.	
3.Reset Printer	—	Gendanner printerindstillingerne tilbage til standardindstillingen.	1.Reset		
			2.Exit		

Fabriksindstillingerne vises i fed skrift med en stjerne.

5. Print Reports (udskriftsrapporter)

5.Print Reports (For MFC-1900(E) og MFC-1905)

Niveau 2	Niveau 3	Beskrivelse 1	Udvidelser	Beskrivelse 2	Side
1.XMIT Verify ¹	1.View on LCD	Du kan bruge transmissionsbekræftelsesrapport som bevis på, at du har sendt en faxmeddelelse.	—	Du kan se afsendelsesbekræftelsen for de sidste 200 udgående faxmeddelelser.	
	2.Print Report	Denne rapport viser modtagerens navn eller faxnummer, klokkeslæt og dato for transmissionen, transmissionens varighed, antal sendte sider, og om transmissionen lykkedes.	—	Udskriv den sidste rapport.	
2.Address Book	1.Numeric	Viser en liste over de navne og numre, der er gemt i hurtigopkaldshukommelsen.	—	Udskriv i numerisk rækkefølge.	
	2.Alphabetic		—	Udskriv i alfabetisk rækkefølge.	
3.Fax Journal	—	Udskriver en liste over oplysninger om de sidst 200 indgående og udgående faxmeddelelser. (TX: transmit (sende)) (RX: receive (modtage))	—		
4.User Settings	—	Viser dine indstillinger.	—		
Fabriksindstillingerne vises i fed skrift med en stjerne.					

¹ På model MFC-1900 og MFC-1905 skal du bruge menuen 1.Afs bekræft.

5.Print Reports (For MFC-1910W(E))

Niveau 2	Niveau 3	Beskrivelse 1	Indstillinger	Beskrivelse 2	Side
1.XMIT Verify	1.View on LCD	Du kan bruge transmissionsbekræftelsesrapporten som bevis på, at du har sendt en fax. Denne rapport indeholder en liste med modtagernavn eller faxnummer, tid og dato for transmissionen, transmissionens varighed, antal sendte sider samt hvorvidt, transmissionen lykkedes.	—	Du kan vise transmissionsbekræftelsesrapporten over de seneste 200 udgående faxer.	
	2.Udskr. rapport		—	Udskriv den sidste rapport.	
2.Address Book	1.Numeric	Indeholder en liste med navne og numre, der er gemt i hukommelsen til hurtigopkald.	—	Udskriv i numerisk rækkefølge.	
	2.Alphabetic		—	Udskriv i alfabetisk rækkefølge.	
3.Fax Journal	—	Udskriver en liste med oplysninger om de sidste 200 indgående og udgående faxer. (TX: send.) (RX: modtag.)	—		
4.Print Settings	—	Udskriv en liste over dine indstillinger for udskrivning.	—		
5.Brugerinds til.	—	Viser en liste med dine indstillinger.	—		
6.Network Config	—	Udskriv en liste over dine netværksindstillinger.			
7.WLAN Report	—	Udskriver resultatet fra en diagnose af trådløs LAN-forbindelse.			

Fabriksindstillingerne vises i fed skrift med en stjerne.

6. Netværk (kun for MFC-1910W(E))

6.Netværk

Niveau 2	Niveau 3	Beskrivelse 1	Niveau 4	Beskrivelse 2	Side
1.WLAN	1.TCP/IP	—	1.Boot Method	Auto* Static RARP BOOTP DHCP Vælger den BOOT-metode, der passer bedst til dine behov.	
			2.IP Address	Indtast IP-adressen.	
			3.Subnet Mask	Indtast undernetmasken.	
			4.Gateway	Indtast gateway-adressen.	
			5.Node Name	Indtast nodenavnet. (op til 32 tegn)	
			6.WINS Config	Auto* Static Vælger WINS-konfigurationstilstanden.	
			7.WINS Server	Angiver IP-adressen på den primære eller sekundære WINS-server. Primær [000-255].[000-255].[000-255].[000-255] Sekundær [000-255].[000-255].[000-255].[000-255]	
Fabriksindstillingerne vises i fed skrift med en stjerne.					

6. Netværk (Fortsat)

Niveau 2	Niveau 3	Beskrivelse 1	Niveau 4	Beskrivelse 2	Side
1. WLAN (Fortsat)	1. TCP/IP (Fortsat)	—	8. DNS Server	Angiver IP-adressen på den primære eller sekundære DSN-server. Primær [000-255].[000-255].[000-255].[000-255] Sekundær [000-255].[000-255].[000-255].[000-255]	
			9. APIPA	On* Fra Tildeler automatisk IP-adressen fra det link-lokale adresseområde.	
			0. IPv6	On Fra* Aktiver eller deaktiver IPv6-protokollen. Hvis du vil bruge IPv6-protokollen, skal du besøge http://support.brother.com for yderligere oplysninger.	
	2. WLAN Assistant	Vælger Ethernet-linktilstanden.	—		
	3. Setup Wizard	Du kan konfigurere din interne printserver.	—		
4. WPS/AOSS	Du kan nemt konfigurere dine indstillinger for trådløst netværk ved at bruge enknapsmetoden.	—			
5. WPS w/PIN Code	Du kan nemt konfigurere dine indstillinger for trådløst netværk ved at bruge WPS med en PIN-kode.	—			
Fabriksindstillingerne vises i fed skrift med en stjerne.					

6. Netværk (Fortsat)

Niveau 2	Niveau 3	Beskrivelse 1	Niveau 4	Beskrivelse 2	Side
1. WLAN (Fortsat)	6. WLAN Status	—	1. Status	Du kan se status for det aktuelle trådløse netværk.	
			2. Signal	Du kan se den aktuelle signalstyrke for det trådløse netværk.	
			3. SSID	Du kan se den aktuelle SSID.	
			4. Comm. Mode	Du kan se den aktuelle kommunikationstilstand.	
	7. MAC Address	Viser maskinens MAC-adresse.			
2. Network Reset	8. Set to Default	Gendanner indstillingen for det trådløse netværk til standard.	1. Reset 2. Exit		
	9. WLAN Enable	Aktiver eller deaktiver det trådløse LAN manuelt.	On Off*		
	—	Nulstil alle netværksindstillinger til fabriksindstillingen.	1. Reset 2. Exit		

Fabriksindstillingerne vises i fed skrift med en stjerne.

7. Maskin-info

7.Machine Info.

Niveau 2	Niveau 3	Beskrivelse 1	Udvidelser	Beskrivelse 2	Side
1.Serial No.	—	Du kan kontrollere maskinens serienummer.	—		
2.Version	1.Main Version	Du kan kontrollere maskinens firmwareversion.	—		
3.Page Counter	—	Du kan kontrollere det antal sider, som maskinen har udskrevet i sin levetid.	Total	Viser det samlede antal sider.	
			Fax/List	Viser sidetæller for faxmeddelelser og lister.	
			Copy	Viser sidetæller for kopier.	
			Print	Viser sidetæller for udskrevne sider.	
4.Parts Life	1.Toner	Du kan kontrollere procentdelen af tonerens resterende levetid.	—		
	2.Drum	Du kan kontrollere procentdelen af tromlens resterende levetid.	—		
5.Reset Drum	—	Du kan nulstille tromlens tæller, når du udskifter tromlen med en ny.	1.Reset 2.Exit		85
Fabriksindstillingerne vises i fed skrift med en stjerne.					

¹ For MFC-1900(E) og MFC-1905 er denne menu 6.Maskin-info.

Menu og funktioner for DCP-modeller

Displayprogrammering

Din maskine er blevet designet til at være nem at bruge. Displayet giver mulighed for programmering på skærmen ved hjælp af menutasterne.

Sådan får du adgang til menutilstanden

- 1 Tryk på **Menu**.
- 2 Du kan også bladre gennem hvert menuniveau ved at trykke på ▲ eller ▼ for den retning, du ønsker.
- 3 Tryk på **OK**, når den ønskede indstilling vises på displayet. Derefter viser displayet det næste menuniveau.
- 4 Tryk på ▲ eller ▼ for at rulle til det næste menuvalg, og tryk derefter på **OK**.
- 5 Tryk på ▲ eller ▼ for at få vist den ønskede indstilling, og tryk derefter på **OK**.
Når du er færdig med at indstille en funktion, viser displayet **Accepteret**.
- 6 Tryk på **Stop/Exit** for at afslutte menufunktionen.

Menutabel

Du kan ved hjælp af menutabellen ændre indstillingerne i din maskine ved at trykke på ▲ og ▼ og **OK**.

Tryk på **Menu**, og – afhængigt af hvad der vises på displayet – tryk derefter på ▲ og ▼ for at få vist forskellige menuindstillinger. Tryk på **OK** for at vælge en indstilling.

I nedenstående eksempel er papirtypen ændret fra Almindelig til Genbrugspapir.

1. Gen. opsætning

Niveau 2	Niveau 3	Beskrivelse 1	Udvidelser
1. Papir	1. Papirtype		Almindelig* Genbrugspapir

- 1 Tryk på **Menu**.
- 2 Tryk på ▲ eller ▼ for at vælge 1.Gen. opsætning.
Tryk på **OK**.
- 3 Tryk på ▲ eller ▼ for at vælge 1. Papir.
Tryk på **OK**.
- 4 Tryk på ▲ eller ▼ for at vælge 1. Papirtype.
Tryk på **OK**.
- 5 Tryk på ▲ eller ▼ for at vælge Genbrugspapir.
Tryk på **OK**.
- 6 Tryk på **Stop/Exit**.

1. Generel opsætning

1.Gen. opsætning

Niveau 2	Niveau 3	Beskrivelse 1	Udvidelser	Beskrivelse 2	Side
1.Papir	1.Papirtype		Almindelig* Genbrugspapir		53
	2.Papirstørrelse	Indstiller størrelsen af papir i papirbakken.	A4* Letter Legal Folio A5 A5 L B5 Executive		53
2.Økologi	1.Toner spar	Du kan spare toner ved at bruge denne funktion.	Til Fra*	Øger tonerens kapacitet. Når du indstiller Toner spar til Til, udskrives der noget lysere.	
	2.Autosluk	Hvis maskinen bliver i Dyb dvaletilstand i det tidsrum, der er indstillet for automatisk slukning, skifter den automatisk til strømsparetilstand. Tryk på  , og hold den nede for at deaktivere den slukkede tilstand.	Fra 1 time* 2 timer 4 timer 8 timer		51
3.LCD Kontrast	—	Justerer displayets kontrast.	-□□□■+ -□□□■+ -□□■□+* -□■□□+ -■□□□+	Tryk på ▲ for at gøre displayet mørkere, eller tryk på ▼ for at gøre displayet lysere.	

Fabriksindstillingerne vises i fed skrift med en stjerne.

1.Gen. opsætning (Fortsat)

Niveau 2	Niveau 3	Beskrivelse 1	Udvidelser	Beskrivelse 2	Side
4.Udskift toner	—	Indstiller maskinen til at fortsætte eller stoppe udskrivningen efter at displayet har vist Udskift toner.	Fortsæt	Maskinen fortsætter med at udskrive. Udskift tonerpatronen med en ny, efter at displayet har vist Toner opbrugt.	51
			Stop*	Maskinen stopper udskrivningen. Udskift tonerpatronen med en ny.	
5.Nulstil	1.Maskin-nulstil ¹	Gendanner alle funktionsindstillinger til standard.	▲ Nulst		
			▼ Exit	Annuler gendannelse, og forlad menuen.	
	2.Netværk ¹	Gendanner alle netværksindstillinger til standard.	▲ Nulst		
			▼ Exit	Annuler gendannelse, og forlad menuen.	
	3.Alle indstil. ²	Gendanner alle maskinens indstillinger til fabriksstandarden.	▲ Nulst		
			▼ Exit	Annuler gendannelse, og forlad menuen.	
0.Lokalt sprog	—	Giver mulighed for at ændre displayets sprog.	(Vælg sprog).		
Fabriksindstillingerne vises i fed skrift med en stjerne.					

¹ For DCP-1600W(E) og DCP-1612W

² For DCP-1600E og DCP-1602(E) er denne menu 1.Alle indstil..

2. Kopi

2.Kopi

Niveau 2	Niveau 3	Beskrivelse 1	Udvidelser	Beskrivelse 2	Side
1.Kvalitet	—	Du kan vælge kopiopløsningen til din type dokument.	Auto*	Auto er den anbefalede tilstand for almindelige udskrifter. Egnede til dokumenter, der indeholder både tekst og fotos.	
			Tekst	Egnet til dokumenter, der hovedsageligt indeholder tekst.	
			Foto	Bedre kopikvalitet til fotografier.	
			Regning	Egnet til kopiering af kvitteringer.	
2.Lysstyrke	—	Tilpasser lysstyrken for kopier.	-□□□■+ -□□□■+ -□■□□+* -□■□□+ -■□□□+	Tryk på ▲ for at øge lysstyrken, eller tryk på ▼ for at formindske lysstyrken.	
3.Kontrast	—	Juster kontrasten for at få et billede til at se mere skarpt og livagtigt ud.	-□□□■+ -□□□■+ -□■□□+* -□■□□+ -■□□□+	Tryk på ▲ for at øge kontrasten, eller tryk på ▼ for at formindske kontrasten.	
4.ID-kopi	1.Kvalitet	Du kan ændre standardindstillingerne for ID-kopi.	Auto*	Auto er standardtilstanden for almindelige udskrifter. Hvis du ønsker en lysere udskrift, skal du vælge Lysere.	
	2.Lysstyrke		Lysere		
			-□□□■+ -□□□■+* -□■□□+ -□■□□+ -■□□□+	Tryk på ▲ for at øge lysstyrken, eller tryk på ▼ for at formindske lysstyrken.	
Fabriksindstillingerne vises i fed skrift med en stjerne.					

2.Kopi (Fortsat)

Niveau 2	Niveau 3	Beskrivelse 1	Udvidelser	Beskrivelse 2	Side
4.ID-kopi (fortsat)	3.Kontrast		-□□□■+ -□□□■+ -□■□□+* -■□□□+ -■□□□+	Tryk på ▲ for at øge kontrasten, eller tryk på ▼ for at formindske kontrasten.	
	4.2 i 1/1 i 1		2 på 1*	Giver mulighed for at bruge tasten 2 in 1 (ID) Copy/ Copy Options ¹ o Copy Options ² som en dobbeltsidet kopi.	74
			1 på 1	Giver mulighed for at bruge tasten 2 in 1 (ID) Copy/ Copy Options ¹ o Copy Options ² som en enkeltsidet kopi.	76
Fabriksindstillingerne vises i fed skrift med en stjerne.					

¹ For DCP-1610W(E) og DCP-1612W

² For DCP-1600E og DCP-1602(E)

3. Printer

3.Printer

Niveau 2	Niveau 3	Beskrivelse 1	Udvidelser	Beskrivelse 2	Side
1.Printvalg	1.Test udskrift	Udskriver en testside.	—		
2.Auto-fortsæt	—	Hvis denne indstilling aktiveres, sletter maskinen automatisk en fejl vedrørende papirstørrelse og bruger det papir, der er lagt i papirbakken.	Til*		
			Fra	Forkert stør. vises på displayet, og maskinen udskriver ikke.	
3.Nulstil print	—	Gendanner printerindstillingerne tilbage til standardindstillingen.	▲ Nulst		
			▼ Exit		
Fabriksindstillingerne vises i fed skrift med en stjerne.					

4. Netværk (kun for DCP-1610W(E) og DCP-1612W)

4. Netværk

Niveau 2	Niveau 3	Beskrivelse 1	Niveau 4	Beskrivelse 2	Side
1. WLAN	1. TCP/IP	—	1. Bootmetode	Auto* Static RARP BOOTP DHCP Vælger den BOOT-metode, der passer bedst til dine behov.	
			2. IP-adresse	Indtast IP-adressen.	
			3. Subnet mask	Indtast undernetmasken.	
			4. Router	Indtast gateway-adressen.	
			5. Nodenavn	Indtast nodenavnet. (op til 32 tegn)	
			6. Wins config	Auto* Statisk Vælger WINS-konfigurationstilstanden.	
			7. Wins server	Angiver IP-adressen på den primære eller sekundære WINS-server. Primary [000-255].[000-255].[000-255].[000-255] Secondary [000-255].[000-255].[000-255].[000-255]	
Fabriksindstillingerne vises i fed skrift med en stjerne.					

4. Netværk (Fortsat)

Niveau 2	Niveau 3	Beskrivelse 1	Niveau 4	Beskrivelse 2	Side
1. WLAN (Fortsat)	1. TCP/IP (Fortsat)	—	8. Dns server	Angiver IP-adressen på den primære eller sekundære DSN-server. Primary [000-255].[000-255].[000-255].[000-255] Secondary [000-255].[000-255].[000-255].[000-255]	
			9. APIPA	Til* Fra Tildeler automatisk IP-adressen fra det link-lokale adresseområde.	
			0. IPv6	Til Fra* Aktiver eller deaktiver IPv6-protokollen. Hvis du vil bruge IPv6-protokollen, skal du besøge http://support.brother.com for yderligere oplysninger.	
	2. WLAN-assistent	Vælger Ethernet-linktilstanden.	—		
	3. Opsæt.guide	Du kan konfigurere din interne printserver.	—		
4. WPS/AOSS	Du kan nemt konfigurere dine indstillinger for trådløst netværk ved at bruge enknapsmetoden.	—			
5. WPS m/pinkode	Du kan nemt konfigurere dine indstillinger for trådløst netværk ved at bruge WPS med en PIN-kode.	—			
Fabriksindstillingerne vises i fed skrift med en stjerne.					

4. Netværk (Fortsat)

Niveau 2	Niveau 3	Beskrivelse 1	Niveau 4	Beskrivelse 2	Side
1. WLAN (Fortsat)	6. WLAN Status	—	1. Status	Du kan se status for det aktuelle trådløse netværk.	
			2. Signal	Du kan se den aktuelle signalstyrke for det trådløse netværk.	
			3. SSID	Du kan se den aktuelle SSID.	
			4. Komm. Tilst.	Du kan se den aktuelle kommunikationstilstand.	
	7. MAC-adresse	Viser maskinens MAC-adresse.			
8. Indst. t. std.	Gendanner indstillingen for det trådløse netværk til standard.	▲ Nulst ▼ Exit			
9. WLAN Aktiver	Aktiver eller deaktiver det trådløse LAN manuelt.	Til Fra*			
2. Netværksnulst.	—	Nulstil alle netværksindstillinger til fabriksindstillingen.	▲ Nulst ▼ Exit		

Fabriksindstillingerne vises i fed skrift med en stjerne.

5. Maskin-info ¹

5.Maskin-info ¹

Niveau 2	Niveau 3	Beskrivelse 1	Udvidelser	Beskrivelse 2	Side
1.Serienummer	—	Du kan kontrollere maskinens serienummer.	—		
2.Version	1.Main Version	Du kan kontrollere maskinens firmwareversion.	—		
3.Sidetæller	—	Du kan kontrollere det antal sider, som maskinen har udskrevet i sin levetid.	Total	Viser det samlede antal sider.	
			Liste	Viser sidetæller for lister.	
			Kopi	Viser sidetæller for kopier.	
			Udskriv	Viser sidetæller for udskrevne sider.	
4.Part levetid ²	1.Toner	Du kan kontrollere procentdelen af tonerens resterende levetid.	—		
	2.Tromle	Du kan kontrollere procentdelen af tromlens resterende levetid.	Rest:XXX%		
5.Udskriftsinds. ³	—	Udskriv en liste over dine indstillinger for udskrivning.			
6.Brugerindstil. ⁴	—	Viser dine indstillinger.	—		
7.Netværks konfig ³	—	Udskriv en liste over dine netværksindstillinger.	—		
8.WLAN-rapport ³	—	Udskriver resultatet fra en diagnose af trådløs LAN-forbindelse.			
9.Nulstil tromle ⁵	—	Du kan nulstille tromletælleren, når du udskifter tromleenheden med en ny.	▲ Nulst		85
			▼ Exit		
Fabriksindstillingerne vises i fed skrift med en stjerne.					

¹ For DCP-1600E og DCP-1602(E) er denne menu 4.Maskin-info.

² For DCP-1600E og DCP-1602(E) er denne menu 5.Part levetid.

³ Kun for DCP-1610W(E) og DCP-1612W

⁴ For DCP-1600E og DCP-1602(E) er denne menu 6.Brugerindstil..

⁵ For DCP-1600E og DCP-1602(E) er denne menu 6.Nulstil tromle.

Indtastning af tekst

MFC-modeller

Når du foretager visse menuindstillinger, f.eks. Station ID (afsender-id) og navnet på et hurtigopkaldsnummer, har du muligvis behov for at indtaste teksttegn. Opkaldstasterne er udstyret med trykte bogstaver. Der er ikke bogstaver på tasterne: **0**, **#** og *****, fordi de *bruges* til specialtegn.

Tryk på den relevante opkaldstast det nødvendige antal gange for at få adgang til tegnene herunder:

Tryk på nummertasten på opkaldstastaturet	en gang	to gange	tre gange	fire gange	fem gange	seks gange	syv gange	otte gange	ni gange
1	@	.	/	1	@	.	/	1	@
2	a	b	c	A	B	C	2	a	b
3	d	e	f	D	E	F	3	d	e
4	g	h	i	G	H	I	4	g	h
5	j	k	l	J	K	L	5	j	k
6	m	n	o	M	N	O	6	m	n
7	p	q	r	s	P	Q	R	S	7
8	t	u	v	T	U	V	8	t	u
9	w	x	y	z	W	X	Y	Z	9

Til indstillinger, som ikke tillader valg af små bogstaver, skal du bruge følgende tabel.

Tryk på taltasten på opkaldstastaturet	én gang	to gange	tre gange	fire gange	fem gange
2	A	B	C	2	A
3	D	E	F	3	D
4	G	H	I	4	G
5	J	K	L	5	J
6	M	N	O	6	M
7	P	Q	R	S	7
8	T	U	V	8	T
9	W	X	Y	Z	9

Indsættelse af mellemrum

For at indtaste et mellemrum i et faxnummer skal du trykke på ► én gang mellem tallene. For at indtaste et mellemrum i et navn, skal du trykke på ► to gange mellem tegnene.

Foretage rettelser

Hvis du har indtastet et tegn forkert og vil ændre det, skal du trykke på ◀ eller ▶ for at flytte markøren hen under det forkerte tegn og derefter trykke på **Clear**.

Indtastning af gentagne bogstaver

For at indtaste et bogstav på den samme tast som det forrige bogstav, skal du trykke på ► for at flytte markøren til højre, før du trykker på tasten igen.

Indtastning af specialtegn og symboler

Tryk på *, # eller 0, og tryk derefter på ◀ eller ▶ for at flytte markøren til det symbol eller tegn, du ønsker. Tryk på **OK** for at vælge det. Nedenstående symboler og tegn vises afhængigt af menuindstillingerne.

Tryk på *	for	(mellemrum) ! " # \$ % & ' () * + , - . / €
Tryk på #	for	: ; < = > ? @ [] ^ _
Tryk på 0	for	Ä Ë Ö Ü Æ Ø Å Ñ 0

DCP-modeller

Ved indstilling af visse indstillinger som f.eks. netværksnøglen skal du indtaste tegnene på maskinen.

- Tryk ned eller tryk gentagne gange på ▲ eller ▼ for at vælge et tegn fra denne liste:
0123456789abcdefghijklmnopqrstuvwxyzABCDEFGHIJKLMNOPQRSTUVWXYZ(space)!"#
%&'()*+,-./:;<=>?@[]^_
- Tryk på **OK**, når det ønskede tegn eller symbol vises, og indtast så det næste tegn.
- Tryk på **Clear** for at slette tegn, der er indtastet forkert.

Økologifunktioner

Dvaletilstand

Hvis maskinen ikke modtager job i længere tid, går maskinen automatisk i dvaletilstand, og displayet viser **Dvaletilstand**.

Maskinen vågner op, når den modtager en fax eller (Kun MFC-modeller) et udskriftsjob.

(Kun MFC-modeller) Maskinen vågner også op fra dvaletilstanden, når du løfter telefonrøret.

Autosluk (kun DPC-modeller)

Hvis maskinen bliver i Dyb dvaletilstand i det tidsrum, der er indstillet for automatisk slukning, skifter den automatisk til strømsparetilstand. Slukket tilstand er den laveste strømforbrugstilstand med et strømforbrug på ca. 0,5 W. Tryk på  for at deaktivere slukningstilstanden.

- 1 Tryk på **Menu**, og tryk derefter på **▲** eller **▼** for at vælge **1.Gen. opsætning**. Tryk på **OK**.
- 2 Tryk på **▲** eller **▼** for at vælge **2.Økologi**. Tryk på **OK**.
- 3 Tryk på **▲** eller **▼** for at vælge **2.Autosluk**. Tryk på **OK**.
- 4 Tryk på **▲** eller **▼** for at vælge hvor mange timer, der skal gå, inden maskinen skifter til slukket tilstand. Vælg **1 time, 2 timer, 4 timer, 8 timer** eller **Fra**. Tryk på **OK**.
- 5 Tryk på **Stop/Exit**.

Tonerindstillinger

Tonerindstilling (tilstanden Fortsæt)

Du kan indstille maskinen til at fortsætte udskrivningen, efter at displayet har vist **Udskift toner**.

Maskinen vil fortsætte med at udskrive, indtil displayet viser **Toner opbrugt**.

- 1 (For MFC-modeller)
Tryk på **Menu, 1, 8**, og gå til trin 3.
- (For DCP-modeller)
Tryk på **Menu**, og tryk derefter på **▲** eller **▼** for at vælge **1.Gen. opsætning**. Tryk på **OK**.
- 2 Tryk på **▲** eller **▼** for at vælge **4.Udskift toner**. Tryk på **OK**.
- 3 Tryk på **▲** eller **▼** for at vælge **Fortsæt** eller **Stop**. Tryk på **OK**.
- 4 Tryk på **Stop/Exit**.

BEMÆRK

- Hvis du fortsætter med at udskrive i tilstanden **Fortsæt**, kan udskriften blive lysere.
- Når du har sat en ny tonerpatron i, vil tilstanden **Fortsæt** vende tilbage til standardindstillingen (**Stop**).

Modtagelse af faxmeddelelser i tilstanden Fortsæt (Kun MFC-modeller)

Maskinen kan gemme modtagne faxmeddelelser i hukommelsen, hvis du vælger tilstanden Fortsæt, når displayet viser `Replace Toner`. Når de modtagne faxmeddelelser udskrives i tilstanden Fortsæt, vil displayet spørge, om udskriftskvaliteten af faxmeddelelsen er OK. Hvis kvaliteten ikke er god, skal du vælge `2.No`. Maskinen vil gemme faxmeddelelserne i hukommelsen, så du kan skrive dem ud igen, når du har udskiftet tonerpatronen. Hvis udskriftskvaliteten er god, skal du vælge `1.Yes`. Displayet vil spørge, om du vil slette de udskrevne faxmeddelelser fra hukommelsen. Hvis du vælger ikke at slette dem, vil maskinen igen bede dig om at udskifte tonerpatronen.

BEMÆRK

Hvis du slukker for maskinen, vil de faxmeddelelser, der er gemt i hukommelsen gå tabt.

Papirindstillinger

Papirtype

- 1 (For MFC-1900(E) og MFC-1905)
Tryk på **Menu**, **1**, **2**, **1** og gå til trin 4.
(For MFC-1910W(E))
Tryk på **Menu**, **1**, **3**, **1** og gå til trin 4.

(For DCP-modeller)
Tryk på **Menu**, og tryk derefter på ▲ eller ▼ for at vælge 1.Gen. opsætning.
Tryk på **OK**.
- 2 Tryk på ▲ eller ▼ for at vælge 1. Papir.
Tryk på **OK**.
- 3 Tryk på ▲ eller ▼ for at vælge 1. Papirtype.
Tryk på **OK**.
- 4 Tryk på ▲ eller ▼ for at vælge Almindelig eller Genbrugspapir.
Tryk på **OK**.
- 5 Tryk på **Stop/Exit**.

Papirstørrelse

- 1 (For MFC-1900(E) og MFC-1905)
Tryk på **Menu**, **1**, **2**, **2** og gå til trin 4.
(For MFC-1910W(E))
Tryk på **Menu**, **1**, **3**, **2** og gå til trin 4.

(For DCP-modeller)
Tryk på **Menu**, og tryk derefter på ▲ eller ▼ for at vælge 1.Gen. opsætning.
Tryk på **OK**.
- 2 Tryk på ▲ eller ▼ for at vælge 1. Papir.
Tryk på **OK**.
- 3 Tryk på ▲ eller ▼ for at vælge 2. Papirstørrelse.
Tryk på **OK**.
- 4 Tryk på ▲ eller ▼ for at vælge A4, Letter, Legal, Folio, A5, A5 L, B5, Executive.
Tryk på **OK**.
- 5 Tryk på **Stop/Exit**.

Anbefalet papir

Udskriftskvaliteten kan variere, afhængigt af den papirtype der anvendes.

Anbefalet papir og andre udskriftsmedier

For at få den bedste udskriftskvalitet anbefaler vi, at du bruger følgende papir.

Papirtype	Element
Almindeligt papir	Xerox Premier TCF 80 g/m ²
	Xerox Business 80 g/m ²
Genbrugspapir	Steinbeis Evolution White 80 g/m ²

Papirbakkens kapacitet

Papirstørrelse	A4, Letter, Legal, Folio, A5, A5 (lang kant), B5, Executive
Papirtyper	Almindeligt papir, genbrugspapir
Antal ark	Op til 150 (80 g/m ²)
Papirvægt	65 til 105 g/m ²

Nogle vigtige retningslinjer ved valg af papir er:

- Brug IKKE inkjetpapir, da det kan medføre papirstop eller beskadige maskinen.
- Brevpapir, der er trykt på forhånd, skal være trykt med blæk, der kan modstå temperaturen fra maskinens varmeprocess 200 °C.

Papirtyper der skal undgås

VIGTIGT!

Nogle papirtyper er ikke gode eller kan beskadige maskinen.

Brug IKKE papir:

- der har stærk tekstur
- der er meget glat eller skinnende
- der er krøllet eller deformeret

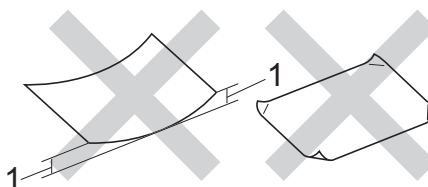

1 En krølning på 2 mm eller mere kan evt. forårsage papirstop.

- der er coatet eller har en kemisk finish
- der er beskadiget, krøllet eller foldet
- der overstiger de anbefalede vægtspecifikationer i denne brugsanvisning
- med faner og hæfteklammer
- med brevhoveder med lavtemperaturfarver eller termografi
- der er flerlags eller gennemslagspapir
- der er beregnet til inkjet-udskrivning

Hvis du bruger en af de typer papir, der er angivet ovenfor, kan de beskadige maskinen. En sådan skade er ikke dækket af nogen Brother garanti- eller serviceaftale.

3

Ilægning af dokumenter

Sådan ilægges dokumenter

Du kan sende en fax (kun MFC-modeller), kopiere og scanne fra ADF'en (automatisk dokumentfremfører) og scannerglaspladen.

Brug af den automatiske dokumentfremfører (ADF) (kun ADF-modeller)

ADF'en kan indeholde op til 10 sider og indfører hvert ark enkeltvist. Vi anbefaler, at du bruger standard 80 g/m² papir og altid lufter siderne, før du lægger dem i ADF'en.

Understøttede dokumentstørrelser

Størrelse:	A4, Letter, Legal, Folio
------------	--------------------------

Sådan ilægges dokumenter

- 1 Løft støtteklappen til ADF-dokumentoutput, og fold den ud.

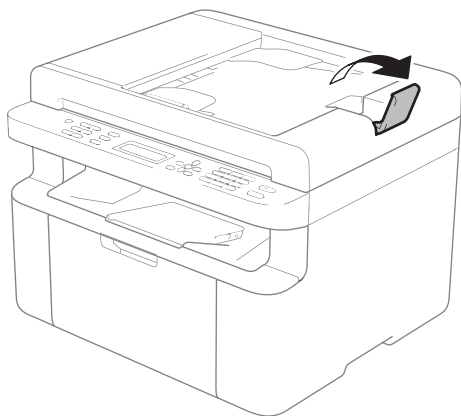

- 2 Læg dokumentet med *forsiden nedad*, og *toppen af papiret først* i ADF'en, indtil meddelelsen på displayet skifter.

- 3 Indstil papirstyrene (1), så de passer til dokumentets bredde.

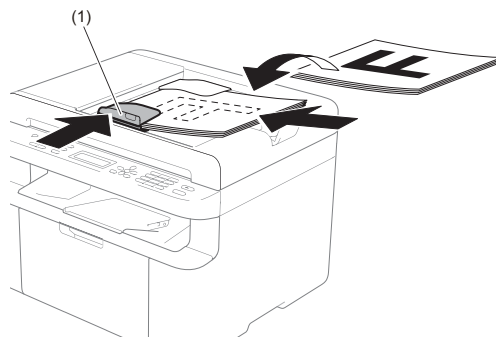

Brug af scannerglaspladen

Du kan bruge scannerglaspladen til at faxe (kun MFC-modeller), kopiere eller scanne sider i en bog én side ad gangen.

Understøttede dokumentstørrelser

Længde:	Op til 300,0 mm
Bredde:	Op til 215,9 mm
Vægt:	Op til 2,0 kg

Sådan ilægges dokumenter

- 1 Løft dokumentlåget.

- 2 Brug dokumentstyrene til venstre og øverst, og placer dokumentet med *forsiden nedad* i øverste venstre hjørne på scannerglaspladen.

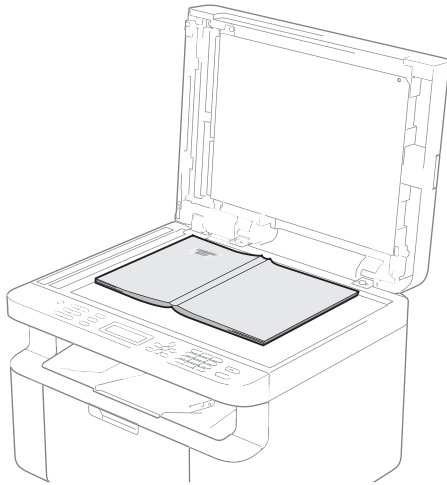
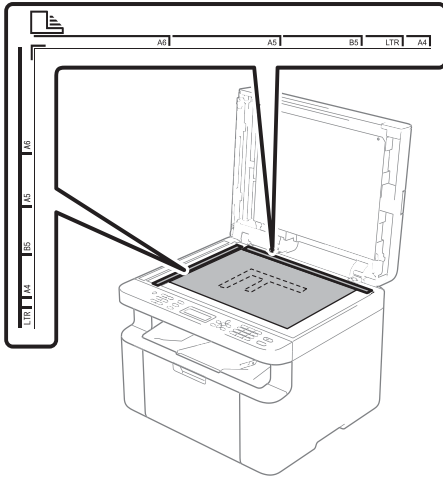

- 3 Luk dokumentlåget.

BEMÆRK

Hvis dokumentet er en bog, eller hvis det er tykt, må du ikke smække låget ned eller trykke på det.

4

Afsendelse af en faxmeddelelse (MFC-modeller)

Sådan sendes en faxmeddelelse

Følgende trin viser, hvordan du sender en faxmeddelelse.

- 1 Tryk på **FAX**.



- 2 Ilæg dokumentet.

- Hvis du sender fra ADF'en:

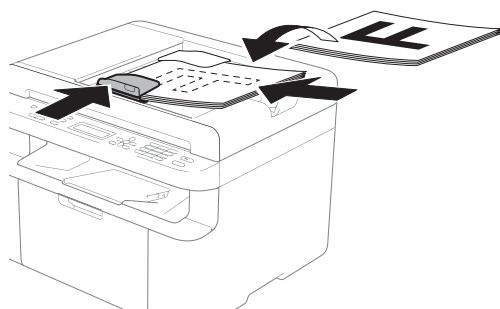

- Hvis du sender fra scannerglaspladen:

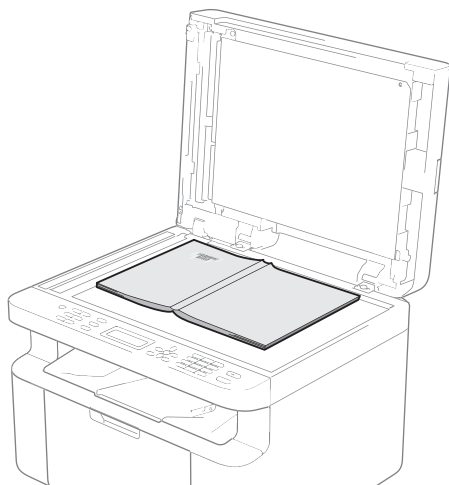

Luk dokumentlåget efter at have placeret dokumentet på scannerglaspladen.

BEMÆRK

- Når scannerglaspladen skal anvendes, skal ADF'en være tom.
- Hvis du vil ændre faxopløsningen, skal du trykke på ▼ eller **Resolution** og derefter trykke på ▲ eller ▼ eller **Resolution** for at vælge faxopløsningen.

- 3 Indtast faxnummeret.

- 4 Tryk på **Start** for at sende en fax.

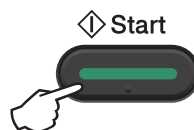

annullering af en fax, der er i gang

Tryk på **Stop/Exit** for at annullere faxmeddelelsen. Hvis du trykker på **Stop/Exit**, mens maskinen kalder op eller sender, anmoder displayet dig om at bekræfte.

```
Dialing #XXX  
1.Clear 2.Exit
```

```
Sending #XXX P01  
1.Clear 2.Exit
```

Tryk på **1** for at annullere faxmeddelelsen.

Broadcasting

Rundsendelse giver dig mulighed for at sende den samme faxmeddelelse til mere end ét faxnummer. Du kan medtage hurtigopkaldsnumre og op til 20 manuelt opkaldte numre i samme broadcast.

Før du begynder rundsendelsen

Hurtigopkaldsnumrene skal lagres i maskinens hukommelse, før de kan bruges i en broadcast. (Se *Lagring af hurtigopkaldsnumre* >> side 62).

Sådan rundsendes en faxmeddelelse

- 1 Ilæg dokumentet.
- 2 Indtast et nummer.
Tryk på **OK**.
Du kan bruge et hurtigopkaldsnummer eller et nummer, der indtastes manuelt på opkaldstastaturet. (Se *Sådan opkald* >> side 63).
- 3 Gentag trin 2, indtil du har indtastet alle de faxnumre, du vil rundsende til.
- 4 Tryk på **Start**.

Når rundsendelsen er afsluttet, udskriver maskinen en rundsendelsesrapport, så du kender resultaterne.

Annullering af igangværende broadcast

Under rundsendelse kan du annullere den faxmeddelelse, der i øjeblikket sendes, eller hele rundsendelsesjobbet.

- 1 (For MFC-1900E, MFC-1905 og MFC-1910WE)
Tryk på **Menu**, **2**, **6**.
(For MFC-1900 og MFC-1910W)
Tryk på **Menu**, **2**, **6**.
Displayet viser broadcast-meddelelsens jobnummer efterfulgt af det faxnummer eller det navn, der kaldes op til (f.eks. #001 0123456789). Tryk på **▲** eller **▼** for at få vist broadcast-meddelelsens jobnummer (f.eks. Broadcast#001).
- 2 Tryk på **▲** eller **▼** for at vælge en af følgende:
 - Vælg det faxnummer, der kaldes op til, og tryk på **OK**.
 - Vælg rundsendelsens jobnummer, og tryk på **OK**.
- 3 Tryk på **1** for at annullere det faxnummer eller broadcast-meddelelsens jobnummer, du valgte i trin 2, eller tryk på **2** for at afslutte uden at annullere. Hvis du vælger kun at annullere den faxmeddelelse, der i øjeblikket sendes i trin 2, vil displayet spørge, om du vil annullere rundsendelsen. Tryk på **1** fjerne hele rundsendelsesnummeret eller **2** for at afslutte.
- 4 Tryk på **Stop/Exit**.

Modtagefunktioner

Du skal vælge en modtagefunktion afhængigt af de eksterne enheder og telefontjenester, du har på linjen.

Valg af modtagefunktion

Som standard vil din maskine automatisk modtage enhver faxmeddelelse, der sendes til den. Nedenstående diagrammer vil hjælpe dig med at vælge den rigtige funktion. (Få yderligere oplysninger om modtagefunktioner i *Menutabel* ►► side 7).

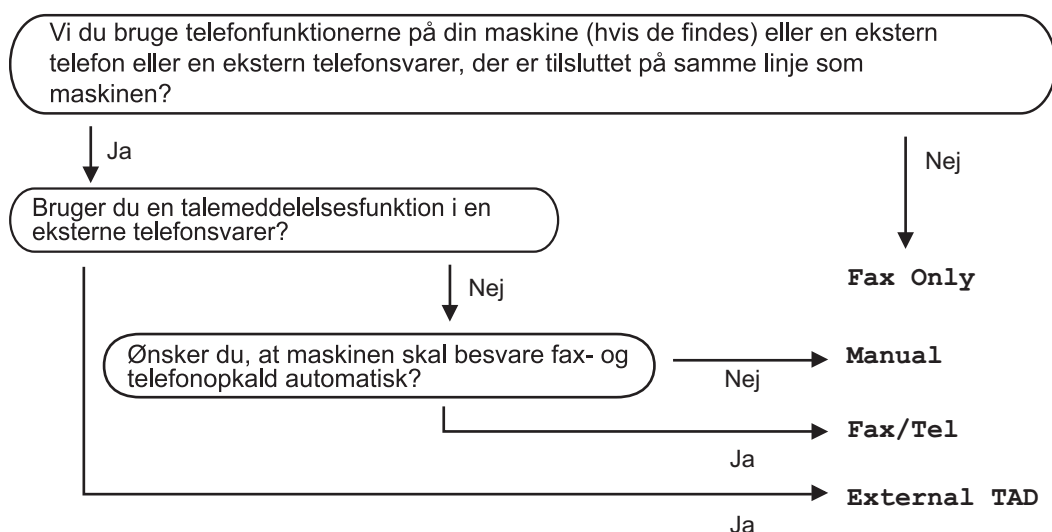

Følg nedenstående vejledning for at indstille modtagefunktionen (Receive Mode):

- 1 Sørg for, at maskinen er i faxfunktion.
- 2 (For MFC-1900(E) og MFC-1905)
Tryk på **Menu, 0, 1**.
(For MFC-1910W(E))
Tryk på **Menu, 2, 1, 1**.
- 3 Tryk på ▲ eller ▼ for at vælge modtagefunktionen.
Tryk på **OK**.
- 4 Tryk på **Stop/Exit**.

Displayet viser den aktuelle modtagefunktion.

Modtagefunktionsindstillinger

Forsinket opkald

Forsinket opkald angiver det antal gange, maskinen skal ringe, før den svarer, i funktionerne *Fax Only* og *Fax/Tel*.

Hvis du har eksterne telefoner eller ekstratelefoner på den samme linje som maskinen, skal du vælge det maksimale antal ringninger. (Se *Fax Detect (faxregistrering)* ►► side 60).

- 1 Sørg for, at maskinen er i faxfunktion.
- 2 (For MFC-1900(E) og MFC-1905)
Tryk på **Menu, 2, 1, 1.**
(For MFC-1910W(E))
Tryk på **Menu, 2, 1, 2.**
- 3 Tryk på ▲ eller ▼ for at vælge, hvor mange gange linjen skal ringe, før maskinen svarer.
Tryk på **OK.**
- 4 Tryk på **Stop/Exit.**

F/T ringetid (kun Fax/Tlf.)

Når nogen kalder op til din maskine, hører du og personen, der kalder op, den normale telefonringetone. Antallet af ringninger angives vha. funktionen *Forsinket opkald*.

Hvis opkaldet er en faxmeddelelse, vil din maskine modtage den. Hvis det imidlertid er et samtaleopkald, afgiver maskinen F/T-ringningen (en hurtig dobbeltringning) i så lang tid, du har indstillet F/T Ring Time (F/T-ringetiden) til. Hvis du hører F/T-ringningen, betyder det, at du har et samtaleopkald på linjen.

Fordi F/T-ringningen foretages af maskinen, vil ekstratelefoner og eksterne (kun MFC-1900(E) og MFC-1910W(E)) telefoner *ikke* ringe.

- 1 Sørg for, at maskinen er i faxfunktion.
- 2 (For MFC-1900(E) og MFC-1905)
Tryk på **Menu, 2, 1, 2.**
(For MFC-1910W(E))
Tryk på **Menu, 2, 1, 3.**
- 3 Tryk på ▲ eller ▼ for at vælge, hvor længe maskinen skal ringe for at gøre dig opmærksom på, at du har et samtaleopkald.
Tryk på **OK.**
- 4 Tryk på **Stop/Exit.**

Fax Detect (faxregistrering)

Hvis Fax Detect (faxregistrering) er On:

Maskinen kan modtage en fax automatisk, selv hvis du besvarer opkaldet. Når du ser *Receiving* på displayet eller hører et klik på telefonlinjen gennem det rør, du bruger, skal du blot lægge røret på. Maskinen gør resten.

(For MFC-1905)

Hvis Fax Detect (faxregistrering) er Semi:

Maskinen vil kun modtage et faxopkald automatisk, hvis du besvarer opkaldet med maskinens telefonrør.

Hvis Fax Detect (faxregistrering) er Off:

Hvis du står ved maskinen og besvarer et faxopkald ved først at løfte et eksternt telefonrør (kun MFC-1900(E) og MFC-1910W(E)) eller maskinens telefonrør (kun MFC-1905), skal du trykke på **Start** og derefter på **2** for at modtage faxmeddelelsen.

BEMÆRK

- Hvis du sender faxmeddelelser fra en computer på den samme telefonlinje, og maskinen opfanger dem, skal du indstille Fax Detect (faxregistrering) til **OFF**.
 - Vi anbefaler ikke, at din pc og faxmaskine er forbundet til den samme telefonlinje.
-

- 1 Sørg for, at maskinen er i faxfunktion.
- 2 (For MFC-1900(E) og MFC-1905)
Tryk på **Menu, 2, 1, 3**.
(For MFC-1910W(E))
Tryk på **Menu, 2, 1, 4**.
- 3 Tryk på **▲** eller **▼** for at vælge **On**, **Semi** (kun MFC-1905) eller **OFF**.
Tryk på **OK**.
- 4 Tryk på **Stop/Exit**.

Opkald til og lagring af numre (MFC-modeller)

Lagring af numre

Du kan indstille maskinen til at gøre det lettere at foretage opkald ved at lagre hurtigopkaldsnumre. Når du bruger et hurtigopkaldsnummer, viser displayet navnet, hvis du har gemt det, eller nummeret.

Lagring af hurtigopkaldsnumre

Du kan gemme de numre, du bruger mest, som hurtigopkaldsnumre, så du kun behøver at trykke på nogle få taster

( **(Address Book)** to gange, det tocifrede nummer og **Start**). Maskinen kan gemme 99 hurtigopkaldsnumre (01-99).

- 1 Tryk på  **(Address Book)** to gange, og indtast et tocifret hurtigopkaldsnummer (01-99). Hvis et nummer ikke er lagret der, viser displayet *Register Now?*. Tryk på **1** for at vælge *Yes*.
- 2 Indtast telefon- eller faxnummeret (op til 20 tegn). Tryk på **OK**.
- 3 Gør et af følgende:
 - Indtast navnet vha. opkaldstastaturet (op til 15 tegn). Hjælp til indtastning af tegn: Se *Indtastning af tekst* >> side 49.
 - Tryk på **OK**.
 - Tryk på **OK** for at lagre nummeret uden et navn.
- 4 Hvis du vil gemme et andet hurtigopkaldsnummer, skal du gå til trin 1.

Ændring eller sletning af hurtigopkaldsnumre

Du kan ændre eller slette et hurtigopkaldsnummer, der allerede er lagret.

- 1 (For MFC-1900E, MFC-1905 og MFC-1910WE)
Tryk på **Menu**, **2**, **3**, **1**.

(For MFC-1900 og MFC-1910W)
Tryk på **Menu**, **2**, **4**, **1**.
Indtast det hurtigopkaldsnummer, du ønsker at ændre eller slette, og tryk derefter på **OK**.
- 2 Gør et af følgende:
 - Tryk på **1** for at vælge *Change* for at redigere nummeret eller navnet.
Fortsæt til trin 3.
 - Tryk på **2** for at vælge *Clear* for at slette alle oplysninger om et hurtigopkaldsnummer.

Når *Erase This Data?* vises, skal du trykke på **1** for at vælge *Yes* for at bekræfte.
Fortsæt til trin 4.
- 3 Rediger nummeret eller navnet. Tryk på **OK**, når du er færdig med at redigere.
- 4 Tryk på **Stop/Exit**.

Sådan opkald

Du kan kalde op på en af følgende måder.

Manuelt opkald

Brug opkaldstastaturet til at indtaste telefon- eller faxnummeret.

Hurtigopkald

Tryk på  (**Address Book**) to gange, og indtast det tocifrede hurtigopkaldsnummer. (Se *Lagring af hurtigopkaldsnumre* >> side 62).



Tocifret nummer

BEMÆRK

Hvis displayet viser *Register Now?*, når du indtaster et hurtigopkaldsnummer, betyder det, at nummeret ikke er lagret der.

Søg

Du kan søge alfabetisk efter navne, der er gemt i de lagrede hurtigopkaldshukommelsen. (Se *Lagring af hurtigopkaldsnumre* >> side 62).

- 1 Sørg for, at maskinen er i faxfunktion.
- 2 Tryk på  (**Address Book**).

- 3 Indtast navnets første bogstaver på opkaldstastaturet. (Brug skemaet under *Indtastning af tekst* >> side 49 som hjælp til at indtaste bogstaverne). Tryk på **OK**.
- 4 Tryk på **▲** eller **▼** for at bladre, til du finder det navn, du leder efter. Tryk på **OK**.
- 5 Tryk på **Start**.

BEMÆRK

- Hvis du ikke indtaster et bogstav og trykker på **OK** i trin 3, vises alle registrerede navne. Tryk på **▲** eller **▼** for at bladre, til du finder det navn, du leder efter.
- Hvis displayet viser *No Contact Found*, når du taster de første bogstaver i navnet, betyder det, at der ikke er nogen navne gemt, der begynder med de bogstaver.

Redial (genopkald)

Kontroller, at telefonlinjen ikke er i brug, tryk derefter på **Redial** for at finde de sidste 20 numre, du har kaldt op. Tryk på **Redial** eller **▲** eller **▼** for at bladre, til du finder det nummer, du vil kalde op igen. Tryk på **OK** og derefter på **Start** for at sende en fax.

Caller ID (opkalds-id) (kun MFC-1910W)

Funktionen Caller ID (opkalds-id) giver dig mulighed for at anvende opkalds-id-abonnementstjenesten, som mange lokale telefonselskaber tilbyder. Denne tjeneste viser telefonnummeret - eller navnet, hvis det er tilgængeligt - på opkalderen, når telefonen ringer.

Aktivering af Caller ID (opkalds-id)

Hvis du har tilmeldt dig tjenesten Caller ID (opkalds-id), skal denne funktion aktiveres for at kunne vise opkalderens telefonnummer på displayet, når telefonen ringer.

- 1 Tryk på **Menu, 2, 0, 2**.
Displayet viser den aktuelle indstilling.
- 2 Tryk på ▲ eller ▼ for at vælge **On** (eller **Off**).
Tryk på **OK**.
- 3 Tryk på **Stop/Exit**.

Visning af listen med Caller ID (opkalds-id)

Din maskine gemmer oplysninger om de sidste 30 opkald i listen med Caller ID (opkalds-id). Du kan få vist eller udskrevet denne liste. Når det 31. opkald kommer, erstatter maskinen oplysningerne om det første opkald.

- 1 Tryk på **Menu, 2, 0, 2**.
Displayet viser den aktuelle indstilling.
- 2 Tryk på ▲ eller ▼ for at vælge **Display ID**.
Tryk på **OK**.
Caller ID (opkalds-id) for det sidste opkald vises på displayet.
Hvis der ikke er lagret noget id, vil der kunne høres en bip-lyd, og **No Caller ID** vises på displayet. Fortsæt til trin 4.
- 3 Tryk på ▲ eller ▼ for at bladre igennem listen med lagrede opkalds-id'er (Caller ID) for at vælge det opkalds-id, du vil se, og tryk derefter på **OK**.
Displayet viser opkalderens nummer og datoen og klokkeslættet for opkaldet.
- 4 Når du er færdig, skal du trykke på **Stop/Exit**.

PC-FAX Receive (pc-fax-modtagelse) (kun for Windows®)

Hvis du slår funktionen PC-Fax Receive (pc-fax-modtagelse) til, vil maskinen gemme de modtagne faxmeddelelser i hukommelsen og automatisk sende dem med til din pc. Derefter kan du bruge din pc til at se og gemme disse faxmeddelelser.

Selvom du har slukket din pc fra (f.eks. om natten eller i weekenden), modtager din maskine faxmeddelelser og gemmer dem i sin hukommelse. Displayet viser antallet af lagrede modtagne faxmeddelelser, f.eks.:

PC Fax Msg:001

Når du tænder for din pc, og softwaren for PC-Fax Receiving (pc-fax-modtagelse) er aktiv, vil maskinen automatisk overføre faxmeddelelserne til din pc.

For at overføre modtagne faxmeddelelser til din pc skal du have softwaren til PC-FAX Receiving (pc-fax-modtagelse) aktiveret på din pc.

Gør et af følgende:

(Windows® XP, Windows Vista® og Windows® 7)

Klik på  (start) > **Alle programmer** >

Brother > **Brother Utilities**, og klik derefter på rullelisten, og vælg dit modelnavn (hvis det ikke allerede er valgt). Klik på **PC-FAX Receive** i den venstre navigationslinje, og klik derefter på **Receive**.

(Windows® 8)

Klik på  (**Brother Utilities**), klik

derefter på rullemenuen, og vælg dit modelnavn (hvis det ikke allerede er valgt). Klik på **PC-FAX Receive** i den venstre navigationslinje, og klik derefter på **Receive**.

Udfør derefter følgende trin på din maskine.

- 1 (For MFC-1900E, MFC-1905 og MFC-1910WE)
Tryk på **Menu**, **2**, **5**, **1**.

(MFC-1900 og MFC-1910W)
Tryk på **Menu**, **2**, **6**, **1**.
- 2 Tryk på ▲ eller ▼ for at vælge On (eller Off).
Tryk på **OK**.
- 3 Displayet viser en påmindelse om at starte programmet PC-FAX Receive (pc-fax-modtagelse) på din computer. Hvis du har startet programmet PC-FAX Receive (pc-fax-modtagelse), skal du trykke på **OK**. Hvis du ikke har startet programmet PC-FAX Receive (pc-fax-modtagelse), skal du trykke på >> Software- og netværksbrugsanvisning.
- 4 Gør et af følgende:
 - Hvis du vil ændre den aktuelle indstilling, skal du trykke på **1** og derefter trykke på ▲ eller ▼ for at vælge din computer. Tryk på **OK**.
 - Hvis du ikke vil ændre den aktuelle indstilling, skal du trykke på **2**.
- 5 Tryk på ▲ eller ▼ for at vælge On eller Off.
Tryk på **OK**.
- 6 Tryk på **Stop/Exit**.

BEMÆRK

- Hvis du vælger `Backup Print On`, vil maskinen også udskrive faxmeddelelsen på din maskine, så du har en kopi. Dette er en sikkerhedsfunktion i tilfælde af, at der opstår strømsvigt, før faxmeddelelsen overføres til din pc.
 - De faxmeddelelser, der er gemt i maskinens hukommelse, vil blive slettet.
-

BEMÆRK

- Før du kan indstille PC-Fax Receive (pc-fax-modtagelse), skal du installere MFL-Pro Suite-softwaren på din pc. Kontroller, at din pc er tilsluttet og tændt. (For flere oplysninger, ►► Software- og netværksbrugsanvisning.)
 - Hvis maskinen har en fejl og ikke er i stand til at udskrive faxmeddelelser fra hukommelsen, kan du anvende denne indstilling til at overføre dine faxmeddelelser til en pc. (Se *Overførsel af faxmeddelelser eller faxjournalrapport (MFC-modeller)* ►► side 99).
 - PC-Fax Receive (pc-fax-modtagelse) understøttes ikke af Mac OS.
-

PC-FAX sending (afsendelse)

Du kan sende en fil, der er oprettet i et vilkårligt program på din pc, som en standard faxmeddelelse.

BEMÆRK

- PC-FAX-softwaren kan kun sende sort/hvide faxdokumenter i A4-format.
- Installer MFL-Pro Suite-softwaren, tilslut maskinen og pc'en, før du begynder at bruge PC-FAX sending (pc-fax-afsendelse).

Afsendelse af en fil som en PC-FAX

- 1 Opret en fil med et hvilket som helst program på din pc.
- 2 Klik på **File**, og derefter på **Print**.
Dialogboksen **Print** vises:

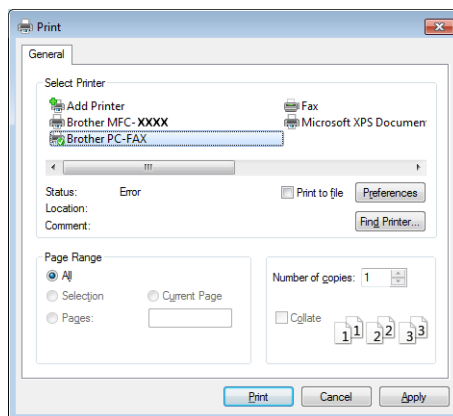

- 3 Vælg **Brother PC-FAX** som din printer, og klik derefter på **Print**. Dialogboksen for PC-FAX sending (afsendelse) vises:

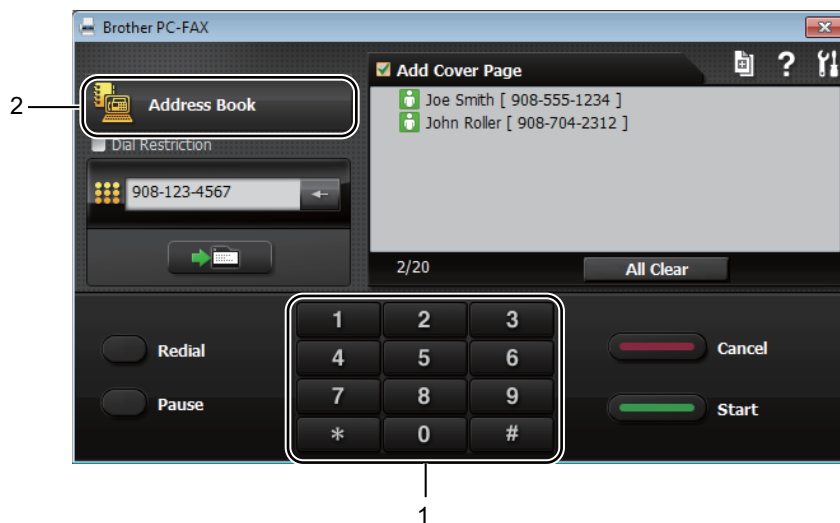

- 1 Dial Pad
2 Address Book

- 4 Indtast et faxnummer via en af de følgende metoder:

- Brug opkaldstastaturet til at indtaste nummeret, og klik derefter på knappen .
- Klik på knappen **Address Book**, og vælg derefter et medlem eller en gruppe i Adressebogen.

Hvis du begår en fejl, skal du trykke på **All Clear** for at slette alle indtastningerne.

- 5 Hvis du vil inkludere en forside, skal du markere afkrydsningsfeltet **Tilføj forside**.

BEMÆRK

Du kan også klikke på ikonet for forsiden  for at oprette eller redigere en forside.

- 6 Klik på **Start** for at sende faxmeddelelsen.

BEMÆRK

- Hvis du vil annullere faxmeddelelsen, skal du klikke på **Cancel** eller trykke på **Stop/Exit** på maskinens kontrolpanel.
- Hvis du vil ringe et nummer op igen, skal du klikke på **Redial** for at bladre igennem de fem sidste faxnumre, og derefter klikke på **Start**.

Taleopkald (kun MFC-1905)

Taleopkald kan foretages med telefonrøret ved at bruge opkaldstastaturet eller ved at trykke på  (**Address Book**) to gange og indtaste et tocifret hurtigopkaldsnummer.

Foretage et telefonopkald

- 1 Løft røret.
- 2 Når du kan høre ringetonen, skal du indtaste et nummer ved hjælp af opkaldstastaturet eller trykke på  (**Address Book**) to gange og indtaste et tocifret hurtigopkaldsnummer.
- 3 Læg røret på igen for at afslutte opkaldet.

Telefonlinjetjenester

Indstilling af telefonlinjetypen

Hvis du tilslutter maskinen til en linje med en PBX eller ISDN for at sende og modtage faxmeddelelser, er det nødvendigt at ændre telefonlinjetypen efterfølgende ved at udføre følgende trin. Hvis du benytter en linje med et omstillingsbord (PBX), kan du indstille maskinen til altid at få adgang til en bylinje (med det områdenummer, du har indtastet) eller få adgang til en bylinje, når du trykker på **Tel/R**.

- 1 (For MFC-1900(E) og MFC-1905)
Tryk på **Menu, 0, 5**.
(For MFC-1910W(E))
Tryk på **Menu, 0 og 5**.
- 2 Tryk på **▲** eller **▼** for at vælge **PBX, ISDN** (eller **Normal**).
Tryk på **OK**.
- 3 Gør et af følgende:
 - Hvis du vælger **ISDN** eller **Normal**, skal du fortsætte til **7**.
 - Hvis du vælger **PBX**, skal du gå til trin **4**.
- 4 Gør et af følgende:
 - Hvis du ønsker at ændre det aktuelle præfiksnummer, skal du trykke på **1** og fortsætte til trin **5**.
 - Hvis du ønsker ikke at ændre det aktuelle præfiksnummer, skal du trykke på **1** og derefter **OK**. Fortsæt til trin **6**.
- 5 Indtast præfiksnummeret (op til 5 cifre) på opkaldstastaturet.
Tryk på **OK**.

BEMÆRK

- Du kan bruge tallene 0 til 9, #, * og !.
(Tryk på **Tel/R** for at vise "!".)
- Du kan ikke bruge ! med andre numre eller tegn.
- Hvis du vælger **On**, vil tryk på **Tel/R** (skærmen viser "!").
- Hvis du vælger **Always**, kan du få adgang til en ekstern linje uden at trykke på **Tel/R**.

6 Tryk på ▲ eller ▼ for at vælge **On** eller **Always**.
Tryk på **OK**.

7 Tryk på **Stop/Exit**.

PBX og OVERFØRSEL

Maskinen er oprindeligt indstillet til **Normal**, hvilket gør den i stand til at oprette forbindelse til en almindelig PSTN-linje (Public Switched Telephone Network). Mange firmaer anvender imidlertid et centralt telefonsystem eller PBX (Private Automatic Branch Exchange). Maskinen kan tilsluttes de fleste typer PBX. Maskinens genopkaldsfunktion understøtter TBR (Timed Break Recall). TBR fungerer sammen med de fleste PBX-systemer, hvilket giver adgang til en linje ud af huset eller til at overføre opkald til et andet lokalnummer. Funktionen virker, når du trykker på **Tel/R**.

Tilslutning af en ekstern telefonsvarer (kun MFC-1900(E) og MFC-1910W(E))

Du kan tilslutte en ekstern TAD (Telephone Answering Device) til samme linje som din maskine. Når TAD'en besvarer et opkald, vil maskinen "lytte" efter CNG-toner (faxopkald) fra en afsendende faxmaskine. Hvis den hører dem, overtager maskinen opkaldet og modtager faxmeddelelsen. Hvis den ikke hører dem, lader den TAD'en tage imod en talebesked, og displayet viser **Telephone**.

Den eksterne TAD skal svare inden for fire ringninger (vi anbefaler, at du indstiller den til to ringninger). Det skyldes, at maskinen ikke kan høre CNG-tonerne, før den eksterne TAD har besvaret opkaldet.

Afsendermaskinen vil sende CNG-toner otte til ti sekunder længere. Vi anbefaler ikke brug af den takstbesparende funktion på den eksterne TAD, hvis det er nødvendigt med mere end fire ringninger til at aktivere den.

BEMÆRK

Hvis du har problemer med at modtage faxmeddelelser, skal du reducere indstillingen på den eksterne TAD til en eller to ringninger.

Tilslutninger

Den eksterne TAD skal tilsluttes som vist i illustrationen herunder.

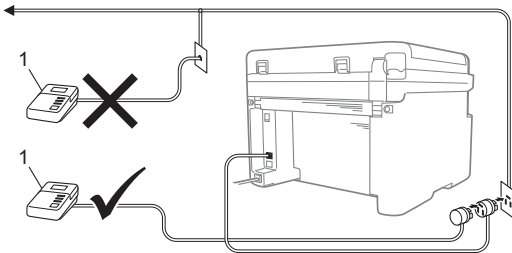

1 TAD

- 1 Indstil din eksterne TAD til en eller to ringninger. (Maskinens indstilling til Forsinket opkald er ikke relevant).
- 2 Optag den udgående besked i din eksterne TAD.
- 3 Indstil TAD'en til at besvare opkald.
- 4 Indstil modtagefunktionen på maskinen til *External TAD*. (Se *Modtagefunktioner* >> side 59).

Indspilning af en udgående meddelelse (OGM)

- 1 Optag 5 sekunders stilhed i begyndelsen af din besked. (Det giver maskinen tid til at lytte efter CNG-toner fra faxmaskinen under automatiske transmissioner, inden de stopper).
- 2 Begræns din indtaling til 20 sekunder. For eksempel: "Læg en besked efter tonen".

Multi-linjetilslutninger (PBX)

Vi foreslår, at du beder det firma, der installerede din PBX, om at tilslutte din maskine. Hvis du har et multi-linjesystem, anbefaler vi, at du beder installatøren om at tilslutte enheden til den sidste linje på systemet. Dermed undgår du, at maskinen aktiveres, hver gang systemet modtager telefonopkald. Hvis alle indgående opkald besvares af en telefonomstilling, anbefales det, at du indstiller modtagefunktionen til *Manual*.

Vi kan ikke garantere, at din maskine vil fungere korrekt under alle omstændigheder, når den er tilsluttet et omstillingsbord (PBX). Problemer med afsendelse eller modtagelse skal først rapporteres til det firma, der står for din PBX.

Eksterne telefoner og ekstratelefoner

Tilslutning af en ekstern telefon eller en ekstra telefon

Du kan tilslutte en separat telefon direkte til maskinen som vist i nedenstående diagram.

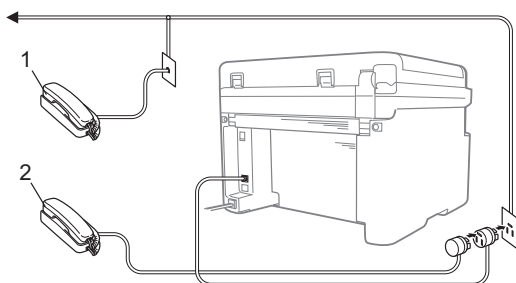

1 Ekstratelefon

2 Ekstern telefon

Når du bruger en ekstern telefon, viser displayet Telephone.

Kun til Fax/Tlf. tilstand (fax/tlf.)

Når maskinen er i Fax/Tlf. funktion, bruger den F/T Ring Time (F/T ringetid) (hurtig dobbeltringning) til at advare dig om, at du skal løfte røret for et samtaleopkald.

Løft telefonrøret på den eksterne telefon (kun MFC-1900(E) og MFC-1910W(E)), eller maskinen (kun MFC-1905), og tryk derefter på **Tel/R** for at besvare opkaldet.

Brug af et ikke-Brother trådløst eksternt telefonrør

Hvis din trådløse telefon, der ikke er fra Brother, er forbundet til telefonledningen (se *Tilslutning af en ekstern telefon eller en ekstra telefon* >> side 72), og du normalt tager det trådløse telefonrør med et andet sted hen, er det nemmere at besvare opkald under Ring Delay (forsinket opkald).

Hvis du lader maskinen svare først, skal du løfte det trådløse håndset og derefter gå hen til maskinen, så du kan trykke på **Tel/R** for at viderestille opkaldet til det trådløse håndset.

BEMÆRK

Det er ikke alle trådløse telefoner, der kan bruges sammen med denne maskine.

Sådan kopierer du

- 1 (For MFC-modeller)
Tryk på **COPY**.



- 2 Ilæg dokumentet.

- Hvis du kopierer fra ADF'en:

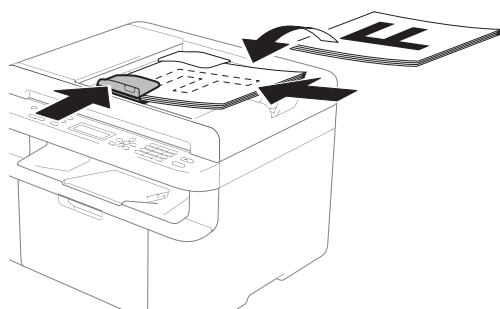

- Hvis du kopierer fra scannerglaspladen:

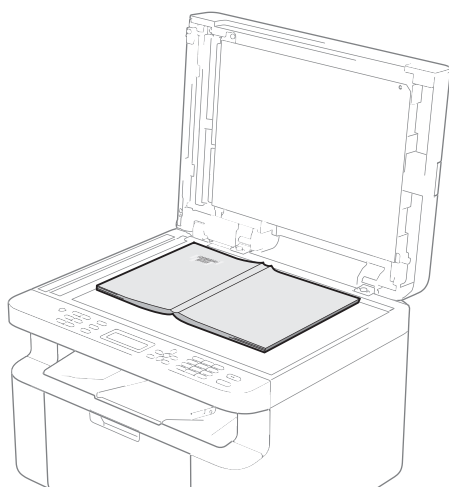

Luk dokumentlåget efter at have placeret dokumentet på scannerglaspladen.

BEMÆRK

Når scannerglaspladen skal anvendes, skal ADF'en være tom.

- 3 (For MFC-modeller)
Brug opkaldstastaturet til at indtaste, hvor mange kopier du vil have (op til 99 kopier).

(For DCP-modeller)

Tryk på ▲ eller ▼ for at indtaste det ønskede antal kopier.

- 4 Tryk på **Start** for at kopiere.

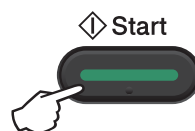

ID-kopi

Du kan foretage enkeltsidede og dobbeltsidede kopier af id-kort.

Med dobbeltsidet ID-kopi kan du kopiere begge sider af dit id-kort på én side, og fastholde den oprindelige kortstørrelse.

Resultatet af dobbeltsidet ID-kopi kan ses nedenfor.

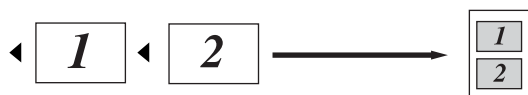

BEMÆRK

- Du kan kopiere et id-kort i den udstrækning, som de gældende love tillader det. (➤➤ Produktsikkerhedsguide)

- For ID-kopiindstillinger

(For MFC-modeller) Se 3. *Kopi*
➤➤ side 29.

(For DCP-modeller) Se 2. *Kopi*
➤➤ side 42.

Dobbeltsidet ID-kopi

- 1 (For MFC-modeller)
Tryk på **Menu**, **3**, **4**, og gå til trin 3.

(For DCP-modeller)
Tryk på **Menu**, og tryk derefter på **▲** eller **▼** for at vælge 2. *Kopi*.
Tryk på **OK**.

- 2 Tryk på **▲** eller **▼** for at vælge 4. ID-kopi.
Tryk på **OK**.

- 3 Tryk på **▲** eller **▼** for at vælge 4.2 i 1/1 i 1.
Tryk på **OK**.
Tryk på **▲** eller **▼** for at vælge 2 på 1 for dobbeltsidet kopi som standard.
Tryk på **OK**, og tryk derefter på **Stop/Exit**.

- 4 (For MFC-modeller)
Tryk på **COPY**.



- 5 (For MFC-modeller)
Indtast det antal kopier, du vil have.
(For DCP-modeller)
Tryk på **▲** eller **▼** for at indtaste det ønskede antal kopier.

- 6 (For MFC-modeller, DCP-1600E og DCP-1602(E))
Tryk på **2 in 1 (ID) Copy**.

(For DCP-1610W(E) og DCP-1612W)
Tryk på
2 in 1 (ID) Copy/Copy Options.
Tryk på **▲** eller **▼** for at vælge
Dobbeltsidet ID.

- 7 Anbring id-kortet med *forsiden nedad* som vist, op mod den øverste venstre side på scannerglaspladen. Sørg for, at id-kortet er mindst 4 mm fra glassets kanter(1).

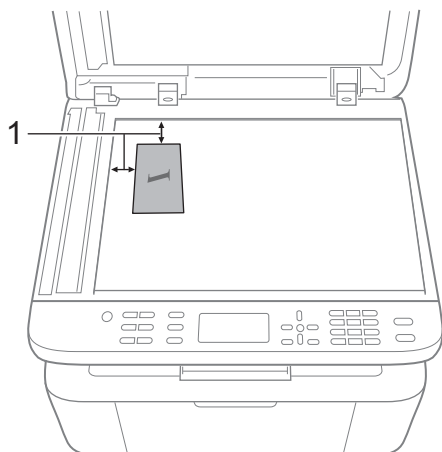

¹ 4 mm eller mere (øverst, venstre)

- 8 Tryk på **Start** for at scanne.

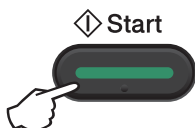

- 9 Vend id-kortet, og anbring det i venstre side på scannerglaspladen.

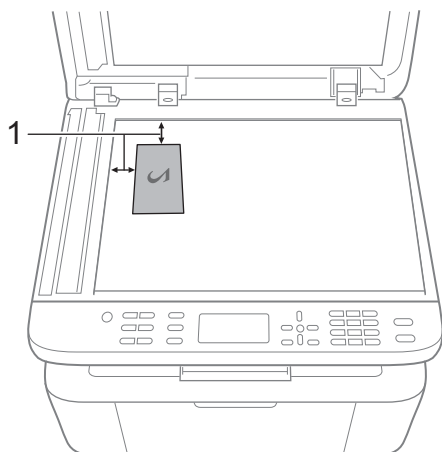

¹ 4 mm eller mere (øverst, venstre)

- 10 Tryk på **Start** for at scanne.

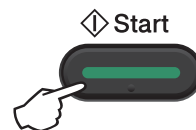

Enkeltsidet ID-kopi

- 1 (For MFC-modeller)
Tryk på **Menu**, **3**, **4**, og gå til trin 3.

(For DCP-modeller)
Tryk på **Menu**, og tryk derefter på **▲** eller **▼** for at vælge **2 . Kopi**.
Tryk på **OK**.

- 2 Tryk på **▲** eller **▼** for at vælge **4 . ID-kopi**.
Tryk på **OK**.
- 3 Tryk på **▲** eller **▼** for at vælge **4 . 2 i 1/1 i 1**.
Tryk på **OK**. Tryk på **▲** eller **▼** for at vælge **1 på 1** for enkeltsidet kopi som standard. Tryk på **OK**, og tryk derefter på **Stop/Exit**.
- 4 (For MFC-modeller)
Tryk på **COPY**.



- 5 (For MFC-modeller)
Indtast det ønskede antal kopier.





(For DCP-modeller)
Tryk på **▲** eller **▼** for at indtaste det ønskede antal kopier.

- 6 Læg id-kortet med *forsiden nedad* på scannerglaspladen.
- 7 (For MFC-modeller, DCP-1600E og DCP-1602(E))
Tryk på **2 in 1 (ID) Copy**.

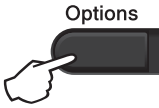

(For DCP-1610W(E) og DCP-1612W)
Tryk på **2 in 1 (ID) Copy/Copy Options**.
Tryk på **▲** eller **▼** for at vælge **Dobbeltsidet ID**.

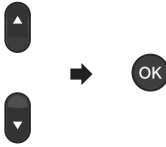
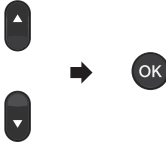
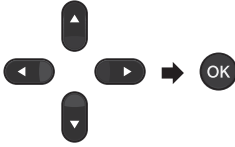
Andre kopier

Sørg for, at du er i Kopifunktion. Brug **Options-** eller **Copy Options-**tasten, hvis du hurtigt vil angive følgende kopiindstillinger midlertidigt, kun for den næste kopi.

<p>Tryk på (MFC-modeller)</p>  <p>(kun DCP-1600E og DCP-1602(E))</p>  <p>(DCP-1610W(E) og DCP-1612W)</p> 	<p>Menuvalg</p> <p>Tryk på ▲ eller ▼, og tryk derefter på OK</p>  <p>Tryk på ▲ eller ▼ for at vælge Copy Options. Tryk på OK. Tryk på ▲ eller ▼, og tryk derefter på OK.</p> 	<p>Udvidelser</p> <p>(kun MFC-modeller)</p> <p>Tryk på ▲, ▼, ◀ eller ▶, tryk derefter på OK</p>  <p>(kun DCP-modeller)</p> <p>Tryk på ▲ eller ▼, og tryk derefter på OK.</p> 
	<p>Kvalitet</p>	<p>Auto*</p> <p>Tekst</p> <p>Foto</p> <p>Regning</p>
	<p>Stak/Sortér</p>	<p>Stak*</p> <p>Sorter</p>
	<p>Lysstyrke</p>	<p>-■■■■+</p> <p>-■□□□+</p> <p>-□■□□+*</p> <p>-□□■□+</p> <p>-□□□■+</p>
	<p>Kontrast</p>	<p>-■■■■+</p> <p>-■□□□+</p> <p>-□■□□+*</p> <p>-□□■□+</p> <p>-□□□■+</p>

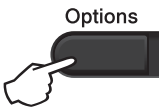
Fabriksindstillingerne vises i fed skrift med en stjerne.

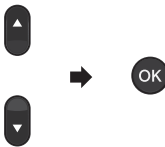
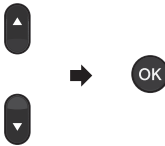
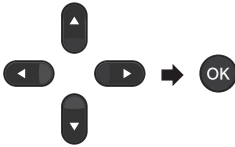
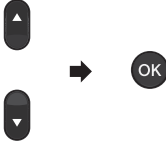
Tryk på	Menuvalg	Udvidelser
<p>(MFC-modeller)</p>  <p>(kun DCP-1600E og DCP-1602(E))</p>  <p>(DCP-1610W(E) og DCP-1612W)</p> <p>2 in 1 (ID) Copy / Copy Options</p> 	<p>Tryk på ▲ eller ▼, og tryk derefter på OK</p>  <p>Tryk på ▲ eller ▼ for at vælge Copy Options.</p> <p>Tryk på OK.</p> <p>Tryk på ▲ eller ▼, og tryk derefter på OK.</p> 	<p>(kun MFC-modeller)</p> <p>Tryk på ▲, ▼, ◀ eller ▶, tryk derefter på OK</p>  <p>(kun DCP-modeller)</p> <p>Tryk på ▲ eller ▼, og tryk derefter på OK.</p> 
	<p>Forstr/Fmindsk</p>	<p>100%*</p> <p>97% LTR-A4</p> <p>94% A4-LTR</p> <p>91% Fuld side</p> <p>85% LTR-EXE</p> <p>83% LGL-A4 ²</p> <p>78% LGL-LTR ²</p> <p>70% A4-A5</p> <p>50%</p> <p>Bruger (25-400%)</p> <p>Auto ¹</p> <p>200%</p> <p>141% (A5-A4)</p> <p>104% EXE-LTR</p>
	<p>Sidelayout</p>	<p>Fra (1 i 1)*</p> <p>2 i 1 (P)</p> <p>2 i 1 (L)</p> <p>4 i 1 (P)</p> <p>4 i 1 (L)</p>
<p>Fabriksindstillingerne vises i fed skrift med en stjerne.</p>		

- 1 Indstiller automatisk maskinen til at beregne det reduktionsforhold, der passer bedst til størrelsen af papir. Den automatiske funktion er kun tilgængelig, når du anvender ADF'en.
- 2 "LGL-LTR" og "LGL-A4" vises kun på ADF-modeller.

Scanning af et dokument som en PDF-fil vha. ControlCenter4

(Se >>> Software- og netværksbrugsanvisning.)

BEMÆRK

Skærbillederne på din pc kan variere afhængigt af din model.

ControlCenter4 er et softwarehjælpeprogram, der giver dig hurtig og nem adgang til de programmer, du bruger mest.

- 1 Ilæg dokumentet.
- 2 Gør et af følgende:
(Windows® XP, Windows Vista® og Windows® 7)

Klik på  (**start**) > **Alle programmer** > **Brother** > **Brother Utilities**, og klik derefter på rullelisten, og vælg dit modelnavn (hvis det ikke allerede er valgt). Klik på **SCAN** i den venstre navigationslinje, og klik derefter på **ControlCenter4**.
Programmet ControlCenter4 åbnes.

(Windows® 8)

Klik på  (**Brother Utilities**), klik derefter på rullemenuen, og vælg dit modelnavn (hvis det ikke allerede er valgt). Klik på **SCAN** i den venstre navigationslinje, og klik derefter på **ControlCenter4**.
Programmet ControlCenter4 åbnes.

- 3 Vælg **Avanceret tilstand**, og klik derefter på **OK**.

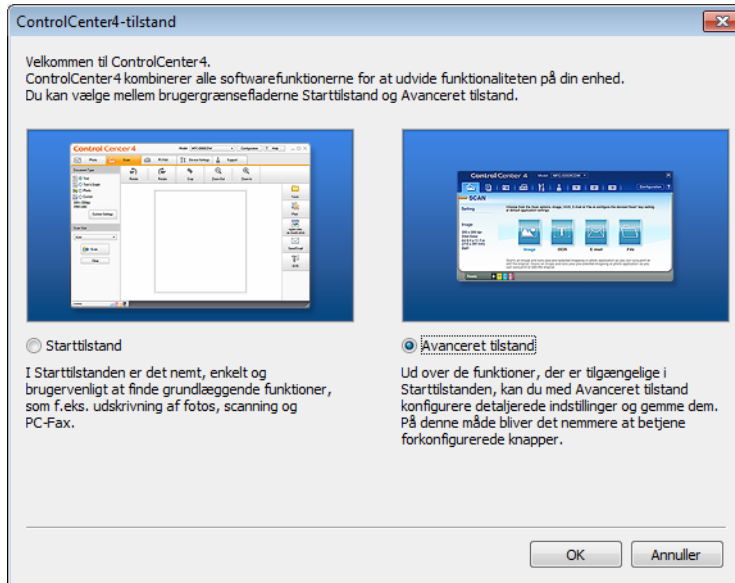

- 4 Klik på **Fil** i fanen **Scanning**.



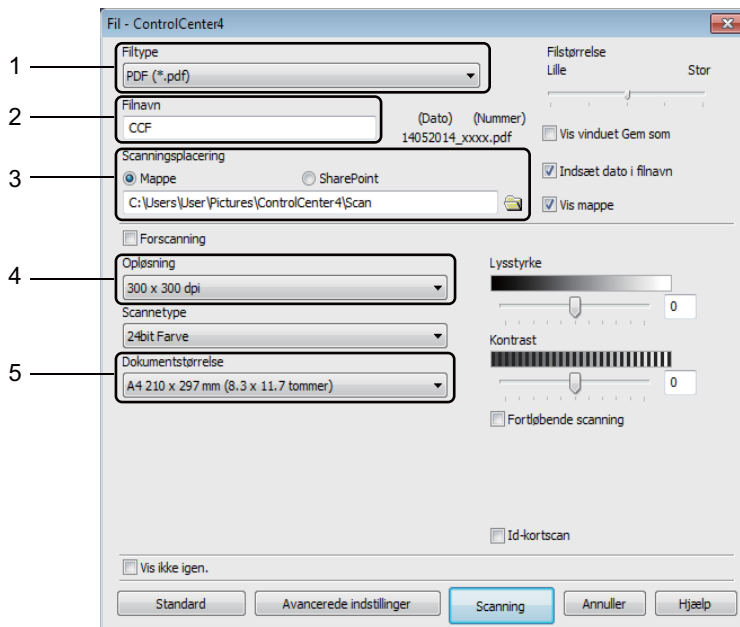

- 1 Vælg **PDF (*.pdf)** fra rullemenuen med filtyper.
- 2 Du kan indtaste det ønskede filnavn til dokumentet.
- 3 Du kan gemme den i standardmappen, eller vælge din foretrukne mappe ved at klikke på knappen  (**Gennemse**).
- 4 Du kan vælge en scanningsopløsning i rullemenuen **Opløsning**.
- 5 Du kan vælge dokumentstørrelsen i **Dokumentstørrelse** rullemenuen.

5 Klik på **Scanning**. Maskinen påbegynder scanningsprocessen. Mappen med de scannede data åbnes automatisk.

Scanning ved hjælp af scanningstasten



BEMÆRK

Hvis du vil bruge denne funktion, skal du installere MFL-Pro Suite og forbinde maskinen til din pc med et USB-kabel.

- 1 Ilæg dokumentet. (Se *Sådan ilægges dokumenter* >> side 55).
- 2 Tryk på  (**SCAN**).
- 3 Tryk på ▲ eller ▼ for at vælge **Scan til PC**.
Tryk på **OK**.
- 4 Tryk på ▲ eller ▼ for at vælge en scanningstype (**Fil**, **E-mail** eller **Billedet**).
Tryk på **OK**.
- 5 Gør et af følgende:
 - Hvis du vil ændre scanningsindstillingerne, skal du trykke på ▲ eller ▼ for at vælge **Ja** og derefter trykke på **OK**. Følg vejledningen på displayet for at ændre de ønskede indstillinger.
 - Hvis du vil bruge standard scanningsindstillingerne, skal du trykke på ▲ eller ▼ for at vælge **Nej** og derefter trykke på **OK**.
- 6 Tryk på **Start**.
Maskinen påbegynder scanningsprocessen.

Indstillinger for tasten

Du kan ændre maskinens indstillinger for tasten **SCAN** vha. ControlCenter4.

- 1 Gør et af følgende:
(Windows® XP, Windows Vista® og Windows® 7)
 Klik på  (**start**) > **Alle programmer** > **Brother** > **Brother Utilities**, og klik derefter på rullelisten, og vælg dit modelnavn (hvis det ikke allerede er valgt). Klik på **SCAN** i den venstre navigationslinje, og klik derefter på **ControlCenter4**.
 Programmet ControlCenter4 åbnes.
 (Windows® 8)
 Klik på  (**Brother Utilities**), klik derefter på rullemenuen, og vælg dit modelnavn (hvis det ikke allerede er valgt). Klik på **SCAN** i den venstre navigationslinje, og klik derefter på **ControlCenter4**.
 Programmet ControlCenter4 åbnes.
- 2 Klik på fanen **Enhedsindstillinger**.

- 3 Klik på **Enhedens scannings-indstillinger**.



- 4 Klik på fanen **Fil**. Du kan ændre standardindstillingerne.

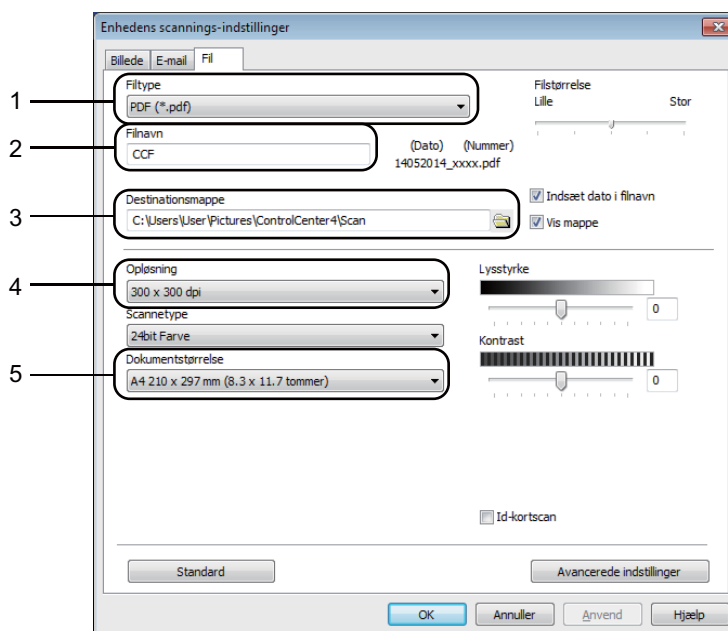

- 1 Du kan vælge filtypen i rullemenuen.
- 2 Du kan indtaste det ønskede filnavn til dokumentet.
- 3 Du kan gemme filen i standardmappen, eller vælge din foretrukne mappe ved at klikke på knappen  (**Gennemse**).
- 4 Du kan vælge en scanningsopløsning i rullemenuen **Opløsning**.
- 5 Du kan vælge dokumentstørrelsen i **Dokumentstørrelse** rullemenuen.

- 5 Klik på **OK**.

Forbrugsstoffer

Tromleenheden og tonerpatronen er to separate forbrugsstoffer. Sørg for, at begge er installeret som en enhed. Yderligere oplysninger om, hvordan forbrugsstofferne udskiftes, findes i den vejledning, der fulgte med tromleenheden eller i vejledningen, der er angivet på æsken med tonerpatron.

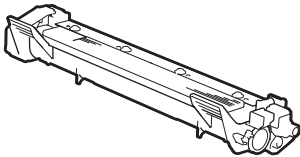
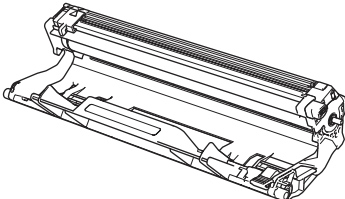
Toner	Tromleenhed
Modelnavn: TN-1050	Modelnavn: DR-1050
	

BEMÆRK

- Brother-maskiner er designet til at fungere med toner med en bestemt specifikation, og den vil fungere optimalt, når den bruges sammen med originale Brother-tonere. Brother kan ikke garantere denne optimale ydelse, hvis der anvendes toner med andre specifikationer. Maskinen kan muligvis ikke registrere toner eller tonerpatroner med andre specifikationer korrekt, men registrerer muligvis sådanne elementer som tonerpatroner med standardydelse. Brother anbefaler derfor ikke brug af andre tonere end original Brother-toner til denne maskine eller påfyldning af tomme patroner med toner fra andre kilder. Hvis der opstår skade på tromleenheden eller andre dele af maskinen som følge af anvendelse af anden toner eller andre tonere end originale Brother-produkter på grund af inkompatibilitet eller disse produkters manglende egnethed til denne maskine, vil ingen reparationer som følge heraf være dækket af reklamationsretten.
- Brug en original tromle og tonerpatron fra Brother for at opnå den bedste ydeevne. Udskrivning med en tromleenhed eller tonerpatron fra tredjepart vil ikke kun forringe udskriftskvaliteten, men også kvaliteten og levetiden for selve maskinen. Reklamationsretten omfatter sandsynligvis ikke problemer forårsaget af anvendelse af tromleenheder eller tonerpatroner fra andre producenter.
- Gå til <http://www.brother.com/original/index.html> for oplysninger om, hvordan du returnerer dine brugte forbrugsstoffer til Brothers indsamlingsprogram. Hvis du vælger ikke at returnere brugte forbrugsstoffer, skal du bortskaffe dem i henhold til de lokale bestemmelser og holde dem adskilt fra husholdningsaffald. Hvis du har spørgsmål, kan du kontakte den lokale renovationsafdeling. (For flere oplysninger ►► Produktsikkerhedsguide)
- Den forventede levetid for hver tonerpatron er baseret på ISO/IEC 19752. Udskiftningsfrekvensen varierer efter kompleksiteten af de udskrevne sider, dækningsprocenten og den anvendte medietype.

Sådan finder du frem til problemet

Kontroller først følgende:

- **Maskinens netledning er korrekt tilsluttet, og maskinen er tændt.**
- **Alle beskyttende dele er fjernet.**
- **Papiret er lagt korrekt i papirbakken.**
- **Interfacekablerne er korrekt tilsluttet maskinen og computeren.**

Hvis ovennævnte kontrolprocedure ikke løste problemet, skal du finde frem til problemet og derefter gå videre til den side, der er angivet nedenfor:

Problemer med telefon og fax (MFC-modeller) >> side 89

Forbedring af udskriftskvaliteten >> side 91

Hvis maskinen er tilsluttet en pc, kan et popup-program vises på pc'en afhængig af problemet. Følg vejledningen på skærmen for at løse problemet.

Fejl- og vedligeholdelsesmeddelelser

De mest almindelige fejl- og vedligeholdelsesmeddelelser er vist nedenfor.

Hvis du har brug for mere hjælp, har Brother Solutions Center de seneste FAQ'er (Hyppigt stillede spørgsmål) samt tips til fejlfinding:

Besøg os på <http://support.brother.com>.

Fejlmeddelelse	Årsag	Handling
Check dokument	Dokumentet er ikke sat rigtigt i eller fremføres ikke korrekt, eller et dokument scannet med ADF'en var for langt.	Træk det fastsiddende papir ud af ADF-enheden.
Comm.Error	Dårlig kvalitet på telefonlinjen har forårsaget en kommunikationsfejl.	Prøv at sende faxmeddelelsen igen.
Disconnected	Den anden person eller den anden persons faxmaskine stoppede opkaldet.	Prøv at sende eller modtage igen.
Forkert stør.	Papiret i bakken har ikke den korrekte størrelse.	Læg den korrekte papirstørrelse i bakken, og indstil papirstørrelsen for bakken.
Hukommelse fuld	Maskinens hukommelse er fuld.	<p>Faxafsendelse eller kopiering er i gang</p> <p>Gør et af følgende:</p> <ul style="list-style-type: none"> ■ Tryk på Start for at sende eller kopiere de scannede sider. ■ Tryk på Stop/Exit, og vent, indtil de andre igangværende opgaver er afsluttet, og prøv derefter igen. <p>Udskrivning er i gang</p> <ul style="list-style-type: none"> ■ Tryk på Stop/Exit. Maskinen annullerer udskriftsjobbet og rydder det fra hukommelsen. ■ Sænk udskriftskvaliteten. <p>➤➤ Software- og netværksbrugsanvisning.</p>
Selvdiagnostic.	<p>Fikseringsenhedens temperatur stiger ikke til en angivet temperatur inden for den givne tid.</p> <p>Kontroller, at du bruger en Brother-tonerpatron.</p>	Sluk maskinen, vent et par sekunder, og tænd den derefter igen. Lad maskinen være inaktiv i 15 minutter med strømmen tændt.
Toner Lav	Hvis displayet viser Toner Lav , kan du fortsat udskrive, men maskinen fortæller dig, at tonerpatronen er ved at være udtjent.	Bestil en ny Brother-tonerpatron nu, så du kan udskifte tonerpatronen, når displayet viser Udskift Toner eller Toner opbrugt .

Fejlmeddelelse	Årsag	Handling
Tonerfejl Isæt toneren igen	Toneren er ikke installeret korrekt.	Skub tonerpatronen grundigt ind i tromleenheden, og sæt den tilbage i maskinen igen.
	Kontroller, at du bruger en original tonerpatron fra Brother.	Brug kun originale tromleenheder og tonerpatroner fra Brother.
Trom. snart slut Udskift tromle	Det er tid til at udskifte tromlen. Tromlens tæller blev ikke nulstillet, da en ny tromle blev installeret.	Udskift tromleenheden eller nulstil tromlens tæller, når der installeres en ny tromle. (Se vejledningen, som fulgte med den nye tromleenhed).

BEMÆRK

Hvis du slukker for maskinen, vil faxdata blive slettet fra hukommelsen. For ikke at miste vigtige meddelelser henvises til *Overførsel af faxmeddelelser eller faxjournalrapport (MFC-modeller)* >> side 99.

Hvis du har problemer med maskinen

De fleste problemer kan du nemt selv løse. Hvis du har behov for yderligere hjælp, tilbyder Brother Solutions Center de seneste FAQ'er (hyppigt stillede spørgsmål) og tip til fejlfinding.

Besøg os på <http://support.brother.com>.

Problemer med telefon og fax (MFC-modeller)

Hvis du ikke kan sende eller modtage en fax, skal du kontrollere følgende:

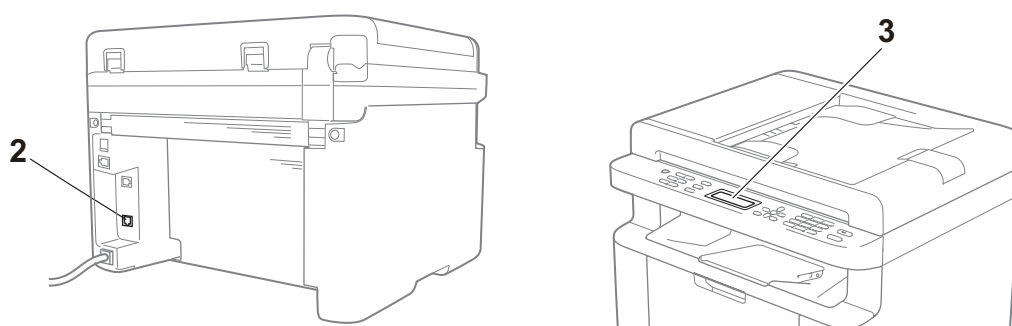

- 1 Kontroller, at maskinens netledning er korrekt tilsluttet, og at maskinen er tændt.
- 2 Tilslut den ene ende af telefonledningen til det sted, hvor der står "LINE", og den anden ende af telefonledningen direkte til telefonstikket i væggen.

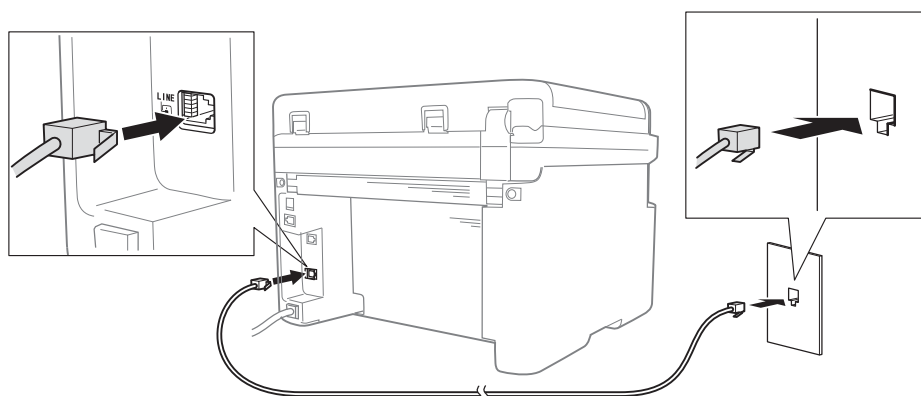

Hvis du kan sende og modtage faxmeddelelser, når telefonen er direkte tilsluttet faxmaskinen, behøver problemet ikke stamme fra maskinen. Kontakt din serviceudbyder i tilfælde af forbindelsesproblemer.

- 3 Kontroller modtagefunktionen (Receive Mode).

Yderligere oplysninger om indstilling af modtagefunktionen (Receive Mode), se *Modtagefunktioner* >> side 59.

4 Skift kompatibiliteten til Basic (for VoIP).

Du vil muligvis kunne sende og modtage faxmeddelelser ved at sænke forbindelseshastigheden.

- 1 Tryk på **Menu, 2, 0, 1**.
- 2 Tryk på ▲ eller ▼ for at vælge Basic (for VoIP).
- 3 Tryk på **OK**.
- 4 Tryk på **Stop/Exit**.

Hvis problemet stadigvæk ikke er løst, efter at have prøvet alle de ovenstående metoder, skal du slukke for maskinen og tænde den igen.

Hvis du stadigvæk ikke kan sende eller modtage faxmeddelelser efter at have prøvet de ovennævnte metoder, skal du kontrollere de hyppigt stillede spørgsmål (FAQ) på webstedet Brother Solutions Center (<http://support.brother.com>).

Fejlfinding efter andre problemer

Spørgsmål	Svar
Det er ikke muligt at modtage en faxmeddelelse.	Hvis du har en dedikeret faxlinje, og du ønsker, at Brother-maskinen automatisk besvarer alle indgående faxmeddelelser, skal du vælge Fax Only .
Kan jeg indstille maskinen til ikke at udskrive afsendelsesbekræftelsen?	Dette produkt udskriver en afsendelsesbekræftelse. Selvom afsendelsesbekræftelsen er indstillet til Off , vil der blive udskrevet en rapport, når der opstår en kommunikationsfejl. Hvis Journal Period er indstillet til Off , vil Fax Journal ikke blive udskrevet.
Kan jeg annullere faxjobbet?	Tryk på Stop/Exit for at annullere faxen eller Menu 2, 6 (kun for MFC-1900E og MFC-1905), Menu 2, 7 (kun for MFC-1900 og MFC-1910WE) eller Menu 2, 7 (kun for MFC-1910W) for at annullere de resterende job.
Dårlig sendekvalitet.	Prøv at ændre opløsningen til Fine eller S.Fine , eller rengør scanneren.
Afsendte faxmeddelelser er tomme.	Sørg for, at du ilægger dokumentet korrekt. Når scannerglaspladen eller ADF'en bruges, skal dokumentet have forsiden nedad. Se <i>Ilægning af dokumenter</i> >> side 55.
Lodrette sorte linjer ved afsendelse.	Lodrette sorte linjer på faxmeddelelser, du sender, skyldes typisk snavs eller rettelak på glasstrimlen. Se <i>Rengøring af maskinens indvendige side</i> >> side 92.

Forbedring af udskriftskvaliteten

BEMÆRK

Brother anbefaler ikke brug af andre patroner end originale Brother-patroner eller fyldning af brugte patroner med toner fra andre kilder.

Hvis du har problemer med udskriftsresultaterne, skal du kontrollere følgende:

1 Maskinens miljø.

Vælg en placering, hvor temperaturen er mellem 10 °C og 32 °C, og hvor luftfugtigheden er mellem 20 % og 80 % (uden kondensering).

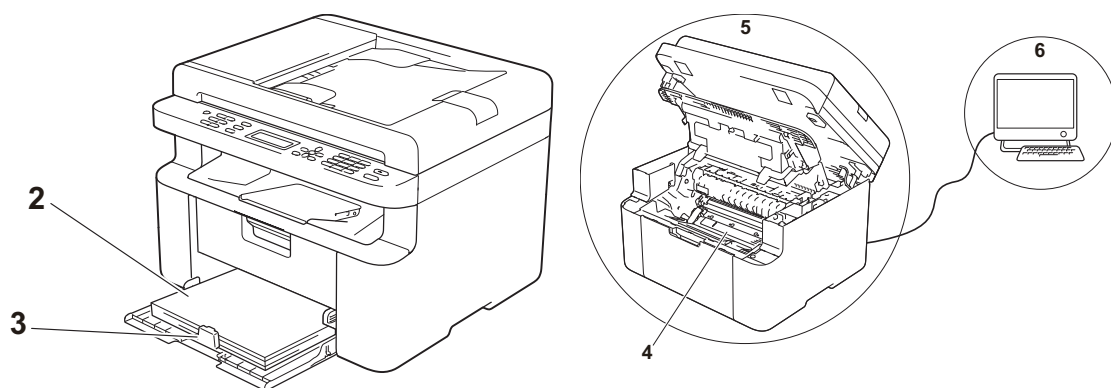

2 Anbefalet papir lægges i papirbakken.

Se *Anbefalet papir* >> side 54.

3 Papiret er lagt korrekt i maskinen.

Hvis du vender papirstakken om, kan det gøre ilægningen af papiret lettere.

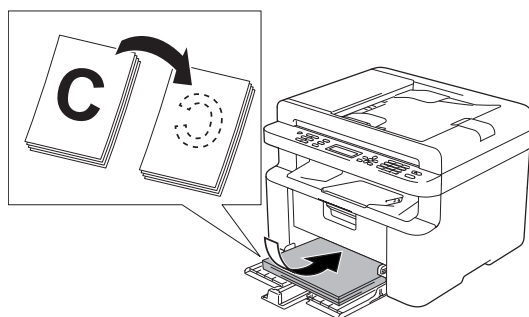

Justering af papirstyrene kan gøre ilægningen af papiret lettere.

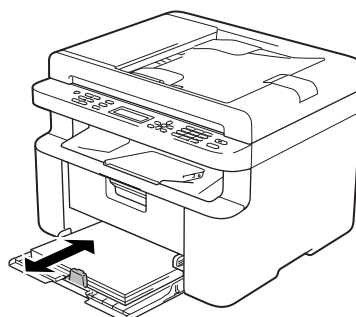

4 Udskiftning af en tonerpatron eller en tromleenhed.

Du kan finde mere information om, hvordan du udskifter forbrugstilbehør, i den vejledning, der fulgte med tromleenheden vedrørende udskiftning af denne, eller i den trykte vejledning på tonerpatronens emballage vedrørende udskiftning af tonerpatronen.

5 Rengøring af maskinens indvendige side

■ Rengøring af scannerglasset

Rengør den hvide plastoverflade (1) og scannerglasset (2).

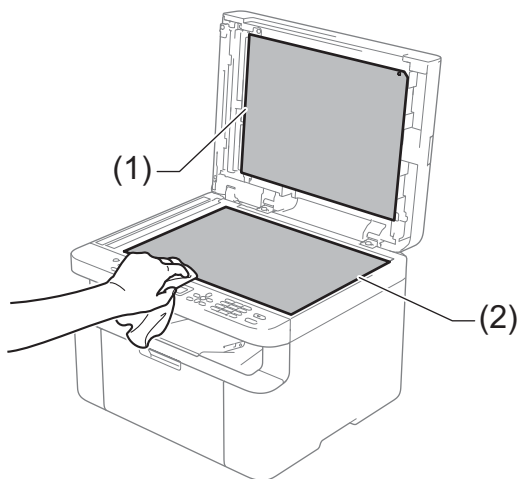

(kun ADF modeller)

Rengør den hvide stang (3) og scannerglasstrimlen (4).

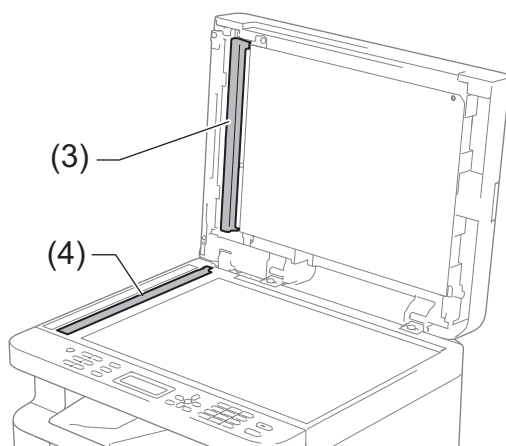

■ Rengøring af koronatråden

Skub den grønne tap fra venstre til højre og fra højre til venstre flere gange.

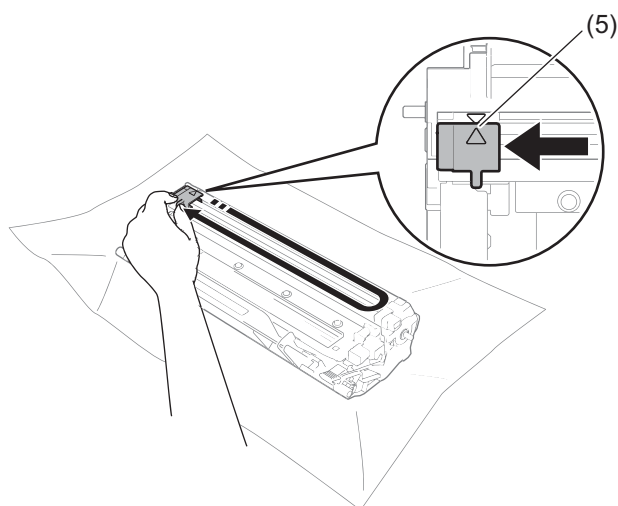

BEMÆRK

Sørg for at sætte tappen tilbage på den oprindelige position (▲) (5). Hvis det ikke sker, kan de udskrevne sider få en lodret stribe.

- Rengør tromleenheden, hvis der kan ses sorte eller hvide prikker på de udskrevne sider
Skub låsehåndtaget ned, og tag tonerpatronen ud af tromleenheden.

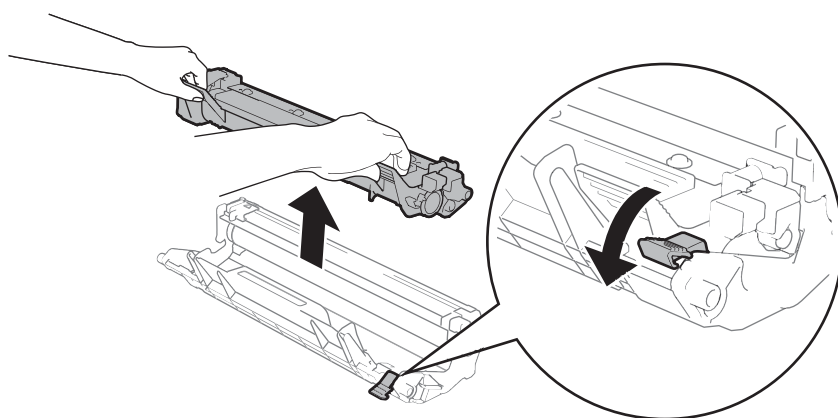

A

Drej tromletandhjulet med hånden, og kontroller samtidigt tromlerullens overflade (1).

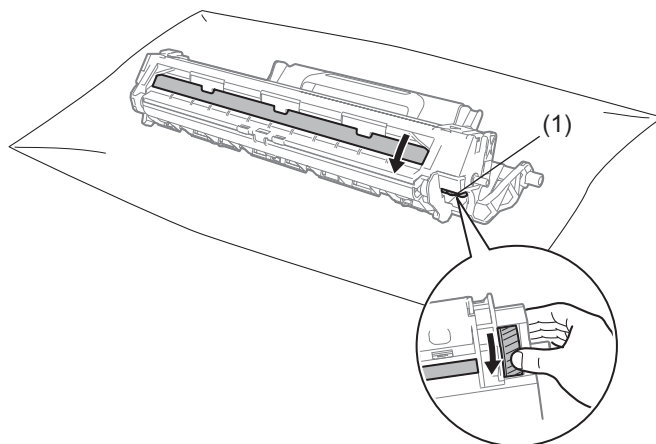

Tør forsigtigt tromlens overflade af med en tør vatpind, indtil støvet eller limen på overfladen er fjernet.

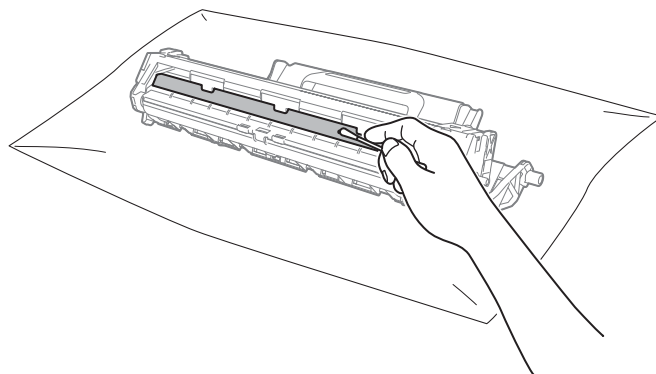

6 Kontroller printerdriverindstillingerne.

Prøv at ændre **Udskriftsindstillinger** i fanen **Grundlæggende**.

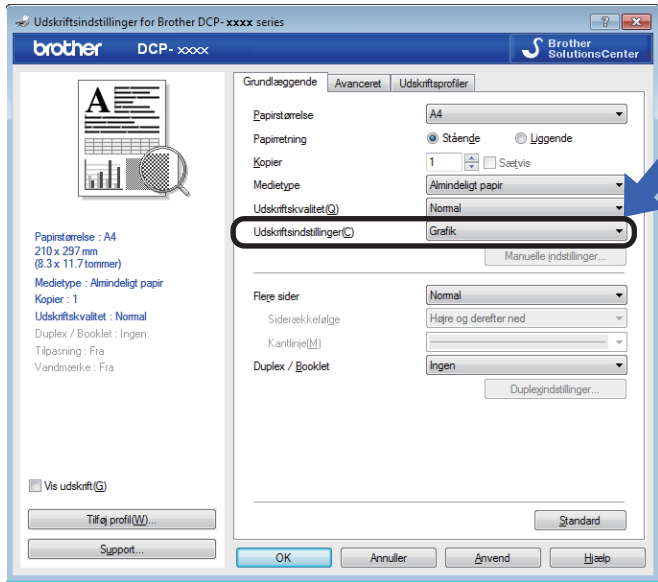

Hvis papiret er krøllet, eller hvis toneren ikke påføres korrekt på papiret, kan du ændre disse indstillinger i **Øg udskriftskvaliteten**. Klik på **Andre udskriftsindstillinger** i fanen **Avanceret**.

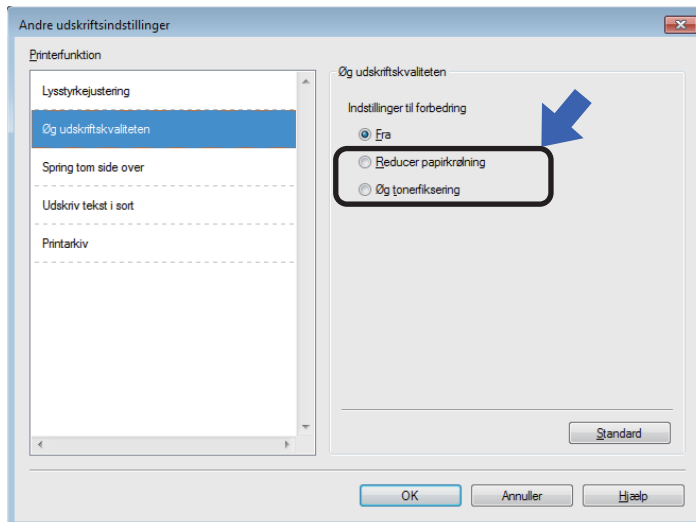

Dokumentstop (ADF-modeller)

Følg nedenstående trin for at afhjælpe et dokumentstop i ADF'en.

- 1 Åbn ADF-låget.
- 2 Træk det fastsiddende dokument ud.

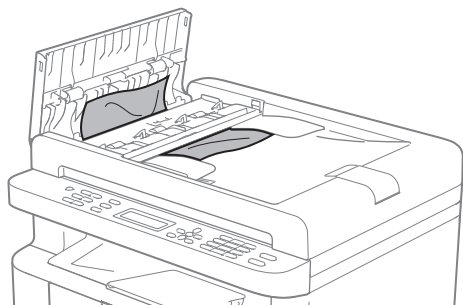

- 3 Luk ADF-låget.
- 4 Løft dokumentlåget.
- 5 Træk det fastsiddende dokument ud til højre.

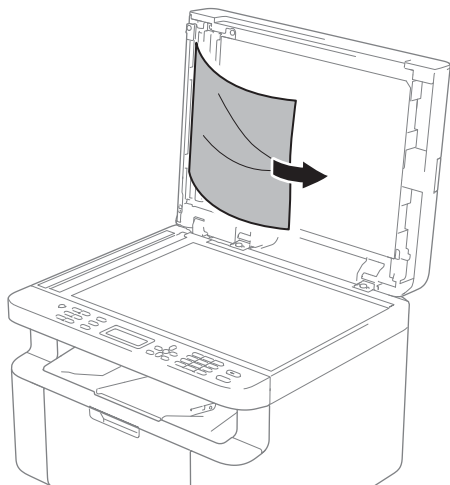

- 6 Sæt et stykke stift papir, f.eks. karton, i ADF'en for at skubbe små papirstykker igennem.

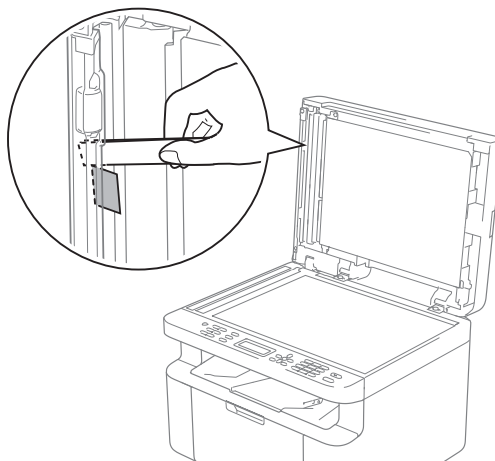

Hvis dokumenter rives eller går i stykker, skal du fjerne alle mindre papirstykker for at forhindre papirstop i fremtiden.

- 7 Luk dokumentlåget.
- 8 Tryk på **Stop/Exit**.

Papirstop

Fjern alt papir fra bakken, og ret siderne ind efter hinanden, når du lægger nyt papir i. På denne måde undgår du, at der indføres flere ark i maskinen på én gang, hvilket kan medføre papirstop.

- 1 Sluk for maskinen.
- 2 Vent i mindst 15 minutter, indtil maskinen er kølet af, før du rører ved maskinens indvendige dele.
- 3 Fjern alt det papir, der ligger i papirbakken.
- 4 Brug begge hænder til langsomt at trække det fastsiddende papir ud.

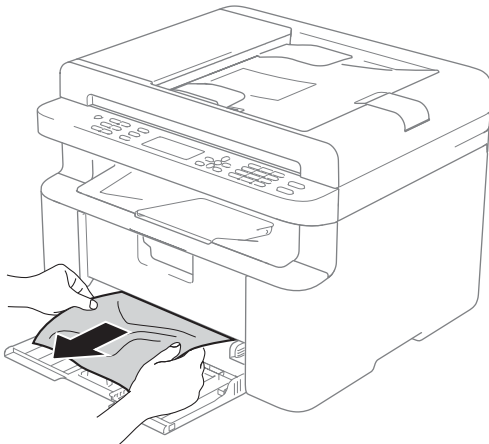

- 5 Åbn scannerlåget. Trækarmen (1) i venstre side af maskinen låser fast. Åbn låget.

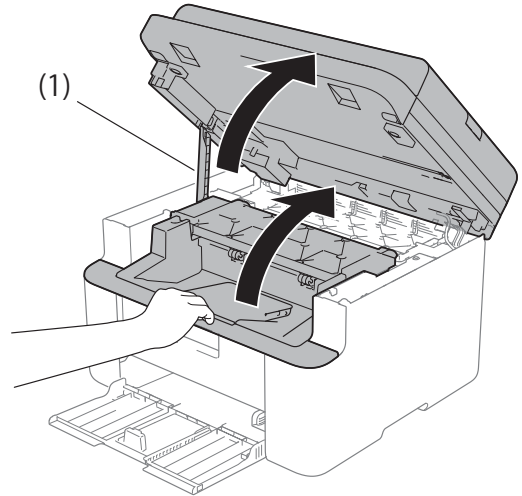

- 6 Tag langsomt tromleenheden og tonerpatronen ud.

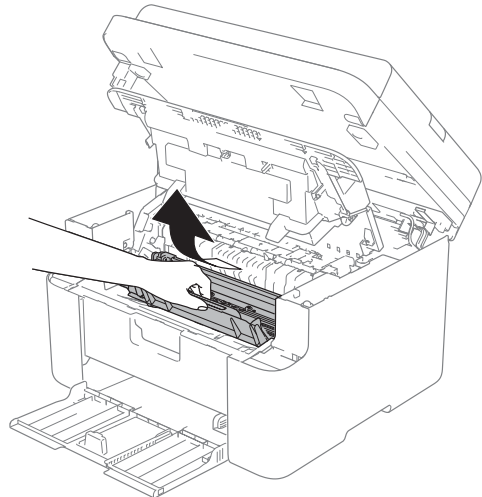

⚠ ADVARSEL

⚠ VARM OVERFLADE

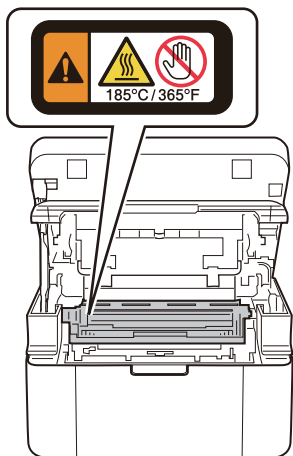

- 7 Skub låsehåndtaget ned, og tag tonerpatronen ud af tromleenheden. Fjern eventuelt fastklemt papir fra tromleenheden.

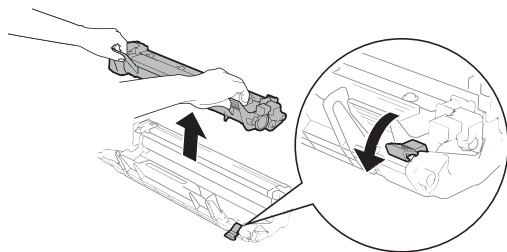

- 8 Sæt tonerpatronen tilbage i tromleenheden, indtil låsehåndtaget automatisk løfter.

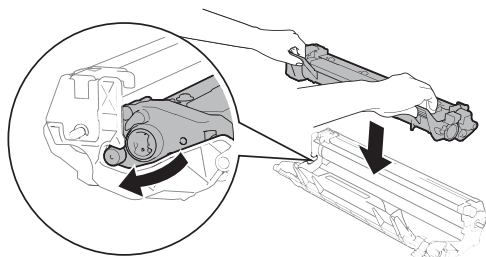

- 9 Sæt tromleenheden og tonerpatronenheden tilbage i maskinen igen.
- 10 Luk låget. Efter at have trukket trækarmen (1) i venstre side af maskinen ned, skal scannerlåget lukkes med begge hænder.

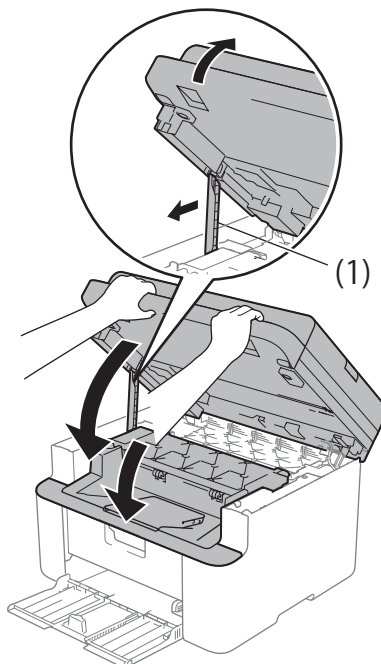

- 11 Læg papiret tilbage i papirbakken. Sørg for, at papiret befinder sig under den fremstående del af det bagerste papirstyr. Juster papirstyrene, så de passer til papirstørrelsen. Check, at styrene sidder fast i åbningerne.
- 12 Tænd for maskinen.

Overførsel af faxmeddelelser eller faxjournalrapport (MFC-modeller)

Hvis displayet viser:

- Print Unable XX
- Scan Unable

Vi anbefaler at overføre dine faxmeddelelser til en anden faxmaskine eller til din pc. (Se *Overførsel af faxmeddelelser til en anden faxmaskine* >> side 99 eller *Overførsel af faxmeddelelser til din pc* >> side 99)

Du kan også overføre en faxjournalrapport for at se, om der er faxmeddelelser, der skal overføres. (Se *Overførsel af faxjournalrapporten til en anden faxmaskine* >> side 100).

BEMÆRK

Hvis der er en fejlmeddelelse på maskinens display efter overførsel af faxmeddelelserne, skal du slukke for strømmen til maskinen i et par minutter og derefter tænde igen.

Overførsel af faxmeddelelser til en anden faxmaskine

- 1 Tryk på **Menu, 9, 0, 1**.
- 2 Gør et af følgende:
 - Hvis displayet viser **No Data**, er der ingen faxmeddelelser tilbage i maskinens hukommelse. Tryk på **Stop/Exit**.

- Indtast det faxnummer, som faxmeddelelserne skal videresendes til.

BEMÆRK

Hvis du ikke har indstillet dit Afsender-id, kan du ikke vælge faxoverførselsfunktionen. Tryk på **Menu, 0, 2** for at registrere dit faxnummer, telefonnummer og navn.

- 3 Tryk på **Start**.

Overførsel af faxmeddelelser til din pc

Du kan flytte faxmeddelelser fra maskinens hukommelse til din pc.

- 1 Sørg for, at du har installeret **MFL-Pro Suite**, og aktiver derefter **PC-FAX modtagelse** på pc'en. (>> Software- og netværksbrugsanvisning: *PC-FAX-modtagelse*)

Gør et af følgende:

(Windows[®] XP, Windows Vista[®] og Windows[®] 7)

Klik på  (**start**) > **Alle**

programmer > **Brother** > **Brother Utilities**, og klik derefter på rullelisten, og vælg dit modelnavn (hvis det ikke allerede er valgt). Klik på **PC-FAX Receive** i den venstre navigationslinje, og klik derefter på **Receive**. (Windows[®] 8)

Klik på  (**Brother Utilities**), klik derefter på rullemenuen, og vælg dit modelnavn (hvis det ikke allerede er valgt). Klik på **PC-FAX Receive** i den venstre navigationslinje, og klik derefter på **Receive**.

- 2 Kontroller, at du har indstillet maskinen til PC Fax Receive. (Se *PC-FAX Receive (pc-fax-modtagelse)* (kun for Windows®) >> side 65). Hvis faxmeddelelserne findes i maskinens hukommelse, når du indstiller maskinen til PC-Fax Receive (pc-fax-modtagelse), spørger displayet, om du vil overføre faxmeddelelserne til din pc.
- 3 Gør et af følgende:
 - Tryk på **1** for at overføre alle faxmeddelelserne til din pc. Du bliver spurgt, om du ønsker en udskrivning til backup.
 - Tryk på **2** for at afslutte og efterlade faxmeddelelserne i hukommelsen.
- 4 Tryk på ▲ eller ▼ for at vælge On eller Off.
Tryk på **OK**.
- 5 Tryk på **Stop/Exit**.

Overførsel af fax-journalrapporten til en anden faxmaskine

- 1 Tryk på **Menu, 9, 0, 2**.
- 2 Indtast det faxnummer, som faxjournalrapporten skal videresendes til.
- 3 Tryk på **Start**.

BEMÆRK

Hvis du ikke har indstillet dit Afsender-id, kan du ikke vælge faxoverførselsfunktionen. Tryk på **Menu, 0, 2** for at registrere dit faxnummer, telefonnummer og navn.

Rengøring og kontrol af maskinen

Sørg for at have læst retningslinjerne i produksikkerhedsguiden, inden du rengør maskinen.

Rengør maskinen regelmæssigt udvendigt og indvendigt med en tør, fnugfri klud. Hver gang, du udskifter toneren eller tromlen, skal maskinen rengøres indvendigt. Hvis der kommer tonerpletter på de udskrevne sider, skal du rengøre maskinen indvendigt med en tør, fnugfri klud.

⚠ ADVARSEL



Brug IKKE brændbare stoffer, nogen form for spray eller et organisk opløsningsmiddel/væske, der indeholder alkohol eller ammoniak til at rense indeni eller udenpå produktet. Dette kunne forårsage brand eller elektrisk stød. Brug i stedet for en tør, fnugfri klud.

(>> Produksikkerhedsguide)



B

Specifikationer

DCP-1600E, DCP-1602(E), MFC-1900(E) og MFC-1905

Generelle

Model	DCP-1600E	DCP-1602(E)	MFC-1900(E)	MFC-1905
Printertype	Laser			
Udskriftsmetode	Elektrofotografisk laserprinter			
Hukommelseskapacitet	16MB			
Strømkilde	220 - 240 V AC 50/60 Hz			
Strømforbrug (gennemsnit)	Spids ¹	Ca. 1.080 W		
	Udskrivning ¹	Ca. 380 W ved 25 °C		
	Kopiering ¹	Ca. 380 W ved 25 °C		
	Netværksstandby ^{2 3}	(DCP-1600E, DCP-1602E) Ca. 0,8 W (MFC-1900E) Ca. 1,3 W		
	Klar ¹	Ca. 40 W ved 25 °C		
	Dyb dvale ¹	Ca. 0,8 W	Ca. 1,3 W	
	Sluk ^{1 4 5}	Ca. 0,28 W		

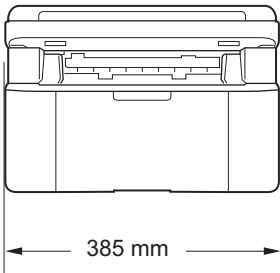
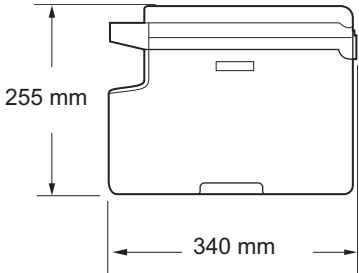
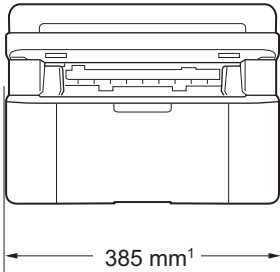
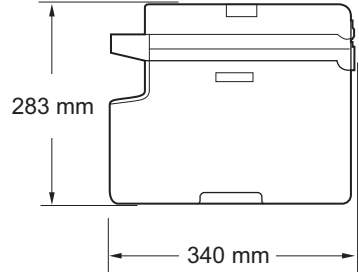
Model		DCP-1600E	DCP-1602(E)	MFC-1900(E)	MFC-1905
Dimensioner		DCP-1600E og DCP-1602(E)			
					
		MFC-1900(E) og MFC-1905			
					
		¹ MFC-1905 er bredden 456 mm.			
Vægte (med forbrugsstoffer)		7,2 kg		8,2 kg	8,5 kg
Støjniveau	Lydtryk	Udskrivning	LPAM = 52 dB (A)		
	Lydeffekt	Udskrivning	LWAd = 6,59 B (A)		
Temperatur	I drift	10 - 32 °C			
	Opbevaring	0 - 40 °C			
Fugtighed	I drift	20 til 80 % (uden kondensering)			
	Opbevaring	35 til 85 % (uden kondensering)			
Interface	USB	Hi-Speed USB 2.0 ^{6 7} Det anbefales, at du bruger et USB 2.0-kabel (type A/B) med en længde på højst 2.			
Understøtter OS	Windows®	Windows® XP Home, Windows® XP Professional, Windows® XP Professional x64 Edition, Windows Vista®, Windows® 7, Windows® 8, Windows® 8.1, Windows Server® 2003, Windows Server® 2003 x64 Edition, Windows Server® 2008, Windows Server® 2008 R2, Windows Server® 2012, Windows Server® 2012 R2			
	Mac OS	OS X v10.7.5, 10.8.x, 10.9.x			

Model		DCP-1600E	DCP-1602(E)	MFC-1900(E)	MFC-1905
Forbrugsstoffer	Tonerpatron (indbakke)	(DCP-1602, DCP-1602E, MFC-1900, MFC-1905) Ca. 700 sider A4 eller Letter ⁸ (DCP-1600E, MFC-1900E) Ca. 1.000 sider A4 eller Letter ⁸			
	Tonerpatron (standard)	Ca. 1.000 sider A4 eller Letter ⁸			
	Model navn	(Central- og Østeuropa) TN-1030 (Latinamerika) TN-1060			
	Tromleenhed	Ca. 10.000 sider A4 eller Letter (1 side/job) ⁹			
	Model navn	(Central- og Østeuropa) DR-1030 (Latinamerika) DR-1060			

¹ Måles når maskinen er forbundet til USB-interfacen.

² Alle trådløse netværksporte er aktiveret, og alle kabelbaserede netværksporte er tilsluttet i henhold til Forordning (EU) nr. 801/2013.

³ Hvis du vil aktivere eller deaktivere den trådløse funktion, skal du ændre indstillingerne for WLAN Enable via maskinens kontrolpanel (Netværk > WLAN > WLAN Aktiver > Til eller Fra).

⁴ Strømforbruget varierer en smule afhængig af brugsmiljøet eller komponentslid.

⁵ Målt i henhold til IEC 62301 Edition 2.0.

⁶ Din maskine er udstyret med et Hi-Speed USB 2.0-interface. Maskinen kan også tilsluttes en computer, der har et USB 1.1-interface.

⁷ Tredjepart USB-porte er ikke understøttet.

⁸ Omtrentlig patronydelse er i overensstemmelse med ISO/IEC 19752.

⁹ Angivelsen af tromlens levetid er en anslået værdi og kan variere afhængigt af brug.

Dokumentstørrelse

Model		DCP-1600E	DCP-1602(E)	MFC-1900(E)	MFC-1905
ADF (automatisk dokumentfremfører)		—		Op til 10 sider	
Scannerglasplade		Et ark pr. time			
Dokument størrelse	ADF	—		A4, Letter, Legal, Folio	
	Scannerglasplade	Længde: Op til 300,0 mm Bredde: Op til 215,9 mm			
Vægt	ADF	—		65 til 90 g/m ²	
	Scannerglasplade	Op til 2,0 kg			

Udskriftsmedier

Model			DCP-1600E	DCP-1602(E)	MFC-1900(E)	MFC-1905
Papirinput	Papirbakke	Papirtype	Almindeligt papir, genbrugspapir			
		Papirstørrelse	A4, Letter, Legal, Folio, A5, A5 (lang kant), B5, Executive Bredde: 148 til 216 mm Længde: 148 til 355,6 mm			
		Papirvægt	65 til 105 g/m ²			
		Maksimal papirkapacitet	Op til 150 ark af 80 g/m ² Almindeligt papir			
Papiroutput	Outputbakke til forsiden nedad	Op til 50 ark af 80 g/m ² Almindeligt papir (outputpapirbakke til levering med forsiden nedad)				

Fax

Model		DCP-1600E	DCP-1602(E)	MFC-1900(E)	MFC-1905
Modemhastighed		—		14.400 bps (med Automatisk skift til lavere hastighed)	
Scanningsbredde		—		Maks. 208 mm	
Udskriftsbredde		—		Maks. 208 mm	
Gråskala		—		8 bit/256 niveauer	
Opløsning	Vandret	—		8 punkter/mm	
	Lodret	—		Standard: 3,85 linjer/mm	
		—		Fin: 7,7 linjer/mm	
		—		Foto: 7,7 linjer/mm	
—		—		Superfin: 15,4 linjer/mm	
Hurtigopkald		—		99 modtagere	
Automatic Redial (automatisk genopkald)		—		3 gange med 5 minutters intervaller	
Hukommelsestransmission		—		Op til 400 ¹ sider	
Modtagelse ved papirmangel		—		Op til 400 ¹ sider	

¹ "Sider" henviser til "ITU-T-testskema nr. 1" (et typisk forretningsbrev, standardopløsning, MMR-kode). Specifikationer og trykt materiale kan ændres uden forudgående varsel.

Kopi

Model	DCP-1600E	DCP-1602(E)	MFC-1900(E)	MFC-1905
Kopieringsbredde	Maks. 210 mm			
Flere kopier	Stakker eller sorterer op til 99 sider			
Formindsk/Forstør	25 % til 400 % (i trin på 1 %)			
Opløsning	Op til 600 × 600 dpi			
Tid for første kopi ¹	Mindre end 16 sekunder ved 23 °C / 230 V			

¹ Fra Klar-tilstand og standardbakke

Scanner

Model	DCP-1600E	DCP-1602(E)	MFC-1900(E)	MFC-1905
Farve	Ja			
TWAIN-kompatibel	Ja (Windows® XP/ Windows Vista® / Windows® 7 / Windows® 8 / Windows® 8.1 / OS X v10.7.5, 10.8.x, 10.9.x ¹)			
WIA-kompatibel	Ja (Windows® XP / Windows Vista® / Windows® 7 / Windows® 8 / Windows® 8.1)			
ICA-kompatibel	Ja (OS X v10.7.5, 10.8.x, 10.9.x)			
Farvedybde	Farve	24-bit farvebehandling (input) 24-bit farvebehandling (output)		
	Gråskala	8-bit farvebehandling (input) 8-bit farvebehandling (output)		
Opløsning	Op til 19200 × 19200 dpi (interpoleret) ²			
	Op til 600 × 1200 dpi (optisk) ² (fra scannerglasplade)			
	—		Op til 600 × 600 dpi (optisk) ² (fra ADF)	
Scanningsbredde	Maks. 210 mm			

¹ Du kan finde de seneste driveropdateringer til den OS X-version du bruger på <http://support.brother.com>.

² Maksimalt 1200 × 1200 dpi scanning med WIA-driveren i Windows® XP, Windows Vista®, Windows® 7, Windows® 8 og Windows® 8.1 (opløsning op til 19200 × 19200 dpi kan vælges med brug af scannerens hjælpeprogram)

Printer

Model	DCP-1600E	DCP-1602(E)	MFC-1900(E)	MFC-1905
Opløsning	Op til 2400 × 600 dpi (HQ1200-teknologi)			
Udskrivningshastighed ¹	Op til 20 sider/minut (A4-størrelse) Op til 21 sider/minut (LTR-størrelse)			
Tid for første udskrift ²	Mindre end 10 sekunder ved 23 °C / 230 V			

¹ Udskrivningshastigheden kan variere afhængigt af det dokument, du udskriver.

² Fra Klar-tilstand og standardbakke

DCP-1610W(E), DCP-1612W og MFC-1910W(E)

Generelle

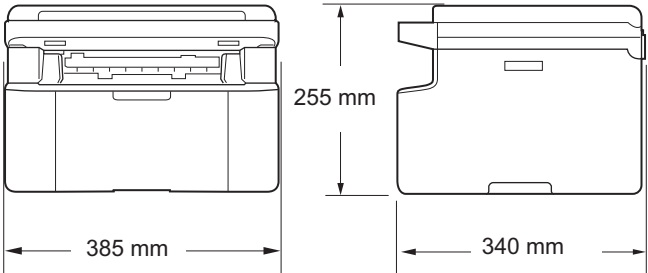
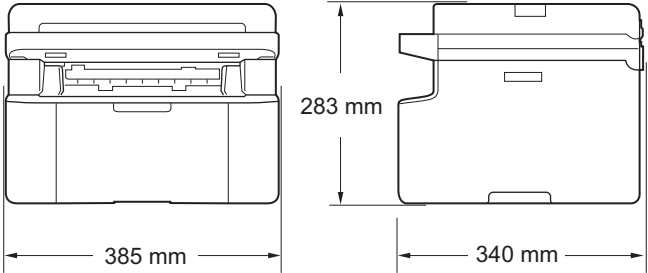
Model	DCP-1610W(E)	DCP-1612W	MFC-1910W(E)	
Printertype	Laser			
Udskriftsmetode	Elektrofotografisk laserprinter			
Hukommelseskapacitet	32MB			
Strømkilde	220 - 240 V AC 50/60 Hz			
Strømforbrug (gennemsnit)	Spids ¹	Ca. 1.080 W		
	Udskrivning ¹	Ca. 390 W ved 25 °C		
	Kopiering ¹	Ca. 390 W ved 25 °C		
	Netværksstandby ^{2 3}	Ca. 1,5 W	Ca. 2,4 W	
	Klar ¹	Ca. 50 W ved 25 °C		
	Dyb dvale ¹	Ca. 0,9 W	Ca. 1,4 W	
	Sluk ^{1 4 5}	Ca. 0,28 W	Ca. 0,3 W	
Dimensioner	DCP-1610W(E) og DCP-1612W			
				
Dimensioner	MFC-1910W(E)			
				
Vægte (med forbrugsstoffer)	7,2 kg		8,2 kg	

Model			DCP-1610W(E)	DCP-1612W	MFC-1910W(E)
Støjniveau	Lydtryk	Udskrivning	LPAm = 52 dB (A)		
	Lydeffekt	Udskrivning	LWAd = 6,6 B (A)		
Temperatur	I drift		10 - 32 °C		
	Opbevaring		0 - 40 °C		
Fugtighed	I drift		20 til 80 % (uden kondensering)		
	Opbevaring		35 til 85 % (uden kondensering)		
Interface	USB		Hi-Speed USB 2.0 ^{6 7} Det anbefales, at du bruger et USB 2.0-kabel (type A/B) med en længde på højst 2.		
	Trådløst LAN ⁸		IEEE 802.11b/g/n (infrastrukturtilstand/ad hoc-tilstand)		
Understøtter OS	Windows [®]		Windows [®] XP Home, Windows [®] XP Professional, Windows [®] XP Professional x64 Edition, Windows Vista [®] , Windows [®] 7, Windows [®] 8, Windows [®] 8.1, Windows Server [®] 2003, Windows Server [®] 2003 x64 Edition, Windows Server [®] 2008, Windows Server [®] 2008 R2, Windows Server [®] 2012, Windows Server [®] 2012 R2		
	Mac OS		OS X v10.7.5, 10.8.x, 10.9.x		
Forbrugsstoffer	Tonerpatron (indbakke)		(DCP-1610W, MFC-1910W) Ca. 700 sider A4 eller Letter ⁹ (DCP-1610WE, DCP-1612W, MFC-1910WE) Ca. 1.000 sider A4 eller Lette ⁹		
	Tonerpatron (standard)		Ca. 1.000 sider A4 eller Letter ⁹		
		Model navn	(Storbritannien) TN-1050 (Central- og Østeuropa) TN-1030		
	Tromleenhed		Ca. 10.000 sider A4 eller Letter (1 side/job) ¹⁰		
		Model navn	(Storbritannien) DR-1050 (Central- og Østeuropa) DR-1030		

¹ Måles når maskinen er forbundet til USB-interfacen.

² Alle trådløse netværksporte er aktiveret, og alle kabelbaserede netværksporte er tilsluttet i henhold til Forordning (EU) nr. 801/2013.

³ Hvis du vil aktivere eller deaktivere den trådløse funktion, skal du ændre indstillingerne for WLAN Enable via maskinens kontrolpanel (Netværk > WLAN > WLAN Aktiver > Til eller Fra).

⁴ Strømforbruget varierer en smule afhængig af brugsmiljøet eller komponentslid.

⁵ Målt i henhold til IEC 62301 Edition 2.0.

⁶ Din maskine er udstyret med et Hi-Speed USB 2.0-interface. Maskinen kan også tilsluttes en computer, der har et USB 1.1-interface.

⁷ Tredjepart USB-porte er ikke understøttet.

- ⁸ Detaljerede netværksspecifikationer, ►► *Netværk (LAN)* ►► side 113 og *Netværksbrugsanvisning*.
- ⁹ Omtrentlig patronydelse er i overensstemmelse med ISO/IEC 19752.
- ¹⁰ Angivelsen af tromlens levetid er en anslået værdi og kan variere afhængigt af brug.

Dokumentstørrelse

Model		DCP-1610W(E)	DCP-1612W	MFC-1910W(E)
ADF (automatisk dokumentfremfører)		—		Op til 10 sider
Scannerglasplade		Et ark pr. time		
Dokument størrelse	ADF	—		A4, Letter, Legal, Folio
	Scannerglasplade	Længde: Op til 300,0 mm Bredde: Op til 215,9 mm		
Vægt	ADF	—		65 til 90 g/m ²
	Scannerglasplade	Op til 2,0 kg		

Udskriftsmedier

Model			DCP-1610W(E)	DCP-1612W	MFC-1910W(E)
Papirinput	Papirbakke	Papirtype	Almindeligt papir, genbrugspapir		
		Papirstørrelse	A4, Letter, Legal, Folio, A5, A5 (lang kant), B5, Executive Bredde: 148 til 216 mm Længde: 148 til 355,6 mm		
		Papirvægt	65 til 105 g/m ²		
		Maksimal papirkapacitet	Op til 150 ark af 80 g/m ² Almindeligt papir		
Papiroutput	Outputbakke til forsiden nedad	Op til 50 ark af 80 g/m ² Almindeligt papir (outputpapirbakke til levering med forsiden nedad)			

Fax

Model		DCP-1610W(E)	DCP-1612W	MFC-1910W(E)
Modemhastighed		—		14.400 bps (med Automatisk skift til lavere hastighed)
Scanningsbredde		—		Maks. 208 mm
Udskriftsbredde		—		Maks. 208 mm
Gråskala		—		8 bit/256 niveauer
Opløsning	Vandret	—		8 punkter/mm
	Lodret	—		Standard: 3,85 linjer/mm
		—		Fin: 7,7 linjer/mm
		—		Foto: 7,7 linjer/mm
		—		Superfin: 15,4 linjer/mm
Hurtigopkald		—		99 modtagere
Automatic Redial (automatisk genopkald)		—		3 gange med 5 minutters intervaller
Hukommelsestransmission		—		Op til 400 ¹ sider
Modtagelse ved papirmangel		—		Op til 400 ¹ sider

¹ "Sider" henviser til "ITU-T-testskema nr. 1" (et typisk forretningsbrev, standardopløsning, MMR-kode). Specifikationer og trykt materiale kan ændres uden forudgående varsel.

Kopi

Model	DCP-1610W(E)	DCP-1612W	MFC-1910W(E)
Kopieringsbredde	Maks. 210 mm		
Flere kopier	Stakker eller sorterer op til 99 sider		
Formindsk/Forstør	25 % til 400 % (i trin på 1 %)		
Opløsning	Op til 600 × 600 dpi		
Tid for første kopi¹	Mindre end 16 sekunder ved 23 °C / 230 V		

¹ Fra Klar-tilstand og standardbakke

Scanner

Model	DCP-1610W(E)	DCP-1612W	MFC-1910W(E)
Farve	Ja		
TWAIN-kompatibel	Ja (Windows® XP/ Windows Vista® / Windows® 7 / Windows® 8 / Windows® 8.1 / OS X v10.7.5, 10.8.x, 10.9.x ¹)		
WIA-kompatibel	Ja (Windows® XP / Windows Vista® / Windows® 7 / Windows® 8 / Windows® 8.1)		
ICA-kompatibel	Ja (OS X v10.7.5, 10.8.x, 10.9.x)		
Farvedybde	Farve	24-bit farvebehandling (input) 24-bit farvebehandling (output)	
	Gråskala	8-bit farvebehandling (input) 8-bit farvebehandling (output)	
Opløsning	Op til 19200 × 19200 dpi (interpoleret) ²		
	Op til 600 × 1200 dpi (optisk) ² (fra scannerglasplade)		
	—		Op til 600 × 600 dpi (optisk) ² (fra ADF)
Scanningsbredde	Maks. 210 mm		

¹ Du kan finde de seneste driveropdateringer til den OS X-version du bruger på <http://support.brother.com>.

² Maksimalt 1200 × 1200 dpi scanning med WIA-driveren i Windows® XP, Windows Vista®, Windows® 7, Windows® 8 og Windows® 8.1 (opløsning op til 19200 × 19200 dpi kan vælges med brug af scannerens hjælpeprogram)

Printer

Model	DCP-1610W(E)	DCP-1612W	MFC-1910W(E)
Opløsning	Op til 2400 × 600 dpi (HQ1200-teknologi)		
Udskrivningshastighed ¹	Op til 20 sider/minut (A4-størrelse) Op til 21 sider/minut (LTR-størrelse)		
Tid for første udskrift ²	Mindre end 10 sekunder ved 23 °C / 230 V		

¹ Udskrivningshastigheden kan variere afhængigt af det dokument, du udskriver.

² Fra Klar-tilstand og standardbakke

Netværk (LAN)

BEMÆRK

For mere information om netværksspecifikationer, ►► Software- og netværksbrugsanvisning.

Model		DCP-1610W(E)	DCP-1612W	MFC-1910W(E)
LAN		Du kan slutte maskinen til et netværk netværksudskrivning, netværksscanning, PC-FAX-afsendelse ¹ og PC-FAX-modtagelse (kun Windows®) ¹ og fjernkonfiguration ^{1 2} . Software til netværksstyring er også inkluderet i Brother BRAdmin Light ^{3 4} .		
Protokoller	IPv4	ARP, RARP, BOOTP, DHCP, APIPA(Auto IP), WINS/NetBIOS-navneopløsning, DNS resolver, mDNS, LLNMR responder, LPR/LPD, Custom Raw Port/Port 9100, IPP, FTP-server, SNMPv1/v2c, HTTP Server, TFTP-klient og server, SMTP-klient, ICMP, Web Services (udskrivning/scanning)		
	IPv6	NDP, RA, DNS Resolver, mDNS, LLNMR responder, LPR/LPD, Custom Raw Port/ Port 9100, IPP, FTP-server, SNMPv1/v2c, HTTP-server, TFTP-klient og server, SMTP-klient, ICMPv6, Web Services (udskrivning/scanning)		
Sikkerhedsprotokoller	Trådløs	SMTP-AUTH		
Trådløs netværkssikkerhed		WEP 64/128, WPA-PSK (TKIP/AES), WPA2-PSK (AES)		
Hjælpeprogram til konfiguration af trådløst netværk	AOSS™	Ja		
	WPS	Ja		

¹ For MFC-modeller

² ►► Software- og netværksbrugsanvisning.

³ (Brugere af Windows®) Brother BRAdmin Light findes på den cd-rom, der følger med maskinen. (Macintosh-brugere) Brother BRAdmin Light kan hentes fra <http://support.brother.com>.

⁴ (Brugere af Windows®) Hvis du har brug for mere avanceret printerstyring, skal du bruge den seneste version af hjælpeprogrammet Brother BRAdmin Professional, som kan hentes fra <http://support.brother.com>.

A	
ADF (automatisk dokumentfremfører)	
brug af	55
Annullering af	
igangværende broadcast	58
Apple Macintosh	
>> Software- og netværksbrugsanvisning.	
Automatisk	
faxmodtagelse	
Fax Detect (faxregistrering)	60
Autosluk	51
B	
Broadcasting	58
annullering	58
Brother-numre	i
C	
ControlCenter2 (for Macintosh)	
>> Software- og netværksbrugsanvisning.	
ControlCenter4 (for Windows®)	
>> Software- og netværksbrugsanvisning.	
D	
Dimensioner	102, 107
Display (LCD)	5, 6, 38
Dokument	
sådan ilægges	55
Dokumentstop	
.....	96
Dvaelstilstand	51
E	
Ekstern telefon, tilslutte	72
F	
FAX (PC-FAX)	
Macintosh	
>> Software- og	
netværksbrugsanvisning.	
Windows®	
afsendelse	67
receiving (modtagelse)	65
Fax, stand-alone	
afsendelse	57
broadcasting	58
modtage	
forsinket opkald, indstilling	60
modtagelse	
nem modtagelse	60
Tilstanden Fortsæt	52
Fax/Tel-tilstand (fax/tlf.)	
fax detect (faxregistrering)	60
modtagelse af faxmeddelelser	72
Fax/Tlf.	
F/T-ringetid (dobbeltringning)	60
forsinket opkald	60
Fejlfinding	89
dokumentstop	96
fejl- og vedligeholdelsesmeddelelser på	
displayet	87
papirstop	97
Telefon og fax	89
andre problemer	90
udskriftskvalitet	91
Fejlmmeddelelser på displayet	87
Fjernindstilling	
>> Software- og netværksbrugsanvisning.	
Forbrugsstoffer	85
Forsinket opkald, indstilling	60
Funktion, indtaste	
faxmeddelelse	57

H

Hjælp	
Display-meddelelser for DCP-modeller	38
Display-meddelelser for MFC-modeller	6
Menutabel for DCP-modeller	39
Menutabel for MFC-modeller	7
Hjælpeprogrammer	i
Hurtigopkald	
broadcasting	58
brug af	63
indstilling	62
ændring	62

K

Kontakter	
EXT	
ekstern telefon	72
TAD (telefonsvarer)	70
Kontrolpaneloversigt	5
Kopi	
Kopieringsindstillingstast	5
Kopiering	
Funktionstast for kopiering	5
Kvalitetsudskrivning	
	91
Kvikopkald	
Hurtigopkald	
brug af	63
indstilling	62
ændring	62

M

Macintosh	
>> Software- og netværksbrugsanvisning.	
Manuelt	
opkald	63
Menutabel	
DCP-modeller	39
MFC-modeller	7
Multi-linjetilslutninger (PBX)	71

O

Opkald	
Hurtigopkald	63
manuelt	63
vha. søgetasten	63
Opløsning	
fax	104, 111
kopi	105, 111
scanne	105, 112
udskrift	106, 112

P

Papir	54
anbefalet	54
størrelse	53
Papirbakke	
kapacitet	54
Papirstop	
	97
PC-Fax	65
>> Software- og netværksbrugsanvisning.	
Programmering af din maskine	6, 38

R

Registrer dit produkt	i
Rengøre	
scanner	92
Rengøring	
koronatråd	93
tromleenhed	93

S

Scan et dokument til en computer	80
Scannerglasplade	
bruge	55
Scanning	80
>> Software- og netværksbrugsanvisning.	
Servicecentre (Europa og andre lande)	i
Specifikationer	101
dokumentstørrelse	103, 110
fax	104, 111
generelle	101, 107
kopi	105, 111
scanne	105, 112
udskrift	106, 112
udskriftsmedier	104, 110

T

TAD (Telephone Answering Device), ekstern	
indspille OGM	71
tilslutning	70
tilslutte	71
Tekst, indtastning	49
Telefonlinje	
multi-linje (PBX)	71
tilslutninger	71
Telefonsvarer (TAD)	
tilslutte	71
Tilslutning	
ekstern TAD (telefonsvarer)	70
Tilslutte	
ekstern telefon	72
Tonerindstilling (tilstanden Fortsæt)	51
Tromleenhed	85
rengøring	93
Trådløs telefon (ikke fra Brother)	72

U

Udskriftskvalitet	
.....	91
Udskriftsopløsning	
.....	106, 112
Udskriftsspecifikationer	
.....	106, 112
Udskrivning	
>> Software- og netværksbrugsanvisning.	

V

Vedligeholdelse, regelmæssig	100
Vægt	102, 107

W

WiFi-tast	5
Windows®	
>> Software- og netværksbrugsanvisning.	

brother

Besøg os på internettet
<http://www.brother.com>

Disse maskiner er kun godkendt til brug i det land, hvor de er købt.



www.brotherearth.com