

Nikon

DIGITALKAMERA

COOLPIX B500

Komplet kameravejledning



Hurtig emnesøgning

-
- Læs denne brugervejledning grundigt, før du anvender kameraet.
 - For at sikre korrekt brug af kameraet skal du sørge for at læse "For din sikkerheds skyld" (side viii).
 - Når du har læst denne brugervejledning, skal du opbevare den på et let tilgængeligt sted til fremtidig brug.

Dk

Hurtig emnesøgning

Du kan vende tilbage til denne side ved at trykke eller klikke på  nederst til højre på hver side.

Primære emner

Til brugere af smartenheder	iii
Indledning	v
Indholdsfortegnelse	xii
Kameraets dele	1
Kom godt i gang	9
Grundlæggende optage- og billedvisningsfunktioner	20
Optagefunktioner	27
Billedvisningsfunktioner	63
Videoser	75
Tilslutning af kameraet til et tv, en printer eller en computer	86
Brug af menuen	97
Tekniske bemærkninger	143

Almindelige emner



Oplysninger om sikkerhed



Du kan bruge SnapBridge til følgende



Valg af en optageindstilling



Brug af zoom



Kontinuerlig optagelse



Redigering af billeder (stillbilleder)



Fejlfinding



Indeks



SnapBridge

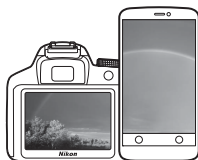

Dine billeder. Verden. Connected

Velkommen til SnapBridge — Nikons nye vifte af tjenester, der beriger din billedoplevelse. SnapBridge fjerner barrieren mellem dit kamera og den kompatible smartenhed med en kombination af energibesparende *Bluetooth*®-teknologi (BLE) og en-tilegnet app. De historier, du fanger med dit Nikon-kamera og -objektiver overføres automatisk til enheden, efterhånden som de tages. De kan endda ubesværet overføres til skybaserede lagertjenester, der muliggør adgang på tværs af alle dine enheder. Du kan dele din oplevelse, hvor og hvornår det skal være.

Download app'en SnapBridge, og kom i gang!

Drag fordel af det vidtrækkende og praktiske i at downloade app'en SnapBridge på din smartenhed nu. Med nogle få simple trin tilslutter denne app dine Nikon-kameraer til en kompatibel iPhone®, iPad® og/eller iPod touch® eller på smartenheder med Android™-styresystem. App'en er gratis tilgængelig på hjemmesiden (<http://snapbridge.nikon.com>), Apple App Store® og Google Play™.

For de seneste oplysninger om SnapBridge, gå på Nikons hjemmeside for dit område (📖vi).



Download on the
App Store



ANDROID APP ON

Google Play



Den spændende billedoplevelse, som SnapBridge tilbyder...



Automatisk overførsel af billeder fra kameraet til smartenheden takket være den konstante forbindelse mellem de to enheder — og gør deling af billeder online nemmere end nogensinde før

NIKON IMAGE SPACE



Overførsel af fotos og miniaturer til den skybaserede tjeneste NIKON IMAGE SPACE

En række tjenester, der beriger dit liv i billeder, herunder:

- Fjernbetjening af kamera



- Indfotoografering af op til to kreditoplysninger (eksempelvis copyright, kommentarer, tekst og logoer) på billeder



- Automatisk opdatering af kameraets information om dato og tid samt placering



- Modtagelse af kameraets firmwareopdateringer







Indledning

Læs dette først

Tak fordi du har købt et Nikon COOLPIX B500-digitalkamera.

Symboler og konventioner, der er anvendt i denne brugervejledning

- Tryk eller klik på  nederst til højre på hver side for at få vist "Hurtig emnesøgning" (ii).
- Symboler

Symbol	Beskrivelse
	Dette ikon markerer forholdsregler og oplysninger, der skal læses, før kameraet bruges.
	Dette ikon markerer bemærkninger og oplysninger, der skal læses, før kameraet bruges.
	Dette ikon markerer andre sider med relevante oplysninger.

- SD-, SDHC- og SDXC-hukommelseskort kaldes "hukommelseskort" i denne brugervejledning.
- Indstillingen på købstidspunktet kaldes "standardindstillingen".
- Navne på menuelementer, der vises på kameraskærmen, og navne på knapper og meddelelser, der vises på en computerskærm, gengives med fed.
- I denne brugervejledning udelades billeder sommetider fra eksemplerne på skærbilleder for at gøre det nemmere at se skærmindikatorerne.



Oplysninger og sikkerhedsanvisninger

Vær opdateret – hele tiden

I overensstemmelse med Nikons målsætning i "Vær opdateret – hele tiden" om at tilbyde vores kunder relevant produktsupport og undervisning kan brugerne få adgang til oplysninger og ressourcer, der regelmæssigt opdateres, på følgende websteder:

- Brugere i USA: <http://www.nikonusa.com/>
- Brugere i Europa: <http://www.europe-nikon.com/support/>
- Brugere i Asien, Oceanien, Mellemøsten og Afrika: <http://www.nikon-asia.com/>

Besøg disse websteder for at holde dig opdateret med de seneste produktoplysninger, tip, svar på ofte stillede spørgsmål (FAQ) og generelle råd om digitale billeder og fotografering. Du kan muligvis få flere oplysninger ved at henvende dig til den nærmeste Nikon-forhandler. Kontaktoplysninger findes på webstedet nedenfor.

<http://imaging.nikon.com/>

Brug kun originalt elektronisk tilbehør fra Nikon

Nikon COOLPIX-kameraer er designet til at leve op til de højeste krav og indeholder komplicerede, elektroniske kredsløb. Kun elektronisk Nikon-udstyr (inkl. batteriopladere, batterier og lysnetadaptere), der er godkendt af Nikon specielt til brug med dette digitale Nikon-kamera, er udviklet og opfylder kravene til betjening og sikkerhed for dette elektroniske kredsløb.

ANVENDELSE AF ELEKTRONISK TILBEHØR, SOM IKKE ER FRA NIKON, KAN BESKADIGE KAMERAET OG KAN BETYDE, AT DIN NIKON-GARANTI BORTFALDER.

Flere oplysninger om originalt Nikon-tilbehør fås ved henvendelse til en autoriseret Nikon-forhandler.

Før du tager vigtige billeder

Før du tager billeder ved særlige lejligheder (f.eks. til bryllupper, eller før du tager kameraet med dig på rejse), bør du tage et prøvebillede for at sikre, at kameraet fungerer, som det skal. Nikon kan ikke gøres ansvarlig for skader eller tab af fortjeneste som følge af funktionsfejl i forbindelse med brugen af produktet.



Om brugervejledningerne

- Ingen dele af de medfølgende vejledninger til dette produkt må gengives, overføres, omskrives, gemmes på et søgesystem eller oversættes til noget sprog i nogen form eller via noget medie uden forudgående skriftlig tilladelse fra Nikon.
- Illustrationer og skærmindhold i denne brugervejledning kan afvige fra det faktiske produkt.
- Nikon forbeholder sig ret til uden forudgående varsel at ændre specifikationerne for den hardware og software, der beskrives i disse brugervejledninger.
- Nikon kan ikke holdes ansvarlig for skader, der forårsages af brugen af dette produkt.
- Der er gjort alt for at sikre, at oplysningerne i disse brugervejledninger er så nøjagtige og komplette som muligt. Skulle du finde fejl eller udeladelser, er du velkommen til at kontakte den lokale Nikon-repræsentant (se adressen på www.nikon.dk).

Overhold ophavsretlige bekendtgørelser

I henhold til loven om ophavsret må billeder eller optagelser af ophavsretligt beskyttede værker ikke anvendes uden ophavsretsindehaverens tilladelse. Undtaget herfor er privat brug; bemærk dog, at selv privat brug kan være begrænset i forbindelse med billeder eller optagelser af udstillinger eller live-optrædener.

Bortskaffelse af datalagringsudstyr

Bemærk, at sletning af billeder eller formatering af datalagringsudstyr som f.eks. hukommelseskort eller indbygget hukommelse i kameraet ikke sletter de oprindelige billeddata helt. Det er somme tider muligt at genskabe slettede filer ud fra kasseret lagringsudstyr ved hjælp af almindelig software, som kan købes i butikkerne, hvilket potentielt kan medføre misbrug af personlige billeddata. Det er brugerens ansvar at sikre, at sådanne data holdes fortrolige.

Før du kasserer datalagringsudstyr eller overdrager det til andre, skal du huske at nulstille alle kameraindstillingerne i **Nulstil alle** i opsætningsmenuen (📖98). Efter nulstilling skal du slette alle data i udstyret vha. almindelig software til sletning eller formatere udstyret i **Formater hukommelse** eller **Formater kort** i opsætningsmenuen (📖98) og derefter fylde det op igen med billeder, der ikke indeholder private oplysninger (for eksempel billeder af en blå himmel).

Vær forsigtig, når du destruerer hukommelseskort, så person- eller materialeskade undgås.

Overensstemmelsesmærkning

Følg nedenstående fremgangsmåde for at få vist nogle af de overensstemmelsesmærkninger, som kameraet opfylder.

Tryk på knappen **MENU** → menuikonet **Y** → Overensstemm.mærkn. → knappen **OK**



For din sikkerheds skyld

For at undgå beskadigelse af ejendom eller tilskadekomst for dig selv og andre skal du læse For din sikkerheds skyld i sin helhed før anvendelse af dette produkt.

Opbevar disse sikkerhedsanvisninger på et sted, hvor alle, der anvender dette produkt, har adgang til dem.



FARE

Manglende overholdelse af anvisninger markeret med dette ikon medfører en høj risiko for dødsfald eller alvorlig tilskadekomst.



ADVARSEL

Manglende overholdelse af anvisninger markeret med dette ikon kan medføre dødsfald eller alvorlig tilskadekomst.



FORSIGTIG

Manglende overholdelse af anvisninger markeret med dette ikon kan medføre tilskadekomst eller beskadigelse af ejendom.



ADVARSEL

- Må ikke anvendes, mens du går eller betjener et motorkøretøj. Manglende overholdelse af denne forholdsregel kan medføre ulykker eller andre skader.
- Du må ikke skille dette produkt ad eller ændre det. Rør ikke ved indvendige dele, der bliver synlige som følge af, at du tager produktet, eller der sker andre uheld. Manglende overholdelse af disse anvisninger kan medføre elektrisk stød eller anden tilskadekomst.
- Hvis du observerer noget unormalt, som hvis det begynder at ryge fra produktet, det bliver varmt, eller der forekommer usædvanlige lugte, skal du omgående frakoble batterierne eller strømkilden. Fortsat brug kan medføre brand, forbrændinger eller andre skader.
- Skal holdes tørt. Må ikke håndteres med våde hænder. Håndtér ikke stikket med våde hænder. Manglende overholdelse af disse anvisninger kan medføre brand eller elektrisk stød.
- Produktet må ikke være i berøring med din hud i længere tid, når det er tændt eller sat til. Manglende overholdelse af denne anvisning kan medføre forbrændinger ved lav temperatur.
- Anvend ikke dette produkt i nærheden af brændbart støv eller brændbar gas såsom propan, benzin eller aerosoler. Manglende overholdelse af denne anvisning kan medføre eksplosion eller brand.
- Ret ikke flashen mod føreren af et motorkøretøj. Manglende overholdelse af denne anvisning kan medføre ulykker.



- Opbevar dette produkt utilgængeligt for børn. Manglende overholdelse af denne anvisning kan medføre tilskadekomst eller funktionsfejl ved produktet. Desuden skal du være opmærksom på, at små dele udgør kvælningfare. Hvis et barn sluger dele af dette produkt, skal du omgående søge lægehjælp.
- Vikl, sno eller drej ikke remmene rundt om din hals. Manglende overholdelse af denne anvisning kan medføre ulykker.
- Anvend ikke genopladelige batterier, opladere eller lysnetadapters, der ikke er specifikt beregnet til brug med dette produkt. Ved anvendelse af genopladelige batterier, opladere og lysnetadapters, der er beregnet til brug med dette produkt, må du ikke:
 - Beskadige, ændre, rykke hårdt i eller bøje ledninger eller kabler, placere dem under tunge genstande eller udsætte dem for varme eller åben ild.
 - Anvend rejsekonvertere eller adapters, der er beregnet til at konvertere fra én spænding til en anden, eller anvend dem med jævnstrøm-til-vekselstrømsomformere.Manglende overholdelse af disse anvisninger kan medføre brand eller elektrisk stød.
- Rør ikke ved stikket, når du bruger lysnetadapteren i tordenvejr. Manglende overholdelse af denne anvisning kan medføre elektrisk stød.
- Må ikke håndteres med de bare hænder på steder, der udsættes for meget høje eller meget lave temperaturer. Manglende overholdelse af denne anvisning kan medføre forbrændinger eller forfrysninger.



FORSIGTIG

- Sluk dette produkt, når anvendelse af det er forbudt. Deaktivér de trådløse funktioner, når anvendelse af trådløst udstyr er forbudt. De radiofrekvenser, som produktet udsender, kan forstyrre udstyr ombord på fly eller hospitaler eller i andre medicinske faciliteter.
- Fjern batterierne, og kobl lysnetadapteren fra, hvis dette produkt ikke skal anvendes i længere tid. Manglende overholdelse af denne anvisning kan medføre brand eller funktionsfejl ved produktet.
- Rør ikke ved de bevægelige dele på objektivet eller andre bevægelige dele. Manglende overholdelse af denne anvisning kan medføre tilskadekomst.
- Lad ikke flashen gå af, når den rører ved eller er i nærheden af din hud eller andre genstande. Manglende overholdelse af denne anvisning kan medføre forbrændinger eller brand.
- Efterlad ikke produktet på steder, hvor det udsættes for meget høje temperaturer i længere tid, såsom i et lukket køretøj eller i direkte sollys. Manglende overholdelse af denne anvisning kan medføre brand eller funktionsfejl ved produktet.





FARE i forbindelse med batterier

- Håndtér ikke batterier forkert. Manglende overholdelse af følgende anvisninger kan medføre lækage i, overophedning af, brud på eller brand i batterierne:
 - Forsøg ikke at genoplade batterier, der ikke kan genoplades.
 - Udsæt ikke batterierne for åben ild eller overdreven varme.
 - Må ikke skilles ad.
 - Kortslut ikke polerne ved at lade dem berøre halskæder, hårnåle eller andre metalgenstande.
 - Udsæt ikke batterierne eller de produkter, de sidder i, for kraftige fysiske stød.
- Genoplad alle genopladelige EN-MH2-batterier i hver pakke med fire samtidigt. Manglende overholdelse af denne anvisning kan medføre lækage i, overophedning af, brud på eller brand i de genopladelige batterier.
- Hvis væske fra batteriet kommer i kontakt med øjnene, skal du skylle med rigelige mængder rent vand og øjeblikkeligt søge lægehjælp. Hvis du forhaler forholdsreglerne, kan det medføre øjenskader.



ADVARSEL i forbindelse med batterier

- Fjern ikke beklædningen på batteriet, og ødelæg den ikke. Anvend aldrig batterier med ødelagt beklædning. Manglende overholdelse af denne anvisning kan medføre lækage i, overophedning af, brud på eller brand i batterierne.
- Opbevar batterier utilgængeligt for børn. Hvis et barn sluger et batteri, skal du øjeblikkeligt søge lægehjælp.
- Dette produkt må ikke nedsænkes i vand eller udsættes for regn. Manglende overholdelse af denne anvisning kan medføre brand eller funktionsfejl ved produktet. Tør med det samme produktet af med et håndklæde eller lignende klæde, hvis det bliver vådt.
- Indstil brugen, hvis du oplever ændringer i batterierne, såsom misfarvning eller misformethed. Indstil opladningen af genopladelige batterier af typen EN-MH2, hvis de ikke lader op inden for det angivne tidsrum. Manglende overholdelse af denne anvisning kan medføre lækage i, overophedning af, brud på eller brand i batterierne.
- Isæt batterierne, så de vender rigtigt. Bland ikke gamle og nye batterier eller batterier af forskellige typer. Manglende overholdelse af denne anvisning kan medføre lækage i, overophedning af, brud på eller brand i batterierne.
- Før bortskaffelse skal du isolere polerne på batteriet med tape. Det kan medføre overophedning af, brud på eller brand i polerne, hvis metalgenstande rører ved dem. Genbrug eller bortskaf batterier i henhold til lokale bestemmelser.



- Hvis væske fra et batteri kommer i kontakt med en persons hud eller tøj, skal du øjeblikkeligt skylle det pågældende område med rigelige mængder vand. Manglende overholdelse af denne anvisning kan medføre hudirritation.
-



Indholdsfortegnelse

Hurtig emnesøgning	ii
Primære emner	ii
Almindelige emner	ii
Til brugere af smartenheder	iii
Indledning	v
Læs dette først	v
Symboler og konventioner, der er anvendt i denne brugervejledning	v
Oplysninger og sikkerhedsanvisninger	vi
For din sikkerheds skyld	viii
Kameraets dele	1
Kamerahuset	2
Skærmen	4
Skift mellem oplysningerne på skærmen (knappen DISP)	4
Under optagelse	5
Under billedvisning	7
Kom godt i gang	9
Montering af kamerarene og objektivdæksel	10
Isætning af batterierne og hukommelseskortet	11
Anvendelige batterier	11
Udtagning af batterierne eller hukommelseskortet	12
Hukommelseskort og indbygget hukommelse	12
Ændring af skærmens vinkel	13
Kameraopsætning	14
Opsætning fra smartphone eller tablet	14
Opsætning fra kameraets menuer	16
Det kan du anvende SnapBridge til	18



Grundlæggende optage- og billedvisningsfunktioner	20
Optagelse af billeder.....	21
Brug af flashen	23
Optagelse af videoer.....	23
Visning af billeder	24
Sletning af billeder.....	25
Skærbilledet til valg af billeder til sletning.....	26
<hr/>	
Optagefunktioner.....	27
Valg af en optageindstilling	28
Indstillingen  (auto).....	29
Brug af skyderen til kreative effekter	29
Motivprogram (optagelse, der passer til optageforholdene)	31
Tip og bemærkninger til motivprogram	32
Optagelse med Let panorama.....	38
Billedvisning med Let panorama.....	40
Indstillingen Kreativ (anvendelse af effekter under optagelse)	41
Indstillingen Smart-portræt (forbedring af personers ansigter under optagelse)	43
Brug af smil-timer.....	44
Brug af selvkollage	45
Indstilling af optagefunktioner med multivælgeren	46
Flashindstilling	47
Selvudløser	49
Makroindstilling (optagelse af nærbilleder).....	51
Eksponeringskompensation (justering af lysstyrke)	52
Brug af zoom.....	53
Fokusering.....	55
Udløserknappen	55
Brug af Målsøgende AF	55
Brug af ansigtsregistrering	56
Brug af blødere hudtone.....	57
Motiver, der ikke er egnede til autofokus	57
Fokuslås.....	58
Standardindstillinger (flash, selvudløser og makroindstilling).....	59
Funktioner, der ikke kan bruges samtidig under optagelse.....	61



Billedvisningsfunktioner	63
Zoom under billedvisning	64
Miniaturevisning/kalendervisning.....	65
Indstillingen Sorter efter dato	66
Visning og sletning af billeder, der er taget i en sekvens.....	67
Visning af billeder i en sekvens.....	67
Sletning af billeder i en sekvens.....	68
Redigering af billeder (stillbilleder)	69
Før redigering af billeder.....	69
Hurtige effekter: Ændring af farveglød eller stemning.....	69
Hurtig retouchering: Forbedring af kontrast og farvemætning.....	70
D-Lighting: Forbedring af lysstyrke og kontrast	70
Rød-øje-korrektion: Korrektion af røde øjne ved optagelse med flash	71
Glamour-retouchering: Forbedring af personers ansigter.....	71
Lille billede: Reduktion af et billedes størrelse.....	73
Beskæring: Oprettelse af en beskåret kopi.....	74
Videoeer	75
Grundlæggende betjening ved videooptagelse og videoafspilning	76
Lagring af stillbilleder under optagelse af videoer.....	79
Indstillingen Slideshow med korte videoklip (kombination af videoklip til oprettelse af korte videoer).....	80
Brug af specialeffekter.....	82
Handlinger under videoafspilning.....	83
Redigering af videoer	84
Sådan uddrages kun den ønskede del af en video	84
Lagring af et billede fra en video som et stillbillede	85
Tilslutning af kameraet til et tv, en printer eller en computer	86
Brug af billeder.....	87
Visning af billeder på et tv	88
Udskrivning af billeder uden brug af en computer.....	90
Tilslutning af kameraet til en printer	90
Udskrivning af billeder et ad gangen	91
Udskrivning af flere billeder.....	92
Overførsel af billeder til en computer (ViewNX-i).....	94
Installation af ViewNX-i.....	94
Overførsel af billeder til en computer	94



Brug af menuen.....	97
Sådan bruges menuer	98
Skærmen til valg af billede	100
Menulister	101
Optagemenuen	101
Videomenuen.....	102
Billedvisningsmenuen.....	102
Netværksmenuen	103
Opsætningsmenuen.....	104
Optagemenuen (almindelige optageindstillinger)	105
Billedindstilling (billedstørrelse og -kvalitet)	105
Optagemenuen (for -indstilling (auto))	106
Hvidbalance (justering af farveglød).....	106
Kontinuerlig optagelse	108
ISO-følsomhed	110
Valg af AF-punkt	111
Autofokusindstilling	114
Menuen Smart-portræt.....	115
Selvkollage	115
Undgå lukkede øjne	116
Videomenuen.....	117
Videoindstillinger	117
Autofokusindstilling	121
Video-VR	122
Reduktion af vindstøj.....	122
Billedhastighed.....	123
Billedvisningsmenuen	124
Markér til overførsel	124
Lysbilledshow	125
Beskyt.....	126
Roter billede.....	126
Kopier (kopiering mellem hukommelseskortet og den indbyggede hukommelse)	127
Sekvensvisningsindstillinger	128
Netværksmenuen	129
Tekstindtastning på tastaturet.....	130



Opsætningsmenuen	131
Tidszone og dato	131
Skærminstillinger	133
Datostempel	134
Foto-VR.....	135
AF-hjælpelys.....	135
Digital zoom.....	136
Lydindstillinger	136
Auto sluk.....	137
Formater kort/Formater hukommelse.....	138
Sprog/Language	138
Billedkommentar.....	139
Copyrightoplysninger.....	140
Lokationsdata.....	141
Nulstil alle.....	141
Batteritype.....	142
Overensstemmelsesmærkning.....	142
Firmwareversion.....	142
Tekniske bemærkninger	143
Bemærkninger.....	144
Bemærkninger om trådløse kommunikationsfunktioner	145
Vedligeholdelse af produktet	147
Kameraet	147
Batterier	148
Hukommelseskort	149
Rengøring og opbevaring.....	150
Rengøring.....	150
Opbevaring.....	150
Fejlmeddelelser	151
Fejlfinding.....	154
Filnavne	160
Ekstraudstyr.....	161
Specifikationer	162
Hukommelseskort, der kan anvendes.....	166
Indeks	168



Kameraets dele

Kamerahuset	2
Skærmen.....	4



Kamerahuset

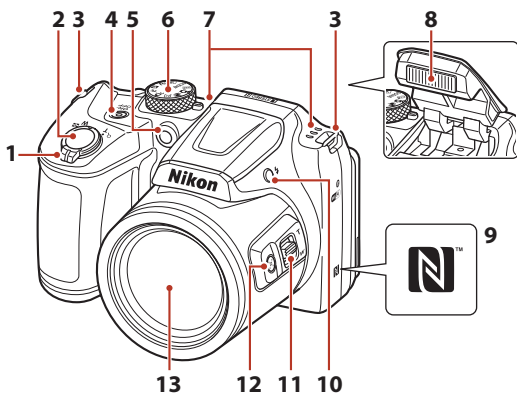

	Zoomknap.....	53	7	Mikrofon (stereo)	
1	W : Vidvinkel.....	53	8	Flash.....	23, 47
	T : Telefoto.....	53	9	N-Mark (NFC-antenne).....	15
	: Miniaturevisning.....	65	10	Knappen (pop op-flash).....	23, 47
	Q : Zoom under billedvisning.....	64	11	Sidezoomknap.....	53
2	Udløserknap.....	22	12	Knappen (hurtig returzoom).....	54
3	Øsken til kamerarem.....	10	13	Objektiv	
4	Afbryder/tændt-lampe.....	14			
5	Selvudløserlampe.....	49			
	AF-hjælpelys				
6	Programhjul.....	21, 28			



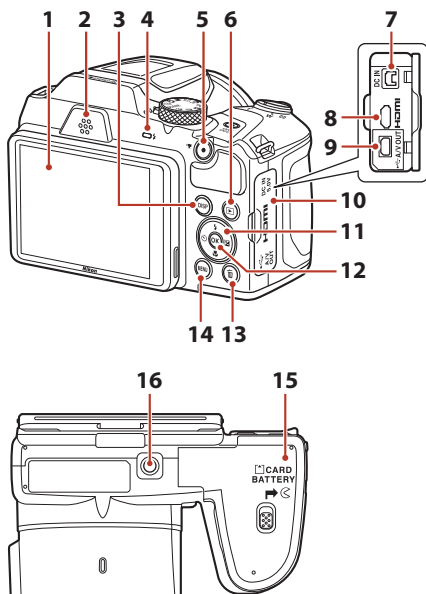

1 Skærm	4, 13	9 USB-/AV-udgangsstik.....	87
2 Højtaler		10 Stikdæksel.....	87
3 Knappen DISP (vis)	4	11 Multivælger	98
4 Flashlampe	47	12 Knappen OK (anvend indstilling)	98
5 Knappen ● (videooptageknop)	76	13 Knappen ☒ (slet)	25
6 Knappen ▶ (billedvisning)	24	14 Knappen MENU (menu)	98
7 Jævnstrømsindgangsstik (til lysnetadapter, der fås separat hos Nikon)	161	15 Dæksel til batterikammer/hukommelseskort	11
8 HDMI-mikrostik (type D)	87	16 Stativgevind	164



Skærmen

De oplysninger, der vises på skærmen under optagelse og billedvisning, skifter afhængigt af kameraets indstillinger og brug.

Skift mellem oplysningerne på skærmen (knappen DISP)

Tryk på knappen **DISP** (vis) for at skifte mellem de oplysninger, der vises på skærmen under optagelse og billedvisning.

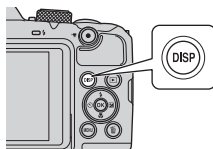

Under optagelse

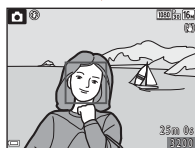

Vis oplysninger

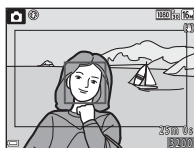

Videoramme
Viser videoområdet i en ramme.



Oplysninger skjult

Under billedvisning



Vis oplysninger

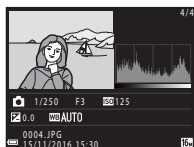

Toneniveau-information
(undtagen videoer)
Viser et histogram og toneniveau- og optageinformation (📄8).



Oplysninger skjult



Under optagelse

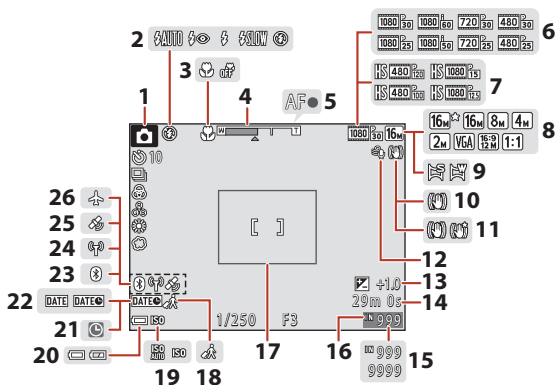

1	Optageindstilling.....	28	15	Antal resterende billeder (stillbilleder).....	21
2	Flashindstilling	47	16	Indikator for indbygget hukommelse ...	21
3	Makroindstilling.....	51	17	Rammekant (motivprogram Måne eller Fugle eller hurtig returzoom).....	37, 54
4	Zoomindikator.....	51, 53	18	Ikon for rejsedestination.....	131
5	Fokusindikator.....	22	19	ISO-følsomhed.....	110
6	Videoinstillinger (videoer med normal hastighed).....	117	20	Indikator for batteriniveau	21
7	Videoinstillinger (HS-videoer).....	118	21	Indikator for "dato ikke indstillet".....	155
8	Billedindstilling	105	22	Datostempel.....	134
9	Let panorama	38	23	Indikator for Bluetooth-kommunikation	19, 129
10	Ikon for foto-VR.....	135	24	Wi-Fi-kommunikationsindikator....	19, 129
11	Ikon for video-VR.....	122	25	Lokationsdata.....	141
12	Reduktion af vindstøj.....	122	26	Flytilstand	19, 129
13	Eksponeringskompensationsværdi	29, 43, 52			
14	Resterende videooptagetid.....	76			



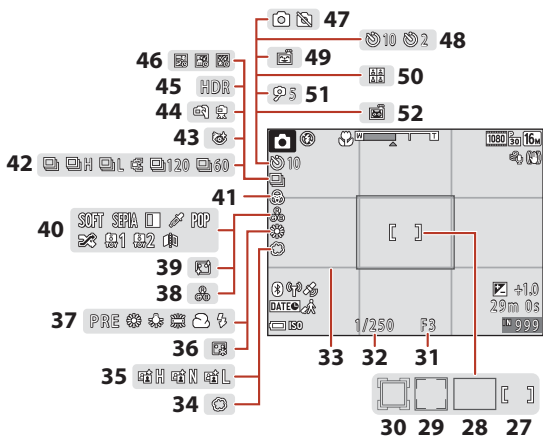

27	Fokuspunkt (manuel eller center).....	58, 111	39	Blødere hudtone.....	43
28	Fokuspunkt (målsøgende AF).....	55, 112	40	Specialeffekter.....	82
29	Fokuspunkt (ansigtsregistrering, kælledysregistrering).....	36, 43, 56, 111	41	Farvemætning.....	29
30	Fokuspunkt (følg motiv).....	112, 113	42	Kontinuerlig optageindstilling.....	36, 108
31	F-tal.....	55	43	Ikon for undgå lukkede øjne.....	116
32	Lukkertid.....	55	44	Håndholdt/stativ.....	32, 33
33	Vis/skjul gitterlinjer.....	133	45	Modlys (HDR).....	33
34	Softfilter.....	43	46	Multi-eksp. Lyserer.....	34
35	Aktiv D-Lighting.....	29	47	Stillbilledoptagelse (under videooptagelse).....	79
36	Foundation-makeup.....	43	48	Indikator for selvudløser.....	49
37	Hvidbalance.....	106	49	Smil-timer.....	44
38	Farveglød.....	29	50	Selv kollage.....	45, 115
			51	Selvportrætudløser.....	49
			52	Kæledysportr. auto udl.....	36



Under billedvisning

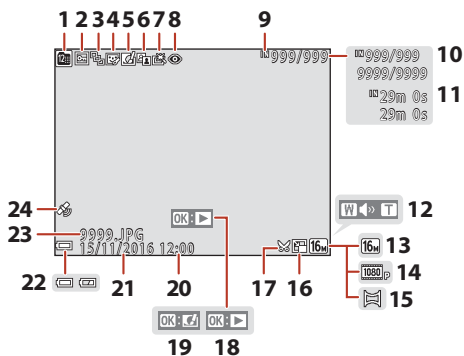

1	Ikon for sorter efter dato.....	66	13	Billedindstilling.....	105
2	Ikon for beskyttelse.....	126	14	Videoeindstillinger.....	117
3	Sekvensvisning (når Særskilte billeder er valgt).....	128	15	Let panorama.....	40
4	Ikon for glamour-retouchering.....	71	16	Ikon for lille billede.....	73
5	Ikon for hurtige effekter.....	69	17	Ikon for beskæring.....	64, 74
6	D-Lighting-ikon.....	70		Guide til visning af let panorama	
7	Ikon for hurtig retouchering.....	70	18	Guide til afspilning af sekvens	
8	Ikon for rød-øje-korrektion.....	71		Guide til afspilning af video	
9	Indikator for indbygget hukommelse		19	Guide til hurtige effekter	
10	Aktuelt billednummer/ antal billeder i alt		20	Klokkeslæt for optagelse	
11	Videolængde eller forløbet afspilningstid		21	Dato for optagelse	
12	Indikator for lydstyrke.....	83	22	Indikator for batteriniveau.....	21
			23	Filnummer og -type.....	160
			24	Indikator for registrerede positionsdata.....	141



Visning af toneniveau-information

Du kan kontrollere, om der mangler kontrastdetaljer i højlys og skygger, ud fra det viste histogram eller visningen af hvert toneniveau. De angiver retningslinjer for justering af billedets lysstyrke med funktioner som for eksempel eksponeringskompensation.

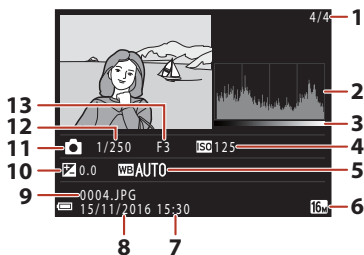

1	Aktuelt billednummer/ antal billeder i alt	8	Optagedato 14, 131
2	Histogram ¹	9	Filnummer og -type 160
3	Toneniveau ²	10	Værdi for eksponeringskompensation 52
4	ISO-følsomhed 110	11	Optageindstilling 28
5	Hvidbalance 106	12	Lukkertid 55
6	Billedindstilling 105	13	F-tal 55
7	Tidspunkt for optagelse 14, 131		

¹ Histogrammet er en grafik, der viser fordelingen af toner i billedet. Den vandrette akse svarer til pixellysstyrke med mørke toner til venstre og lyse toner til højre. Den lodrette akse viser antallet af pixels.

² Toneniveauet angiver lysstyrkeniveauet.



Kom godt i gang

Montering af kamerarem og objektivdæksel.....	10
Isætning af batterierne og hukommelseskortet	11
Ændring af skærmens vinkel	13
Kameraopsætning.....	14



Montering af kamerarem og objektivdæksel

Monter objektivdækslet på kameraremmen, og monter derefter remmen på kameraet.

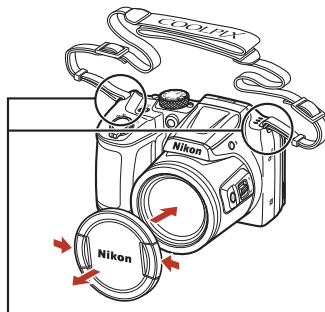
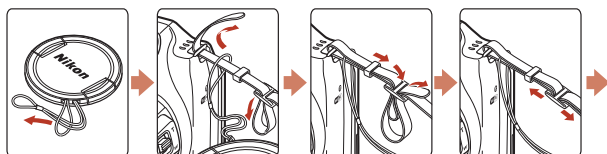

Fastgør remmen to steder.

Objektivdæksel

Beskyt objektivet ved at montere objektivdækslet, når kameraet ikke er i brug.



Isætning af batterierne og hukommelseskortet

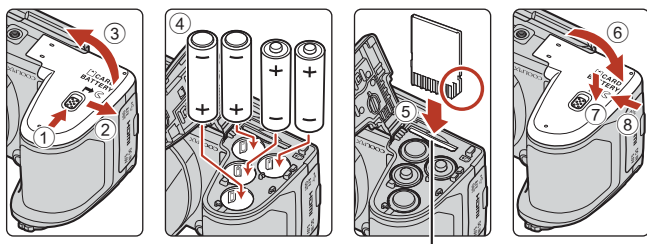

Hukommelseskortplads

- Hold kameraet med bunden i vejret, så batterierne ikke falder ud; kontroller, at batteriernes positive (+) og negative (-) pol vender korrekt, og sæt batterierne i.
- Skub hukommelseskortet i, til det klikker på plads (5).
- Pas på ikke at sætte batterierne eller hukommelseskortet omvendt i, da det kan forårsage fejlfunktion.
- Skub dækslet, mens du holder området mærket 7 nede for at lukke dækslet.

✓ **Formatering af et hukommelseskort**

Første gang du sætter et hukommelseskort, der har været brugt i en anden enhed, i kameraet, skal det formateres med kameraet.

- **Bemærk, at formatering af et hukommelseskort sletter alle billeder og andre data på hukommelseskortet permanent.** Husk at tage kopier af billeder, du vil gemme, før du formaterer hukommelseskortet.
- Sæt hukommelseskortet i kameraet, tryk på knappen **MENU**, og vælg **Formater kort** i opsætningsmenuen (98).

Anvendelige batterier

- Fire LR6/L40-alkaline-batterier (størrelse AA) (medfølgende batterier*)
- Fire FR6/L91-litium-batterier (størrelse AA)
- Fire genopladelige EN-MH2-Ni-MH-batterier (nikkelmetal-hybrid)

Genopladelige EN-MH1-Ni-MH-batterier kan ikke anvendes.

* Selvom batterierne beskrives som "medfølgende" i denne brugervejledning, medfølger de muligvis ikke afhængig af det land eller område, kameraet er købt i.



✓ **Bemærkninger om batterierne**

- Du må ikke blande gamle og nye batterier eller blande forskellige batterityper og -mærker.
- Batterier med følgende fejl kan ikke anvendes:

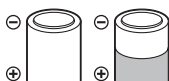

Batterier, der skaller af



Batterier med isolering, som ikke dækker området omkring den negative pol

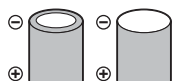

Batterier med en flad negativ pol

✓ **Bemærkninger om genopladelige EN-MH2-Ni-MH-batterier**

Når du bruger EN-MH2-batterier i kameraet, skal du oplade batterierne fire ad gangen vha. batterioplader MH-73 (☞148).

📌 **Alkaline-batterier**

Alkaline-batteriers ydeevne kan variere meget afhængigt af mærket.

Udtagning af batterierne eller hukommelseskortet

Sluk kameraet, kontroller, at tændt-lampen og skærmen er slukket, og åbn derefter dækslet til batterikammeret/hukommelseskortet.

- Tryk forsigtigt hukommelseskort ind i kameraet for at skubbe det delvist ud.
- Vær forsigtig, når du håndterer kameraet, batterierne og hukommelseskortet umiddelbart efter, at kameraet har været i brug, da delene kan være varme.

Hukommelseskort og indbygget hukommelse

Kameradata inkl. billeder og videoer kan gemmes enten på et hukommelseskort eller i kameraets indbyggede hukommelse. For at bruge kameraets indbyggede hukommelse skal du fjerne hukommelseskortet.



Ændring af skærmens vinkel

Skærmens vinkel kan sænkes til ca. 85° eller hæves til ca. 90°.

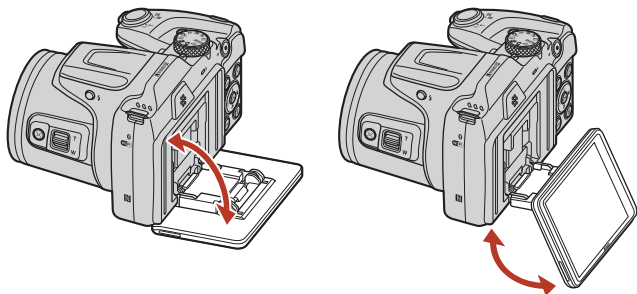

✓ Bemærkninger om skærmen

- Tryk ikke hårdt, når du ændrer skærmens vinkel.
- Skærmen kan ikke bevæges til venstre eller højre.
- Sæt skærmen tilbage i dens oprindelige position ved brug i normale situationer.



Kameraopsætning

Opsætning fra smartphone eller tablet

- Før du fortsætter, skal du installere app'en SnapBridge (📖iii) samt aktivere Bluetooth og Wi-Fi på din smartphone eller tablet ("smartenhed" nedenfor).
- Skærbillederne fra kameraer og smartenheder, der er vist i denne brugervejledning, kan afvige fra dem på de faktiske produkter.



1 Tænd kameraet.

- Anvend multivælgeren til at vælge og justere indstillinger.

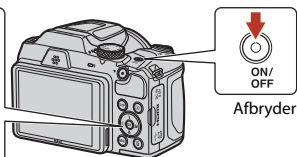
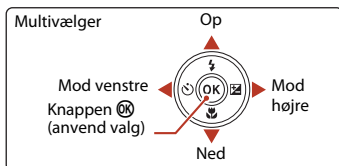

- Der vises en dialogboks for valg af sprog. Tryk på ▲ eller ▼ på multivælgeren for at markere et sprog, og tryk på OK for at vælge.
- Du kan til hver en tid ændre sprog ved hjælp af indstillingen **Sprog/Language** i opsætningsmenuen (📖98).

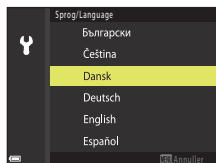

2 Tryk på OK ved visning af dialogboksen til højre.

- Hvis du ikke ønsker at anvende en smartenhed til at konfigurere kameraet skal du trykke på MENU (📖16).



3 Kæd (eksempelvis etablering af Bluetooth-forbindelse mellem enheder) kameraet sammen med smartenheden.

- **Androide enheder, der understøtter NFC**

Når du har kontrolleret, at NFC er aktiveret på smartenheden, skal  (N-Mark) på kameraet røre ved NFC-antennen på smartenheden for at starte app'en SnapBridge.

- Hvis siden for download af SnapBridge vises, skal du downloade og installere app'en før gentagelse af ovenstående trin.

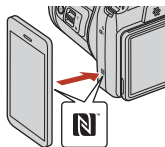

- **iOS-enheder og Android-enheder, der ikke understøtter NFC**

Tryk på knappen  på kameraet. Kameraet venter på netværksforbindelse; start app'en SnapBridge på smartenheden, og følg instruktionerne på skærmen for at trykke på navnet på det kamera, du ønsker at tilslutte til.

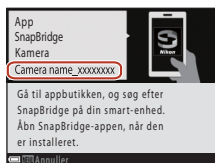

4 Kontrollér koden for godkendelse.

- Når du har bekræftet, at den samme sekscifrede kode for godkendelse vises på kameraet og smartenheden, skal du følge nedenstående trin for at fuldføre sammenkædningen (bemærk, at koden sandsynligvis ikke vises i visse versioner af iOS, men du bør følge nedenstående trin, selv hvis koden ikke vises).

- **På kameraet skal du** trykke på .
- **På smartenheden** skal du trykke på **Pairing (Parring)** (knappens navn varierer alt efter smartenheden).



Kamera



5 Tryk på **OK** ved visning af dialogboksen til højre.

- Dialogboksen til højre vises, når en konstant forbindelse mellem kameraet og smartenheden er etableret.
- Hvis kameraet viser **Kunne ikke oprette forbindelse.**, skal du trykke på **OK** for at vende tilbage til trin 3. Tryk på **MENU** for at annullere parringsindstillingerne.



6 Følg instruktionerne på skærmen for at fuldføre opsætningsprocessen.

- For at optage lokationsdata på billederne skal du vælge **Ja**, når du bliver bedt om det, og aktivere funktionerne for lokationsdata både i app'en SnapBridge og på selve smartenheden (for yderligere information, se dokumentationen, der følger med smartenheden).
- Du kan også synkronisere kameraets ur med den tid, der rapporteres af smartenheden, ved at vælge **Ja**, når du bliver bedt om det, og aktivere synkronisering i app'en SnapBridge. Hvis du vælger **Nej**, skal du indstille kameraets ur i menuerne som beskrevet i trin 2 på side 17.
- Opsætningen er fuldført, når kameraet vender tilbage til optagevisningen.
- Se side 18 for yderligere information om anvendelse af SnapBridge.

Opsætning fra kameraets menuer

Kameraets ur kan indstilles manuelt.

1 Tænd kameraet (📖14).

- Der vises en dialogboks for valg af sprog. Tryk på ▲ eller ▼ på multivælgeren (📖14) for at markere et sprog, og tryk på **OK** for at vælge.
- Du kan til hver en tid ændre sprog ved hjælp af indstillingen **Sprog/Language** i opsætningsmenuen (📖98).

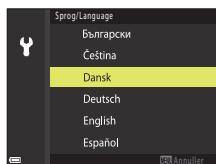

2 Tryk på **MENU** ved visning af dialogboksen til højre.

- Vælg **Ja**, når du bliver bedt om det, for at indstille kameraets ur.

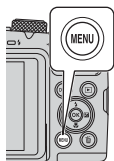

3 Markér din egen tidszone, og tryk på **OK**.

- For at slå sommertid til skal du trykke på ▲; ☀ vises øverst på kortet. Tryk på ▼ for at slå sommertid fra.

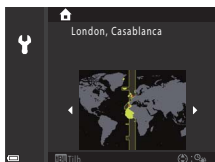

4 Tryk på ▲ eller ▼ for at vælge datoformat, og tryk på **OK**.

5 Indtast den aktuelle dato og tid, og tryk på **OK**.

- Tryk på ◀ eller ▶ for at markere punkter, og tryk på ▲ eller ▼ for at ændre.
- Tryk på **OK** for at indstille uret.

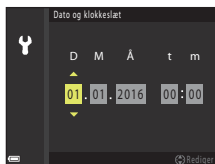

6 Når du bliver bedt om det, skal du trykke på ▲ eller ▼ for at markere **Ja** og trykke på **OK**.

- Kameraet afslutter og går til optagevisning, når opsætningen er fuldført.

Nulstilling af uret

Indstillingen **Tidszone og dato** i opsætningsmenuen kan anvendes til at vælge tidszone og indstille kameraets ur.

Du kan slå sommertid til eller fra i menuen **Tidszone**.



Det kan du anvende SnapBridge til

App'en SnapBridge kan anvendes til en række opgavetyper, når kameraet er blevet kædet sammen med din smartenhed.



Automatisk overførsel

Ved standardindstillingerne overføres billederne automatisk til smartenheden, efterhånden som de tages.

- Anbring smartenheden tæt på kameraet, og start app'en SnapBridge.

Indstilling	Beskrivelse
Deaktivering af automatisk overførsel	Du kan deaktivere automatisk overførsel under Indstill. f. autom. afsend. > Stillbilleder i kameraets netværksmenu (📖98).
Indstillinger for overførsel	Brug punktet Indstill. f. autom. afsend. > Upload (billeder) i kameraets netværksmenu til at vælge de typer billeder, der skal overføres automatisk.
Vælg billeder til overførsel	Du kan anvende denne indstilling til automatisk overførsel af valgte billeder, der ikke blev overført under optagelsen. <ul style="list-style-type: none">• Anvend indstillingen Markér til overførsel i kameraets billedvisningsmenu (📖98) for at vælge billeder.• Den konstante forbindelse sikrer, at overførslen fortsætter, selv når kameraet er slukket.
Ændring af størrelse på billeder, der skal overføres	Anvend app'en SnapBridge til at vælge den størrelse, hvor billederne kopieres over på smartenheden. Standardstørrelsen er 2 megapixels.
Indlejring af billedinformation	Anvend app'en SnapBridge til at vælge den information, der skal indfotograferes på billeder kopieret til smartenheden. Kommentarer og copyrightoplysninger kan indtastes på forhånd i kameraets opsætningsmenu. Du kan også indfotograferes tekst indtastet i app'en SnapBridge.

✓ Bemærkninger om automatisk overførsel

Videoer kan ikke overføre vha. indstillingerne **Indstill. f. autom. afsend.** eller **Markér til overførsel**. Hvis du vil overføre videoer til en smartenhed, skal du bruge appen SnapBridge.



Trådløse netværk

Indstilling	Beskrivelse
Parring	For at kæde kameraet sammen med en smartenhed (eksempelvis med en ny enhed eller ved fravalg af sammenkædning med en smartenhed under opsætning) skal du vælge Tilslut til smartenhed i kameraets netværksmenu og følge instruktionerne på side 15 startende med trin 3. Du kan kæde kameraet sammen med op til fem smartenheder, men kun oprette forbindelse til én ad gangen.
Overførsel af billeder via Wi-Fi	Til overførsel af større mængder anbefales en Wi-Fi-forbindelse. Følg instruktionerne på skærmen i app'en SnapBridge for at skifte til Wi-Fi-forbindelse. <ul style="list-style-type: none">• Punktet Wi-Fi > Wi-Fi-forbindelsestype i kameraets netværksmenu indeholder indstillingerne Verificering/kryptering og Adgangskode. Standardindstillingen for Verificering/kryptering er WPA2-PSK-AES.

Steder, hvor anvendelse af trådløse enheder er forbudt

På steder, hvor anvendelse af trådløse enheder er forbudt, skal du deaktivere de trådløse funktioner i kameraets netværksmenu ved at vælge **Til** for **Flytilstand**. Dette afbryder den konstante forbindelse midlertidigt, men forbindelsen etableres automatisk igen, når flytilstand slås fra.

Andre indstillinger for app'en SnapBridge

Indstilling	Beskrivelse
Fjernstyret fotografering	Anvend smartenheden til at udløse kameraets lukker. Sluk kameraet før fjernfotografering.
Visning af billeder på kameraet	Anvend smartenheden til at få vist og downloade billederne på kameraet. Denne indstilling er tilgængelig, selv når kameraet er slukket.

- Se online-hjælp til app'en SnapBridge for yderligere information.



Grundlæggende optage- og billedvisningsfunktioner

Optagelse af billeder	21
Visning af billeder.....	24
Sletning af billeder	25





Optagelse af billeder

Indstillingen  (auto) anvendes her som et eksempel. Med indstillingen  (auto) kan du lave generelle optagelser under mange forskellige optageforhold.

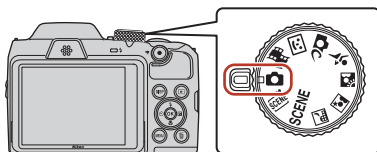
1 Drej programhjulet til .



- Indikator for batteriniveau
: Batteriniveauet er højt.
: Batteriniveauet er lavt.
- Antal resterende billeder
 vises, når der ikke er sat et hukommelseskort i kameraet, og billeder gemmes i den indbyggede hukommelse.
- Tryk på knappen **DISP** (vis) for at skifte mellem oplysningerne, der vises på skærmen hver gang.



Indikator for batteriniveau

Antal resterende billeder

2 Hold kameraet stille.

- Hold fingre og andre genstande væk fra objektivet, flashen, AF-hjælpelyset, mikrofonen og højttaleren.

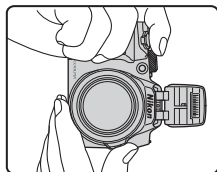
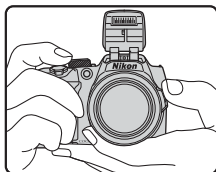

3 Komponer billedet.

- Drej zoomknappen eller sidezoomknappen for at ændre zoomobjektivets position.
- Hvis motivet forsvinder, når du bruger telefoto, kan du udvide det synlige område midlertidigt ved at trykke på knappen  (hurtig returzoom), så du nemmere kan komponere billedet.

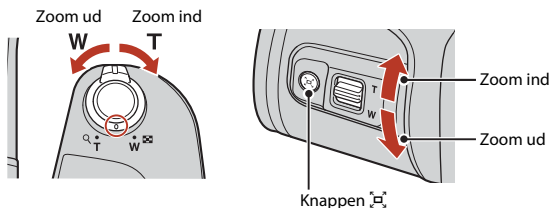

4 Tryk udløserknappen halvt ned.

- At trykke udløserknappen halvt ned betyder, at du skal trykke på og holde knappen på det punkt, hvor du mærker en let modstand.
- Når motivet er i fokus, vises fokuspunktet eller fokusindikatoren i grønt.
- Når du bruger digital zoom, fokuserer kameraet midt i billedet, og fokuspunktet vises ikke.
- Hvis fokuspunktet eller fokusindikatoren blinker, kan kameraet ikke fokusere. Juster kompositionen, og prøv at trykke udløserknappen halvt ned igen.

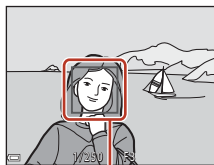
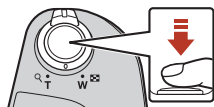

Fokuspunkt

5 Lad fingeren blive på udløserknappen, og tryk den helt ned.



Bemærkninger om lagring af billeder eller videoer

Indikatoren, der viser antallet af resterende billeder, eller indikatoren, der viser den resterende optagetid, blinker, mens billeder eller videoer gemmes. **Åbn ikke dækslet til batterikammeret/hukommelseskortet, og tag ikke batterierne eller hukommelseskortet ud,** mens en indikator blinker. Det kan medføre tab af data eller beskadigelse af kameraet eller hukommelseskortet.



Funktionen Autoslukning

- Hvis der ikke udføres nogen handlinger i ca. et minut, slukkes skærmen, kameraet skifter til standbyindstilling, og tændt-lampen blinker. Kameraet slukkes efter at have været i standbyindstilling i ca. tre minutter.
- Du kan aktivere skærmen igen, mens kameraet er i standbyindstilling, ved at udføre en handling som f.eks. trykke på afbryderen eller udløserknappen.

Når du bruger stativ

- Vi anbefaler, at du bruger et stativ til at stabilisere kameraet i følgende situationer:
 - Når flashen er slået ned på mørke steder, eller når du bruger en optageindstilling, hvor flashen ikke udløses
 - Når zoom er i telefotoposition
- Når du bruger et stativ til at stabilisere kameraet under optagelse, skal du indstille **Foto-VR til Fra** i opsætningsmenuen (📖98) for at forhindre eventuelle fejl forårsaget af denne funktion.

Brug af flashen

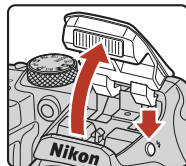

I situationer, hvor der skal bruges flash, f.eks. i mørke omgivelser eller når motivet er i modlys, skal du trykke på knappen  (pop op-flash) for at åbne flashen.

- Når flashen ikke bruges, skal du lukke den ved at trykke forsigtigt på den, indtil den klikker på plads.



Optagelse af videoer

Få vist optageskærmen, og tryk på knappen

-  (videoptageknop) for at starte optagelse af en video. Tryk på knappen ●  igen for at afslutte optagelsen.









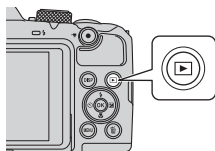

Visning af billeder

1 Tryk på knappen (billedvisning) for at skifte til billedvisningsindstilling.

- Hvis du trykker på og holder knappen  nede, når kameraet er slukket, tændes kameraet i billedvisningsindstilling.



2 Brug multivælgeren til at vælge et billede til visning.

- Tryk på    , og hold den nede for hurtigt at rulle gennem billederne.
- Tryk på knappen **DISP** (vis) for at skifte mellem oplysningerne, der vises på skærmen hver gang.
- Du kan afspille en optaget video ved at trykke på knappen .
- Tryk på knappen  eller på udløserknappen for at gå tilbage til optageindstilling.
- Når   vises i fuldskræmsvisning, kan du trykke på knappen  for at anvende en effekt på billedet.

Vis det foregående billede



Vis det næste billede

- Flyt zoomknappen mod **T** () i fuldskræmsvisning for at zoome ind på et billede.





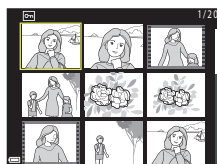

- Flyt zoomknappen mod **W** () i fuldskræmsvisning for at skifte til miniaturevisning og få vist flere billeder på skærmen.

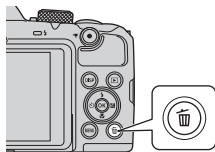

Sletning af billeder

- 1** Tryk på knappen  (slet) for at slette det billede, der vises på skærmen.



- 2** Brug   på multivælgeren til at vælge den ønskede slettemetode, og tryk på knappen .

- Tryk på knappen **MENU** for at afslutte uden at slette.





- 3** Vælg **Ja**, og tryk på knappen .

- Slettede billeder kan ikke gendannes.



Sletning af billeder i en sekvens

- Billeder, der er taget kontinuerligt eller med Multi-eksp. Lysere, indstillingen Kreativ eller funktionen Selvkollage, gemmes som en sekvens. Kun ét billede i sekvensen (nøglebilledet) vises i billedvisningsindstilling (standardindstilling).
- Hvis du trykker på knappen , mens et nøglebillede vises for en billedsekvens, slettes alle billeder i sekvensen.
- Hvis du vil slette særskilte billeder i en sekvens, skal du trykke på knappen  for at få vist dem ét efter ét og derefter trykke på knappen .



Sletning af billedet i optageindstilling

Når du bruger optageindstilling, skal du trykke på knappen  for at slette det sidst gemte billede.



Skærbilledet til valg af billeder til sletning

1 Brug ◀▶ på multivælgeren til at vælge det billede, du vil slette.

- Flyt zoomknappen (📄2) mod **T** (🔍) for at skifte til fuldskærmsvisning eller mod **W** (📄) for at skifte til miniaturevisning.



2 Brug ▲▼ til at vælge **ON** eller **OFF**.

- Når **ON** vælges, vises et ikon under det valgte billede. Gentag trin 1 og 2 for at vælge flere billeder.



3 Tryk på knappen ⓧ for at anvende billedvalget.

- Der vises en bekræftelsesdialogboks. Følg vejledningen på skærmen vedrørende betjening.



Optagefunktioner

Valg af en optageindstilling.....	28
Indstillingen  (auto)	29
Motivprogram (optagelse, der passer til optageforholdene)	31
Indstillingen Kreativ (anvendelse af effekter under optagelse)	41
Indstillingen Smart-portræt (forbedring af personers ansigter under optagelse).....	43
Indstilling af optagefunktioner med multivælgeren.....	46
Flashindstilling	47
Selvudløser	49
Makroindstilling (optagelse af nærbilleder)	51
Eksponeringskompensation (justering af lysstyrke)	52
Brug af zoom	53
Fokusering	55
Standardindstillinger (flash, selvudløser og makroindstilling)	59
Funktioner, der ikke kan bruges samtidig under optagelse	61



Valg af en optageindstilling

Du kan dreje programhjulet, så den ønskede optageindstilling står ud for indikatormærket på kamerahuset.

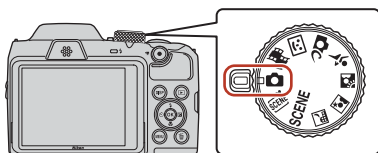





- **Indstillingen  (Auto)**

Væg denne indstilling for at lave generelle optagelser under mange forskellige optageforhold.

- **Motivprogrammerne SCENE, , , , , **

Væg et af motivprogrammerne ud fra optageforholdene; du kan nu tage billeder med de korrekte indstillinger til forholdene.

- **SCENE:** Tryk på knappen **MENU**, og vælg et motivprogram.
- **SCENE** (automatisk motivvælger): Kameraet genkender optageforholdene, når du komponerer et billede, så du lettere kan tage billeder efter forholdene.
-  (aftenlandskab): Brug dette motivprogram til at tage landskabsbilleder om aftenen.
-  (aftenportræt): Brug denne indstilling til at tage portrætbilleder om aftenen og natten, hvor baggrunden skal med på billedet.
-  (modlys): Brug denne indstilling til at tage billeder af motiver i modlys.
-  (sport): Brug denne indstilling til at tage billeder af sportsmotiver.



- **Indstillingen  (Kreativ)**

Kameraet gemmer fire billeder med effekter og ét billede uden effekter samtidigt i én optagelse.

- **Indstillingen  (Smart-portræt)**

Brug glamour-retouchering til at forbedre personers ansigter under optagelse, og brug smil-timeren eller selvkollagefunktionen til at tage billeder.

- **Indstillingen  (Slideshow m. korte videokl.)**

Kameraet opretter en kort video på op til 30 sekunder ( **1080/30p** eller  **1080/25p**) ved at optage og automatisk kombinere flere videoklip, der er flere sekunder lange.

Vis hjælp

Beskrivelserne af funktionerne vises, mens optageindstillingen ændres, eller mens indstillingskærbilledet vises.

Tryk udløserknappen halvt ned for hurtigt at skifte til optageindstilling. Du kan få vist eller skjule beskrivelserne vha. **Vis hjælp** i **Skærmindstillinger** i opsætningsmenuen.



Indstillingen (auto)

Væg denne indstilling for at lave generelle optagelser under mange forskellige optageforhold.

- Fokuspunktet ved autofokus afhænger af indstillingen af **Valg af AF-punkt** (📖111). Standardindstillingen er **Målsøgende AF** (📖55).

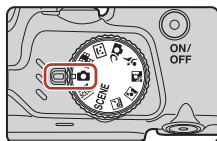

Tilgængelige funktioner i -indstilling (Auto)

- Skyder til kreative effekter (📖29)
- Flashindstilling (📖47)
- Selvudløser (📖49)
- Makroindstilling (📖51)
- Optagemenu (📖105, 106)







Brug af skyderen til kreative effekter

Du kan justere lysstyrke (eksponeringskompensation), farvemætning, farveglød og aktiv D-Lighting under optagelse.

1 Tryk på på multivælgeren.



2 Tryk på for at vælge et element.

-  **Farveglød:** Juster farvegløden (rødlig/blålig) for hele billedet.
-  **Farvemætning:** Juster farvemætningen for hele billedet.
-  **Lysstyrke (Eksp. +/-):** Juster lysstyrken for hele billedet.
-  **Aktiv D-Lighting:** Reducer tab af detaljer i højlys og skygger. Vælg  (Høj),  (Normal),  (Lav) for mængden af effekt.

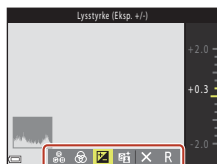

3 Brug ▲▼ til at justere niveauet.

- Du kan få forhåndsvist resultatet på skærmen.
- Vend tilbage til trin 2 for at indstille et andet element.
- Vælg **X Afslut** for at skjule skyderen.
- Vælg **R Nulstil**, og tryk på knappen **OK** for at annullere alle indstillinger. Vend tilbage til trin 2, og juster indstillingerne igen.

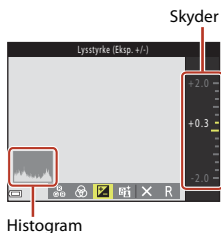

4 Tryk på knappen **OK**, når du er færdig.

- Indstillingerne anvendes, og kameraet vender tilbage til optageskærmen.

Indstillinger for skyder til kreative effekter

- Denne funktion er muligvis ikke tilgængelig kombineret med andre funktioner (61).
- Indstillingerne for lysstyrke (eksponeringskompensation), farvemætning, farveglød og aktiv D-Lighting gemmes i kameraets hukommelse, også selvom kameraet slukkes.
- Se "Brug af histogrammet" (52) for at få flere oplysninger.

Aktiv D-Lighting versus D-Lighting

- Med indstillingen **Aktiv D-Lighting** i optagemenuen tages billeder, hvor tabet af detaljer i højlys reduceres, og tonen justeres, når billeder gemmes.
- Indstillingen **D-Lighting** (70) i billedvisningsmenuen justerer tonen i de gemte billeder.



Motivprogram (optagelse, der passer til optageforholdene)

Vælg et af motivprogrammerne ud fra optageforholdene; du kan nu tage billeder med de korrekte indstillinger til forholdene.

SCENE (automatisk motivvælger) (📖32)

Kameraet genkender optageforholdene, når du komponerer et billede, så du lettere kan tage billeder efter forholdene.

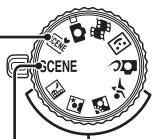

- 🌃 Aftenlandskab^{1,2} (📖32),
- 👤 Aftenportræt (📖33),
- 📷 Modlys² (📖33),
- 🏊 Sport² (📖34)

Drej programhjulet til 🌃 eller 🏊, og tag billeder.

SCENE

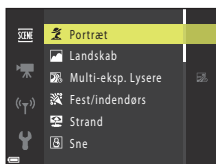
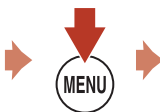
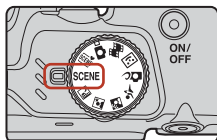

Tryk på knappen **MENU** for at åbne motivmenuen, og vælg et af følgende motivprogrammer med multivælgeren.

👤 Portræt (standardindstilling)	👤 Nærbillede (📖35)
🌃 Landskab ^{1,2}	🍴 Mad (📖35)
📷 Multi-eksp. Lyserer ^{3,4} (📖34)	🔥 Fyrværkeri ^{1,3} (📖35)
🎉 Fest/indendørs ² (📖35)	🏞️ Let panorama ² (📖38)
🏖️ Strand ²	🐾 Kæledyrspor ² (📖36)
📷 Sne ²	🌕 Måne ^{1,2} (📖37)
🌅 Solnedgang ^{2,3}	🐦 Fugle ^{1,2} (📖37)
🌃 Skumring/morgengry ^{1,2,3}	

¹ Kameraet fokuserer til uendeligt.

² Kameraet fokuserer på området i midten af billedet.

³ Brug af stativ anbefales³, fordi lukkertiden er lang. Indstil **Foto-VR** (📖135) til **Fra** i opsætningsmenuen, når du bruger et stativ til stabilisering af kameraet under optagelse.











⁴ Når **Stjerner + Iysspør** er valgt, fokuserer kameraet på området midt på billedet. Når **Stjerner + stjernespor** eller **Stjernespor** er valgt, fokuserer kameraet på uendeligt.





Tip og bemærkninger til motivprogram

Automatisk motivvælger

- Kameraet genkender automatisk optageforholdene, når du komponerer et billede, så du lettere kan tage billeder under disse forhold.
- Når kameraet automatisk registrerer optageforholdene, vises ikonet for optageindstillingen på optageskærmen i overensstemmelse hermed.

	Portræt (til optagelse af nærbilleder af en eller to personer)
	Portræt (til optagelse af portrætter af en stor gruppe personer eller af billeder, hvori baggrunden udgør en stor del)
	Landskab
	Aftenportræt* (til optagelse af nærbilleder af en eller to personer)
	Aftenportræt* (til optagelse af portrætter af en stor gruppe personer eller af billeder, hvori baggrunden udgør en stor del)
	Aftenlandskab*
	Nærbillede
	Modlys (til optagelse af andre motiver end personer)
	Modlys (til optagelse af portrætbilleder)
	Andre optageforhold

* Der tages ét billede med lang lukkertid.

- Under visse optageforhold vælger kameraet måske ikke de ønskede indstillinger. Vælg i så fald en anden optageindstilling ( 28).
- Når der bruges digital zoom, skifter ikonet for optageindstilling til .

Aftenlandskab

- Tryk på knappen **MENU** for at vælge  **Håndholdt** eller  **Stativ** i **Aftenlandskab**.
-  **Håndholdt** (standardindstilling):
 - Når ikonet  øverst til venstre på optageskærmen vises i grønt, skal du trykke udløserknappen helt ned for at tage en serie billeder, der kombineres til et enkelt billede og gemmes.
 - Når udløserknappen trykkes helt ned, skal kameraet holdes stille, indtil der vises et stillbillede. Når du har taget et billede, må du ikke slukke kameraet, før optageskærbilledet igen vises på skærmen.
 - Billedvinklen (dvs. det område, der kan ses på billedet) i det gemte billede er smallere end den, der ses på optagesskærbilledet.
-  **Stativ**:
 - Der optages ét billede med lang lukkertid, når udløserknappen trykkes helt ned.
 - Modvirkning af rystelser (VR) deaktiveres, selv når **Foto-VR** ( 135) er indstillet til **Til** i indstillingsmenuen.



Aftenportræt

- Slå flashen op, før du tager billedet.
- Tryk på knappen **MENU** for at vælge  **Håndholdt** eller  **Stativ** i **Aftenportræt**.
-  **Håndholdt** (standardindstilling):
 - Når ikonet  øverst til venstre på optageskærmen vises i grønt, skal du trykke udløserknappen helt ned for at tage en serie billeder, der kombineres til et enkelt billede og gemmes.
 - Når udløserknappen trykkes helt ned, skal kameraet holdes stille, indtil der vises et stillbillede. Når du har taget et billede, må du ikke slukke kameraet, før optageskærbilledet igen vises på skærmen.
 - Hvis motivet bevæger sig, mens kameraet optager kontinuerligt, kan billedet blive forvrænget, overlappet eller sløret.
-  **Stativ**:
 - Der optages ét billede med lang lukkertid, når udløserknappen trykkes helt ned.
 - Modvirkning af rystelser (VR) deaktiveres, selv når **Foto-VR** ( 135) er indstillet til **Til** i indstillingsmenuen.

Modlys

- Tryk på knappen **MENU** for at vælge **Til** eller **Fra** og aktivere eller deaktivere HDR-funktionen (high dynamic range) i **HDR** afhængigt af optageforholdene.
- **Fra** (standardindstilling): Flashen udløses for at forhindre, at motivet skjules i skygge. Tag billeder med flashen åbnet.
 - Tryk udløserknappen helt ned for at tage ét billede.
- **Til**: Bruges ved optagelse af billeder med meget lyse og mørke områder i samme billede.
 - Når udløserknappen trykkes helt ned, tager kameraet billeder kontinuerligt og gemmer følgende to billeder.
 - Et ikke-HDR-kompositbillede
 - Et HDR-kompositbillede, hvori tabet af detaljer i højlys eller skygger minimeres
 - Hvis der kun er nok hukommelse til at gemme ét billede, gemmes det billede, der er behandlet med D-Lighting ( 70) på optagelsestidspunktet, hvor mørke områder af billedet er korrigeret.
 - Når udløserknappen trykkes helt ned, skal kameraet holdes stille, indtil der vises et stillbillede. Når du har taget et billede, må du ikke slukke kameraet, før optageskærbilledet igen vises på skærmen.
 - Billedvinklen (dvs. det område, der kan ses på billedet) i det gemte billede er smallere end den, der ses på optagesskærbilledet.
 - Under visse optageforhold kan der forekomme mørke skygger omkring lyse motiver og lyse områder omkring mørke motiver.







Sport

- Når udløserknappen holdes helt nede, tages der billeder kontinuerligt.
- Kameraet kan tage op til 7 billeder kontinuerligt med en hastighed på ca. 7,7 bps (når **Billedindstilling** er indstillet til **60 4608x3456**).
- Billedhastigheden for kontinuerlig optagelse kan blive meget lav afhængigt af den aktuelle billedindstilling, det hukommelseskort, du bruger, eller optageforholdene.
- Fokus, eksponering og farveglød for det andet og efterfølgende billeder er fastsat til værdierne for det første billede.

SCENE → Multi-eksp. Lysere

- Kameraet optager automatisk motiver i bevægelse med jævne mellemrum, sammenligner hvert billede og sammensætter kun deres lyse områder og gemmer dem derefter som ét billede. Lysspor som f.eks. bilers lys eller stjernes bevægelse optages.
- Vælg **Stjerner + lysspor**, **Stjerner + stjernespor** eller **Stjernespor** på den skærm, der vises, når **Multi-eksp. Lysere** er valgt.

Indstilling	Beskrivelse
 Stjerner + lysspor	Bruges til at optage lysspor fra biler på baggrund af et aftenlandskab. <ul style="list-style-type: none">• Billederne tages hvert 4. sekund med en lukkertid på 4 sekunder. Kameraet stopper automatisk optagelse efter 50 billeder.• For hver 10 optagelser gemmes ét sammensat billede med overlappende spor fra starten af optagelsen.
 Stjerner + stjernespor	Brug denne indstilling til at fotografere stjernes bevægelse med et aftenlandskab i billedet. <ul style="list-style-type: none">• Billederne tages hvert 25. sekund med en lukkertid på 20 sekunder. Kameraet stopper automatisk optagelse efter 300 billeder.• For hver 30 optagelser gemmes ét sammensat billede med overlappende spor fra starten af optagelsen.
 Stjernespor	Bruges til optagelse af stjernes bevægelse. <ul style="list-style-type: none">• Billederne tages hvert 25. sekund med en lukkertid på 30 sekunder. Kameraet stopper automatisk optagelse efter 300 billeder.• For hver 30 optagelser gemmes ét sammensat billede med overlappende spor fra starten af optagelsen.

- Skærmen slukkes muligvis mellem optagelserne. Tændt-lampen lyser, mens skærmen er slukket.
- Tryk på knappen  for at afslutte optagelsen, før den afsluttes automatisk.
- Stop optagelsen, når du har opnået de ønskede spor. Hvis du fortsætter med at optage, kan du risikere at miste detaljer i de sammensatte områder.
- De billeder, der automatisk blev gemt under optagelse, og det billede, der sammensættes, når optagelsen slutter, grupperes som en sekvens, og det billede, der sammensættes, når optagelsen stopper, anvendes som nøglebilledet (67).



✓ Bemærkninger om Multi-eksp. Lyser

- Kameraet kan ikke tage billeder, hvis der ikke er sat et hukommelseskort i.
- Drej ikke på programhjulet, og sæt ikke et nyt hukommelseskort i, før optagelsen er afsluttet.
- Brug batterier med tilstrækkelig opladning for at forhindre, at kameraet slukkes under optagelse.
- Eksponeringskompensation kan ikke bruges (📖52).

✍ Resterende tid

Du kan se den resterende tid, før optagelsen afsluttes automatisk, på skærmen.

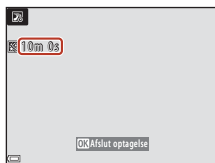

SCENE → 🎉 Fest/indendørs

- Hold kameraet roligt, så effekten af kamerarystelse undgås. Indstil **Foto-VR** (📖135) til **Fra** i opsætningsmenuen, når du bruger et stativ til stabilisering af kameraet under optagelse.

SCENE → 📷 Nærbillede

- Makroindstilling (📖51) aktiveres, og kameraet zoomer automatisk ind til den mindste afstand, hvor kameraet kan fokusere.
- Du kan flytte fokuspunktet. Tryk på knappen **OK**, brug **▲▼◀▶** på multivælgeren til at flytte fokuspunktet, og tryk på knappen **OK** for at anvende indstillingen.

SCENE → 🍴 Mad

- Makroindstilling (📖51) aktiveres, og kameraet zoomer automatisk ind til den mindste afstand, hvor kameraet kan fokusere.
- Du kan justere farvegløden vha. **▲▼** på multivælgeren. Indstillingen for farveglød gemmes i kameraets hukommelse, også selvom kameraet slukkes.
- Du kan flytte fokuspunktet. Tryk på knappen **OK**, brug **▲▼◀▶** på multivælgeren til at flytte fokuspunktet, og tryk på knappen **OK** for at anvende indstillingen.

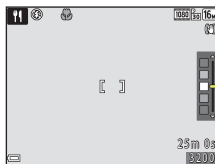

SCENE → 🌟 Fyrværkeri



- Lukkertiden er faststat til fire sekunder.
- Eksponeringskompensation kan ikke bruges (📖52).



SCENE → 🐾 Kæledyrsportræt

- Når du retter kameraet mod en hund eller en kat, registrerer kameraet kæledyrets ansigt og fokuserer på det. Lukkeren udløses automatisk som standard, når kameraet registrerer ansigtet på en hund eller en kat (Kæledyrsportr. auto udl.).
- Vælg  **Enkelt** eller  **Kontinuerlig** på den skærm, der vises, når 🐾 **Kæledyrsportræt** er valgt.
 -  **Enkelt**: Hver gang kameraet registrerer ansigtet på en hund eller en kat, tager kameraet ét billede.
 -  **Kontinuerlig**: Hver gang kameraet registrerer ansigtet på en hund eller en kat, tager kameraet tre billeder kontinuerligt.

✓ **Kæledyrsportr. auto udl.**



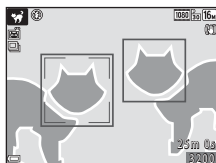

- Tryk på  på multivælgeren (☺) for at ændre indstillingen for **Kæledyrsportr. auto udl.**
 - : Kameraet udløser automatisk lukkeren, når det registrerer ansigtet på en hund eller en kat.
 - **OFF**: Kameraet udløser ikke lukkeren automatisk, selvom en hunds eller en kats ansigt registreres. Tryk på udløserknappen. Kameraet registrerer også personers ansigter, når **OFF** er valgt.
- **Kæledyrsportr. auto udl.** indstilles til **OFF**, efter at fem billedserier er taget.
- Optagelse er også muligt ved at trykke på udløserknappen uanset indstillingen for **Kæledyrsportr. auto udl.** Når  **Kontinuerlig** er valgt, kan du tage billeder kontinuerligt, mens udløserknappen holdes helt nede.

✓ **Fokuspunkt**







- Når kameraet registrerer et ansigt, vises ansigtet i en gul ramme. Når kameraet opnår fokus på et ansigt, der vises i en gul ramme (fokuspunkt), bliver den dobbelte ramme grøn. Hvis der ikke registreres et ansigt, fokuserer kameraet på motivet i midten af billedet.
- Under visse optageforhold registreres kæledyrets ansigt muligvis ikke, og andre motiver kan blive vist i en ramme.



SCENE → ● Måne

- Ved vidvinkelzoompositionen vises en ramme, som angiver billedvinklen, der svarer til billedvinklen for et 900 mm-objektiv (i 35mm-format [135]). Når du komponerer månen inde i rammen og trykker på knappen , svarer billedvinklen til billedvinklen for et 900 mm-objektiv.
- Du kan justere farvegløden vha.   på multivælgeren. Indstillingen for farveglød gemmes i kameraets hukommelse, også selvom kameraet slukkes.
- Juster lysstyrken med eksponeringskompensation ( 52) i henhold til optageforholdene som f.eks. månens tiltagen og aftagen og optagekravene.

SCENE → 🐦 Fugle

- Vælg  **Fugle** eller  **Enkelt** på den skærm, der vises, når  **Kontinuerlig** er valgt.
-  **Enkelt**: Der tages ét billede, hver gang der trykkes på udløserknappen.
-  **Kontinuerlig** (standardindstilling): Når udløserknappen holdes helt nede, tages der billeder kontinuerligt.
Kameraet kan tage op til 7 billeder kontinuerligt med en hastighed på ca. 7,7 bps (når **Billedindstilling** er indstillet til  **4608x3456**).
- Ved vidvinkelzoompositionen vises en ramme, som angiver billedvinklen, der svarer til billedvinklen for et 440 mm-objektiv (i 35mm-format [135]). Når du komponerer en fugl inde i rammen og trykker på knappen , svarer billedvinklen til billedvinklen for et 440 mm-objektiv.



Optagelse med Let panorama

Drej programhjulet til SCENE → knappen MENU → (let panorama) → knappen OK

- 1 Vælg **STD Normal** eller **WIDE Bred** som optageområde, og tryk på knappen OK.

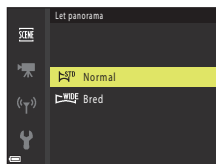

- 2 Komponer panoramamotivets første kant, og tryk derefter udløserknappen halvt ned for at fokusere.

- Zoom er fast indstillet på vidvinkel.
- Kameraet fokuserer midt på billedet.

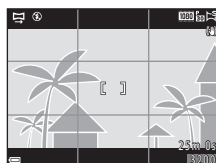

- 3 Tryk udløserknappen helt ned, og fjern derefter fingeren fra udløserknappen.

-     vises for at angive retningen for kameraets bevægelse.



- 4 Bevæg kameraet i en af de fire retninger, til guideindikatoren når slutningen.

- Når kameraet registrerer, hvilken retning det bevæger sig i, begynder optagelsen.
- Optagelsen afbrydes, når kameraet indfanger det angivne optagelsesområde.
- Fokus og eksponering er låst, indtil optagelsen slutter.

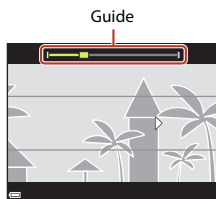

Eksempel på kamerabevægelse

- Brug din krop som rotationsakse, og bevæg langsomt kameraet i en bue i retning af markeringen ($\triangle \nabla \langle \rangle$).
- Optagelsen stopper, hvis guiden ikke når kanten inden for ca. 15 sekunder (når **STD Normal** er valgt) eller inden for ca. 30 sekunder (når **WIDE Bred** er valgt), efter at optagelsen starter.



Bemærkninger om optagelse med Let panorama

- Billedområdet på det gemte billede er smallere end det, der ses på skærmen på optagetidspunktet.
- Hvis kameraet bevæges for hurtigt, hvis det rystes for meget, eller hvis motivet er for ensartet (for eksempel vægge eller mørke), kan der opstå en fejl.
- Hvis optagelsen standses, før kameraet er nået halvvejs gennem panoramaområdet, gemmes der ikke et panoramabillede.

Billedstørrelse for Let panorama

- Der er fire forskellige billedstørrelser (i pixels) som beskrevet herunder.

Når **STD Normal** er indstillet

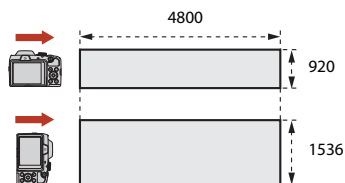

Når **WIDE Bred** er indstillet

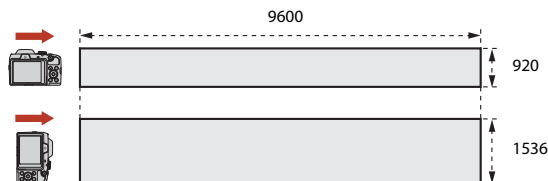

- Hvis mere end halvdelen af panoramaområdet er optaget, men optagelsen slutter, før den har nået områdets yderpunkt, bliver billedstørrelsen mindre.



Billedvisning med Let panorama

Skift til billedvisningsindstilling (📖24), vis et billede, der er taget med let panorama, i fuldskærmsvisning, og tryk derefter på knappen **OK** for at rulle billedet i den retning, der blev anvendt under optagelsen.

Der vises knapper til billedvisning på skærmen under visningen. Brug **◀▶** på multivælgeren til at vælge en knap, og tryk derefter på knappen **OK** for at udføre nedenstående handlinger.

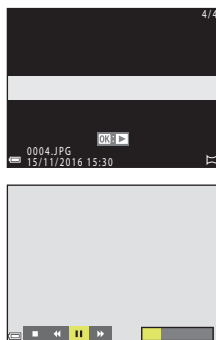

Funktion	Ikon	Beskrivelse	
Spole tilbage	◀	Hold knappen OK nede for at rulle tilbage i afspilningen.	
Hurtigt frem	▶	Hold knappen OK nede for at rulle hurtigt frem i afspilningen.	
Pause	⏸	Midlertidigt stop af afspilning. Nedenstående handlinger kan udføres under et midlertidigt stop.	
		◀	Hold knappen OK nede for at spole tilbage.
		▶	Hold knappen OK nede for at rulle.
	▶	Fortsæt automatisk rulning.	
Afslut	■	Vend tilbage til fuldskærmsvisning.	

✓ Bemærkninger om billeder i let panorama

- Billederne kan ikke redigeres på dette kamera.
- Dette kamera kan muligvis ikke rulle visningen af eller zoomer ind på billeder i let panorama, der er taget med et digitalkamera af et andet mærke eller en anden model.

✓ Bemærkninger om udskrivning af panoramabilleder

Hele billedet kan muligvis ikke udskrives afhængigt af printerens indstillinger. Endvidere er udskrivning måske ikke mulig afhængigt af printeren.



Indstillingen Kreativ (anvendelse af effekter under optagelse)

Kameraet gemmer fire billeder med effekter og ét billede uden effekter samtidigt i én optagelse.

- Kameraet fokuserer midt på billedet.

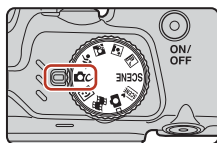

1 Tryk på knappen **OK**.

- Skærbilledet til valg af effekt vises.

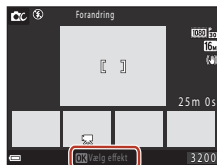

2 Brug **▲▼** på multivælgeren til at indstille den ønskede effekt.

- Du kan vælge **Forandring**, **Selektiv farve (rød)**, **Selektiv farve (grøn)**, **Selektiv farve (blå)**, **Lys** (standardindstilling), **Dybde**, **Hukommelse**, **Klassisk** eller **Mørk**.
- Billedet uden effekter vises på den øverste del af skærmen. Der vises fire typer billeder med effekter på den nederste del af skærmen.
- Kun én effekttype kan anvendes på en video. Tryk på **◀▶** for at vælge den ønskede effekt.

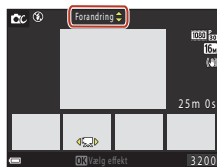

3 Tryk på udløserknappen eller knappen **●** (▶ videoptageknop) for at optage.

- De fem gemte billeder behandles som en sekvens. Ét billede med en anvendt effekt bruges som nøglebilledet (📖67).





✓ Bemærkninger om indstillingen Kreativ

Når **Forandring** er valgt som effekt, er visse **Videoinstillinger** (📖117) ikke tilgængelige.



Tilgængelige funktioner i indstillingen Kreativ

Nedenstående funktioner er tilgængelige, når du trykker på knappen  i trin 2:

- Flashindstilling (47)
- Selvudløser (49)
- Makroindstilling (51)
- Eksponeringskompensation (52)
- Optagemenu (105)



Indstillingen Smart-portræt (forbedring af personers ansigter under optagelse)

Du kan tage et billede med funktionen Glamour-retouchering for at forbedre personers ansigter.

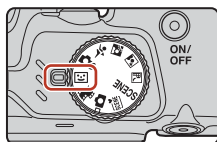

1 Tryk på ► på multivælgeren.



2 Anvend en effekt.

- Brug ◀▶ til at vælge den ønskede effekt.
- Brug ▲▼ til at vælge graden af effekt.
- Du kan anvende flere effekter samtidigt.
☑ **Blødere hudtone**, ☑ **Foundation-makeup**,
☑ **Soffilter**, ☑ **Farvemætning**, ☑ **Lysstyrke**
(Eksp. +/-)
- Vælg ✕ **Afslut** for at skjule skyderen.
- Tryk på knappen OK, når du har kontrolleret indstillingerne for alle effekter.

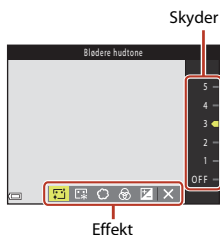

3 Komponer billedet, og tryk på udløserknappen.

☑ Bemærkninger om indstillingen Smart-portræt



- Graden af effekt kan variere mellem billedet på optageskærmen og det gemte billede.
- Når **Soffilter** er indstillet, er visse **Videoindstillinger** (117) ikke tilgængelige.

Tilgængelige funktioner i indstillingen Smart-portræt

- Smil-timer (44)
- Selvkollage (45)
- Flashindstilling (47)
- Selvudløser (49)
- Menuen Smart-portræt (115)



Brug af smil-timer

Når du trykker på ◀ på multivælgeren for at vælge  **Smil-timer** og trykker på knappen , udløser kameraet automatisk lukkeren, når et smilende ansigt registreres.

- Indstil funktionen Glamour-retouchering, før du vælger smil-timeren ( 43).
- Når du trykker på udløserknappen for at tage et billede, afbrydes smil-timeren.



Bemærkninger om smil-timer

Under visse optageforhold kan kameraet muligvis ikke registrere ansigter eller smil ( 56). Udløserknappen kan også bruges til optagelse.

Når selvudløserlampen blinker

Når du bruger smil-timer, blinker selvudløserlampen, når kameraet registrerer et ansigt, og den blinker hurtigt, umiddelbart efter at lukkeren udløses.



Brug af selvkollage

Kameraet kan tage en serie på fire eller ni billeder med intervaller og gemme dem som et enkelt billede (et kollagebillede).



1 Tryk på ◀ på multivælgeren for at vælge Selvkollage, og tryk på knappen .

- Der vises en bekræftelsesdialogboks.
- Når du trykker på knappen **MENU** og vælger **Selvkollage**, før du trykker på ◀, kan du konfigurere indstillingerne for **Antal optagelser**, **Interval** og **Lukkerlyd** (📖115).
- Hvis du vil anvende glamour-retouchering under optagelse, skal du indstille effekten, før du vælger selvkollage (📖43).



2 Tag et billede.

- Når du trykker på udløserknappen, starter en nedtælling (ca. fem sekunder), og lukkeren udløses automatisk.
- Kameraet udløser automatisk lukkeren for de resterende billeder. En nedtælling starter ca. tre sekunder før optagelse.
- Antallet af optagelser angives med ○ på skærmen. Det vises i grønt under optagelse og skifter til hvidt efter optagelse.

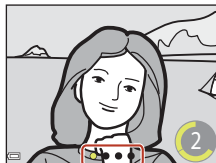

3 Vælg **Ja**, og tryk på knappen på de skærm, der vises, når kameraet afslutter optagelsen af det antal optagelser, der er indstillet i **Antal optagelser**.

- Kollagebilledet gemmes.
- Hvert kollagebillede gemmes som et individuelt billede adskilt fra kollagebilledet. Billederne grupperes som en sekvens, og et kollagebillede som ét billede anvendes som nøglebilledet (📖67).
- Når **Nej** er valgt, gemmes kollagebilledet ikke.

Bemærkninger om selvkollage

- Hvis du trykker på udløserknappen, før kameraet tager det angivne antal optagelser, annulleres optagelsen, og kollagebilledet gemmes ikke. De billeder, der blev taget, før optagelsen blev annulleret, gemmes som individuelle billeder.
- Denne funktion er muligvis ikke tilgængelig kombineret med andre funktioner (📖61).



Indstilling af optagefunktioner med multivælgeren

Når optageskærmen vises, kan du trykke på ▲ (⚡) ◀ (⌚) ▼ (🌿) ▶ (📷) på multivælgeren for at indstille de funktioner, der beskrives herunder.



- **⚡ Flashindstilling**
Når flashen er åbnet, kan du vælge en flashindstilling, der passer til optageforholdene.
- **⌚ Selvdløser**
Kameraet udløser lukkeren 10, 5 eller 2 sekunder efter, at du har trykket på udløserknappen.
- **🌿 Makroindstilling**
Brug makroindstilling, når du tager nærbilleder.
- **📷 Eksponeringskompensation**
Du kan justere den generelle billedlysstyrke.

De funktioner, der kan indstilles, varierer afhængig af optageindstillingen.



Flashindstilling

Når flashen er åbnet, kan du vælge en flashindstilling, der passer til optageforholdene.

1 Tryk på knappen (pop op-flashknop) for at slå flashen op.

- Når flashen lukkes, slås flashen fra, og  vises.

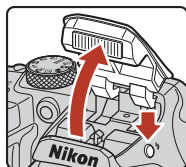

2 Tryk på på multivælgeren ().



3 Vælg den ønskede flashindstilling (48), og tryk på knappen .

- Valget annulleres, hvis du ikke trykker på knappen  for at aktivere indstillingen.

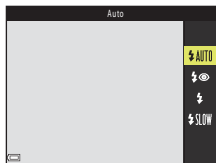

Flashlampen

- Flashens status kan ses ved at trykke udløserknappen halvt ned.
 - Lyser: Flashen udløses, når du trykker udløserknappen helt ned.
 - Blinker: Flashen oplades. Kameraet kan ikke tage billeder.
 - Slukket: Flashen udløses ikke, når der tages et billede.
- Hvis batteriniveauet er lavt, slukkes skærmen, mens flashen oplades.

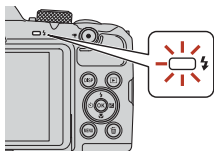

Tilgængelige flashindstillinger



Auto

Flashen udløses, når det er nødvendigt, f.eks. ved dårlig belysning.

- Indikatoren for flashindstillingen vises kun lige efter indstilling af den på optageskærm-billedet.



Auto med rød-øje-reduktion

Reducerer røde øjne på portrætter forårsaget af flashen.



Udfyldningsflash

Flashen udløses, når der tages et billede. Bruges til at "udfylde" (oplyse) skygger og motiver i modlys.



Langtidssynkronisering

Velegnet til aften- og natportrætter, der indeholder baggrundsmotiver. Flashen udløses, når det er nødvendigt at oplyse hovedmotivet; der bruges en lang lukkertid til at fotografere baggrunden om natten eller i dårlig belysning.



Bemærkninger om flashfotografering

Når du bruger flash ved vidvinkelzoompositionen, kan området omkring billedet være mørkt afhængig af afstanden til motivet.

Dette kan afhjælpes ved at flytte zoomknappen en smule mod telefotoposition.



Flashindstillingen

- Indstillingen er muligvis ikke tilgængelig i visse optageindstillinger (📖59).
- Ved indstilling  (auto) gemmes den anvendte indstilling i kameraets hukommelse, også selvom kameraet slukkes.



Rød-øje-reduktion

Hvis kameraet registrerer røde øjne, mens det gemmer et billede, vil det berørte område blive behandlet for at reducere røde øjne, før billedet gemmes.

Vær opmærksom på følgende under optagelse:

- Det tager længere tid end normalt at gemme billeder.
- Rød-øje-reduktion giver muligvis ikke det ønskede resultat i visse situationer.
- I sjældne tilfælde kan rød-øje-reduktion blive anvendt til områder på et billede, hvor der ikke er behov for det. Vælg i sådanne tilfælde en anden flashindstilling, og tag billedet igen.



Selvudløser

Kameraet er udstyret med en selvudløser, der udløser lukkeren 10 sekunder, 5 sekunder eller 2 sekunder efter, at du har trykket på udløserknappen.

Indstil **Foto-VR** (📖135) til **Fra** i opsætningsmenuen, når du bruger et stativ til stabilisering af kameraet under optagelse.

1 Tryk på ◀ på multivælgeren (⊙).



2 Vælg ⊙10s, ⊙2s eller ⚡5s, og tryk på knappen OK.

- ⊙10s (10 sekunder): Bruges ved vigtige begivenheder, f.eks. bryllupper.
- ⊙2s (2 sekunder): Bruges til at forhindre kamerarystelse.
- ⚡5s (5 sekunder) (selvportrætdløser): Bruges til optagelse med en selfie-stang. Tryk udløserknappen helt ned, og komponer derefter billedet. Efter nedtællingen er fokus og eksponering indstillet.
- Valget annulleres, hvis du ikke trykker på knappen OK for at aktivere indstillingen.
- Når optageindstillingen er motivprogram **Kæledyrsportræt**, vises 🐾 (Kæledyrspor. auto udl.) (📖36). ⊙10s eller ⊙2s kan ikke bruges.
- Når optageindstillingen er smart-portræt, kan du også bruge 📷 **Smil-timer** (📖44) og 📷 **Selv kollage** (📖45) ud over ⊙10s, ⊙2s eller ⚡5s.



3 Komponer billedet, og tryk udløserknappen halvt ned.

- Fokus og eksponering indstilles.



4 Tryk udløserknappen helt ned.

- Nedtællingen starter. Selvudløserlampen blinker og lyser derefter vedvarende, ca. et sekund før lukkeren udløses.
 - Når lukkeren udløses, indstilles selvudløseren til **OFF**.*
 - Tryk på udløserknappen igen for at stoppe nedtællingen.
- * Når optageindstillingen er **Måne**-motivet, er selvudløseren ikke automatisk indstillet til **OFF**. Afslut selvudløseren ved at vælge **OFF** i trin 2.

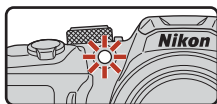

Makroindstilling (optagelse af nærbilleder)

Brug makroindstilling, når du tager nærbilleder.

1 Tryk på ▼ på multivælgeren (👉).



2 Vælg **ON**, og tryk på knappen (OK).

- Valget annulleres, hvis du ikke trykker på knappen (OK) for at aktivere indstillingen.

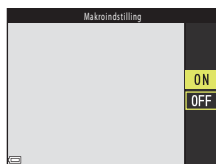

3 Flyt zoomknappen for at indstille zoom til en position, hvor (👉) og zoomindikatoren vises i grønt.

- Når zoomforholdet er indstillet på en position, hvor (👉) og zoomindikatoren vises med grønt, kan kameraet fokusere på motiver helt ned til ca. 10 cm fra objektivet.
- Når zoompositionen er i vidvinkel og i området angivet med (1), kan kameraet fokusere på et motiv helt ned til ca. 1 cm fra objektivet.

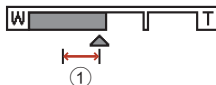
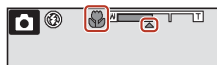

Makroindstillingen

- Indstillingen er muligvis ikke tilgængelig i visse optageindstillinger (📖59).
- Ved indstilling (📷) gemmes den anvendte indstilling i kameraets hukommelse, også selvom kameraet slukkes.



Eksponeringskompensation (justering af lysstyrke)

Du kan justere den generelle billedlysstyrke.

1 Tryk på ► på multivælgeren (☒).



2 Vælg en kompensationsværdi, og tryk på knappen OK.

- Indstil en positiv (+) værdi for at gøre billedet lysere.
- Indstil en negativ (-) værdi for at gøre billedet mørkere.
- Kompensationsværdien anvendes, også selvom du ikke trykker på knappen OK.
- Når optageindstillingen er smart-portræt, vises skærmen til glamour-retouchering i stedet for skærmen til eksponeringskompensation (☞43).
- Når optageindstillingen er 📷-indstilling (auto), vises skyderen til kreative effekter i stedet for skærmen til eksponeringskompensation (☞29).



Histogram

Eksponeringskompensationsværdi

Eksponeringskompensation kan ikke anvendes, når optageindstillingen er **Multi-eksp. Lyser** (☞34) eller motivprogrammet **Fyrværkeri** (☞35).

Brug af histogrammet

Histogrammet er en grafik, der viser fordelingen af toner i billedet. Brug det som en vejledning, når du anvender eksponeringskompensation og optager uden flash.

- Den vandrette akse svarer til pixellysstyrke med mørke toner til venstre og lyse toner til højre. Den lodrette akse viser antallet af pixels.
- Hvis eksponeringskompensationsværdien øges, forskydes tonefordelingen mod højre, og hvis den reduceres, forskydes tonefordelingen mod venstre.



Brug af zoom

Når du flytter zoomknappen, ændres zoomobjektets position.

- Zoom ind: Flyt mod **T**
 - Zoom ud: Flyt mod **W**
- Når kameraet tændes, flyttes zoom til den maksimale vidvinkelposition.
- Når zoomknappen drejes hele vejen i en af retningerne, justeres zoomen hurtigt (undtagen under videooptagelse).
 - Du kan også zoome ved at dreje sidezoomknappen (📖2) mod **T** eller **W**.

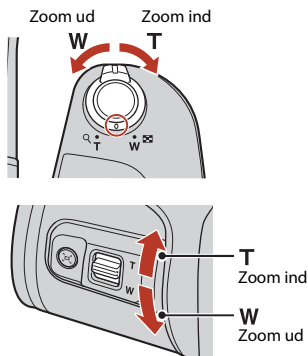

- Når der drejes på zoomknappen, vises der en zoomindikator på optageskærmen.
- Digital zoom, som giver dig mulighed for at forstørre motivet yderligere op til 4x maksimal optisk zoom, kan aktiveres ved at flytte og holde zoomknappen eller sidezoomknappen mod **T**, når kameraet er zoomet ind til maksimal optisk zoomposition.



Digital zoom

Zoomindikatoren bliver blå, når digital zoom er aktiveret, og den bliver gul, når zoomforstørrelsen øges yderligere.

- Zoomindikatoren er blå: Billedkvaliteten reduceres ikke mærkbart ved brug af Dynamic Fine Zoom.
- Zoomindikatoren er gul: Der kan være tilfælde, hvor billedkvaliteten reduceres mærkbart.
- Indikatoren forbliver blå over et større område, når billedstørrelsen er mindre.
- Zoomindikatoren ændres muligvis ikke til blå, når du bruger visse indstillinger for kontinuerlig optagelse eller andre indstillinger.



Brug af hurtig returzoom

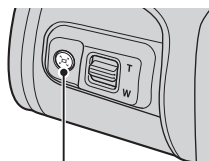

Hvis motivet forsvinder, når du bruger telefoto, kan du udvide det synlige område midlertidigt ved at trykke på knappen  (hurtig returzoom), så du nemmere kan komponere billedet.

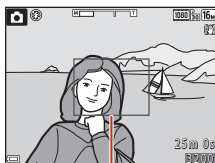

Knappen 





Rammekant

- Komponer motivet inden for billedets kant på optageskærmen, mens du trykker på knappen . Du kan udvide det synlige område ved at dreje zoomknappen mod **W**, mens du trykker på knappen .
- Slip knappen  for at vende tilbage til den oprindelige zoomposition.
- Hurtig returzoom kan ikke bruges under videooptagelse.



Fokusering

Udløserknappen

Tryk halvt ned		<p>At trykke udløserknappen halvt ned betyder, at du skal trykke på og holde knappen på det punkt, hvor du mærker en let modstand.</p> <ul style="list-style-type: none">• Fokus og eksponering (lukkertid og f-tal) indstilles, når du trykker udløserknappen halvt ned. Fokus og eksponering forbliver låst, mens knappen er trykket halvt ned.• Fokuspunktet varierer afhængigt af optageindstillingen.
Tryk helt ned		<p>At trykke udløserknappen "helt" ned betyder at trykke knappen i bund.</p> <ul style="list-style-type: none">• Lukkeren udløses, når udløserknappen trykkes helt ned.• Tryk ikke hårdt, når du trykker udløserknappen ned, da det kan medføre kamerarystelse og uskarpe billeder. Tryk let på knappen.

Brug af Målsøgende AF

Når **Valg af AF-punkt** (ikon 111) i **AF**-indstilling (auto) er indstillet til **Målsøgende AF**, fokuserer kameraet på den måde, der er beskrevet herunder, når du trykker udløserknappen halvt ned:

- Kameraet registrerer hovedmotivet og fokuserer på det. Når motivet er i fokus, vises fokuspunktet i grøn. Hvis en persons ansigt registreres, prioriterer kameraet automatisk fokus på dette.
- Hvis der ikke registreres et hovedmotiv, vælger kameraet automatisk et eller flere af de ni fokuspunkter, der indeholder det motiv, der er nærmest kameraet. Når motivet er i fokus, vises de fokuspunkter, der er i fokus, i grøn.

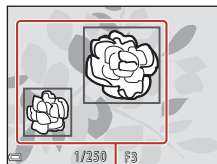

Fokuspunkter

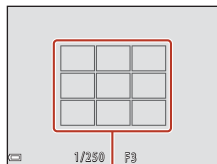

Fokuspunkter



✓ Bemærkninger om målsøgende AF

- Afhængig af optageforholdene kan det motiv, kameraet fastlægger som hovedmotiv, variere.
- Hovedmotivet registreres muligvis ikke, når du bruger visse indstillinger for **Hvidbalance**.
- Kameraet kan muligvis ikke registrere hovedmotivet korrekt i følgende situationer:
 - Når motivet er meget mørkt eller lyst
 - Når hovedmotivet mangler tydeligt definerede farver
 - Når hovedmotivet er placeret ved skærmens kant
 - Når hovedmotivet er sammensat af et gentaget mønster

Brug af ansigtsregistrering

Ved følgende indstillinger bruger kameraet ansigtsgenkendelse til automatisk at fokusere på personansigter.

- **SCENE**-indstilling (automatisk motivvælger) (📖32)
- Motivprogrammet **🌃** (aftenportræt) eller **Portræt** (📖31)
- Indstillingen Smart-portræt (📖43)
- Når **Valg af AF-punkt** (📖111) i **📷**-indstilling (auto) (📖29) er indstillet til **Ansigtsprioritet**

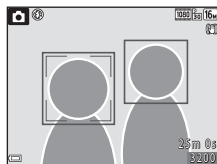

Hvis kameraet registrerer mere end ét ansigt, indrammes det ansigt, kameraet fokuserer på, af en dobbelt ramme, og de andre ansigter indrammes af en enkelt ramme.

Hvis du trykker udløserknappen halvt ned, når der ikke er registreret nogen ansigter:

- I indstilling **SCENE** (automatisk motivvælger) ændres fokuspunktet afhængig af de optageforhold, kameraet registrerer.
- I motivprogrammerne **🌃** (aftenportræt) og **Portræt** eller i indstillingen smart-portræt fokuserer kameraet midt i billedet.
- I **📷**-indstilling (auto) vælger kameraet det fokuspunkt, der indeholder motivet nærmest kameraet.

✓ Bemærkninger om ansigtsregistrering

- Kameraets evne til at registrere ansigter afhænger af mange faktorer, bl.a. den retning ansigterne ser i.
- Kameraet kan ikke registrere ansigter i følgende situationer:
 - Når ansigter er delvist tildækkede af solbriller eller lignende
 - Når ansigter fylder for meget eller for lidt på billedet



Brug af blødere hudtone

Hvis der registreres ansigter i følgende optageindstillinger, behandler kameraet billedet og gør ansigternes hudtoner blødere, før billedet gemmes (op til tre ansigter).

- Indstillingen Smart-portræt (📖43)
 - Graden af effekten **Blødere hudtone** kan justeres.
- **SCENE**-indstilling (automatisk motivvælger) (📖32)
- Motivprogrammet 📷 (aftenportræt) eller **Portræt** (📖31)

Blødere hudtone kan også anvendes på gemte billeder ved at bruge **Glamour-retouchering** i billedvisningsindstilling (📖71).

✓ Bemærkninger om blødere hudtone

- Det kan tage længere tid at gemme billederne, når de er taget.
- Under visse optageforhold kan de ønskede resultater for blødere hudtone muligvis ikke opnås, og funktionen Blødere hudtone kan blive anvendt på områder af billedet, hvor der ikke er ansigter.

Motiver, der ikke er egnede til autofokus

Kameraet fokuserer muligvis ikke som forventet i følgende situationer. I sjældne tilfælde er motivet ikke i fokus, selvom fokuspunktet og fokusindikatoren vises i grønt:

- Motivet er meget mørkt
- Optageforholdene omfatter motiver med meget forskellig lysstyrke (for eksempel hvis solen er bag motivet, så motivet virker meget mørkt)
- Ingen kontrast mellem motivet og omgivelserne (f.eks. når et portrætmotiv står foran en hvid væg iført en hvid skjorte)
- Flere motiver har forskellig afstand til kameraet (for eksempel et motiv i et bur)
- Motiver med gentagne mønstre (persienser, bygninger med mange rækker ensartede vinduer etc.)
- Motivet bevæger sig hurtigt

I ovenstående situationer kan du prøve at trykke udløserknappen halvt ned for at fokusere igen flere gange, eller du kan fokusere på at andet motiv med samme afstand fra kameraet som det ønskede motiv og bruge fokuslås (📖58).



Fokuslås

Optagelse med fokuslås anbefales, når kameraet ikke aktiverer fokuspunktet med det ønskede motiv.

1 Indstil **Valg af AF-punkt til Center** i -indstilling (auto) (📖111).

2 Placer motivet midt i billedet, og tryk udløserknappen halvt ned.

- Kameraet fokuserer på motivet, og fokuspunktet vises i grønt.
- Eksponering er også låst.

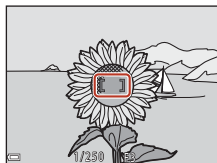

3 Omkomponer billedet uden at løfte fingeren.

- Sørg for at holde samme afstand mellem kameraet og motivet.



4 Tryk udløserknappen helt ned for at tage billedet.













Standardindstillinger (flash, selvudløser og makroindstilling)

Nedenfor vises standardindstillingerne for hver optageindstilling.

	Flash ¹ (47)	Selvudløser (49)	Makroindstilling (51)
(auto)	AUTO	Fra	Fra
Motivprogrammer			
(automatisk motivvælger)	AUTO ²	Fra	Fra ³
(aftenlandskab)	⁴	Fra ⁵	Fra ⁴
(aftenportræt)	⁶	Fra	Fra ⁴
(modlys)	⁷	Fra	Fra ⁴
(sport)	⁴	Fra ⁴	Fra ⁴
(portræt)		Fra	Fra ⁴
(landskab)	⁴	Fra ⁵	Fra ⁴
(Multi-eksp. lysere)	⁴	2s	Fra ⁴
(fest/indendørs)	⁸	Fra	Fra ⁴
(strand)	AUTO	Fra	Fra ⁴
(sne)	AUTO	Fra	Fra ⁴
(solnedgang)	⁴	Fra	Fra ⁴
(skumring/morgengry)	⁴	Fra ⁵	Fra ⁴
(nærbillede)		Fra	Til ⁴
(mad)	⁴	Fra	Til ⁴
(fyrværkeri)	⁴	Fra ⁴	Fra ⁴
(let panorama)	⁴	Fra ⁴	Fra ⁴
(kæledyrportræt)	⁴	⁹	Fra
(måne)	⁴	2s	Fra ⁴
(fugle)	⁴	Fra	Fra
Indstillingen (kreativ)	AUTO	Fra	Fra
(smart-portræt)	AUTO ¹⁰	Fra ¹¹	Fra ⁴
(slideshow med korte videoklip)	⁴	Fra	Fra



- 1 Den indstilling, der bruges, når flashen er slået op.
- 2 Kameraet vælger automatisk den flashindstilling, der passer til de optageforhold, det har valgt.  (fra) kan vælges manuelt.
- 3 Kan ikke ændres. Kameraet skifter til makroindstilling, når  er valgt.
- 4 Kan ikke ændres.
- 5  kan ikke bruges.
- 6 Kan ikke ændres. Når indstillingen er **Håndholdt**, er flashindstillingen fastsat til auto og langtidssynkronisering med rød-øje-reduktion. Når indstillingen er **Stativ**, er flashindstillingen fastsat til udfyldningsflash med rød-øje-reduktion.
- 7 Flashen er fastsat til  (udfyldningsflash), når **HDR** er indstillet til **Fra**. Flashen udløses ikke, når **HDR** er indstillet til **Til**.
- 8 Skifter muligvis til flashindstillingen langtidssynkronisering med rød-øje-reduktion.
- 9 Kæledyrsportr. auto udl. kan slås til eller fra.  eller  kan ikke bruges.
- 10 Kan ikke bruges, når **Undgå lukkede øjne** er indstillet til **Til**.
- 11  **Smil-timer** (📖44) og  **Selv kollage** (📖45) kan bruges ud over ,  eller .



Funktioner, der ikke kan bruges samtidig under optagelse

Nogle funktioner kan ikke bruges sammen med andre menuindstillinger.

Begrænset funktion	Indstilling	Beskrivelse
Flashindstilling	Kontinuerlig (📖108)	Når der er valgt en anden indstilling end Enkelt , kan flashen ikke bruges.
	Undgå lukkede øjne (📖116)	Når Undgå lukkede øjne er indstillet til Til , kan flashen ikke bruges.
Selvudløser	Valg af AF-punkt (📖111)	Når Følg motiv er valgt, kan selvdløseren ikke bruges.
Makroindstilling	Valg af AF-punkt (📖111)	Når Følg motiv er valgt, kan makroindstilling ikke bruges.
Billedindstilling	Kontinuerlig (📖108)	Billedindstilling indstilles som følger afhængig af indstillingen for kontinuert optagelse: <ul style="list-style-type: none"> • Præ-optagelsesbuffer: 2M (billedstørrelse: 1600 × 1200 pixels) • Kontinuerlig H: 120 bps: VGA (billedstørrelse: 640 × 480 pixels) • Kontinuerlig H: 60 bps: 1M (billedstørrelse: 1280 × 960 pixels)
Hvidbalance	Farveglød (med brug af skyderen til kreative effekter) (📖29)	Når farvegløden justeres vha. skyderen til kreative effekter, kan Hvidbalance i optagemenuen ikke indstilles. Hvis du vil indstille Hvidbalance , skal du vælge R på indstillingsskærmen til skyderen til kreative effekter for at nulstille lysstyrken, farvemætningen, farvegløden og aktiv D-Lighting.
Kontinuerlig	Selvudløser (📖49)	Hvis selvdløseren anvendes, når Præ-optagelsesbuffer er valgt, er indstillingen fastsat til Enkelt .
ISO-følsomhed	Kontinuerlig (📖108)	Når Præ-optagelsesbuffer , Kontinuerlig H: 120 bps eller Kontinuerlig H: 60 bps er valgt, er ISO-følsomhed fastsat til Auto .
Valg af AF-punkt	Hvidbalance (📖106)	Når en anden indstilling end Auto er valgt for Hvidbalance i indstillingen Målsøgende AF , registrerer kameraet ikke hovedmotivet.
Undgå lukkede øjne	Selv kollage (📖45)	Når Selv kollage er valgt, deaktiveres Undgå lukkede øjne .



Begrænset funktion	Indstilling	Beskrivelse
Datostempel	Kontinuerlig (📖108)	Når Præ-optagelsesbuffer , Kontinuerlig H: 120 bps eller Kontinuerlig H: 60 bps er valgt, kan dato og klokkeslæt ikke stemples på billeder.
Digital zoom	Valg af AF-punkt (📖111)	Når Følg motiv er valgt, kan digital zoom ikke bruges.

✓ Bemærkninger om Digital zoom

- Afhængig af optageindstillingen eller de aktuelle indstillinger er digital zoom muligvis ikke tilgængelig (📖136).
- Når digital zoom er slået til, fokuserer kameraet midt på billedet.



Billedvisningsfunktioner

Zoom under billedvisning.....	64
Miniaturevisning/kalendervisning	65
Indstillingen Sorter efter dato.....	66
Visning og sletning af billeder, der er taget i en sekvens	67
Redigering af billeder (stillbilleder).....	69



Zoom under billedvisning

Flyt zoomknappen mod **T** (📷 zoom under billedvisning) i fuldskræmsvisning (📖74) for at zoome ind på billedet.

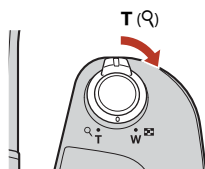

Fuldskræmsvisning



Der zoomes ind på billedet.

- Du kan ændre forstørrelsesforholdet ved at flytte zoomknappen mod **W** (📐) eller **T** (📷).
- Tryk på ▲▼◀▶ på multivælgeren for at se et andet område af billedet.
- Tryk på knappen OK (Ⓞ) for at vende tilbage til fuldskræmsvisning, når der vises et zoomet billede.



Beskæring af billeder

Når der vises et zoomet billede, kan du trykke på knappen **MENU** for at beskære billedet, så det kun indeholder den synlige del, og gemme denne del som en separat fil (📖74).



Miniaturevisning/kalendervisning

Bevæg zoomknappen mod **W** (☒ miniaturevisning) i fuldskærmsvisning (📖24) for at få vist billeder som miniaturer.





- Du kan ændre antallet af viste miniaturer ved at flytte zoomknappen mod **W** (☒) eller **T** (🔍).
- Når du bruger miniaturevisningsindstilling, skal du trykke på ▲▼◀▶ på multivælgeren for at vælge et billede og derefter trykke på knappen **OK** for at vise dette billede i fuldskærmsvisning.
- Når du bruger kalendervisningsindstilling, skal du trykke på ▲▼◀▶ for at vælge en dato og derefter trykke på knappen **OK** for at få vist de billeder, der er optaget på denne dag.

☑ Bemærkninger om kalendervisning

Billeder, der er taget, mens kameraets dato ikke har været indstillet, behandles som billeder, der er taget den 1. januar 2016.



Indstillingen Sorter efter dato

Tryk på knappen  (billedvisningsindstilling) → knappen MENU → menuikonet **MODE** →  Sorter efter dato → knappen 

Brug   på multivælgeren til at vælge en dato, og tryk derefter på knappen  for at vise de billeder, der optaget på den valgte dato.

- Funktioner i billedvisningsmenuen ( 124) kan bruges til billederne på den valgte optagedato (undtagen

Kopier).





- Følgende handlinger er tilgængelige, mens skærmen til valg af optagedato vises.

- Knappen **MENU**: De funktioner, der er vist herunder, er tilgængelige.

- Lysbilledshow
- Beskyt*

* Samme indstillinger kan anvendes på alle billeder, der er optaget på den valgte dato.

- Knappen : Sletter alle billeder, der er optaget på den valgte dato.

Sorter efter dato		
	20/11/2016	[3]
	15/11/2016	[1]
	05/11/2016	[2]
	04/11/2016	[10]

Bemærkninger om indstillingen Sorter efter dato

- Du kan vælge op til de seneste 29 datoer. Hvis der er billeder for mere end 29 datoer, kombineres alle billeder, der er gemt tidligere end de seneste 29 datoer, under **Andre**.

- De 9.000 senest optagne billeder kan vises.

- Billeder, der er taget, mens kameraets dato ikke har været indstillet, behandles som billeder, der er taget den 1. januar 2016.



Visning og sletning af billeder, der er taget i en sekvens

Visning af billeder i en sekvens

Billeder, der er taget kontinuerligt eller med funktionen Multi-eksp. lysere, indstillingen Kreativ eller funktionen Selvkollage, gemmes som en sekvens.

Ét billede i en sekvens anvendes som det nøglebillede, der repræsenterer sekvensen, når den vises i fuldskræmsvisning eller miniaturevisning.

Tryk på knappen **OK** for at få vist hvert billede i sekvensen individuelt.



Når du har trykket på knappen **OK**, er nedenstående handlinger tilgængelige.

- Tryk på **◀▶** på multivælgeren for at få vist det foregående eller næste billede.
- Tryk på **▲** for at vende tilbage til visning af nøglebilleder og vise billeder, der ikke er indeholdt i sekvensen.
- Indstil **Sekvensvisningsindstillinger** til **Særskilte billeder** i billedvisningsmenuen (📖128) for at vise billeder i en sekvens som miniaturer eller for at afspille dem i et lysbilledshow.

✓ Sekvensvisningsindstillinger

Billeder, der er taget med et andet kamera end dette kamera, kan ikke vises som en sekvens.

📎 Tilgængelige indstillinger i billedvisningsmenuen under brug af sekvens

- Tryk på knappen **MENU** for at vælge funktioner i billedvisningsmenuen (📖124), når billeder i en sekvens vises i fuldskræmsvisning.
- Hvis du trykker på knappen **MENU**, når et nøglebillede vises, kan følgende indstillinger anvendes på alle billeder i den pågældende sekvens:
 - Markér til overførsel, Beskyt, Kopier



Sletning af billeder i en sekvens

Når der trykkes på knappen  (slet) for billeder i en sekvens, varierer de billeder, der slettes, afhængig af hvordan sekvensen vises.

- Når nøglebilledet vises:
 - **Aktuelt billede:** Alle billeder i den viste sekvens slettes.
 - **Slet valgte billeder:** Hvis et nøglebillede vælges på skærmen til sletning af valgte billeder (26), slettes alle billeder i sekvensen.
 - **Alle billeder:** Alle billeder på hukommelseskortet eller i den indbyggede hukommelse slettes.
- Når billeder i en sekvens vises i fuldskræmsvisning:
 - **Aktuelt billede:** Det aktuelt viste billede slettes.
 - **Slet valgte billeder:** Billeder, der er valgt i sekvensen, slettes.
 - **Hele sekvensen:** Alle billeder i den viste sekvens slettes.



Redigering af billeder (stillbilleder)

Før redigering af billeder

Du kan let redigere billeder på dette kamera. Redigerede kopier gemmes som separate filer. Redigerede kopier gemmes med samme dato og klokkeslæt for optagelsen som originalen.

Begrænsninger for billedredigering

- Et billede kan redigeres op til 10 gange. Et stillbillede, der er oprettet under videoredigering, kan redigeres op til 9 gange.
- Du kan muligvis ikke redigere billeder af en vis størrelse eller med visse redigeringsfunktioner.





Hurtige effekter: Ændring af farveglød eller stemning



Behandl billeder med forskellige effekter.

Du kan vælge **Maleri**, **Billed-illustration**, **Soft portræt**, **Monokromt baggrundsportræt**, **Fiskeøje**, **Stjernefilter** eller **Miniatureffekt**.

- 1** Vis det billede, du vil anvende en effekt på, i fuldskærmsvisning, og tryk på knappen .



- 2** Brug     på multivælgeren til at vælge den ønskede effekt, og tryk på knappen .

- Flyt zoomknappen () mod **T** () for at skifte til fuldskærmsvisning eller mod **W** () for at skifte til miniaturevisning.
- Tryk på knappen **MENU** for at afslutte uden at gemme det redigerede billede.







- 3** Vælg **Ja**, og tryk på knappen .

- Der oprettes en redigeret kopi.



Hurtig retouchering: Forbedring af kontrast og farvemætning



Tryk på knappen  (billedvisningsindstilling) → vælg et billede → knappen MENU → Hurtig retouchering → knappen 

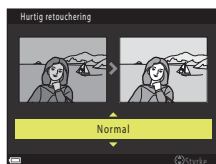

Brug   på multivælgeren til at vælge det ønskede effektniveau, og tryk på knappen .

- Den redigerede version vises til højre.
- Tryk på  for at afslutte uden at gemme kopien.



D-Lighting: Forbedring af lysstyrke og kontrast



Tryk på knappen  (billedvisningsindstilling) → Vælg et billede → knappen MENU → D-Lighting → knappen 

Brug   på multivælgeren til at vælge **OK**, og tryk på knappen .

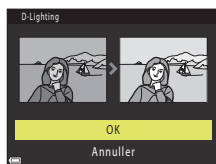
- Den redigerede version vises til højre.
- Vælg **Annuller**, og tryk på knappen  for at afslutte uden at gemme kopien.



Rød-øje-korrektion: Korrektion af røde øjne ved optagelse med flash

Tryk på knappen  (billedvisningsindstilling) → vælg et billede → knappen MENU → Rød-øje-korrektion → knappen 

Se resultatet på forhånd, og tryk på -knappen.



- Tryk på  på multivælgeren for at afslutte uden at gemme kopien.







Bemærkninger om rød-øje-korrektion

- Rød-øje-korrektion kan kun anvendes på billeder, hvor røde øjne registreres.
- Rød-øje-korrektion kan anvendes på kæledyr (hunde eller katte), selvom deres øjne ikke er røde.
- Rød-øje-korrektion giver muligvis ikke det ønskede resultat på visse billeder.
- I sjældne tilfælde kan rød-øje-korrektion blive anvendt unødigt på andre områder af billedet.

Glamour-retouchering: Forbedring af personers ansigter

Tryk på knappen  (billedvisningsindstilling) → vælg et billede → knappen MENU → Glamour-retouchering → knappen 

1 Brug    på multivælgeren til at vælge et ansigt, du vil retouchere, og tryk på knappen .

- Fortsæt til trin 2, når kun ét ansigt registreres.



2 Brug ◀▶ til at vælge effekten, brug ▲▼ til at vælge effektniveauet, og tryk på knappen OK.

- Du kan anvende flere effekter samtidigt. Juster eller kontroller indstillingerne for alle effekter, før du trykker på knappen OK.

☺ **Lille ansigt**, 🗨️ **Blødere hudtone**,

👩 **Foundation-makeup**, 🗨️ **Genskinsreduktion**,

☺ **Skjul poser under øjne**, 🗨️ **Større øjne**, ☺ **Gør øjne hvidere**, ☺ **Øjenskygge**,

🗨️ **Mascara**, ☺ **Gør tænder hvidere**, ☺ **Læbestift**, ☺ **Gør kinder rødere**

- Tryk på knappen MENU for at vende tilbage til skærmen til valg af en person.

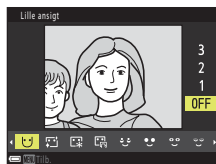

3 Se resultatet på forhånd, og tryk på knappen OK.

- Tryk på ▶ for at vende tilbage til trin 2 for at ændre indstillingerne.
- Tryk på knappen MENU for at afslutte uden at gemme det redigerede billede.

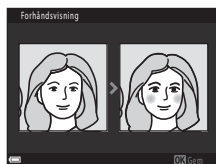

4 Vælg Ja, og tryk på knappen OK.

- Der oprettes en redigeret kopi.







✓ **Bemærkninger om glamour-retouchering**

- Ét ansigt kan redigeres ad gangen. Rediger det redigerede billede igen for at anvende glamour-retouchering på et andet ansigt.
- Afhængigt af den retning, ansigterne ser i, eller ansigternes lysstyrke, kan kameraet måske ikke registrere ansigter nøjagtigt, eller funktionen Glamour-retouchering udføres måske ikke som forventet.
- Hvis ingen ansigter registreres, vises en advarsel, og skærmen vender tilbage til billedvisningsmenuen.
- Funktionen Glamour-retouchering er kun tilgængelige for billeder, der er taget med en ISO-følsomhed på 1600 eller lavere og en billedstørrelse på 640 × 480 eller større.



Lille billede: Reduktion af et billedes størrelse

Tryk på knappen  (billedvisningsindstilling) → vælg et billede → knappen MENU → Lille billede → knappen 

1 Brug   på multivælgeren til at vælge den ønskede kopistørrelse, og tryk på knappen .

- For billeder, der er optaget med billedindstilling  **4608×2592**, vises kun **640×360**, og for dem med  **3456×3456** vises kun **480×480**.

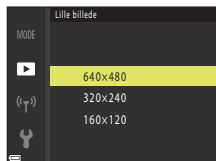

2 Vælg **Ja**, og tryk på knappen .

- Der oprettes en redigeret kopi (komprimeringsgrad ca. 1:8).



Beskæring: Oprettelse af en beskåret kopi

1 Flyt zoomknappen for at forstørre billedet (📖64).

2 Juster billedet, så kun den del, du vil bevare, vises, og tryk derefter på knappen **MENU** (menu).

- Flyt zoomknappen mod **T** (🔍) eller **W** (📐) for at justere forstørrelsesforholdet. Indstil et forstørrelsesforhold, hvorved 📐:🔍 vises.
- Brug ▲▼◀▶ på multivælgeren til at rulle gennem den del af billedet, du vil have vist.



3 Kontroller det område, du vil bevare, og tryk på knappen **OK**.

- Tryk på ◀ for at indstille området igen.

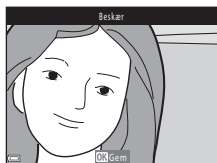

4 Vælg **Ja**, og tryk på knappen **OK**.

- Der oprettes en redigeret kopi.

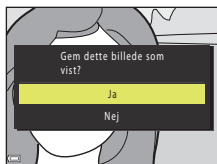

Billedstørrelse

- Den beskærede kopi har samme billedformat (vandret:lodret) som originalbilledet.
- Når billedstørrelsen af den beskærede kopi er 320 x 240 eller mindre, vises billedet i en mindre størrelse under billedvisning.



Videoer

Grundlæggende betjening ved videooptagelse og videoafspilning.....	76
Lagring af stillbilleder under optagelse af videoer	79
Indstillingen Slideshow med korte videoklip (kombination af videoklip til oprettelse af korte videoer)	80
Handlinger under videoafspilning	83
Redigering af videoer.....	84



Grundlæggende betjening ved videooptagelse og videoafspilning

1 Vis optageskærmen.

- Kontroller den resterende mængde videooptagetid.
- Det anbefales, at du får vist den videoramme, der angiver området, der optages i en video (📖77).

Videoramme

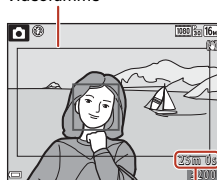

Resterende videooptagetid

2 Slå flashen ned (📖23).

- Optagelse af videoer med flashen slået op kan dæmpe lyden.

3 Tryk på knappen

● (📷 videoptageknop) for at starte videooptagelse.

- Kameraet fokuserer på motivet i midten af billedet.
- Tryk på ▶ på multivælgeren for at stoppe optagelsen midlertidigt, og tryk på ▶ igen for at fortsætte optagelse (undtagen når en HS-video er valgt i **Videoindstillinger**). Optagelsen afsluttes automatisk, hvis den er stoppet midlertidigt i ca. fem minutter.

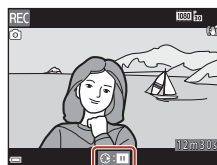

- Du kan tage et stillbillede ved at trykke på udløserknappen under optagelsen af en video (📖79).

4 Tryk på knappen ● (📷 videoptageknop) igen for at afslutte optagelsen.

5 Vælg en video i fuldskærmsvisning, og tryk på knappen OK for at afspille den.

- Et billede med et videoindstillingsikon er en video.

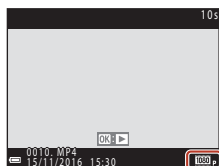

Videoindstillinger



Videoramme

- Tryk på knappen **DISP** for at få vist videorammen (📖4). Kontroller området for en video i rammen før videooptagelse.
- Det område, der optages i en video, afhænger af indstillingerne for **Videoindstillinger** og **Video-VR** i videomenuen.

Maksimal videooptagetid

Individuelle videofiler kan ikke overstige 4 GB i størrelse eller 29 minutter i længde, selvom der er tilstrækkelig ledig plads på hukommelseskortet til længere optagelse.

- Den resterende optagetid for en enkelt video vises på optageskærmen.
- Den faktiske, resterende optagetid kan variere afhængig af videoens indhold, motivbevægelser og typen af hukommelseskort.
- Hukommelseskort med en SD-hastighedsklasse på 6 eller hurtigere anbefales til optagelse af videoer (📖166). Videooptagelsen kan stoppe uventet, hvis du bruger et hukommelseskort med en lavere hastighedsklasse.

✓ Kameratemperatur

- Kameraet kan blive varmt, hvis du optager video i længere tid, eller hvis kameraet bruges et varmt sted.
- Hvis kameraet bliver meget varmt indvendigt under optagelse af videoer, holder det automatisk op med at optage.

Den resterende tid, før kameraet stopper optagelsen (🕒10s), vises.

Når kameraet er holdt op med at optage, slukker det sig selv.

Lad kameraet være slukket, indtil det er kølet ned indvendigt.



Bemærkninger om videooptagelse

✓ Bemærkninger om lagring af billeder eller videoer

Indikatoren, der viser antallet af resterende billeder, eller indikatoren, der viser den resterende optagetid, blinker, mens billeder eller videoer gemmes. **Åbn ikke dækslet til batterikammeret/hukommelseskortet, og tag ikke batterierne eller hukommelseskortet ud**, mens en indikator blinker. Det kan medføre tab af data eller beskadigelse af kameraet eller hukommelseskortet.

✓ Bemærkninger om optagne videoer

- Det kan tage nogen tid at gemme videoer i kameraets indbyggede hukommelse.
- Billedkvaliteten kan blive forringet, når digital zoom anvendes.
- Lyde fra brug af zoomknappen, zoom, autofokusbevægelser i objektivet, modvirkning af rystelser (VR) og blændefunktioner, når lysstyrken ændres, kan blive optaget.
- Følgende fænomener kan optræde på skærmen under videooptagelse. Disse fænomener gemmes i de optagede videoer.
 - Der kan opstå striber i billeder optaget i belysning fra lysstofrør, kviksølvdamplampe eller natriumdamplampe.
 - Motiver, der bevæger sig hurtigt fra den ene side af billedet til den anden, for eksempel et tog eller en bil i bevægelse, kan se skæve ud.
 - Hele videobilledet kan virke skævt, når kameraet panoreres.
 - Belysning eller andre lyse områder kan efterlade et restbillede, når kameraet bevæges.
- Afhængig af afstanden til motivet eller mængden af anvendt zoom kan der forekomme farvede striber på motiver med gentagne mønstre (tekstiler, gittervinduer etc.) under videooptagelse og afspilning. Dette sker, når mønsteret i motivet og billedsensorens layout forstyrrer hinanden, og er ikke en fejlfunktion.

✓ Bemærkninger om modvirkning af rystelser (VR) under videooptagelse

- Når **Video-VR** i videomenuen (📖122) er indstillet til **Til (hybrid)**, bliver billedvinklen (dvs. det synlige område i billedet) smallere under videooptagelse.
- Når du bruger et stativ til at stabilisere kameraet under optagelse, skal du indstille **Video-VR** til **Fra** for at forhindre eventuelle fejl forårsaget af denne funktion.

✓ Bemærkninger om autofokus til videooptagelse

Autofokus fungerer muligvis ikke som forventet (📖57). Hvis det skulle ske, kan du prøve følgende:



1. Indstil **Autofokusindstilling** i videomenuen til **Enkelt AF** (standardindstilling), før du starter videooptagelse.
2. Komponer et andet motiv (med samme afstand fra kameraet som det ønskede motiv), så motivet er midt i billedet, tryk på knappen ● (📷 videooptageknop) for at starte optagelse, og modificer kompositionen.



Lagring af stillbilleder under optagelse af videoer





Hvis udløserknappen trykkes helt ned under optagelse af en video, gemmes ét billede som et stillbillede.

Videoptagelsen fortsætter, mens stillbilledet gemmes.

- Du kan tage et stillbillede, mens  vises på skærmen. Når  vises, kan du ikke gemme et stillbillede.
- Størrelsen af det optagne stillbillede afhænger af videobilledstørrelsen ( 117).



Bemærkninger om optagelse af stillbilleder under videoptagelse

- Det er ikke muligt at optage stillbilleder under en videoptagelse i følgende situationer:
 - Når den resterende videoptagetid er mindre end fem sekunder
 - Når **Videoindstillinger** ( 117) er indstillet til  **1080/60i**,  **1080/50i**,  **480/30p**,  **480/25p** eller HS-video
- Lyden fra udløserknappen, når et stillbillede gemmes, kan muligvis høres på den optagede video.
- Hvis kameraet flyttes, mens der trykkes på udløserknappen, kan billedet blive sløret.



Indstillingen Slideshow med korte videoklip (kombination af videoklip til oprettelse af korte videoer)

Kameraet opretter en kort video på op til 30 sekunder (**1080p** **1080/30p** eller **1080p** **1080/25p**) ved at optage og automatisk kombinere flere videoklip, der er flere sekunder lange.

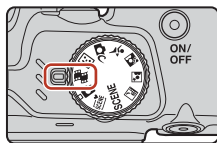

1 Tryk på knappen MENU (menu), og konfigurer indstillingerne for optagelse af videoer.

- **Antal optagelser:** Indstil det antal videoklip, som kameraet optager, og optagetiden for hvert videoklip. Kameraet optager som standard 15 videoklip på hver 2 sekunder for at oprette en kort video på 30 sekunder.
- **Specialeffekter** (📖82): Anvend forskellige effekter på videoer under optagelse. Effekter kan ændres for hvert videoklip.
- **Baggrundsmusik:** Vælg baggrundsmusikken. Du kan få vist et eksempel på det ved at flytte zoomknappen (📖2) mod **T** (📖9).
- Tryk på knappen **MENU** eller udløserknappen for at forlade menuen, når du er færdig med indstillingerne.



2 Tryk på knappen ● (▶) videooptageknop for at optage et videoklip.

- Kameraet stopper automatisk optagelsen af videoklipet, når den tid, der er angivet i trin 1, er udløbet.
- Optagelse af videoklip kan stoppes midlertidigt. Se "Midlertidigt stop af videooptagelse" (📖81).



3 Kontroller det optagne videoklip, eller slet det.

- Tryk på knappen **OK** for at kontrollere det.
- Tryk på knappen **🗑️** for at slette det. Det sidste optagne videoklip eller alle videoklip kan slettes.
- Gentag handlingen i trin 2 for at forsætte med at optage videoklip.
- Vend tilbage til trin 1 for at ændre effekterne.

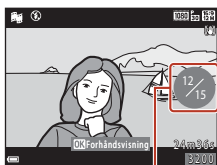

Antal optagne videoklip



4 Gem slideshowet med korte videoklip.

- Slideshow med korte videoklip gemmes, når kameraet er færdig med at optage det angivne antal videoklip.
- Hvis du vil gemme et slideshow med korte videoklip, før kameraet er færdig med at optage det angivne antal videoklip, skal du trykke på knappen **MENU**, når optagestandbyskærmen vises, og derefter vælge **Afslut optagelse**.
- Videoklip slettes, når et slideshow med korte videoklip gemmes.

Handlinger under afspilning af videoklip

Du kan justere lydstyrken ved at flytte zoomknappen, mens et videoklip afspilles (🔊).

På skærmen vises knapper til billedvisning.

Nedenstående handlinger kan udføres ved at bruge ◀▶ på multivælgeren til at vælge en knap og trykke på knappen OK.

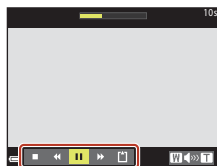

Knapper til billedvisning

Funktion	Ikoner	Beskrivelse
Spole tilbage	◀◀	Hold knappen OK nede for at spole videoen tilbage.
Hurtigt frem	▶▶	Hold knappen OK nede for at køre hurtigt frem i videoen.
Pause	⏸	Midlertidigt stop af afspilning. Nedenstående handlinger kan udføres under et midlertidigt stop.
		◀◀ Spol videoen et billede tilbage. Hold knappen OK nede for at spole kontinuerligt tilbage.
		▶▶ Spol videoen et billede frem. Hold knappen OK nede for at spole kontinuerligt frem.
		▶ Fortsæt afspilning.
Afslut afspilning	■	Vend tilbage til optageskærmen.
Afslut optagelse	📁	Gem slideshowet med korte videoklip med de optagne videoklip.

✓ Bemærkninger om optagelse af et slideshow med korte videoklip

- Kameraet kan ikke registrere videoer, hvis der ikke er sat et hukommelseskort i.
- Udskift ikke hukommelseskortet, før et slideshow med korte videoklip er gemt.

📝 Midlertidigt stop af videooptagelse

- Du kan gemme et stillbillede (📷 4608x2592), hvis du trykker på udløserknappen, når optagestandbyskærmen vises.
- Du kan stoppe videooptagelse midlertidigt og vise billeder eller skifte til andre optageindstillinger for at tage billeder. Videooptagelsen genoptages, når du skifter til slideshow med korte videoklip igen.



Tilgængelige funktioner i indstillingen Slideshow med korte videoklip

- Selvudløser (📖49)
- Makroindstilling (📖51)
- Eksponeringskompensation (📖52)
- Menuen Slideshow med korte videoklip (📖80)
- Menuen Videoindstillinger (📖117)

Brug af specialeffekter

Anvender effekter på billeder under optagelse.

Drej programhjulet til → knappen MENU → menuikonet → Specialeffekter → knappen

Type	Beskrivelse
SOFT Softfilter	Blødgør billedet ved at påføre en let sløring på hele billedet.
SEPIA Nostalgisk sepia	Tilføjer en sepia-tone og reducerer kontrasten for at simulere egenskaberne ved et gammelt billede.
Høj kontrast monokrom	Opretter et sort-hvid billede med kraftig kontrast.
Selektiv farve	Bevarer kun en valgt farve, og gør andre farver sort-hvide.
POP Pop	Øger farvemætningen i hele billedet for at skabe et lyst udseende.
Krydsbehandling	Giver billedet et mystisk udseende baseret på en angivet farve.
1 Legetøjskamera effekt 1	Giver hele billedet en gullig farveglød og gør billedperiferien mørkere.
2 Legetøjskamera effekt 2	Reducerer farvemætningen i hele billedet og gør billedperiferien mørkere.
Spejl	Skaber et bilateralt, symmetrisk billede, hvis højre halvdel er et inverteret spejlbillede af venstre halvdel.
OFF Fra (standardindstilling)	Der anvendes ingen effekter på billedet.

- Når **Selektiv farve** eller **Krydsbehandling** er valgt, skal du bruge ▲▼ på multivælgeren til at vælge den ønskede farve og trykke på -knappen for at anvende farven. Tryk på -knappen igen for at ændre farvevalget.



Handlinger under videoafspilning

Du kan justere lydstyrken ved at flytte zoomknappen, mens en video afspilles (📖2).

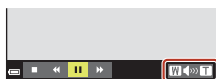

Indikator for lydstyrke

På skærmen vises knapper til billedvisning.

Nedenstående handlinger kan udføres ved at bruge ◀▶ på multivælgeren til at vælge en knap og trykke på knappen ⓧ.



Under midlertidigt stop

Funktion	Ikon	Beskrivelse	
Spole tilbage	◀◀	Hold knappen ⓧ nede for at spole videoen tilbage.	
Hurtigt frem	▶▶	Hold knappen ⓧ nede for at køre hurtigt frem i videoen.	
Pause	⏸	Midlertidigt stop af afspilning. Nedenstående handlinger kan udføres under et midlertidigt stop.	
		◀◀	Spol videoen et billede tilbage. Hold knappen ⓧ nede for at spole kontinuerligt tilbage.
		▶▶	Spol videoen et billede frem. Hold knappen ⓧ nede for at spole kontinuerligt frem.
		📄	Udtræk den ønskede del af en video, og gem den som en separat fil.
		🖼️	Uddrag et enkelt billede fra en video, og gem det som et stillbillede.
	▶	Fortsæt afspilning.	
Afslut	■	Vend tilbage til fuldskræmsvisning.	



Redigering af videoer

Sådan uddrages kun den ønskede del af en video

Den ønskede del af en optaget video kan gemmes som en separat fil.

1 Afspil videoen, og sæt den på pause ved startpunktet for den del, du vil uddrage (📖83).

2 Brug ◀▶ på multivælgeren til at vælge 📄, og tryk derefter på knappen OK.

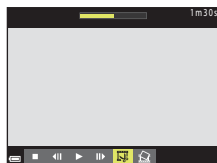

3 Brug ▲▼ til at vælge ✂️ (vælg startpunkt).

- Brug ◀▶ til at flytte startpunktet.
- Du kan annullere redigeringen ved at vælge ↶ (tilbage) og trykke på knappen OK.

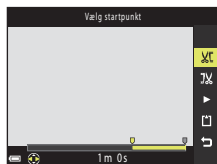

4 Brug ▲▼ til at vælge 📄 (vælg slutpunkt).

- Brug ◀▶ til at flytte slutpunktet.
- Vælg ▶, og tryk derefter på knappen OK for at se den angivne del på forhånd. Tryk på OK-knappen igen for at stoppe forhåndsvisningen.

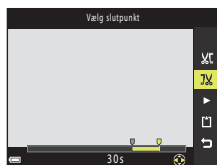

5 Brug ▲▼ til at vælge 📄 (gem), og tryk på knappen OK.

- Følg vejledningen på skærmen for at gemme videoen.









✓ Bemærkninger om videoredigering

- Brug batterier med en tilstrækkelig ladestyrke, så kameraet ikke slukkes under redigering. Når indikatoren for batteriniveau viser , er videoredigering ikke mulig.
- En video, der er oprettet med redigeringsfunktionen, kan ikke redigeres igen.
- Den faktiske, beskårne del af en video kan afvige en smule fra den del, der blev valgt med start- og slutpunktet.
- Videoer kan ikke beskæres, så de varer under to sekunder.

Lagring af et billede fra en video som et stillbillede



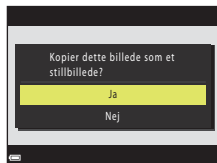
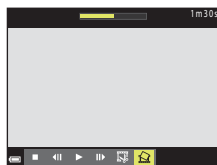

Du kan udtrage et billede fra en optaget video og gemme det som et stillbillede.

- Sæt videoen på pause ved det billede, du vil udtrage (83).
- Brug  på multivælgeren til at vælge , og tryk på knappen .

- Vælg **Ja**, når der vises en bekræftelses-dialogboks, og tryk på knappen  for at gemme billedet.
- Billedkvaliteten af det stillbillede, der skal gemmes, er normal (komprimeringsgrad på ca. 1:8). Billedstørrelsen afhænger af originalvideoens billedstørrelse (117).



✓ Bemærkninger om lagring af stillbilleder

Stillbilleder kan ikke gemmes fra videoer, der er optaget ved  **1080/60i**,  **1080/50i**,  **480/30p**,  **480/25p** eller HS-video (117).



Tilslutning af kameraet til et tv, en printer eller en computer

Brug af billeder	87
Visning af billeder på et tv.....	88
Udskrivning af billeder uden brug af en computer	90
Overførsel af billeder til en computer (ViewNX-i).....	94



Brug af billeder

Ud over at bruge appen SnapBridge (iii) til at se de optagne billeder kan du også bruge billederne på forskellige måder ved at slutte kameraet til de enheder, der er beskrevet herunder.

Visning af billeder på et tv



Billeder og videoer, der er optaget med kameraet, kan ses på et tv.
Tilslutningsmetode: Sæt video- og audiostikkene på A/V-kablet (ekstraudstyr) i tv'ets indgangsstik. Alternativt kan du sætte et almindeligt HDMI-kabel i tv'ets HDMI-indgangsstik.

Udskrivning af billeder uden brug af en computer



Hvis du slutter kameraet til en PictBridge-kompatibel printer, kan du udskrive billeder uden at bruge en computer.
Tilslutningsmetode: Slut kameraet direkte til printerens USB-port med det medfølgende USB-kabel.

Overførsel af billeder til en computer (ViewNX-i)



Du kan overføre billeder og videoer til en computer, så du kan se og redigere dem der.
Tilslutningsmetode: Slut kameraet til computerens USB-port med USB-kablet.

- Inden tilslutning til en computer skal du installere ViewNX-i på computeren.

✓ Bemærkninger om tilslutning af kabler til kameraet

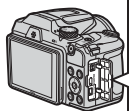

Åbn stikdækslet.



Sæt stikket i.

HDMI-mikrostik (type D)

USB-/A/V-udgangsstik

- Husk at slukke kameraet, før du sætter kabler i eller tager dem ud. Kontroller stikkens form og retning, og sæt ikke stik skråt i og tag dem ikke skråt ud.
- Kontroller, at batteriniveauet er tilstrækkeligt højt. Hvis lysnetadapteren EH-67/EH-67s (købes separat) anvendes, kan kameraet strømforsynes fra en stikkontakt. Der må under ingen omstændigheder anvendes en anden lysnetadapter end EH-67/EH-67s. Manglende overholdelse af denne anvisning kan medføre overophedning eller beskadigelse af kameraet.
- Se dokumentationen, der følger med enheden, samt dette dokument, for at få oplysninger om tilslutningsmetode og efterfølgende betjening.



Visning af billeder på et tv

1 Sluk kameraet, og slut det til tv'et.

- Kontroller stikkens form og retning, og sæt ikke stik skråt i og tag dem ikke skråt ud.

Når du bruger A/V-kabel

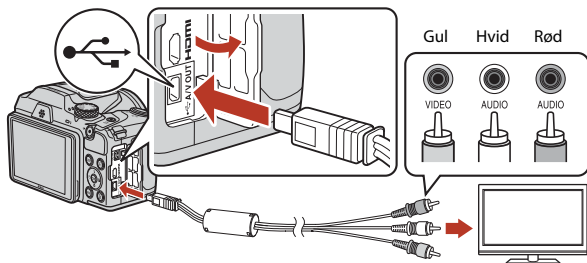

Når du bruger et almindeligt HDMI-kabel

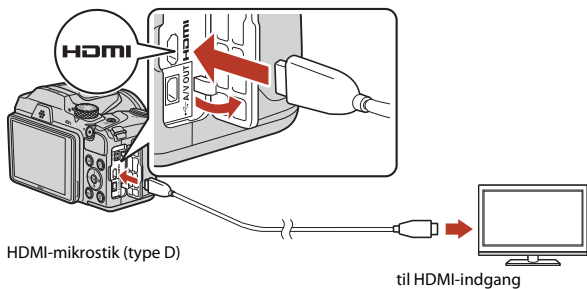

2 Indstil tv-indgangen til ekstern indgang.

- Se dokumentationen til tv'et for at få nærmere oplysninger.



3 Tryk på og hold knappen  (billedvisning) nede for at tænde kameraet.

- Billederne vises på tv'et.
- Kameraets skærm tændes ikke.

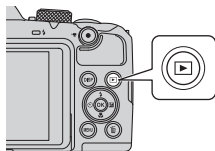

Udskrivning af billeder uden brug af en computer

Brugere af PictBridge-kompatible printere kan slutte kameraet direkte til printeren og udskrive billeder uden brug af en computer.

Tilslutning af kameraet til en printer

- 1 Tænd printeren.
- 2 Sluk kameraet, og slut det til printeren vha. USB-kablet.
 - Kontroller stikkens form og retning, og sæt ikke stik skråt i og tag dem ikke skråt ud.

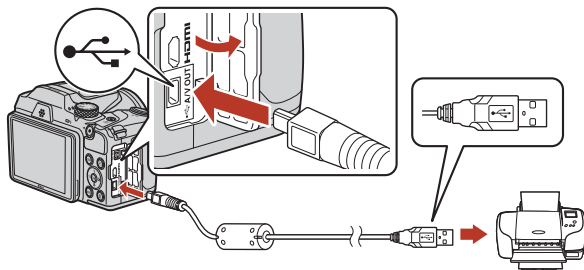

- 3 Tænd kameraet.
 - Opstartsskærm billedet for **PictBridge** (①) vises på kameraet efterfulgt af skærm billedet **Udskriv valgte billeder** (②).

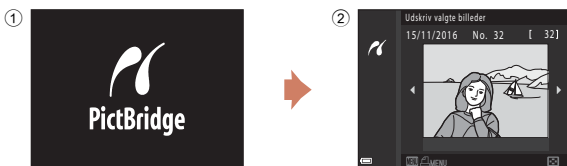

Udskrivning af billeder et ad gangen

1 Brug ◀▶ på multivælgeren til at vælge det ønskede billede, og tryk på knappen **OK**.

- Flyt zoomknappen mod **W** (📐) for at skifte til miniaturrevisning eller mod **T** (📺) for at skifte til fuldskærmsvisning.

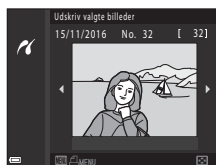

2 Brug ▲▼ til at vælge **Antal**, og tryk på knappen **OK**.

- Brug ▲▼ til at indstille det ønskede antal kopier (op til ni), og tryk på knappen **OK**.

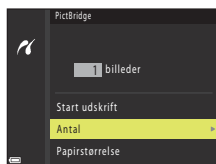

3 Vælg **Papirstørrelse**, og tryk på **OK**-knappen.

- Vælg den ønskede papirstørrelse, og tryk på knappen **OK**.
- Vælg **Standard** for at udskrive med den papirstørrelsesindstilling, der er konfigureret på printeren.
- De tilgængelige indstillinger for papirstørrelse på kameraet kan variere, afhængig af den printer du bruger.

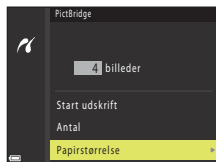

4 Vælg **Start udskrift**, og tryk på **OK**-knappen.

- Udskrivningen starter.

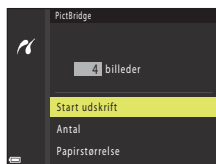

Udskrivning af flere billeder

- 1** Når skærmen **Udskriv valgte billeder** vises, skal du trykke på knappen **MENU** (menu).

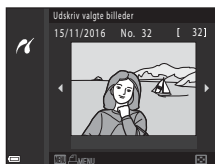

- 2** Brug **▲▼** på multivælgeren til at vælge **Papirstørrelse**, og tryk på **OK**-knappen.

- Vælg den ønskede papirstørrelse, og tryk på knappen **OK**.
- Vælg **Standard** for at udskrive med den papirstørrelsesindstilling, der er konfigureret på printeren.
- De tilgængelige indstillinger for papirstørrelse på kameraet kan variere, afhængig af den printer du bruger.
- Tryk på knappen **MENU** for at lukke udskriftsmenuen.

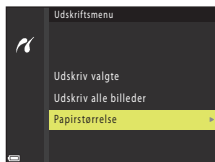

- 3** Vælg **Udskriv valgte** eller **Udskriv alle billeder**, og tryk på knappen **OK**.

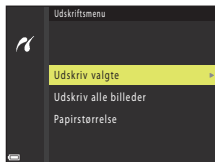

Udskriv valgte

Vælg billeder (op til 99) og antal kopier for hvert billede (op til 9).

- Brug ◀▶ på multivælgeren til at vælge billeder, og brug ▲▼ til at angive det antal kopier, der skal udskrives.
- Billeder, der er valgt til udskrivning, angives med  og antallet af kopier, der skal udskrives. Indstil antallet af kopier til 0 for at annullere udskriv valgte billeder.
- Flyt zoomknappen mod **T** () for at skifte til fuldskræmsvisning eller mod **W** () for at skifte til miniaturevisning.
- Tryk på knappen , når du er færdig. Når skærmen til bekræftelse af antallet af udskriftskopier vises, skal du vælge **Start udskrift** og derefter trykke på knappen  for at starte udskrivningen.



Udskriv alle billeder

Der udskrives én kopi af alle billeder, som er gemt i den indbyggede hukommelse eller på hukommelseskortet.

- Når skærmen til bekræftelse af antallet af udskriftskopier vises, skal du vælge **Start udskrift** og derefter trykke på knappen  for at starte udskrivningen.



Overførsel af billeder til en computer (ViewNX-i)

Installation af ViewNX-i

ViewNX-i er gratis software, du kan bruge til at overføre billeder og videoer til en computer, så du kan se og redigere dem der.

Du installerer ViewNX-i ved at hente den nyeste version af installationsprogrammet til ViewNX-i fra webstedet nedenfor og gennemføre installationen ved at følge installationsvejledningen på skærmen.

ViewNX-i: <http://downloadcenter.nikonimglib.com>

Se Nikon-webstedet for dit område for at få oplysninger om bl.a. systemkrav.

Overførsel af billeder til en computer

1 Forbered et hukommelseskort, der indeholder billeder.

Du kan bruge en af nedenstående metoder til overførsel af billeder fra hukommelseskortet til en computer.

- **SD-hukommelseskortplads/kortlæser:** Sæt hukommelseskortet i kortpladsen på computeren eller kortlæseren (fås i almindelig handel), der er sluttet til computeren.
- **Direkte USB-tilslutning:** Sluk kameraet, og kontroller, at hukommelseskortet er sat i kameraet. Slut kameraet til computeren med USB-kablet. Tænd kameraet. Tag hukommelseskortet ud af kameraet, før du slutter det til computeren, for at overføre billeder, der er gemt i kameraets indbyggede hukommelse.

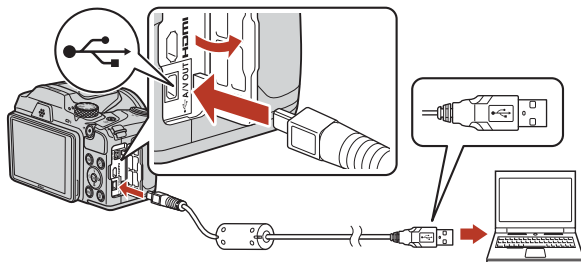

Hvis du bliver bedt om at vælge et program, skal du vælge Nikon Transfer 2.

- **Ved brug af Windows 7**

Hvis dialogboksen til højre vises, skal du følge trinene nedenfor for at vælge Nikon Transfer 2.

- 1 Klik på **Change program (Skift program) under Import pictures and videos (Importér billeder og videoer)**. En dialogboks til programvalg vises; vælg Nikon Transfer 2, og klik på **OK**.
- 2 Dobbeltklik på ikonet Nikon Transfer 2.

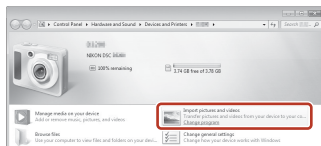

- **Ved brug af Windows 10 eller Windows 8.1**

Hvis dialogboksen til højre vises, skal du klikke på dialogboksen og derefter klikke på **Import File (Import af fil)/Nikon Transfer 2**.

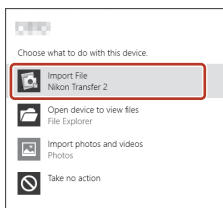

- **Ved brug af Mac OS X**

Hvis Nikon Transfer 2 ikke starter automatisk, skal du starte programmet **Image Capture (Billedtagning)**, der følger med Mac, mens kameraet og computeren er forbundet, og vælge Nikon Transfer 2 som det standardprogram, der skal åbnes, når kameraet sluttes til computeren.

Hvis hukommelseskortet indeholder mange billeder, kan det tage lang tid at starte Nikon Transfer 2. Vent, til Nikon Transfer 2 starter.

✓ **Bemærkninger om tilslutning af USB-kablet**

Tilslutningen registreres muligvis ikke, hvis kameraet sluttes til en computer via en USB-hub.

📎 **Brug af ViewNX-i**

Du finder flere oplysninger i onlinehjælpen.



2 Klik på **Start Transfer (Start overførsel)**, når Nikon Transfer 2 starter.

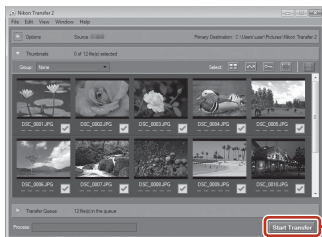

**Start Transfer
(Start overførsel)**

- Billedoverførslen begynder. Når billedoverførslen er afsluttet, starter ViewNX-i, og de overførte billeder vises.

3 Afbryd forbindelsen.

- Hvis du bruger en kortlæser eller en kortplads, skal du vælge den relevante indstilling i computerens operativsystem for at skubbe den flytbare disk, der svarer til hukommelseskortet, ud, og derefter fjerne kortet fra kortlæseren eller kortpladsen.
- Hvis kameraet er sluttet til computeren, skal du slukke kameraet og tage USB-kablet ud.



Brug af menuen

Sådan bruges menuer	98
Menulister	101
Optagemenuen (almindelige optageindstillinger).....	105
Optagemenuen (for  -indstilling (auto))	106
Menuen Smart-portræt	115
Videomenuen	117
Billedvisningsmenuen	124
Netværksmenuen	129
Opsætningsmenuen	131



Sådan bruges menuer

Du kan indstille de menuer, der er anført herunder, ved at trykke på knappen **MENU** (menu).

- **Optagemenu**^{1, 2}
- **Videomenu**¹
- **Billedvisningsmenu**³
- **Netværksmenu**
- **Opsætningsmenu**

¹ Tryk på knappen **MENU**, når optageskærbilledet vises.

² Menuikoner og de tilgængelige indstillinger afhænger af optageindstillingen.

³ Tryk på knappen **MENU**, når billedvisningskærbilledet vises. Menuikoner og de tilgængelige indstillinger afhænger af billedvisningsindstillingen.

1 Tryk på knappen **MENU** (menu).

- Menuen vises.

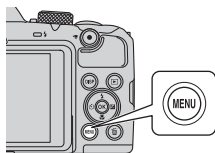

2 Tryk på **◀** på multivælgeren.

- Det aktuelle menuikon vises i gult.



Menuikoner

3 Vælg et menuikon, og tryk på knappen **OK**.

- Nu kan menuelementerne vælges.

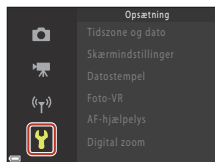

4 Vælg et menupunkt, og tryk på knappen **OK**.

- Visse menuelementer kan ikke indstilles afhængigt af den aktuelle optageindstilling eller kameraets status.

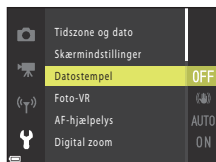

5 Vælg en indstilling, og tryk på knappen **OK**.

- Den valgte indstilling anvendes.
- Tryk på knappen **MENU**, når du er færdig med at bruge menuen.
- Når der vises en menu, kan du skifte til optageindstilling ved at trykke på udløserknappen eller knappen **OK** (with a camera icon).

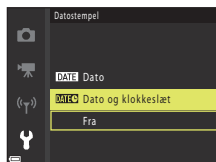

Skærmen til valg af billede

Når der vises et skærbillede til valg af billeder som det, der vises til højre, under brug af kameramenuen, kan du vælge billeder med følgende fremgangsmåde.



1 Brug ◀▶ på multivælgeren til at vælge det ønskede billede.

- Flyt zoomknappen (📖) mod **T** (📷) for at skifte til fuldskærmsvisning eller mod **W** (📱) for at skifte til miniaturevisning.
- Du kan kun vælge ét billede til **Roter billede**. Fortsæt til trin 3.



2 Brug ▲▼ til at vælge **ON** eller **OFF**.

- Når **ON** vælges, vises et ikon sammen med billedet. Gentag trin 1 og 2 for at vælge flere billeder.



3 Tryk på knappen **OK** for at anvende billedvalget.

- Følg vejledningen på skærmen, når en bekræftelsesdialog vises.





Menulister

Optagemenuen

Skift til optageindstilling → knappen MENU

Almindelige indstillinger

Indstilling	Standardindstilling	
Billedindstilling	 4608×3456	105

For indstillingen (Auto)

Indstilling	Standardindstilling	
Hvidbalance	Auto	106
Kontinuerlig	Enkelt	108
ISO-følsomhed	Auto	110
Valg af AF-punkt	Målsøgende AF	111
Autofokusindstilling	Præfokusering	114



For indstillingen Smart-portræt

Indstilling	Standardindstilling	
Selvkollage	–	115
Undgå lukkede øjne	Fra	116





Videomenuen

Skift til optageindstilling → knappen MENU → menuikonet  → knappen 

Indstilling	Standardindstilling	
Videoindstillinger	 1080/30p eller  1080/25p	117
Autofokusindstilling	Enkelt AF	121
Video-VR	Til (hybrid)	122
Reduktion af vindstøj	Fra	122
Billedhastighed	–	123

Billedvisningsmenuen

Tryk på knappen  (billedvisningsindstilling) → knappen MENU

Indstilling	
Markér til overførsel ¹	124
Hurtig retouchering ²	70
D-Lighting ²	70
Rød-øje-korrektion ²	71
Glamour-retouchering ²	71
Lysbilledshow	125
Beskyt ¹	126
Roter billede ¹	126
Lille billede ²	73
Kopier ¹	127
Sekvensvisningsindstillinger	128

¹ Vælg et billede på skærbilledet til valg af billeder. Se "Skærmen til valg af billede" (100) for at få flere oplysninger.

² Redigerede billeder gemmes som separate filer. Nogle billeder kan muligvis ikke redigeres.



Netværksmenuen

Tryk på knappen MENU → menuikonet  → knappen 

Indstilling	
Flytilstand	129
Tilslut til smartenhed	129
Indstill. f. autom. afsend.	129
Wi-Fi	129
Bluetooth	129
Gendan standardindstill.	129



Opsætningsmenuen

Tryk på knappen MENU → menuikonet  → knappen 

Indstilling	
Tidszone og dato	131
Skærmindstillinger	133
Datostempel	134
Foto-VR	135
AF-hjælpelys	135
Digital zoom	136
Lydindstillinger	136
Auto sluk	137
Formater kort/Formater hukommelse	138
Sprog/Language	138
Billedkommentar	139
Copyrightoplysninger	140
Lokationsdata	141
Nulstil alle	141
Batteritype	142
Overensstemm.mærkn.	142
Firmwareversion	142



Optagemenuen (almindelige optageindstillinger)

Billedindstilling (billedstørrelse og -kvalitet)

Skift til optageindstilling* → knappen MENU → Billedindstilling → knappen 

* Billedindstilling kan indstilles i alle optageindstillinger undtagen indstillingen Slideshow m. kort video. Indstillingen anvendes også til andre optageindstillinger (bortset fra motivprogram **Let panorama**).

Vælg den kombination af billedstørrelse og komprimeringsgrad, der skal anvendes, når billeder gemmes.

Jo højere billedindstilling, jo større kan billedet udskrives, og jo lavere komprimeringsgrad, jo højere billedkvalitet, men antallet af billeder, der kan gemmes, reduceres.

Element*	Komprimeringsgrad	Billedformat (vandret i forhold til lodret)
16_M * 4608×3456 ★	Ca. 1:4	4:3
16_M 4608×3456 (standardindstilling)	Ca. 1:8	4:3
8_M 3264×2448	Ca. 1:8	4:3
4_M 2272×1704	Ca. 1:8	4:3
2_M 1600×1200	Ca. 1:8	4:3
VGA 640×480	Ca. 1:8	4:3
16_S / 12_M 4608×2592	Ca. 1:8	16:9
1:1 3456×3456	Ca. 1:8	1:1

* De numeriske værdier angiver antallet af optagne pixels.
Eksempel: **16_M 4608×3456** = ca. 16 megapixels, 4608 × 3456 pixels

Bemærkninger om udskrivning af billeder i billedformat 1:1

Skift printerindstillingen til "Kant" ved udskrivning af billeder i billedformat 1:1. Nogle printere kan ikke udskrive billeder i formatet 1:1.

Bemærkninger om billedindstilling

Denne funktion er muligvis ikke tilgængelig kombineret med andre funktioner (61).

Antallet af billeder, der kan gemmes

- Det omtrentlige antal billeder, der kan gemmes, kan ses på skærmen under optagelse (21).
- Bemærk, at pga. JPEG-komprimering kan antallet af billeder, der kan gemmes, variere meget afhængig af billedindholdet, også når du bruger hukommelseskort med samme kapacitet og samme billedindstilling. Endvidere kan antallet af billeder, der kan gemmes, variere afhængig af hukommelseskortets mærke.
- Hvis antallet af resterende billeder er 10.000 eller mere, vises "9999" for antal resterende billeder.





Optagemenuen (for -indstilling (auto))

Hvidbalance (justering af farveglød)

Drej programhjulet til  → knappen MENU → menuikonet  → Hvidbalance → knappen 

Juster hvidbalancen, så den passer til lyskilden eller vejrforholdene, for at farverne i billedet stemmer overens med det, du ser med dit øje.

Indstilling	Beskrivelse
AUTO Auto (standardindstilling)	Hvidbalance justeres automatisk.
PRE Forudind. manuel	Bruges, når det ønskede resultat ikke opnås med Auto , Glødelampe etc. (📖107).
 Dagslys	Bruges i direkte sollys.
 Glødelampe	Bruges under glødelamper.
 Lysstofrør	Bruges under lysstofrør.
 Overskyet	Bruges i overskyet vejr.
 Flash	Bruges sammen med flashen.

Bemærkninger om hvidbalance

- Slå flashen ned, når hvidbalance er indstillet til en anden indstilling end **Auto** eller **Flash** (📖23).
- Denne funktion er muligvis ikke tilgængelig kombineret med andre funktioner (📖61).



Brug af Forudind. manuel

Følg nedenstående fremgangsmåde til at måle hvidbalanceværdien i den belysning, der skal bruges under optagelse.

1 Placer en hvid eller grå referencegenstand under det lys, der anvendes ved optagelse.

2 Brug ▲▼ på multivælgeren til at vælge **Forudind. manuel** i menuen **Hvidbalance**, og tryk på OK-knappen.

- Objektivet køres ud til zoompositionen til målingen.

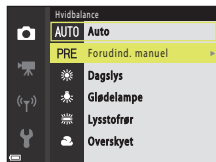

3 Vælg **Mål**.

- Vælg **Annuller**, og tryk på knappen OK for at anvende den senest målte værdi.



4 Komponer det hvide og grå referenceobjekt i målevinduet, og tryk på knappen OK at måle værdien.

- Lukkeren udløses, og målingen er udført (intet billede gemmes).



Målevindue

✓ Bemærkninger om Forudind. manuel

Der kan ikke måles en værdi for hvidbalance med **Forudind. manuel**. Indstil **Hvidbalance** til **Auto** eller **Flash** ved optagelse med flash.



Kontinuerlig optagelse

Drej programhjulet til  → knappen MENU → menuikonet  → Kontinuerlig → knappen 

Indstilling	Beskrivelse
 Enkelt (standardindstilling)	Der tages ét billede, hver gang der trykkes på udløserknappen.
 Kontinuerlig H	Når udløserknappen holdes helt nede, tages der billeder kontinuerligt. <ul style="list-style-type: none">• Kameraet kan tage op til 7 billeder kontinuerligt med en hastighed på ca. 7,7 bps (når billedindstillingen er indstillet til  4608x3456).
 Kontinuerlig L	Når udløserknappen holdes helt nede, tages der billeder kontinuerligt. <ul style="list-style-type: none">• Kameraet kan tage op til 7 billeder kontinuerligt med en hastighed på ca. 2 bps (når billedindstillingen er indstillet til  4608x3456). Hastigheden falder, hvis du holder udløserknappen helt nede.
 Præ-optagelsesbuffer	Når udløserknappen trykkes halvt ned, begynder optagelsen i præ-optagelsesbufferen. Når udløserknappen trykkes helt ned, gemmer kameraet det aktuelle billede samt de billeder, der blev taget, umiddelbart før der blev trykket på knappen ( 109). Præ-optagelsesbufferen gør det nemt at fange perfekte øjeblikke. <ul style="list-style-type: none">• Kameraet kan tage op til ca. 25 billeder kontinuerligt med en hastighed på op til 15 bps (inkl. maksimum 4 billeder taget i præ-optagelsesbufferen).• Billedindstilling er fastsat til  (billedstørrelse: 1600 × 1200 pixels).
 Kontinuerlig H: 120 bps	Hver gang udløserknappen trykkes helt ned, tages billeder kontinuerligt med høj hastighed. <ul style="list-style-type: none">• Kameraet kan tage op til 50 billeder kontinuerligt med en hastighed på ca. 120 bps.• Billedindstilling er fastsat til  (billedstørrelse: 640 × 480 pixels).
 Kontinuerlig H: 60 bps	Hver gang udløserknappen trykkes helt ned, tages billeder kontinuerligt med høj hastighed. <ul style="list-style-type: none">• Kameraet kan tage op til 25 billeder kontinuerligt med en hastighed på ca. 60 bps.• Billedindstilling er fastsat til  (billedstørrelse: 1280 × 960 pixels).



✓ Bemærkninger om kontinuerlig optagelse

- Fokus, eksponering og hvidbalance fastlåses på de værdier, der fastlægges for det første billede i hver serie.
- Det kan tage lidt tid at gemme billederne efter optagelsen.
- Når ISO-følsomheden øges, kan der forekomme støj i de optagede billeder.
- Billedhastigheden kan blive reduceret afhængigt af den aktuelle billedindstilling, typen af hukommelseskort eller optageforholdene.
- Når der bruges **Præ-optagelsesbuffer, Kontinuerlig H: 120 bps** eller **Kontinuerlig H: 60 bps**, kan der forekomme striber eller forskelle i lysintensiteten eller farvegløden på billeder, der er taget i belysning, som flimrer hurtigt med høj hastighed, f.eks. lysstofrør, kviksløvlamper eller natriumdamp-lamper.
- Denne funktion er muligvis ikke tilgængelig kombineret med andre funktioner (📖61).

📌 Præ-optagelsesbuffer

Når udløserknappen trykkes halvt eller helt ned, gemmes billeder som beskrevet herunder.

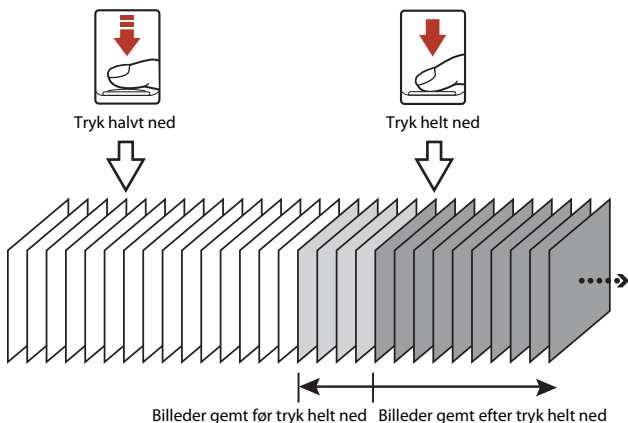

- Ikonet for præ-optagelsesbuffer (📌) på optageskærmen skifter til grønt, når udløserknappen trykkes halvt ned.



ISO-følsomhed

Drej programhjulet til  → knappen **MENU** → menuikonet  → ISO-følsomhed → knappen 

En højere ISO-følsomhed gør det muligt at fotografere mørkere motiver. Endvidere kan der tages billeder med kortere lukkertid selv ved motiver med samme lysstyrke, og sløring forårsaget af kamerarystelse og bevægelse i motivet kan reduceres.

- Når en højere ISO-følsomhed er indstillet, kan billederne indeholde støj.

Indstilling	Beskrivelse
AUTO Auto (standardindstilling)	Følsomheden vælges automatisk i området fra ISO 125 til 1600.
 Fast auto-ISO	Vælg det område, inden for hvilket kameraet automatisk justerer ISO-følsomheden, som ISO 125-400 eller ISO 125-800 .
125, 200, 400, 800, 1600, 3200, 6400	Følsomheden låses fast på den angivne værdi.

Bemærkninger om ISO-følsomhed

Denne funktion er muligvis ikke tilgængelig kombineret med andre funktioner (61).

Visning af ISO-følsomhed på optageskærmen

- Når **Auto** er valgt, vises **ISO**, når ISO-følsomheden øges.
- Når **Fast auto-ISO** er valgt, vises den maksimale værdi for ISO-følsomhed.





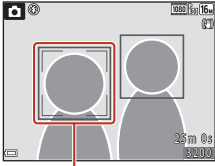
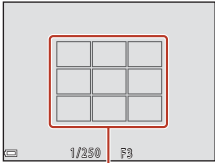
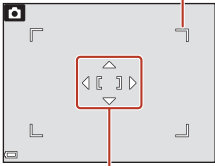

Valg af AF-punkt

Drej programhjulet til → knappen MENU → menuikonet → Valg af AF-punkt → knappen

Indstil, hvordan kameraet vælger fokuspunkt for autofokus.

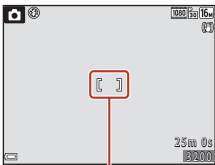
Indstilling	Beskrivelse
Ansigtsprioritet	<p>Når kameraet registrerer en persons ansigt, fokuserer det på dette ansigt. Se "Brug af ansigtsregistrering" (156) for at få flere oplysninger.</p>  <p>Fokuspunkt</p> <p>Ved komposition af et billede uden personers ansigter eller registrerede ansigter, vælger kameraet automatisk et eller flere af de ni fokuspunkter, der indeholder motivet tættest på kameraet, når udløserknappen trykkes halvt ned.</p>  <p>Fokuspunkter</p>
Manuel	<p>Brug på multivælgeren til at flytte fokuspunktet til det sted, hvor du vil fokusere.</p> <ul style="list-style-type: none">Tryk på knappen for at bruge multivælgeren til konfiguration af flashindstilling eller andre indstillinger. Tryk på knappen igen for at vende tilbage til flytning af fokuspunktet. <p>Område for flytbart fokuspunkt</p>  <p>Fokuspunkt</p>

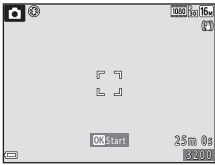

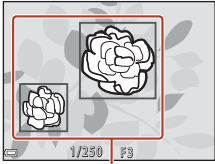
Indstilling	Beskrivelse
<p>[■] Center</p>	<p>Kameraet fokuserer på motivet i midten af billedet.</p>  <p>Fokuspunkt</p>
<p> Følg motiv</p>	<p>Brug denne funktion til at tage billeder af motiver i bevægelse. Registrer det motiv, kameraet fokuserer på. Fokuspunktet flyttes automatisk, så det følger motivet. Se "Brug af Følg motiv" (📖113) for at få flere oplysninger.</p>  <p>Fokuspunkt</p>
<p> Målsøgende AF (standardindstilling)</p>	<p>Når kameraet registrerer hovedmotivet, fokuserer det på motivet. Se "Brug af Målsøgende AF" (📖55).</p>  <p>Fokuspunkter</p>

Bemærkninger om indstilling af AF-metode

- Når digital zoom er aktiveret, fokuserer kameraet på området midt på billedet uanset indstillingen for **Valg af AF-punkt**.
- Denne funktion er muligvis ikke tilgængelig kombineret med andre funktioner (📖61).



Brug af Følg motiv

Drej programhjulet til → knappen MENU → menuikonet → Valg af AF-punkt → knappen OK → Følg motiv → knappen OK → knappen MENU

1 Registrer et motiv.

- Juster det motiv, du vil spore, ind efter kanten i midten af rammen, og tryk på knappen OK.
- Når motivet er registreret, vises en gul ramme (fokuspunkt) omkring det, og kameraet begynder at følge dette motiv.
- Hvis motivet ikke kan registreres, vises rammen i rødt. Omkomponer billedet, og forsøg at registrere motivet igen.
- Tryk på knappen OK for at annullere registreringen af motivet.
- Hvis kameraet ikke længere sporer det registrerede motiv, forsvinder fokuspunktet. Registrer motivet igen.

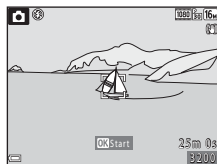

2 Tryk udløserknappen helt ned for at tage billedet.

- Hvis der trykkes på udløserknappen, mens fokuspunktet ikke vises, fokuserer kameraet på motivet midt i billedet.

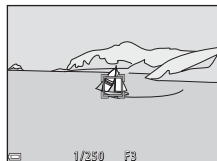



Bemærkninger om Følg motiv

- Hvis du udfører handlinger som f.eks. zoom, mens kameraet følger motivet, annulleres registreringen.
- Følg motiv kan muligvis ikke lade sig gøre under visse optageforhold.



Autofokusindstilling

Drej programhjulet til  → knappen **MENU** → menuikonet  → Autofokusindstilling → knappen 

Indstil, hvordan kameraet fokuserer ved optagelse af stillbillede.

Indstilling	Beskrivelse
AF-S Enkelt AF	Kameraet fokuserer kun, når udløserknappen trykkes halvt ned.
AF-F Konstant AF	Kameraet fokuserer altid, også selvom udløserknappen ikke trykkes halvt ned. Lyden af objektivbevægelse høres, når kameraet fokuserer.
PRE-AF Præfokusering (standardindstilling)	Selvom udløserknappen ikke trykkes halvt ned, fokuserer kameraet, når det registrerer motivbevægelse, eller når kompositionen af det indrammede billede ændres betydeligt.

Autofokusindstilling til videooptagelse

Autofokusindstilling til videooptagelse kan indstilles med **Autofokusindstilling** ( 121) i videomenuen.



Menuen Smart-portræt

- Se "Billedindstilling (billedstørrelse og -kvalitet)" (📖105) for at få oplysninger om **Billedindstilling**.

Selvkollage

Drej programhjulet til 📷 → knappen **MENU** → menuikonet 📷 → Selvkollage → knappen 📷

Indstilling	Beskrivelse
Antal optagelser	Indstil antallet af optagelser, som kameraet automatisk tager (antal optagne billeder til et samlet billede). <ul style="list-style-type: none">• 4 (standardindstilling) eller 9 kan vælges.
Interval	Indstil intervallet mellem hver optagelse. <ul style="list-style-type: none">• Kort, Mellem (standardindstilling) eller Lang kan vælges.
Lukkerlyd	Indstil, om lukkerlyden skal aktiveres ved optagelse med selvkollagefunktionen. <ul style="list-style-type: none">• Standard, Spejrefleks, Magisk (standardindstilling) eller Fra kan vælges.• Den samme indstilling som den, der er angivet for Lukkerlyd i Lydindstillinger i opsætningsmenuen, anvendes ikke på denne indstilling.



Undgå lukkede øjne

Drej programhjulet til  → knappen MENU → menuikonet  → Undgå lukkede øjne → knappen 

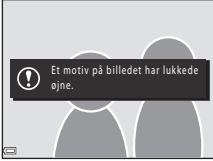
Indstilling	Beskrivelse	
 Til	<p>Kameraet udløser automatisk lukkeren to gange ved hver optagelse og gemmer ét billede, hvor motivets øjne er åbne.</p> <ul style="list-style-type: none">• Hvis kameraet har gemt et billede, hvor motivets øjne muligvis er lukkede, vises advarslen til højre i nogle sekunder.• Flashen kan ikke bruges.	
Fra (standardindstilling)	Deaktiverer Undgå lukkede øjne.	



Bemærkninger om undgå lukkede øjne

Denne funktion er muligvis ikke tilgængelig kombineret med andre funktioner (61).



Videomenuen









Videoindstillinger

Skift til optageindstilling → knappen **MENU** → menuikonet  → Videoindstillinger → knappen 

Vælg den ønskede videoindstilling for optagelse. Vælg videoindstillinger for normal hastighed for at optage ved normal hastighed, eller videoindstillinger til HS-video (📖118) for at optage i slow- eller fastmotion. De videoindstillinger, der kan vælges, varierer afhængigt af indstillingen **Billedhastighed** (📖123).

- Hukommelseskort med en SD-hastighedsklasse på 6 eller hurtigere anbefales til optagelse af videoer (📖166).

Videoindstillinger for video med normal hastighed

Indstilling (Billedstørrelse/ Billedhastighed ¹ , Filformat)	Billedstørrelse	Billedformat (vandret i forhold til lodret)
 1080/30p  1080/25p (standardindstilling)	1920 × 1080	16:9
 1080/60i ²  1080/50i ²	1920 × 1080	16:9
 720/30p  720/25p	1280 × 720	16:9
 480/30p  480/25p	640 × 480	4:3

¹ Interlaced format anvender felter pr. sekund.



² Indstillingen er ikke tilgængelig, når du bruger visse effekter i indstillingen Kreativ eller Glamour-retouchering.



Videoundstillinger for HS-video

Optagne videoer afspilles i fast- eller slowmotion.

Se "Optagelse af videoer i slowmotion og fastmotion (HS-video)" (📖120).

Indstilling	Billedstørrelse Billedformat (vandtret i forhold til lodret)	Beskrivelse
 HS 480/4x ¹	640 × 480 4:3	1/4-hastigheds slowmotion-videoer • Maks. optagetid ² : 15 sekunder (afspilningstid: 1 minut)
 HS 1080/0,5x ¹	1920 × 1080 16:9	2x-hastigheds fastmotion-videoer • Maks. optagetid ² : 2 minutter (afspilningstid: 1 minut)

¹ Indstillingen er ikke tilgængelig, når du bruger visse effekter i indstillingen Kreativ eller Glamour-retouchering.

² Under optagelse af videoer kan kameraet skiftes mellem videooptagelse ved normal hastighed og videooptagelse i slowmotion eller fastmotion.

Den maksimale optagetid, der er vist her, refererer kun til den del af videoen, der er optaget i slowmotion eller fastmotion.

Bemærkninger om HS-video

- Lyd optages ikke.
- Zoomposition, fokus, eksponering og hvidbalance låses fast, når videooptagelsen starter.



Afspilning i slowmotion og fastmotion

Ved optagelse med normal hastighed:

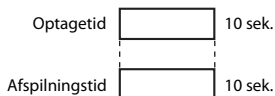

Ved optagelse ved $\frac{480 \text{ FPS}}{1080 \text{ FPS}}$ / $\frac{480 \text{ FPS}}{1080 \text{ FPS}}$ HS 480/4x:

Videor optages med 4x normal hastighed.

De afspilles i slowmotion med 4x langsommere hastighed.

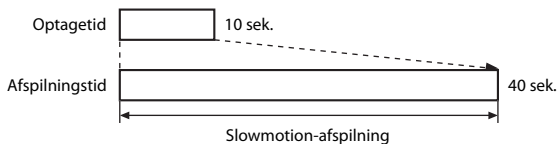

Ved optagelse ved $\frac{1080 \text{ FPS}}{1080 \text{ FPS}}$ / $\frac{1080 \text{ FPS}}{1080 \text{ FPS}}$ HS 1080/0,5x:

Videor optages med 1/2 x normal hastighed.

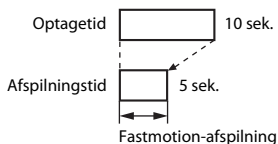

De afspilles i fastmotion med 2x hurtigere hastighed.



Optagelse af videoer i slowmotion og fastmotion (HS-video)

Skift til optageindstilling → knappen **MENU** → menuikonet  → Videoindstillinger → knappen **OK**

Videor, der er optaget med HS-video, kan afspilles i slowmotion med 1/4 af normal afspilningshastighed eller i fastmotion med to gange den normale afspilningshastighed.

1 Brug   på multivælgeren til at vælge en HS-videoindstilling (📖118), og tryk på knappen **OK**.

- Tryk på knappen **MENU** for at vende tilbage til optageskærmen, når du har anvendt indstillingen.

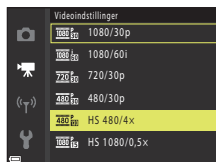

2 Tryk på knappen  (📹 videoptageknop) for at starte optagelse.

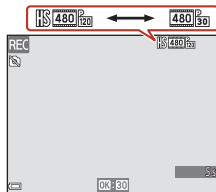

- Kameraet begynder at optage en HS-video.
- Kameraet skifter mellem videoptagelse med normal hastighed og HS-videoptagelse, hver gang du trykker på knappen **OK**.
- Ikonet for videoindstillinger ændres, når du skifter mellem HS-videoptagelse og videoptagelse med normal hastighed.
- Når den maksimale optagetid for HS-videor (📖118) er nået, skifter kameraet automatisk til videoptagelse med normal hastighed.



3 Tryk på knappen  (📹 videoptageknop) for at afslutte optagelse.



Autofokusindstilling

Skift til optageindstilling → knappen MENU → menuikonet  → Autofokusindstilling → knappen 

Angiv, hvordan kameraet skal fokusere under optagelse af videoer.

Indstilling	Beskrivelse
AF-S Enkelt AF (standardindstilling)	Fokus er låst, når videooptagelse starter. Vælg denne indstilling, når afstanden mellem kameraet og motivet bliver ved med at være relativt konstant.
AF-F Konstant AF	Kameraet fokuserer kontinuerligt. Vælg denne indstilling, når afstanden mellem kameraet og motivet ændrer sig betydeligt under optagelsen. Lyden af kameraet, når det fokuserer, kan muligvis høres i den optagede video. Det anbefales at bruge Enkelt AF for at forhindre, at lyden fra kameraets fokusering forstyrrer optagelsen.

Bemærkninger om autofokusindstilling



Når der vælges en indstilling for HS-video i **Videoindstillinger**, fastsættes indstillingen til **Enkelt AF**.



Video-VR

Skift til optageindstilling → knappen MENU → menuikonet  → Video-VR → knappen 

Vælg indstillingen til modvirkning af rystelser (VR), når du optager videoer.
Indstil til **Fra**, når du bruger et stativ til at stabilisere kameraet under optagelse.

Indstilling	Beskrivelse
 * Til (hybrid) (standardindstilling)	Udfører optisk kompensation for kamerarystelse vha. objektivforskydning VR og udfører samtidig elektronisk VR vha. billedbehandling. Billedvinklen (dvs. det viste område på billedet) bliver smallere.
 Til	Udfører kompensation for kamerarystelse vha. objektivforskydning VR.
Fra	Modvirkning af rystelser (VR) er deaktiveret.

Bemærkninger om Video-VR

- Når der vælges en indstilling for HS-video i **Videoindstillinger**, fastsættes indstillingen til **Fra**.
- I visse situationer kan modvirkning af rystelser muligvis ikke eliminere effekten af kamerarystelser fuldstændigt.

Reduktion af vindstøj

Skift til optageindstilling → knappen MENU → menuikonet  → Reduktion af vindstøj → knappen 

Indstilling	Beskrivelse
 Til	Reducerer den lyd, der opstår, når vinden passerer hen over mikrofonen under videooptagelse. Det kan være vanskeligt at høre andre lyde under afspilning.
Fra (standardindstilling)	Reduktion af vindstøj er deaktiveret.



Billedhastighed

Skift til optageindstilling → knappen MENU → menuikonet  → Billedhastighed → knappen 

Vælg den billedhastighed (felter pr. sekund for interlaced format), der skal bruges under optagelse af videoer. Når indstillingen for billedhastighed ændres, ændres de indstillinger, der kan foretages i **Videoindstillinger** ( 117).



Indstilling	Beskrivelse
30 bps (30p/60i)	Egnet til billedvisning på et tv med NTSC-standarden.
25 bps (25p/50i)	Egnet til billedvisning på et tv med PAL-standarden.



Billedvisningsmenuen

- Se "Redigering af billeder (stillbilleder)" (📖69) for at få oplysninger om billedredigeringsfunktioner.

Markér til overførsel

Tryk på knappen  (billedvisningsindstilling) → knappen MENU → Markér til overførsel → knappen 



Inden du overfører billeder til en smartenhed, skal du vælge de billeder i kameraet, du vil overføre.

Vælg eller fravælg billeder til funktionen Markér til overførsel på skærbilledet til valg af billeder (📖100).

- Du kan ikke vælge videoer. Hvis du vil overføre videoer til en smartenhed, skal du bruge appen SnapBridge.
- Bemærk, at de foretagne indstillinger for Markér til overførsel annulleres, hvis du vælger **Nulstil alle** (📖141) i opsætningsmenuen eller **Gendan standardindstill.** (📖129) i netværksmenuen.



Lysbilledshow

Tryk på knappen  (billedvisningsindstilling) → knappen MENU → Lysbilledshow → knappen 



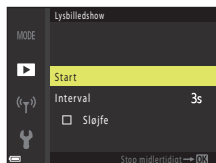

Vis billeder et efter et i et automatisk "lys billedshow". Når videoer vises i lysbilledshowet, vises kun det første billede af hver video.

1 Brug på multivælgeren til at vælge **Start**, og tryk på knappen .

- Lysbilledshowet begynder.
- Hvis du vil ændre intervallet mellem billeder, skal du vælge **Interval**, trykke på knappen  og angive det ønskede interval, før du vælger **Start**.
- Du kan gentage lysbilledshowet automatisk ved at vælge **Sløjfe** og trykke på knappen , før du vælger **Start**.
- Den maksimale afspilningstid er op til ca. 30 minutter, selvom **Sløjfe** er aktiveret.





2 Afslut eller genstart lysbilledshowet.

- Skærmen til højre vises, når lysbilledshowet er afsluttet eller stoppet midlertidigt. Vælg , og tryk på knappen  for at afslutte lysbilledshowet. Vælg , og tryk på -knappen for at fortsætte lysbilledshowet.





Handlinger under billedvisning

- Brug   på multivælgeren til at få vist det forrige/næste billede. Tryk på og hold   nede for at rulle hurtigt tilbage/frem gennem billederne.
- Tryk på knappen  for at stoppe lysbilledshowet midlertidigt eller afslutte det.



Beskyt



Tryk på knappen  (billedvisningsindstilling) → knappen MENU → Beskyt → knappen 

Kameraet beskytter valgte billeder mod utilsigtet sletning.

Vælg billeder, der skal beskyttes, eller annuller beskyttelse fra skærmen til valg af billede (100).

Bemærk, at formatering af hukommelseskortet eller kameraets indbyggede hukommelse sletter alle data permanent, også beskyttede filer (138).

Roter billede

Tryk på knappen  (billedvisningsindstilling) → knappen MENU → Roter billede → knappen 

Angiv den retning, de gemte billeder skal vises i under billedvisning.

Stillbilleder kan drejes 90 grader med uret eller 90 grader mod uret.

Vælg et billede på skærmen til valg af billede (100). Tryk på  på multivælgeren for at rotere billedet 90 grader, når skærmen Roter billede vises.

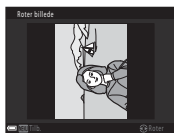

Roter 90 grader mod uret





Roter 90 grader med uret

Tryk på knappen  for at afslutte visningsretningen og gemme retningsoplysningerne sammen med billedet.





Kopier (kopiering mellem hukommelseskortet og den indbyggede hukommelse)

Tryk på knappen  (billedvisningsindstilling) → knappen MENU → Kopier → knappen 

Billeder kan kopieres mellem et hukommelseskort og den indbyggede hukommelse.

- Når et hukommelseskort uden billeder sættes i kameraet, og kameraet skiftes til billedvisningsindstilling, vises **Hukommelsen indeholder ingen billeder.** Tryk i så fald på knappen MENU for at vælge **Kopier**.

- 1 Brug   på multivælgeren til at vælge en destination, som billederne skal kopieres til, og tryk på knappen .



- 2 Vælg en kopieringsindstilling, og tryk på knappen .

- Når du vælger **Valgte billeder**, kan du bruge skærmen til valg af billede til at angive billeder (100).

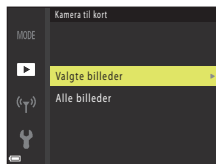

Bemærkninger om kopiering af billeder



- Kun filer i de formater, som dette kamera kan optage, kan kopieres.
- Funktionen garanteres ikke for billeder, der er taget med et kamera af et andet mærke, eller som er blevet ændret på en computer.

Kopiering af billeder i en sekvens



- Hvis du vælger et nøglebillede for en sekvens i **Valgte billeder**, kopieres alle billeder i sekvensen.
- Hvis du trykker på knappen MENU under visning af billeder i en sekvens, er kun kopiindstillingen **Kort til kamera** tilgængelig. Alle billeder i sekvensen kopieres, hvis du vælger **Aktuel sekvens**.



Sekvensvisningsindstillinger

Tryk på knappen  (billedvisningsindstilling) → knappen MENU →
Sekvensvisningsindstillinger → knappen 

Vælg den metode, der skal bruges til at vise billederne i sekvensen ( 67).

Indstilling	Beskrivelse
 Særskilte billeder	Viser hvert billede i en sekvens individuelt.  vises på billedvisningsskærmen.
 Kun nøglebillede (standardindstilling)	Viser kun nøglebilledet for billeder i en sekvens.

Indstillingerne anvendes til alle sekvenser, og indstillingen gemmes i kameraets hukommelse, også efter at kameraet slukkes.



Netværksmenuen

Tryk på knappen **MENU** → menuikonet  → knappen **OK**

Konfigurer indstillingerne for trådløst netværk for at slutte en smartenhed til kameraet.

Indstilling	Beskrivelse	
Flyttilstand	Vælg Til for at deaktivere alle trådløse forbindelser.	
Tilslut til smartenhed	Vælges ved parring af en smartenhed med kameraet. Denne indstilling kan ikke vælges, når en trådløs forbindelse er etableret. Se trin 3 i "Opsætning fra smartphone eller tablet" (📖15) for at få flere oplysninger.	
Send under optagelse	Indstil betingelserne for automatisk at sende billeder til en smartenhed.	
Wi-Fi	Wi-Fi-forbindelsestype SSID* : Skift SSID. Et SSID kan bestå af 1 til 32 bogstaver og tal. Verificering/kryptering : Vælg, om kommunikationen mellem kameraet og den forbundne smartenhed skal krypteres. Kommunikationen krypteres ikke, hvis der vælges Åbn . Adgangskode* : Indstil adgangskoden. Indstil en adgangskode på 8-36 bogstaver og tal. Kanal : Vælg den kanal, der skal bruges til trådløse forbindelser.	
	Aktuelle indstillinger	Vis de aktuelle indstillinger.
	Forbindelse	Vælg Deaktiver for at deaktivere Bluetooth-kommunikation.
	Parrede enheder	Skift den smartenhed, der skal oprettes forbindelse til, eller slet parringen med smartenheden.
Send ved tilstanden "Fra"	Indstil, om kameraet må kommunikere med smartenheden, når kameraet er slukket eller i standbyindstilling (📖23).	
Gendan standardindstill.	Gendan alle netværksmenuens indstillinger til deres standardværdier. Denne indstilling kan ikke vælges, når en trådløs forbindelse er etableret.	

* Se "Tekstindtastning på tastaturet" (📖130) for at få lysninger om indtastning af alfanumeriske tegn.



Tekstindtastning på tastaturet

- Brug ▲▼◀▶ på multivælgeren til at vælge alfanumeriske tegn. Tryk på knappen **OK** for at indsætte det valgte tegn i tekstfeltet og flytte markøren til næste plads.
- Vælg ← eller → på tastaturet, og tryk på **OK**-knappen for at flytte markøren i tekstfeltet.
- Tryk på knappen **⌫** for at slette ét tegn.
- Vælg ↵ på tastaturet, og tryk på knappen **OK** for at anvende indstillingen.



Opsætningsmenuen

Tidszone og dato

Tryk på knappen **MENU** → menuikonet  → Tidszone og dato → knappen **OK**

Indstil kameraets ur.

Indstilling	Beskrivelse
Synkroniser m. smartenhed	Indstil, om dato og klokkeslæt skal synkroniseres med en smartenhed.
Dato og klokkeslæt	<p>Indstil dato og klokkeslæt, hvis Synkroniser m. smartenhed er indstillet til Fra.</p> <ul style="list-style-type: none">• Vælg et felt: Tryk på  på multivælgeren.• Rediger dato og klokkeslæt: Tryk på  .• Anvend indstillingen: Vælg minutindstillingsfeltet, og tryk på knappen OK. 
Datoformat	Vælg År/måned/dag , Måned/dag/år eller Dag/måned/år .
Tidszone	<p>Indstil tidszone og sommertid.</p> <ul style="list-style-type: none">• Når Rejsedestination () indstilles, efter at egen tidszone er indstillet () , beregnes tidsforskellen mellem rejsedestinationen og egen tidszone automatisk, og dato og klokkeslæt for det valgte område gemmes.



Indstilling af tidszonen

- 1 Brug ▲▼ på multivælgeren til at vælge **Tidszone**, og tryk på **OK**-knappen.

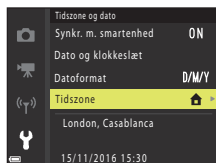

- 2 Vælg **Egen tidszone** eller **Rejsedestination**, og tryk på **OK**-knappen.

- Den dato og det klokkeslæt, der vises på skærmen, skifter afhængigt af, om din egen tidszone eller rejsedestinationen er valgt.

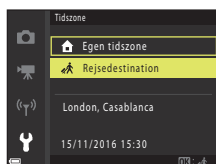

- 3 Tryk på ►.

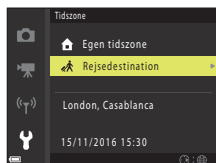

- 4 Brug ◀▶ til at vælge tidszonen.

- Tryk på ▲ for at aktivere sommertidsfunktionen; ☀ vises. Tryk på ▼ for at deaktivere sommertidsfunktionen.
- Tryk på knappen **OK** for at anvende tidszonen.
- Hvis den korrekte tid for egen tidszone eller rejsedestinationstidszonen ikke vises, skal du indstille den korrekte tid i **Dato og klokkeslæt**.

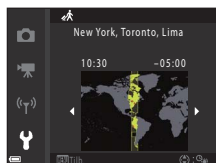

Skærmindstillinger

Tryk på knappen **MENU** → menuikonet  → Skærmindstillinger → knappen 

Indstilling	Beskrivelse
Vis hjælp	Beskrivelserne af funktionerne vises, mens optageindstillingen ændres, eller mens indstillingskærbilledet vises. <ul style="list-style-type: none">• Standardindstilling: Til
Billedvisning	Indstil, om det optagne billede skal vises umiddelbart efter optagelse. <ul style="list-style-type: none">• Standardindstilling: Til
Lysstyrke	Juster lysstyrken. <ul style="list-style-type: none">• Standardindstilling: 3
Vis/skjul gitterlinjer	Vælg, om der skal vises en ramme som hjælp til kompositionen på optageskærbilledet. <ul style="list-style-type: none">• Standardindstilling: Fra



Datostempel

Tryk på knappen **MENU** → menuikonet **Y** → Datostempel → knappen **OK**

Optagedato og -klokkeslæt kan stemples på billeder under optagelse.



Indstilling	Beskrivelse
DATE Dato	Dato stemples på billeder.
DATE Dato og klokkeslæt	Dato og klokkeslæt stemples på billeder.
Fra (standardindstilling)	Dato og klokkeslæt stemples ikke på billeder.

Bemærkninger om datostempel

- Dato- og klokkeslætstemplet er en permanent del af billeddataene og kan ikke slettes. Dato og klokkeslæt kan ikke stemples på billeder, efter de er optaget.
- Dato og klokkeslæt kan ikke stemples i følgende situationer:
 - Når motivprogrammet er indstillet til **Aftenlandskab** (ved indstillingen **Håndholdt**), **Aftenportræt** (ved indstillingen **Håndholdt**), **Modlys** (når **HDR** er indstillet til **Til**) eller **Let panorama**
 - Når indstillingen for kontinuerlig optagelse (**108**) er indstillet til **Præ-optagelsesbuffer**, **Kontinuerlig H: 120 bps** eller **Kontinuerlig H: 60 bps**
 - Under videooptagelse
 - Når der gemmes stillbilleder under en videooptagelse
 - Ved oprettelse af stillbilleder under redigering af videoer
- Den stemplede dato og klokkeslæt kan være vanskelig at se, når du bruger en lille billedstørrelse.



Foto-VR

Tryk på knappen MENU → menuikonet  → Foto-VR → knappen 

Vælg den indstilling for modvirkning af rystelser (VR), der skal anvendes ved optagelse af stillbilleder.

Indstil til **Fra**, når du bruger et stativ til at stabilisere kameraet under optagelse.

Indstilling	Beskrivelse
 Til (standardindstilling)	Kompensation for kamerarystelse udføres vha. objektivforskydning VR.
Fra	Kompensation udføres ikke.

Bemærkninger om Foto-VR

- Når du tænder kameraet eller skifter fra billedvisningsindstilling til optageindstilling, skal du vente, til optageskærmbilledet vises fuldstændigt, før du tager billeder.
- Billederne på skærmen kan se slørede ud lige efter optagelsen.
- I visse situationer kan modvirkning af rystelser muligvis ikke eliminere effekten af kamerarystelser fuldstændigt.

AF-hjælpelys

Tryk på knappen MENU → menuikonet  → AF-hjælpelys → knappen 

Indstilling	Beskrivelse
AUTO Auto (standardindstilling)	AF-hjælpelyset tændes automatisk, når du trykker på udløserknappen ved dårlig belysning. Hjælpelyset har en rækkevidde på ca. 2,0 m ved maksimal vidvinkelposition og ca. 1,6 m ved maksimal telefotoposition. <ul style="list-style-type: none">• AF-hjælpelyset lyser muligvis ikke afhængig af fokuspunktets placering eller den valgte optageindstilling.
Fra	AF-hjælpelyset lyser ikke.



Digital zoom

Tryk på knappen MENU → menuikonet  → Digital zoom → knappen 

Indstilling	Beskrivelse
Til (standardindstilling)	Digital zoom er aktiveret.
Fra	Digital zoom er deaktiveret.

Bemærkninger om Digital zoom

- Du kan ikke bruge digital zoom i følgende optageindstillinger:
 - **Aftenlandskab, Aftenportræt, Modlys** (når HDR er indstillet), **Portræt, Let panorama** eller **Kæledyrspotræt**
 - Indstillingen Kreativ
 - Indstillingen Smart-portræt
- Digital zoom kan ikke bruges i andre optageindstillinger, når visse indstillinger bruges (62).



Lydindstillinger

Tryk på knappen MENU → menuikonet  → Lydindstillinger → knappen 

Indstilling	Beskrivelse
Lyd ved betjening	Når Til (standardindstilling) er valgt, høres ét bip, når handlinger udføres, to bip, når fokus på motivet er opnået og tre bip, når der opstår en fejl. Lyden fra skærmen Welcome høres også. <ul style="list-style-type: none">• Lyde deaktiveres, når du bruger motivprogrammet Kæledyrspotræt eller Fugle.
Lukkerlyd	Når Til (standardindstilling) er valgt, høres lukkerlyden, når lukkeren udløses. <ul style="list-style-type: none">• Lukkerlyden høres ikke, når du optager videoer eller bruger motivprogrammet Kæledyrspotræt eller Fugle.



Auto sluk

Tryk på knappen **MENU** → menuikonet  → Auto sluk → knappen 

Indstil den tid, der skal gå, før kameraet skifter til standbyindstilling (23).

Du kan vælge **30 sek.**, **1 min.** (standardindstilling), **5 min.** eller **30 min.**

Indstilling af funktionen Autoslukning

Den tid, der går, før kameraet skifter til standbyindstilling, ligger fast i følgende situationer:

- Når en menu vises: 3 minutter (når Autoslukning er indstillet til **30 sek.** eller **1 min.**)
- Ved optagelse med **Kæledyrsportr. auto udl.:** 5 minutter (når Autoslukning er indstillet til **30 sek.** eller **1 min.**)
- Ved optagelse med **Smil-timer:** 5 minutter (når Autoslukning er indstillet til **30 sek.** eller **1 min.**)
- Når A/V-kablet er tilsluttet: 30 minutter
- Når et HDMI-kabel er tilsluttet: 30 minutter
- Når lysnetadapter EH-67/EH-67s er tilsluttet: 30 minutter



Formater kort/Formater hukommelse

Tryk på knappen **MENU** → menuikonet  → **Formater kort/Formater hukommelse** → knappen 

Brug denne indstilling til at formatere et hukommelseskort eller den indbyggede hukommelse.

Formatering af hukommelseskort eller den indbyggede hukommelse sletter alle data permanent. Slettede data kan ikke gendannes. Gem vigtige billeder på en computer inden formateringen.

Formatering af et hukommelseskort

- Sæt et hukommelseskort i kameraet.
- Vælg **Formater kort** i opsætningsmenuen, og tryk derefter på knappen .

Formatering af den indbyggede hukommelse

- Tag hukommelseskortet ud af kameraet.
- Vælg **Formater hukommelse** i opsætningsmenuen, og tryk derefter på -knappen.

Start formateringen ved at vælge **Formater** på det skærbillede, der vises, og tryk på knappen .

- Sluk ikke for kameraet, og åbn ikke dækslet til batterikammeret/hukommelseskortet under formateringen.
- Denne indstilling kan ikke vælges, når en trådløs forbindelse er etableret.

Sprog/Language

Tryk på knappen **MENU** → menuikonet  → **Sprog/Language** → knappen 

Vælg et sprog til visning af kameramenuer og meddelelser.



Billedkommentar

Tryk på knappen MENU → menuikonet  → Billedkommentar → knappen 

Vedhæft en tidligere optaget kommentar til de billeder, der tages.

Du kan indtastere den vedhæftede kommentar på billeder, der sendes til en smartenhed vha. et program (18).

Du kan bruge ViewNX-i-metadata.

Indstilling	Beskrivelse
Vedhæft kommentar	<p>En kommentar, der er registreret med Indsæt kommentar, vedhæftes til billeder.</p> <ul style="list-style-type: none">Vælg Vedhæft kommentar, tryk på , og markér afkrydsningsfeltet (). <p>Når du trykker på knappen , aktiveres indstillingen, og bemærkningen vedhæftes til de billeder, der tages efterfølgende.</p> 
Indsæt kommentar	<p>Du kan registrere en bemærkning på op til 36 alfanumeriske tegn.</p> <ul style="list-style-type: none">Vælg Indsæt kommentar, og tryk på ; indtastningskærmen vises. Se Etekstindtastning på tastaturet (130) for at få oplysninger om indtastningsmetoden.

Visning af billedkommentarer

Billedkommentarer vises ikke, selvom om billeder vises på kameraet.



Copyrightoplysninger

Tryk på knappen **MENU** → menuikonet **Y** → Copyrightoplysninger → knappen **OK**

Vedhæft tidligere optagede copyrightoplysninger til de billeder, der optages.

Du kan indfotografere de vedhæftede copyrightoplysninger på billeder, der sendes til en smartenhed vha. et program (📖18).

Du kan bruge ViewNX-i-metadata.

Indstilling	Beskrivelse
Vedhæft copyrightoplysning.	<p>Copyrightoplysninger, der er registreret med Kunstner og Copyright, vedhæftes til billeder.</p> <ul style="list-style-type: none">• Vælg Vedhæft copyrightoplysning., tryk på ►, og markér afkrydsningsfeltet (☑). Når du trykker på knappen OK, aktiveres indstillingen, og copyrightoplysningerne vedhæftes til de billeder, der tages efterfølgende.
Kunstner	<p>Du kan registrere et kunstnernavn på op til 36 alfanumeriske tegn.</p> <ul style="list-style-type: none">• Vælg Kunstner, og tryk på ►; indtastningsskærmen vises. Se ETekstindtastning på tastaturet (📖130) for at få oplysninger om indtastningsmetoden.
Copyright	<p>Du kan registrere navnet på en copyrightindehaver på op til 54 alfanumeriske tegn.</p> <ul style="list-style-type: none">• Vælg Copyright, og tryk på ►; indtastningsskærmen vises. Se ETekstindtastning på tastaturet (📖130) for at få oplysninger om indtastningsmetoden.

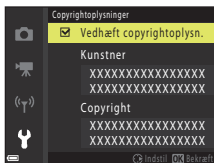

☑ Bemærkninger om copyrightoplysninger

- Husk at deaktivere indstillingen **Vedhæft copyrightoplysning.**, når du låner kameraet ud eller overdrager det til andre, så ulovlig brug af kunstnernavne og navne på copyrightindehavere forhindres. Søg også for, at der ikke står noget under kunstnernavn og navn på copyrightindehaver.
- Nikon er ikke ansvarlig for nogen form for problemer eller tab som følge af brugen af **Copyrightoplysninger**.

📎 Visning af copyrightoplysninger

Copyrightoplysninger vises ikke, selvom om billeder vises på kameraet.



Lokationsdata

Tryk på knappen **MENU** → menuikonet  → Lokationsdata → knappen 

Indstil, om der skal tilføjes oplysninger om optagedsted til de billeder, du tager.

Indstilling	Beskrivelse
Download fra enhed	Vælg Ja for at tilføje oplysninger om optagedsted fra en smartenhed til de billeder, du tager. Aktiver funktionen til oplysninger om optagedsted i appen SnapBridge.
Position	Få vist de hentede oplysninger om optagedsted. <ul style="list-style-type: none">• Oplysningerne opdateres ikke, mens de vises. Udfør Position igen for at opdatere dem.

Nulstil alle

Tryk på knappen **MENU** → menuikonet  → Nulstil alle → knappen 

Når **Nulstil** vælges, gendannes kameraets standardindstillinger.

- Netværksmenuens indstillinger gendannes også til deres standardværdier.
- Nogle indstillinger, f.eks. **Tidszone og dato** eller **Sprog/Language**, nulstilles ikke.
- Denne indstilling kan ikke vælges, når en trådløs forbindelse er etableret.

Nulstilling af filnummerering



Hvis du vil nulstille filnummereringen til "0001", skal du slette alle billeder på hukommelseskortet eller i den indbyggede hukommelse (25), før du vælger **Nulstil alle**.



Batteritype

Tryk på knappen **MENU** → menuikonet **Y** → Batteritype → knappen **OK**

For at sikre at kameraet viser det korrekte batteriniveau (📖21), skal du vælge den type, der passer til de aktuelt anvendte batterier.

Indstilling	Beskrivelse
 Alkaline (standardindstilling)	LR6/L40-alkaline-batterier (størrelse AA)
 COOLPIX (Ni-MH)	Genopladelige Nikon EN-MH2-Ni-MH-batterier (nikkelmetal-hybrid)
 Litium	FR6/L91-litium-batterier (størrelse AA)

Overensstemmelsesmærkning

Tryk på knappen **MENU** → menuikonet **Y** → Overensstemm.mærkn. → knappen **OK**

Se nogle af de overensstemmelsesmærkninger, kameraet opfylder.

Firmwareversion

Tryk på knappen **MENU** → menuikonet **Y** → Firmwareversion → knappen **OK**

Vis den aktuelle kamerafirmwareversion.

- Denne indstilling kan ikke vælges, når en trådløs forbindelse er etableret.



Tekniske bemærkninger

Bemærkninger	144
Bemærkninger om trådløse kommunikationsfunktioner	145
Vedligeholdelse af produktet	147
Kameraet	147
Batterier	148
Hukommelseskort	149
Rengøring og opbevaring	150
Rengøring	150
Opbevaring	150
Fejlmeddelelser	151
Fejlfinding	154
Filnavne	160
Ekstraudstyr	161
Specifikationer	162
Hukommelseskort, der kan anvendes	166
Indeks	168



Bemærkninger

Bemærkninger til kunder i Europa

Dette symbol angiver, at elektrisk og elektronisk udstyr skal indleveres separat.

Følgende gælder kun for brugere i europæiske lande:

- Dette produkt er beregnet til separat indlevering på en genbrugsstation, der tager sig særligt af denne form for affald. Det må ikke bortskaffes sammen med husholdningsaffald.
- Separat indlevering og genbrug hjælper med til at bevare naturlige ressourcer og forebygger negative konsekvenser for folkesundhed og miljø, der kan opstå som følge af forkert bortskaffelse.
- Hvis du ønsker yderligere oplysninger, kan du kontakte forhandleren eller de lokale myndigheder, som er ansvarlige for affaldshåndtering.



Dette symbol på batterier betyder, at de skal bortskaffes separat.

Følgende gælder kun for brugere i europæiske lande:

- Alle batterier, hvad enten de er mærket med dette symbol eller ej, er beregnet til separat indsamling ved et passende indsamlingspunkt. Det må ikke bortskaffes sammen med husholdningsaffald.
- Hvis du ønsker yderligere oplysninger, kan du kontakte forhandleren eller de lokale myndigheder, som er ansvarlige for affaldshåndtering.



Bemærkninger om trådløse kommunikationsfunktioner

Begrænsninger vedrørende trådløse enheder

Den trådløse modtager, der er inkluderet i dette produkt, er i overensstemmelse med trådløse forskrifter i salgslandet og er ikke til brug i andre lande (varer købt i EU eller EFTA kan bruges overalt i EU og EFTA). Nikon påtager sig ikke ansvar for brug i andre lande. Brugere, der er i tvivl om oprindelseslandet, bør kontakte deres lokale Nikon-servicecenter eller Nikon-autoriserede servicerepræsentant. Denne begrænsning gælder udelukkende for trådløs funktion og ikke for nogen anden brug af produktet.

Sikkerhed

Selvom en af fordelene ved dette produkt er, at det giver andre mulighed for frit at oprette forbindelse med henblik på trådløs udveksling af data overalt inden for dets rækkevidde, kan følgende ske, hvis sikkerhed ikke er aktiveret:

- **Datatyveri:** Tredjeparter med ond hensigt kan opsnappe trådløse transmission for at stjæle identiteter, adgangskoder og andre personlige oplysninger.
- **Uautoriseret adgang:** Uautoriserede brugere kan få adgang til netværket og ændre data eller udføre andre handlinger med ond hensigt. Bemærk: Pga. designet af trådløse netværk kan specialiserede angreb give mulighed for uautoriseret adgang, også selvom sikkerhed er aktiveret. Nikon er ikke ansvarlig for data- eller informationslækager, der kan forekomme under dataoverførsel.
- **Søg ikke adgang til andre netværk, end dem du har tilladelse til at bruge, selvom de vises på din smartphone eller tablet.** Det kan blive opfattet som uautoriseret adgang. Søg kun adgang til netværk, du har tilladelse til at bruge.

Administration af personlige oplysninger og ansvarsfraskrivelse

- **Brugeroplysninger, der er registreret og konfigureret på produktet, inkl. indstillinger for trådløs LAN-forbindelse og andre personlige oplysninger, er følsomme over for ændring og tab som følge af driftsfejl, statisk elektricitet, uheld, fejlfunktion, reparation eller anden håndtering.** Opbevar altid separate kopier af vigtige oplysninger. Nikon er ikke ansvarlig for direkte eller indirekte skader eller tab som følge af ændringer eller tab af indhold, der ikke kan tilskrives Nikon.
- **Før dette produkt kasseres eller overføres til en anden ejer, skal du udføre **Nulstil alle** i opsætningsmenuen (☰98) for at slette alle brugeroplysninger, der er registreret og konfigureret på dette produkt inkl. indstillinger for trådløs LAN-forbindelse og andre personlige oplysninger.**
- Nikon er ikke ansvarlig for skader som følge af tredjeparters uautoriserede brug af dette produkt, hvis produktet stjæles eller mistes.



Forholdsregler ved eksport eller medbringning af dette produkt til udlandet

Dette produkt er omfattet af de amerikanske regulativer for eksportadministration (EAR). Den amerikanske regerings tilladelse er ikke nødvendigt ved eksport til andre lande end de følgende, der i skrivende stund er underkastet embargo eller særlige kontroller: Cuba, Iran, Nordkorea, Sudan og Syrien (denne liste kan ændres).

Bemærkning til kunder i Europa

Overensstemmelseserklæring (Europa)

Nikon Corporation erklærer hermed, at COOLPIX B500 er i overensstemmelse med de væsentlige krav og andre relevante bestemmelser i direktiv 1999/5/EF.

Overensstemmelseserklæringen kan ses på

http://imaging.nikon.com/support/pdf/DoC_B500.pdf.



Vedligeholdelse af produktet

Følg nedenstående forholdsregler samt advarslerne i "For din sikkerheds skyld" (📖viii–xi), når du bruger eller opbevarer enheden.

Kameraet

Udsæt ikke kameraet for kraftige slag

Produktet kan fungere forkert, hvis det udsættes for kraftige slag eller vibrationer. Rør ikke ved, og tryk ikke på objektivet.

Opbevar kameraet et tørt sted

Enheden tager skade, hvis den nedsænkes i vand eller udsættes for høj luftfugtighed.

Undgå pludselige temperaturændringer

Pludselige temperaturændringer, for eksempel hvis du går ind i eller forlader en opvarmet bygning på en kold dag, kan forårsage kondensdannelse i kameraet. Anbring kameraet i en bæretaske eller i en bærepose, før det udsættes for pludselige temperaturændringer, så kondens i kameraet undgås.

Hold afstand til kraftige magnetfelter

Kameraet må ikke bruges eller opbevares i nærheden af udstyr, der genererer kraftigt elektromagnetisk stråling eller kraftige magnetfelter. Det kan medføre tab af data eller kamerafejlfunktion.

Ret ikke objektivet mod stærke lyskilder i længere tid

Undgå at rette objektivet mod solen eller andre kraftige lyskilder i længere tid, når du bruger kameraet eller under opbevaring. Kraftigt lys kan forårsage forringelse af billedsensoren, eller at fotos får et hvidt slør.

Sluk produktet, før du fjerner eller frakobler strømkilden eller hukommelseskortet

Tag ikke batterierne ud, mens produktet er tændt, eller mens billeder gemmes eller slettes. Hvis strømmen afbrydes pludseligt i disse situationer, kan det medføre tab af data eller beskadigelse af hukommelseskortet eller interne kredsløb.

Bemærkninger om skærmen

- Skærme (inkl. elektroniske søgere) er konstrueret med meget høj præcision; mindst 99,99% af kameraets pixels er effektive, mens kun 0,01% mangler eller er defekte. Derfor er der ikke tale om en funktionsfejl, og det har ingen indflydelse på de billeder, der tages med denne enhed, hvis der findes nogle få pixels på skærmene, som altid lyser (hvid, rød, blå eller grøn), eller som slet ikke lyser (sort).
- Det kan være svært at se billeder på skærmen i kraftigt lys.
- Tryk ikke på skærmen, da dette kan forårsage beskadigelse eller fejlfunktion. Hvis skærmen går i stykker, skal du passe på, at du ikke skærer dig på glasset, og undgå at få væsken med flydende krystal fra skærmen på huden, i øjnene eller i munden.



Batterier

Forholdsregler ved brug

- Bemærk, at batterierne kan blive varme efter brug.
- Brug ikke batterier efter deres udløbsdato.
- Tænd og sluk ikke kameraet gentagne gange, hvis der er sat afladede batterier i kameraet.

Medbringning af reservebatterier

Vi anbefaler, at du medbringer reservebatterier, afhængigt af hvor du optager. Det kan være vanskeligt at købe batterier i visse områder.

Opladning af batterier

Hvis du bruger genopladelige batterier (ekstraudstyr), skal du oplade dem, før du tager billeder. Batterierne er ikke fuldt opladede på købstidspunktet.

Læs og følg advarslerne i betjeningsvejledningen, der følger med batteriopladeren.

Opladning af genopladelige batterier

- Bland ikke batterier med forskellig ladestyrke eller batterier af forskellige mærker eller modeller.
- Når du bruger EN-MH2-batterier sammen med dette kamera, skal du oplade fire batterier ad gangen med batterioplader MH-73. Brug kun batterioplader MH-73 til opladning af EN-MH2-batterier.
- Oplad kun EN-MH2-batterier med batterioplader MH-73.
- Genopladelige EN-MH1-Ni-MH-batterier kan ikke anvendes.

Bemærkninger om genopladelige Ni-MH-batterier

- Hvis du gentagne gange oplader genopladelige Ni-MH-batterier, der stadig har en vis ladestyrke, kan meddelelsen **Batteriet er fladt** blive vist for tidligt, når du bruger batterierne. Dette skyldes "hukommelseeffekten", hvor den ladestyrke, batteriet kan indeholde, falder midlertidigt. Brug batterierne, til de er flade. Derefter fungerer de igen som normalt.
- Genopladelige Ni-MH-batterier aflades, når de ikke bruges. Vi anbefaler, at du oplader dem, lige før du bruger dem.

Brug af batterierne i koldt vejr

Batteriernes kapacitet kan reduceres på kolde dage. Hvis batterier med lav ladestyrke bruges ved lave temperaturer, kan kameraet muligvis ikke tændes. Opbevar ekstra batterier på et varmt sted, og udskift efter behov. Når kolde batterier varmes op, kan de gendanne noget af deres ladestyrke.

Batteripoler

Snavs på batteripolerne kan medføre, at kameraet ikke fungerer. Hvis batteripolerne bliver snavsede, skal du tørre dem af med en ren, tør klud før brug.

Resterende batteriladning

Hvis du sætter afladede batterier i kameraet, kan kameraet angive, at batterierne er tilstrækkeligt opladet. Dette er karakteristisk for batterier.



Genbrug af brugte batterier

Udskift batterierne, når de ikke længere kan holde en ladestyrke. Brugte batterier er en værdifuld ressource. Brugte batterier skal bortskaffes i henhold til lokale regler.

Hukommelseskort

Forholdsregler ved brug

- Brug kun SD-hukommelseskort (📖 166).
- Følg altid forholdsreglerne, der er beskrevet i den dokumentation, der følger med hukommelseskortet.
- Sæt ikke mærkater eller klistermærker på hukommelseskort.

Formatering

- Du må ikke formatere hukommelseskortet med en computer.
- Første gang du sætter et hukommelseskort, der har været brugt i en anden enhed, i kameraet, skal det formateres med kameraet. Vi anbefaler, at du formaterer nye hukommelseskort med dette kamera, før du bruger dem til dette kamera.
- **Bemærk, at formatering af et hukommelseskort sletter alle billeder og andre data på hukommelseskortet permanent.** Husk at tage kopier af billeder, du vil gemme, før du formaterer hukommelseskortet.
- Hvis meddelelsen **Kortet er ikke formateret. Formater kort?** vises, når kameraet tændes, skal hukommelseskortet formateres. Hvis der er data, du ikke vil slette, skal du vælge **Nej**. Kopier de nødvendige data til en computer etc. Vælg **Ja**, hvis du vil slette hukommelseskortet. Bekræftelsesdialogen vises. Tryk på knappen  for at starte formateringen.
- Udfør ikke nedenstående under formatering, mens data skrives til eller slettes fra hukommelseskortet eller under dataoverførsel til en computer. Hvis denne forholdsregel ikke overholdes, kan det medføre tab af data eller beskadigelse af kameraet eller hukommelseskortet:
 - Åbne dækslet til batterikammeret/hukommelseskortet for at udtage/isætte batterierne eller hukommelseskortet.
 - Slukke kameraet.
 - Fjerne lysnetadapteren.



Rengøring og opbevaring

Rengøring

Brug ikke sprit, fortynder eller andre flygtige kemikalier.

Objektiv	Undgå at røre ved glasdele med fingrene. Fjern støv eller frug med en pustebørste (en lille enhed med en gummibold i den ene ende, som pumpes for at sende en luftstrøm ud af den anden ende). Tør objektivet af med en blød klud i cirkelbevægelser inde fra midten af objektivet og ud mod kanten for at fjerne fingeraftryk eller andre pletter, der ikke kan fjernes med en pustebørste. Hvis dette ikke lykkes, kan du rengøre objektivet med en klud, der er let fugtet med almindelig linsevæske.
Skærm	Fjern støv eller lignende med en pustebørste. Rengør skærmen med en blød, tør klud for at fjerne fingeraftryk eller andre pletter; tryk ikke hårdt.
Kamerahus	Brug en pustebørste til at fjerne støv, snavs eller sand, og tør forsigtigt efter med en blød, tør klud. Når du har taget billeder på stranden eller i andre omgivelser med sand eller støv, skal du fjerne eventuelt sand, støv eller salt med en tør klud, der er let fugtet med almindeligt vand, og tørre huset grundigt af. Bemærk, at fremmedlegemer i kameraet kan forårsage skader, som ikke dækkes af garantien.

Opbevaring

Tag batterierne ud, hvis kameraet ikke skal bruges i længere tid. Tag kameraet ud af tasken mindst en gang om måneden for at forhindre skimmel eller mug.

Tænd kameraet, og udløs lukkeren nogle gange, før du lægger det væk igen. Opbevar ikke kameraet på følgende steder:

- Steder med dårlig ventilation, eller hvor luftfugtigheden er over 60%
- Ved temperaturer over 50°C eller under -10°C
- I nærheden af udstyr, som genererer kraftige elektromagnetiske felter, for eksempel tv'er eller radioer







Fejlmeddelelser





Se nedenstående tabel, hvis der vises en fejlmeddelelse.

Skærm	Årsag/løsning	
Batteritemperaturen er for høj. Kameraet slukkes.	Kameraet slukkes automatisk. Vent, til kameraet eller batteriet er kølet af, før du bruger kameraet igen.	-
Kameraet slukkes for at undgå overophedning.		
Hukommelseskortet er skrivebeskyttet.	Skrivebeskyttelsesknappen er i "låst" position. Skub skrivebeskyttelsesknappen til "skrive"-position.	-
Dette kort kan ikke bruges.	Der opstod en fejl under læsning af hukommelseskortet. <ul style="list-style-type: none"> • Brug et godkendt hukommelseskort. • Kontroller, at polerne er rene. • Kontroller, at hukommelseskort vender korrekt. 	11, 166
Kortet kan ikke læses.		
Kortet er ikke formateret. Formater kort?	Hukommelseskortet er ikke blevet formateret til brug i kameraet. Formatering sletter alle data, som er gemt på hukommelseskortet. Hvis du har brug for at gemme kopier af billeder, skal du vælge Nej og gemme dem på en computer eller et andet medie, før du formaterer hukommelseskortet. Vælg Ja , og tryk på knappen  for at formatere hukommelseskortet.	149
Mangler hukommelse.	Slet billeder, eller sæt et nyt hukommelseskort i.	11, 25
Billedet kan ikke gemmes.	Der opstod en fejl under lagring af billedet. Sæt et nyt hukommelseskort i, eller formater hukommelseskortet eller den indbyggede hukommelse.	138
	Kameraet er løbet tør for filnumre. Sæt et nyt hukommelseskort i, eller formater hukommelseskortet eller den indbyggede hukommelse.	138
	Der er ikke tilstrækkelig plads til at gemme kopien. Slet billeder fra destinationen.	25
Billedet kan ikke ændres.	Kontroller, at billederne kan redigeres.	69, 158



Skærm	Årsag/løsning	
Kan ikke optage video.	Der opstod en timeoutfejl under lagring af videoen på hukommelseskortet. Vælg et hukommelseskort med en højere skrivehastighed.	77, 166
Hukommelsen indeholder ingen billeder.	Der er ingen billeder i den indbyggede hukommelse eller på hukommelseskortet. <ul style="list-style-type: none"> Fjern hukommelseskortet for at få vist billeder i den indbyggede hukommelse. Hvis du vil kopiere de billeder, der er gemt i kameraets indbyggede hukommelse, til hukommelseskortet, skal du trykke på MENU-knappen for at vælge Kopier i billedvisningsmenuen. 	12 127
Filen indeholder ingen billeddata.	Filen er ikke oprettet eller redigeret med dette kamera. Filen kan ikke vises på dette kamera. Vis filen på en computer eller den enhed, der blev brugt til at oprette eller redigere denne fil.	–
Alle billeder er skjulte.	Der er ingen tilgængelige billeder til et lysbilledshow etc.	125
Dette billede kan ikke slettes.	Billedet er beskyttet. Deaktiver beskyttelsen.	126
Slå flashen op.	Flashen er slået ned. Slå flashen op, når du optager i motivprogram Aftenportræt eller Modlys (når HDR er indstillet til Fra).	33, 47
Sluk kameraet, og tænd det igen.	Fjern objektivdækslet. Kontakt forhandleren eller en Nikon-autoriseret servicerepræsentant, hvis fejlen opstår igen.	10, 154
Kommunikationsfejl	Der opstod en fejl under kommunikation med printerens. Sluk kameraet, og sæt USB-kablet i igen.	90
Systemfejl	Der er opstået en fejl i kameraets interne kredsløb. Sluk kameraet, tag batterierne ud, sæt dem i igen, og tænd kameraet. Kontakt forhandleren eller en Nikon-autoriseret servicerepræsentant, hvis fejlen opstår igen.	154
Printerfejl: Kontroller printerstatus.	Når du har løst problemet, skal du vælge Fortsæt og trykke på knappen  for at fortsætte udskrivningen.*	–
Printerfejl: tjek papir.	Ilæg den angivne papirstørrelse, vælg Fortsæt , og tryk på knappen  for at fortsætte udskrivningen.*	–
Printerfejl: papirstop.	Fjern papirstoppet, vælg Fortsæt , og tryk på knappen  for at fortsætte udskrivningen.*	–
Printerfejl: mangler papir.	Ilæg den angivne papirstørrelse, vælg Fortsæt , og tryk på knappen  for at fortsætte udskrivningen.*	–



Skærm	Årsag/løsning	
Printerfejl: tjek blæk.	Der problemer med printerens blæk. Kontroller blækket, vælg Fortsæt , og tryk på knappen  for at fortsætte udskrivningen.*	–
Printerfejl: mangler blæk.	Udskift blækpatronen, vælg Fortsæt , og tryk på knappen  for at fortsætte udskrivningen.*	–
Printerfejl: fil beskadiget.	Der er et problem med den billedfil, der skal udskrives. Vælg Annuller , og tryk på knappen  for at annullere udskrivningen.	–

* Se dokumentationen til printereren for at få yderligere vejledning og information.





Fejlfinding

Hvis dit kamera ikke virker som forventet, skal du kontrollere nedenstående liste over almindelige problemer, før du kontakter en forhandler eller en Nikon-autoriseret servicerepræsentant.



Problemer med strøm, skærm, indstillinger

Problem	Årsag/løsning	
Kameraet er tændt, men reagerer ikke.	<ul style="list-style-type: none">• Afvent, at optagelsen slutter.• Hvis problemet varer ved, skal du slukke kameraet. Hvis kameraet ikke slukker, skal du tage batteriet eller batterierne ud af kameraet og sætte det/dem i igen. Hvis du anvender lysnetadapter, skal du koble den fra og til igen. Bemærk, at selvom du mister data, der aktuelt er ved at blive optaget, påvirkes allerede optagne data ikke ved fjernelse eller frakobling af strømkilden.	-
Kameraet kan ikke tændes.	Batterierne er flade.	11, 148
Kameraet slukker uden varsel.	<ul style="list-style-type: none">• Kameraet slukkes automatisk for at spare strøm (funktionen Autoslukning).• Kameraet og batterierne fungerer muligvis ikke korrekt ved lave temperaturer.• Kameraet er blevet varmt indvendigt. Lad kameraet være slukket, til det er kølet af indvendigt, og prøv derefter at tænde det igen.	23 148 -
Skærmen er blank.	<ul style="list-style-type: none">• Kameraet er slukket.• Kameraet slukkes automatisk for at spare strøm (funktionen Autoslukning).• Flashlampen blinker, når flashen oplades. Vent, til opladningen er gennemført.• Kameraet er sluttet til et tv eller en computer.• Kameraet optager i motivprogrammet Multi-eksp. Lyser.	14 23 - - -
Kameraet bliver varmt.	Kameraet kan blive varmt, hvis det bruges i længere tid til f.eks. at optage video, eller hvis det bruges et varmt sted. Dette er ikke en fejl.	-
Skærmen er svær at se.	<ul style="list-style-type: none">• Omgivelserne er for lyse.<ul style="list-style-type: none">- Find et mørkere sted.• Juster skærmens lysstyrke.	- 133



Problem	Årsag/løsning	
<p> blinker på skærmen.</p> <p>Dato og klokkeslæt for optagelsen er ikke korrekt.</p>	<ul style="list-style-type: none"> Hvis kameraets ur ikke er blevet indstillet, blinker  på optageskærbilledet. Billeder og film, der er gemt, før uret blev indstillet, har henholdsvis datoen "00/00/0000 00:00" og "01/01/2016 00:00". Indstil korrekt klokkeslæt og dato for Tidszone og dato i opsætningsmenuen. Kameraets ur er ikke så præcist som almindelige ure. Sammenlign jævnligt kameraets klokkeslæt med et mere præcist ur, og indstil uret efter behov. 	4, 131
Der vises ingen oplysningerne på skærmen.	Optage- og billedinformation kan være skjult. Tryk på knappen DISP , indtil der vises information.	4
Datostempel ikke tilgængelig.	Tidszone og dato er ikke indstillet i opsætningsmenuen.	131
Datoen stemples ikke på billeder, selvom Datostempel er aktiveret.	<ul style="list-style-type: none"> Den aktuelle optageindstilling understøtter ikke Datostempel. Datoen kan ikke stemples på videoer. 	134
Skærmen til indstilling af tidszone og dato vises, når kameraet tændes.	<p>Urbatteriet er fladt; alle indstillinger er gendannet til deres standardværdier. Konfigurer kameraindstillingerne igen.</p> <ul style="list-style-type: none"> Det interne urbatteri bruges til at strømforsyne kameraets ur og til at bevare visse indstillinger. Opladningstiden for urbatteriet er ca. 10 timer, når du sætter batterierne i kameraet eller slutter lysnetadapteren (købes separat) til kameraet; urbatteriet fungerer i flere dage, også selvom kameraets batterier tages ud. 	-
Kameraets indstillinger nulstilles.		
Kameraet afgiver lyd.	Når Autofokusindstilling er indstillet til Konstant AF eller i visse optageindstillinger, kan kameraet afgive en hørbar fokuseringslyd.	28, 121

Problemer med optagelse

Problem	Årsag/løsning	
Kan ikke skifte til optageindstilling.	Tag HDMI-kablet eller USB-kablet ud.	87
Kan ikke tage billeder eller optage videoer.	<ul style="list-style-type: none"> Tryk på knappen , udløserknappen eller knappen , hvis kameraet er i billedvisningsindstilling. Tryk på knappen MENU, hvis der vises menuer. Flashen oplades, mens flashlampen blinker. Batterierne er flade. 	2, 24 98 47 11, 148



Problem	Årsag/løsning	
Kameraet kan ikke fokusere.	<ul style="list-style-type: none"> Motivet er for tæt på. Prøv at optage med automatisk motivvælger, motivprogrammet Nærbillede eller makroindstilling. Det er svært at fokusere på motivet. Indstil AF-hjælpelys i opsætningsmenuen til Auto. Sluk kameraet, og tænd det igen. 	28, 32, 35, 46, 51, 57, 135, –
Billederne er slørede.	<ul style="list-style-type: none"> Brug flashen. Forøg værdien for ISO-følsomhed. Aktiver Foto-VR ved optagelse af stillbilleder. Aktiver Video-VR ved optagelse af videoer. Brug et stativ til stabilisering af kameraet (samtidig brug af selvudløseren er mere effektivt). 	47, 110, 122, 135, 49
Der er lyse pletter på billeder, som tages med flash.	Flashen reflekteres af partikler i luften. Slå flashen ned.	23, 47
Flashen udløses ikke.	<ul style="list-style-type: none"> Flashen er slået ned. Der er valgt et motivprogram, der begrænser flashen. En funktion, som begrænser flashen, er aktiveret. 	23, 47, 59, 61
Digital zoom kan ikke bruges.	<ul style="list-style-type: none"> Digital zoom er indstillet til Fra i opsætningsmenuen. Digital zoom kan ikke bruges i visse optageindstillinger, eller når visse indstillinger bruges i andre funktioner. 	136, 62, 136
Billedindstilling ikke tilgængelig.	En funktion, som begrænser Billedindstilling , er aktiveret.	61
Der høres ingen lyd, når lukkeren udløses.	<ul style="list-style-type: none"> Fra er valgt for Lukkerlyd i Lydindstillinger i opsætningsmenuen. Ved visse optageindstillinger udsendes ingen lyde, selvom der er valgt Til. Bloker ikke højttaleren. 	136, 3
AF-hjælpelyset lyser ikke.	Fra er valgt for AF-hjælpelys i opsætningsmenuen. AF-hjælpelyset lyser muligvis ikke afhængig af fokuspunktets placering eller den valgte optageindstilling, selvom Auto er valgt.	135



Problem	Årsag/løsning	
Billederne ser udtværede ud.	Objektivet er snavset. Rengør objektivet.	150
Farverne er unaturlige.	Hvidbalance eller farveglød er ikke justeret korrekt.	35, 106
Der vises tilfældigt spredte lyse pixels ("støj") på billedet.	Motivet er mørkt, og lukkertiden er for lang, eller ISO-følsomheden er for høj. Sådan reducerer du støj: <ul style="list-style-type: none"> • Brug af flashen • Angiv en lavere indstilling for ISO-følsomhed 	47 110
Billederne er for mørke (undereksponerede).	<ul style="list-style-type: none"> • Flashen er slået ned, eller der er valgt en optageindstilling, der begrænser flashen. • Flashvinduet er blokeret. • Motivet er uden for flashens rækkevidde. • Juster eksponeringskompensationen. • Forøg ISO-følsomheden. • Motivet er i modlys. Vælg motivprogrammet Modlys, eller slå flashen op, og indstil den til  (udfyldningsflash). 	23, 47, 59 21 163 52 110 33, 47
Billederne er for lyse (overeksponerede).	Juster eksponeringskompensationen.	52
Uventede resultater, når flashen er indstillet til  (auto med rød-øje-reduktion).	Brug et andet motivprogram end Aftenportræt , skift flashindstilling til en anden indstilling end  (auto med rød-øje-reduktion), og prøv at tage billedet igen.	47, 59
Hudtone gøres ikke blødere.	<ul style="list-style-type: none"> • Under nogle optageforhold gøres hudtoner muligvis ikke blødere. • Prøv at bruge Blødere hudtone i Glamour-retouchering i billedvisningsmenuen til billeder med fire eller flere ansigter. 	57 71
Lagring af billeder tager tid.	Det kan tage længere tid at gemme billeder i følgende situationer: <ul style="list-style-type: none"> • Når støjreduktionsfunktionen bruges, for eksempel ved optagelse i mørke omgivelser • Når flashindstillingen er  (auto med rød-øje-reduktion) • Ved optagelse i motivprogram Aftenlandskab, Aftenportræt eller Modlys (når HDR er indstillet til Til) • Når funktionen Blødere hudtone anvendes under optagelse • Når du bruger kontinuerlig optageindstilling 	– 48 32, 33 43, 57 108



Problemer med billedvisning

Problem	Årsag/løsning	
<p>Filen kan ikke vises.</p>	<ul style="list-style-type: none"> • Dette kamera kan muligvis ikke vise billeder, der er gemt med et digitalkamera af et andet mærke eller en anden model. • Dette kamera kan ikke afspille videoer, der er optaget med et digitalkamera af et andet mærke eller en anden model. • Dette kamera kan muligvis ikke vise billeddata, der er redigeret på en computer. 	–
<p>Der kan ikke zoomes ind på billedet.</p>	<ul style="list-style-type: none"> • Zoom under billedvisning kan ikke bruges på videoer. • Når der zoomes ind på et billede med en lille billedstørrelse, kan den forstørrelsesgrad, der vises på skærmen, afvige fra billedets faktiske forstørrelsesgrad. • Dette kamera kan muligvis ikke zoomer ind på billeder, der er taget med et digitalkamera af et andet mærke eller en anden model. 	–
<p>Kan ikke redigere billeder.</p>	<ul style="list-style-type: none"> • Nogle billeder kan ikke redigeres. Billeder, der allerede er redigeret, kan muligvis ikke redigeres igen. • Der er ikke tilstrækkelig ledig plads på hukommelseskortet eller i den indbyggede hukommelse. • Dette kamera kan ikke redigere billeder, der er taget med andre kameraer. • De redigeringsfunktioner, der bruges til billeder, er ikke tilgængelige for videoer. 	<p>40, 69</p> <p>–</p> <p>–</p> <p>–</p>
<p>Kan ikke rotere billede.</p>	<p>Dette kamera kan ikke rotere billeder, der er taget med et digitalkamera af et andet mærke eller en anden model.</p>	–
<p>Billederne vises ikke på tv'et.</p>	<ul style="list-style-type: none"> • En computer eller printer er sluttet til kameraet. • Hukommelseskortet indeholder ingen billeder. • Fjern hukommelseskortet for at få vist billeder i den indbyggede hukommelse. 	<p>–</p> <p>–</p> <p>12</p>
<p>Nikon Transfer 2 starter ikke, når kameraet sluttes til en computer.</p>	<ul style="list-style-type: none"> • Kameraet er slukket. • Batterierne er flade. • USB-kablet er ikke tilsluttet korrekt. • Computeren registrerer ikke kameraet. • Computeren er ikke indstillet til at starte Nikon Transfer 2 automatisk. Du kan finde flere oplysninger om Nikon Transfer 2 i hjælpelpeoplysningerne i ViewNX-i. 	<p>–</p> <p>87</p> <p>87, 94</p> <p>–</p> <p>–</p>



Problem	Årsag/løsning	
Billeder, der skal udskrives, vises ikke.	<ul style="list-style-type: none"> • Hukommelseskortet indeholder ingen billeder. • Tag hukommelseskortet ud for at udskrive billederne i den indbyggede hukommelse. 	<p>–</p> <p>12</p>
Det er ikke muligt at vælge papirstørrelse med kameraet.	<p>Kameraet kan ikke bruges til at vælge papirstørrelsen i følgende situationer, selvom du udskriver fra en PictBridge-kompatibel printer. Vælg papirstørrelsen med printeren.</p> <ul style="list-style-type: none"> • Printeren understøtter ikke de papirstørrelser, der specificeres af kameraet. • Printeren vælger automatisk papirstørrelsen. 	<p>–</p>



Filnavne

Billeder eller videoer tildeles navne som følger.

Filnavn: DSCN 0001 .JPG

(1) (2) (3)

(1) Identifikator	Vises ikke på kameraets skærm. <ul style="list-style-type: none">• DSCN: Originale stillbilleder, videoer og stillbilleder, som er oprettet med videoredigeringsfunktionen• SSCN: Små billedkopier• RSCN: Beskårne kopier• FSCN: Billeder, der er oprettet med en anden billedredigeringsfunktion end beskæring og lille billede, videoer, der er oprettet med videoredigeringsfunktionen
(2) Filnummer	Tildeles i stigende rækkefølge startende med "0001" og sluttende med "9999".
(3) Filtypenavn	Angiver filformatet. <ul style="list-style-type: none">• JPG: Stillbilleder• .MP4: Videoer



Ekstraudstyr

Batterioplader, genopladelige batterier*	<ul style="list-style-type: none">• MH-73 batterioplader (inkl. fire genopladelige EN-MH2 Ni-MH-batterier)• Genopladelige batterier til erstatning: EN-MH2-B4 Genopladelige Ni-MH-batterier (sæt med fire EN-MH2-batterier)
Lysnetadapter	EH-67/EH-67s Lysnetadapter
A/V-kabel	EG-CP16A/V-kabel
Håndrem	AH-CP1 Håndrem

* Når du bruger genopladelige EN-MH2 Ni-MH-batterier i kameraet, skal du oplade batterierne fire ad gangen med batterioplader MH-73. Du må heller ikke oplade batterier med forskellig ladestyrke samtidig (148). Genopladelige EN-MH1-Ni-MH-batterier kan ikke anvendes.

Tilgængeligheden kan variere afhængig af land eller område.

Se vores websted eller brochurer for at få de seneste oplysninger.



Specifikationer

Nikon COOLPIX B500-digalkamera

Type	Kompakt digalkamera
Antal effektive pixels	16,0 millioner (billedbehandling kan reducere antallet af effektive pixels.)
Billedsensor	$1/2,3$ " CMOS-type, ca. 16,76 millioner pixels i alt
Objektiv	NIKKOR-objektiv med 40x optisk zoom
Brændvidde	4,0–160 mm (billedvinkel svarende til et 22,5–900 mm objektiv i formatet 35mm [135])
Blænde værdi	f/3–6,5
Konstruktion	12 elementer i 9 grupper (3 ED-objektivelementer)
Digital zoomforstørrelsesgrad	Op til 4x (billedvinkel svarende til et ca. 3600 mm objektiv i formatet 35mm [135])
Modvirkning af rystelser (VR)	Objektivforskydning (stillebilleder) Objektivforskydning og elektronisk VR (videoer)
Autofokus (AF)	Kontrastbaseret AF
Fokusområde	<ul style="list-style-type: none">[W]: Ca. 30 cm $-\infty$,[T]: Ca. 3,5 m $-\infty$Makroindstilling: Ca. 1 cm $-\infty$ (vidvinkelposition) (alle afstande er målt fra midten af objektivets forside)
Valg af fokuspunkt	Ansigtsprioritet, manuelt med 99 fokuspunkter, center, følg motiv, målsøgende AF
Skærm	7,5 cm (3"), ca. 921.000 punkter, vidvinkel TFT LCD med antireflekterende belægning og justering af lysstyrke i 5 niveauer, vipbart ca. 85° nedad, ca. 90° opad
Søgerdækning (optageindstilling)	Ca. 99% vandret og lodret (i forhold til faktisk billede)
Søgerdækning (billedvisningsindstilling)	Ca. 99% vandret og lodret (i forhold til faktisk billede)
Opbevaring	
Lagringsenhed	Indbygget hukommelse (ca. 20 MB), SD-/SDHC-/SDXC-hukommelseskort
Filsystem	DCF- og Exif 2.3-kompatibelt
Filformater	Stillebilleder: JPEG Videoer: MP4 (Video: H.264/MPEG-4 AVC, Audio: AAC stereo)



Billedstørrelse (pixels)	<ul style="list-style-type: none"> • 16M (høj) [4608 × 3456★] • 16M [4608 × 3456] • 8M [3264 × 2448] • 4M [2272 × 1704] • 2M [1600 × 1200] • VGA [640 × 480] • 16:9 [4608 × 2592] • 1:1 [3456 × 3456]
ISO-følsomhed (standardudgangsfølsomhed)	<ul style="list-style-type: none"> • ISO 125–1600 • ISO 3200, 6400 (tilgængelig ved brug af autoindstilling)
Eksponering	
Lysmålingsindstilling	Matrix, centervægtet (digital zoom mindre end 2x), spot (digital zoom 2x eller mere)
Eksponeringskontrol	Programmeret automatisk eksponering og eksponeringskompensation (-2,0 – +2,0 EV i intervaller på 1/3 EV)
Lukker	
Lukkertid	<ul style="list-style-type: none"> • 1/1500–1 sek. • 1/4000 sek. (maksimal hastighed under kontinuerlig optagelse med høj hastighed) • 25 sek. (Stjernespor i motivprogram Multi-eksp. Lyser)
Blændeåbning	
Område	Elektronisk styret valg af ND-filter (-2 AV) 2 trin (f/3 og f/6 [W])
Selvudløser	
	<ul style="list-style-type: none"> • 10 sek., 2 sek. • 5 sek. (selvportrætdløser)
Flash	
Område (ca.) (ISO-følsomhed: Auto)	[W]: 0,5–6,9 m [T]: 3,5 m
Flashstyring	TTL-autoflash med monitor præ-flash
Forbindelse	
USB-stik	Hi-Speed USB <ul style="list-style-type: none"> • Understøtter Direct Print (PictBridge) • Audio-/video-udgangsstik (NTSC eller PAL kan vælges)
HDMI-udgangsstik	HDMI-mikrostik (type D)
jævnstrømsindgangsstik	Til EH-67/EH-67s Lysnetadapter (købes separat)



Wi-Fi (Trådløst LAN)	
Standarder	IEEE 802.11b/g (standardprotokol for trådløst LAN)
Driftsfrekvens	2412–2462 MHz (1-11 kanaler)
Godkendelse	Åbent system, WPA2-PSK
Bluetooth	
Kommunikationsprotokoller	Bluetooth-specifikation version 4.1
Understøttede sprog	Arabisk, bengalsk, bulgarsk, dansk, engelsk, finsk, fransk, græsk, hindi, hollandsk, indonesisk, italiensk, japansk, kinesisk (forenklet og traditionelt), koreansk, marathi, norsk, persisk, polsk, portugisisk (europæisk og brasiliansk), rumænsk, russisk, serbisk, spansk, svensk, tamil, telugu, thai, tjekkisk, tyrkisk, tysk, ukrainsk, ungarsk, vietnamesisk
Strømkilder	<ul style="list-style-type: none"> • Fire LR6/L40-alkaline-batterier (størrelse AA) • Fire FR6/L91-litium-batterier (størrelse AA) • Fire EN-MH2 Genopladelige Ni-MH-batterier (købes separat) • EH-67/EH-67s Lysnetadapter (købes separat)
Batteribrugstid¹	
Stillbilleder	<ul style="list-style-type: none"> • Ca. 600 billeder ved brug af alkaline-batterier • Ca. 1240 billeder ved brug af litium-batterier • Ca. 750 billeder ved brug af EN-MH2-batterier
Videoptagelse (faktisk batterilevetid ved optagelse) ²	<ul style="list-style-type: none"> • Ca. 1 time 30 min. ved brug af alkaline-batterier • Ca. 4 time 30 min. ved brug af litium-batterier • Ca. 2 time 35 min. ved brug af EN-MH2-batterier
Stativgevind	1/4 (ISO 1222)
Mål (B × H × D)	Ca. 113,5 × 78,3 × 94,9 mm (uden fremspringende dele)
Vægt	Ca. 542 g (inkl. LR6/L40-alkaline-batterier (str. AA) og hukommelseskort)
Anvendelsesområde	
Temperatur	0°C–40°C
Luftfugtighed	85% eller mindre (ingen kondensering)

- Alle målinger udføres i overensstemmelse med Camera and Imaging Products Association (CIPA)-standarder eller retningslinjer.



- ¹ Batteribrugstiden afspejler ikke brugen af SnapBridge og kan variere alt efter anvendelsesbetingelserne, herunder temperatur, interval mellem billeder og den tid, som menuer og billeder vises. De medfølgende genopladelige batterier er kun til prøvebrug. Tallene, der er opstillet for litium-batterier blev opnået ved hjælp af kommercielt tilgængelige FR6/L91 (AA-size) Energizer® Ultimate litium-batterier.
 - ² Individuelle videofiler kan ikke overstige 4 GB i størrelse eller 29 minutter i længde. Optagelsen kan stoppe før denne grænse er nået, hvis kameraets temperatur bliver høj.
- Nikon kan ikke holdes ansvarlig for eventuelle fejl i denne brugervejledning.
 - Produktets udseende og dets specifikationer kan ændres uden varsel.



Hukommelseskort, der kan anvendes

Kameraet understøtter SD-, SDHC- og SDXC-hukommelseskort.

- Hukommelseskort med en SD-hastighedsklasse på 6 eller hurtigere anbefales til optagelse af videoer. Hvis du bruger et hukommelseskort med en lavere hastighedsklasse, kan videooptagelsen stoppe uventet.
- Hvis du bruger en kortlæser, skal du sikre dig, at den er kompatibel med hukommelseskortet.
- Kontakt producenten for at få oplysninger om funktioner, betjening og begrænsninger ved brug.

Oplysninger om varemærker

- Windows er enten et registreret varemærke eller et varemærke tilhørende Microsoft Corporation i USA og/eller andre lande.
- *Bluetooth*[®]-ordmærket og -logoer er registrerede varemærker ejet af Bluetooth SIG, Inc. og enhver anvendelse af sådanne mærker hos Nikon Corporation er under licens.
- Apple[®], App Store[®], Apple-logoerne, Mac, OS X, iPhone[®], iPad[®], iPod touch[®] og iBooks er varemærker eller registrerede varemærker tilhørende Apple Inc. i USA og andre lande.
- Android og Google Play er varemærker eller registrerede varemærker tilhørende Google Inc. Android-robotten reproduceres eller ændres baseret på værker, der er udviklet og delt af Google, og bruges i overensstemmelse med vilkårene beskrevet i Creative Commons Attribution 3.0-licens. .
- iOS er et varemærke eller registreret varemærke tilhørende Cisco Systems, Inc. i USA og/eller andre lande og bruges under licens.
- Adobe, Adobe-logoet og Reader er enten varemærker eller registrerede varemærker tilhørende Adobe Systems Incorporated i USA og/eller andre lande.
- Logoerne SDXC, SDHC og SD er varemærker tilhørende SD-3C, LLC.



- PictBridge er et varemærke.
- HDMI, HDMI-logoet og High-Definition Multimedia Interface er varemærker eller registrerede varemærker tilhørende HDMI Licensing, LLC.

HDMI

- Wi-Fi og Wi-Fi-logoet er varemærker eller registrerede varemærker tilhørende Wi-Fi Alliance.
- N-Mark er et varemærke eller registreret varemærke tilhørende NFC Forum, Inc. i USA og i andre lande.
- Alle andre varemærker, som er nævnt i denne brugervejledning eller i den dokumentation, der fulgte med dit Nikon-produkt, er varemærker eller registrerede varemærker tilhørende deres respektive ejere.



“Made for iPod,” “Made for iPhone,” and “Made for iPad” mean that an electronic accessory has been designed to connect specifically to iPod, iPhone, or iPad, respectively, and has been certified by the developer to meet Apple performance standards. Apple is not responsible for the operation of this device or its compliance with safety and regulatory standards. Please note that the use of this accessory with iPod, iPhone, or iPad may affect wireless performance.

AVC Patent Portfolio License

Dette produkt er licenseret under AVC Patent Portfolio License til en forbrugers personlige og ikke-kommercielle til at (i) kode video i overensstemmelse med AVC-standarden (“AVC video”) og/eller (ii) afkode AVC-video, som er blevet kodet af en forbruger i forbindelse med personlig og ikke-kommerciel aktivitet og/eller er tilvejebragt fra en videoudbyder med licens til tilvejebringelse af AVC video. Ingen licens er tildelt og vil ikke være underforstået til nogen anden brug.

Yderligere oplysninger kan fås hos MPEG LA, L.L.C.

Se <http://www.mpegla.com>.

FreeType-licens (FreeType2)

Dele af denne software er ophavsretligt beskyttet © 2012 af Projektet FreeType (<http://www.freetype.org>). Alle rettigheder forbeholdes.

MIT-licens (HarfBuzz)

Dele af denne software er ophavsretligt beskyttet © 2016 af Projektet HarfBuzz (<http://www.freedesktop.org/wiki/Software/HarfBuzz>). Alle rettigheder forbeholdes.



Indeks

Symboler

Autoindstilling..... 28, 29

Indstillingen Automatisk

motivvælger 28, 31, 32

Indstillingen Modlys..... 28, 31, 33

Indstillingen Kreativ 28, 41

SCENE Motivprogram 28, 31

Indstillingen Slideshow

med korte videoklip..... 28, 80

Indstillingen Sport 28, 31, 34

Indstillingen Smart-portræt..... 28, 43

Indstillingen Aftenportræt 28, 31, 33

Indstillingen Aftenlandskab 28, 31, 32

Billedvisningsindstilling 24

Indstillingen Sorter efter dato..... 66

Zoom under billedvisning 24, 64

W (vidvinkel)..... 53

Miniaturevisning 24, 65

T (telefoto)..... 53

Knap til hurtig returzoom 2, 54

Knap til anvendelse af valg..... 3, 98

Billedvisningsknap 3, 24

Sletknap 3, 25

Knappen (videoptageknap)
..... 3, 23

DISP Vis-knap..... 3, 4

Pop op-flashknap 2, 23, 47

MENU Menuknap..... 3, 98

Selvudløser..... 46, 49

Flashindstilling..... 46, 47

Makroindstilling 46, 51

Eksponeringskompensation
..... 29, 43, 46, 52

N N-Mark 2, 15

A

A/V-indgangsstik..... 87, 88

A/V-kabel..... 87, 88, 161

Afbryder/tændt-lampe..... 2, 14

AF-hjælpelys..... 2, 104, 135

Afslut optagelse 81

Aftenportræt, indstilling 28, 31, 33

Aktiv D-Lighting..... 29

Aktuelle indstillinger 129

Alkaline-batterier..... 11

Ansigtsprioritet..... 111

Ansigtsregistrering..... 56

Antal optagelser 80, 115

Antal resterende billeder..... 21, 105

Autofokus..... 57, 121

Autofokusindstilling 101, 102, 114, 121

Autoindstilling 28, 29

Automatisk flash 48

Automatisk motivvælger..... 28, 31, 32

Autoslukning 23, 104, 137

B

Baggrundsmusik..... 80

Batteri 11

Batteriniveau 21

Batterioplader..... 161

Batteritype 104, 142

Beskyt..... 102, 126

Beskæring 64, 74

Billedhastighed..... 102, 123

Billedindstilling 101, 105

Billedkommentar..... 104, 139

Billedvisning 24, 67, 133

Billedvisning af Let panorama..... 40

Billedvisningsindstilling..... 24

Billedvisningsmenu 98, 124

Bluetooth 15, 103, 129



Blødere hudtone 43

C









Computer..... 87, 94

Copyrightoplysninger..... 104, 140







D		Fugle 	37
Dato og klokkeslæt	14, 131	Fuldskærmsvisning	24
Datoformat	17, 131	Fyrværkeri 	31, 35
Datostempel	104, 134	Følg motiv	112, 113
Digital zoom	53, 104, 136	G	
Direct print	87, 90	Gendan standardindstill.	103, 129
D-Lighting	70, 102	Genopladelige	
Dæksel til batterikammer/ hukommelseskort	3	nikkelmetal-hybrid-batterier	11
E		Genopladeligt batteri	161
Eksponeringskompensation		Glamour-retouchering	43, 71, 102
.....	29, 43, 46, 52	H	
Ekstraudstyr	161	HDMI-kabel	87, 88
Enkelt AF	121	HDMI-mikrostik	3, 87
Enkeltbilledoptagelse	108	HDR	33
EN-MH2	148, 161	Histogram	8, 52
F		HS-video	118, 120
Farveglød	29	Hukommelseskort	11, 149, 166
Farvemætning	29, 43	Hukommelseskortplads	11
Fast auto-ISO	110	Hurtig retouchering	70, 102
Fest/indendørs 	31, 35	Hurtige effekter	69
Filnavne	160	Hvidbalance	101, 106
Firmwareversion	104, 142	Højtaler	3
Flash	2, 23, 47	I	
Flashindstilling	46, 47	Indbygget hukommelse	12
Flashlampe	3, 47	Indstilling af AF-metode	101, 111
Flytilstand	103, 129	Indstillingen Aftenlandskab	28, 31, 32
Fokus	55	Indstillingen Kreativ	28, 41
Fokusindikator	5	Indstillingen Modlys	28, 31, 33
Fokuslås	58	Indstillingen Slideshow med	
Fokuspunkt	22	korte videoklip	28, 80
Formater hukommelseskort		Indstillingen Smart-portræt	28, 43
.....	11, 104, 138	Indstillingen Sorter efter dato	66
Formater indbygget hukommelse		Indstillingen Sport	28, 31, 34
.....	104, 138	Interval	115
Formatering	11, 138	ISO-følsomhed	101, 110
Forudind. manuel	107	J	
Foto-VR	104, 135	Jævnstrømsindgangsstik	3
Foundation-makeup	43	K	
F-tal	55	Kalendervisning	65



Komprimeringsgrad	105	N	
Konstant AF	121	Netværksmenu	98, 129
Kontinuerlig optagelse	101, 108	Nulstil alle	104, 141
Kontinuerlig optagelse med høj hastighed	108	Nærbillede 	31, 35
Kopier	102, 127	O	
Kæledyrsportr. auto udl.	36	Objektiv	2, 162
Kæledyrsportræt 	31, 36	Opsætningsmenu	98, 131
L		Optageindstilling	28
Lagring af stillbilleder under optagelse af videoer	79	Optageinformation	4
Landskab 	31	Optagelse	21, 28
Langtidssynkronisering	48	Optagelse af videoer	23, 76
Let panorama 	31, 38	Optagelse af videoer i slowmotion	118, 120
Lille billede	73, 102	Optagemenu	98, 105, 106
Litium-batterier	11	Optisk zoom	53
Lokationsdata	104, 141	Overensstemmelsesmærkning	104, 142
Lukkerlyd	115, 136	P	
Lukkertid	55	Papirstørrelse	91, 92
Lyd ved betjening	136	PictBridge	87, 90
Lydindstillinger	104, 136	Portræt 	31
Lydstyrke	83	Printer	87, 90
Lysbilledshow	102, 125	Programhjul	2, 21, 28
Lysnetadapter	87, 161	Præ-optagelsesbuffer	108, 109
Lysstyrke	133	R	
M		Redigering af billeder	69
Mad 	31, 35	Redigering af videoer	84, 85
Makroindstilling	46, 51	Reduktion af vindstøj	102, 122
Markér til overførsel	102, 124	Rem	10
Menuen Slideshow med korte videoklip	80	Resterende videooptagetid	76, 77
Menuen Smart-portræt	98, 115	Roter billede	102, 126
Mikrofon (stereo)	2	Rød-øje-korrektion	71, 102
Miniaturevisning	24, 65	Rød-øje-reduktion	48
Motivprogram	28, 31	S	
Multi-eksp. Lysere 	31, 34	SD-hukommelseskort	11, 149, 166
Multivælger	3, 98	Sekvensvisningsindstillinger	67, 102, 128
Målsøgende AF	55, 112	Selv kollage	45, 101, 115
Måne 	37	Selvportrætudløser	49



Selvudløser	46, 49	V	
Selvudløserlampe	2, 50	Videoafspilning	83
Send under optagelse	103, 129	Videoindstillinger	102, 117
Sidezoomknap	2, 22, 53	Videomenu	98, 117
Skumring/morgengry 	31	Videoptagelse	23, 76
Skyder til kreative effekter	29	Video-VR	102, 122
Skærm	3, 4, 13, 150	Vidvinkel	53
Skærmindstillinger	104, 133	ViewNX-i	94
Slet	25, 68	Vis hjælp	133
Smil-timer	44	Vis/skjul gitterlinjer	6, 133
Sne 	31	W	
Softfilter	43	Wi-Fi	103, 129
Solnedgang 	31	Z	
Sommertid	17, 132	Zoom	53
Specialeffekter	80, 82	Zoom ind	53
Sprog/Language	104, 138	Zoom ud	53
Stativgevind	3, 164	Zoom under billedvisning	24, 64
Stikdæksel	3, 87	Zoomknap	2, 22, 53
Strand 	31	Ø	
Synkroniser m. smartenhed	131	Øsken til kamerarem	2
I			
Telefoto	53		
Tidsforskel	132		
Tidszone	17, 131		
Tidszone og dato	14, 104, 131		
Tilslut til smartenhed	103, 129		
Toneniveau	8		
Toneniveau-information	4, 8		
Tryk halvt ned	55		
Tv	87, 88		
U			
Udfyldningsflash	48		
Udløserknap	2, 22		
Udskriv	87, 91, 92		
Udtrækning af stillbilleder	83, 85		
Undgå lukkede øjne	101, 116		
USB-/A/V-udgangsstik	3, 87, 88, 90, 94		
USB-kabel	87, 90, 94		



Denne vejledning må ikke gengives, hverken helt eller delvist, i nogen form (med undtagelse af korte citater i faglige artikler eller anmeldelser) uden skriftlig tilladelse fra NIKON CORPORATION.

NIKON CORPORATION

© 2016 Nikon Corporation



CT6D02(1E)
6MN6641E-02