

Frontadapter - FLKM 14-PA-INLINE/OUT16 - 2302764

Bitte beachten Sie, dass die hier angegebenen Daten dem Online-Katalog entnommen sind. Die vollständigen Informationen und Daten entnehmen Sie bitte der Anwenderdokumentation. Es gelten die Allgemeinen Nutzungsbedingungen für Internet-Downloads. (<http://download.phoenixcontact.de>)



VARIOFACE-Frontadapter für Inline-Baugruppen, zur Übergabe von 16 (2 x 8) digitalen Output Signalen.

Abbildung zeigt die Variante FLKM 14-PA-INLINE/IN16

Kaufmännische Daten

Verpackungseinheit	1
GTIN	4017918929480

Technische Daten

Allgemein

Nennspannung U_N	60 V DC
Max. zulässiger Strom	1 A (pro Pfad)
Anschaltbare Kanäle	16
Anschlussart Steckverbinder	IDC / FLK - Stiflleiste (2,54 mm)
Anzahl der Steckverbinder	2
Polzahl Steckverbinder	14
Einbaulage	beliebig
Normen/Bestimmungen	IEC 60664
Normen/Bestimmungen	DIN EN 50178
Normen/Bestimmungen	IEC 62103

Umgebungsbedingungen

Umgebungstemperatur (Betrieb)	-20 °C ... 50 °C
Umgebungstemperatur (Lagerung/Transport)	-20 °C ... 70 °C

Unterstützte Steuerung

Steuerung	PHOENIX CONTACT Inline
- passende I/O-Karte	IB IL 24 DO 16-PAC
- passende I/O-Karte	ILB ... 24 DO16
- passende I/O-Karte	ILB ... 24 DO32
- passende I/O-Karte	ILB ... 24 DI16 DO16

Klassifikationen

eCl@ss

Frontadapter - FLKM 14-PA-INLINE/OUT16 - 2302764

Klassifikationen

eCl@ss

eCl@ss 4.0	27250313
eCl@ss 4.1	27250313
eCl@ss 5.0	27250313
eCl@ss 5.1	27250313
eCl@ss 6.0	27242208
eCl@ss 7.0	27242208
eCl@ss 8.0	27242208

ETIM

ETIM 2.0	EC001423
ETIM 3.0	EC001423
ETIM 4.0	EC001423
ETIM 5.0	EC002584

UNSPSC

UNSPSC 6.01	30211824
UNSPSC 7.0901	39121402
UNSPSC 11	39121402
UNSPSC 12.01	39121402
UNSPSC 13.2	39121402

Zeichnungen

Anschlusszeichnung

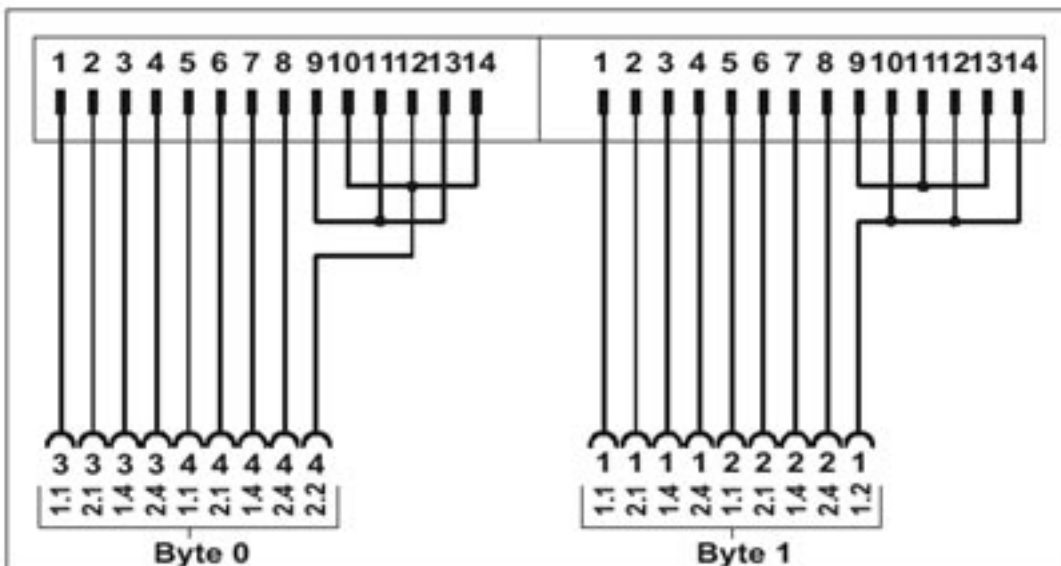

Frontadapter - FLKM 14-PA-INLINE/OUT16 - 2302764

Schaltplan

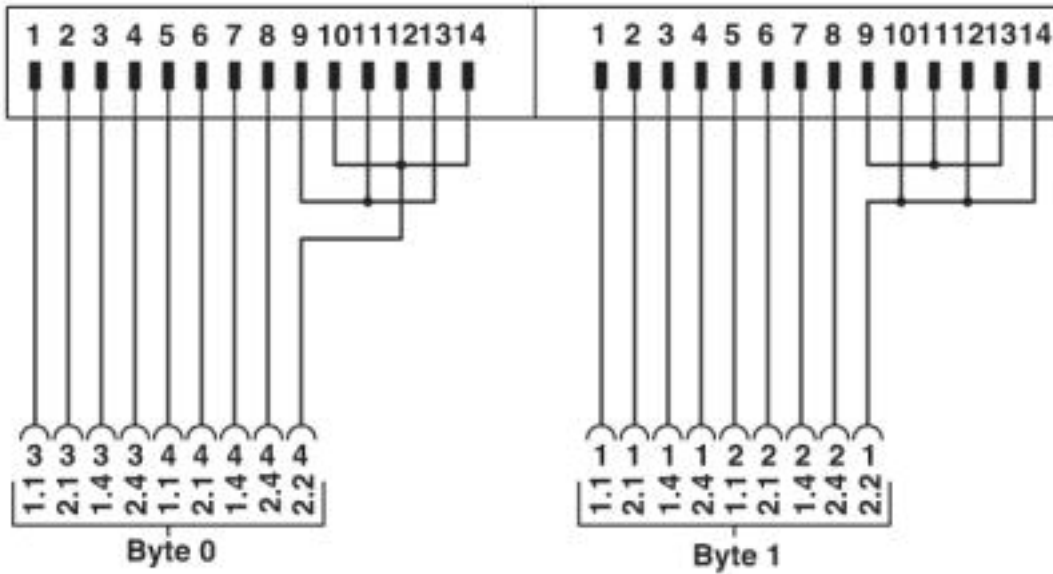

Anschlussbild FLKM 14-PA-INLINE/OUT16

© Phoenix Contact 2013 - alle Rechte vorbehalten
<http://www.phoenixcontact.com>