

# PROFIBUS DP/V1 Feldbus-Koppler

12 MBaud; digitale und analoge Signale

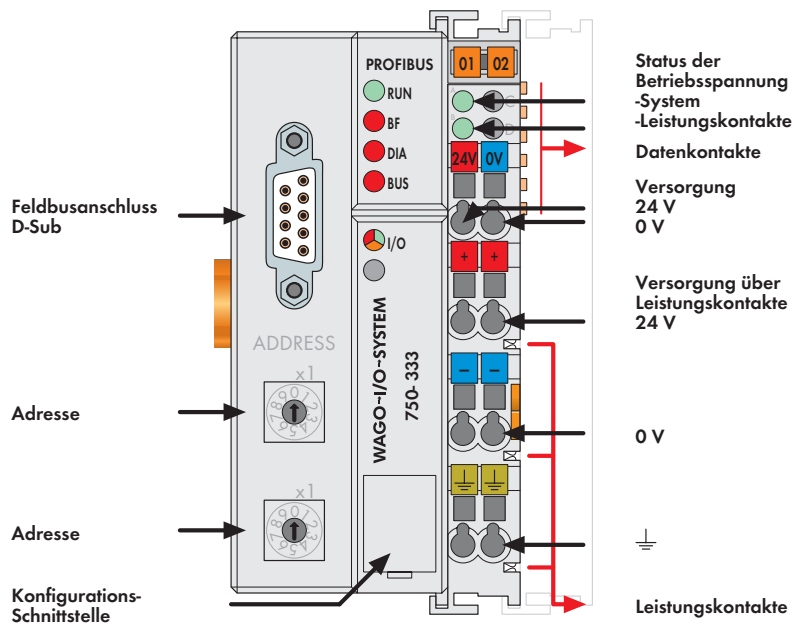

Der Feldbuskoppler 750-333 bildet die Peripheriedaten aller Busklemmen des WAGO-I/O-SYSTEM auf PROFIBUS DP ab. Der Buskoppler ermittelt in der Initialisierungsphase den physikalischen Aufbau des Knotens und erstellt daraus das Prozessabbild aller Ein- und Ausgänge. Busklemmen mit einer Bitbreite kleiner 8 können zur Optimierung des Adressraumes in jeweils einem Byte zusammengefasst werden.

Weiterhin besteht die Möglichkeit, projektierte Busklemmen zu deaktivieren. Dadurch kann der physikalische Aufbau des Knotens bezüglich seiner Peripheriesignale individuell gestaltet werden, ohne einen Eingriff in eine bereits vorhandene Steuerapplikation vorzunehmen. Das Diagnosekonzept basiert auf der kennungs- und kanalbezogenen Diagnose nach EN 50170. Somit entfällt die Programmierung von Modulen zur Auswertung von herstellerspezifischen Diagnoseinformationen.

**Achtung: Projektierungsdateien (GSD) nötig**

Beschreibung	Bestell-Nr.	VPE
PROFIBUS DP/V1 12 MBd	750-333	1
<b>Zubehör</b>		
GSD-Dateien Download: <a href="http://www.wago.com">www.wago.com</a>		
<b>Mini-WSB Schnellbezeichnungssystem</b>		
	unbedruckt	248-501 5
	bedruckt	siehe Seite 224 ... 225
<b>Normen und Zulassungen</b>		
Norm	EN 50170	
UL 508		
Schiffbau	siehe Seite 36 ... 39	
EN 50021	II 3 GD EEx nA II T4	
UL 1604	Class I Div2 ABCD T4A	
Konformitätskennzeichnung	CE	

Systemdaten	
Anzahl der Koppler am Master	96 mit Repeater
Anzahl der E/A Punkte	ca. 6000 (masterabhängig)
Übertragungsmedium	Cu-Kabel entsprechend EN 50170
max. Bussegmentlänge	100 m ... 1200 m (baudratenabhängig / kabelabhängig)
Übertragungsrate	9,6 kBaud ... 12 MBaud
Übertragungszeit	typ. 1 ms (10 Koppler; je 32 digitale E/A und 12 Mbaud) max. 3,3 ms
Busanschluss	1 x D-Sub 9; Buchse

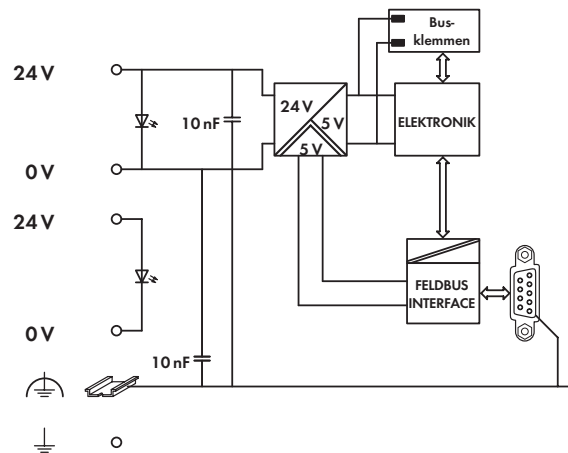
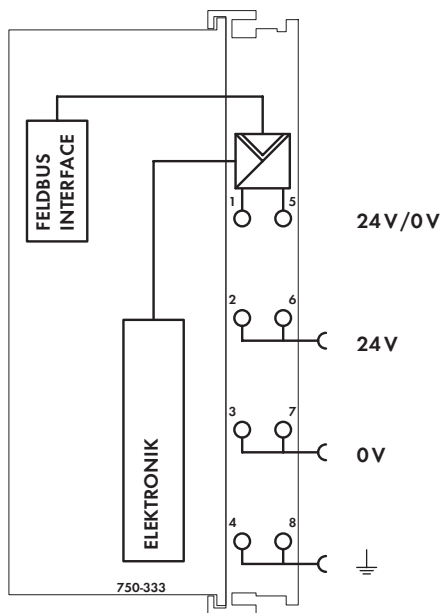

### Technische Daten

Anzahl Busklemmen	63
Feldbus	
Eingangsprozessabbild max.	244 Byte
Ausgangsprozessabbild max.	244 Byte
Konfiguration	über PC oder Steuerung
Spannungsversorgung	DC 24 V (-25 % ... +30 %)
Eingangsstrom max. (24 V)	500 mA
Netzteilwirkungsgrad	87 %
Interne Stromaufnahme (5 V)	200 mA
Summenstrom für Busklemmen (5 V)	1800 mA
Potentialtrennung	500 V System / Versorgung
Spannung über Leistungskontakte	DC 24 V (-25 % ... +30 %)
Strom über Leistungskontakte max.	DC 10 A

### Allgemeine Technische Daten

Betriebstemperatur	0 °C ... +55 °C
Anschlusstechnik	CAGE CLAMP®
Querschnitte	0,08 mm <sup>2</sup> ... 2,5 mm <sup>2</sup> / AWG 28 ... 14
Abisolierlängen	8 ... 9 mm / 0,33 in
Abmessungen (mm) B x H x T	51 x 65 x 100
	Höhe ab Oberkante Tragschiene
Gewicht	ca. 182 g
Lagertemperatur	-25 °C ... +85 °C
relative Feuchte (ohne Betauung)	95 %
Vibrationsfestigkeit	gem. IEC 60068-2-6
Schockfestigkeit	gem. IEC 60068-2-27
Schutzart	IP 20
EMV C E -Störfestigkeit	gem. EN 50082-2 (1996)
EMV C E -Störaussendung	gem. EN 50081-2 (1994)
EMV Schiffbau -Störfestigkeit	gem. Germanischer Lloyd (1997)
EMV Schiffbau -Störaussendung	gem. Germanischer Lloyd (1997)