

Hinweis!

Ladeautomatik 19 79 12

Seite 21, 1.11 Integrierte Schaltungen

Bitte beachten Sie!

IC1 = TL 072 2-fach Op Amp (Kerbe oder Punkt muss zu C 3 zeigen)

IC 2 = TL 431 Referenzspannung

IC 3 = CD 4011, HCF 4011 oder MC 14011 vier NAND-Gatter mit je 2 Eingängen, Kerbe oder Punkt muss zu C 4 zeigen.

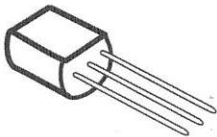

IC 2 = TL 431



Ladeautomatik

Best.-Nr.: 19 79 12

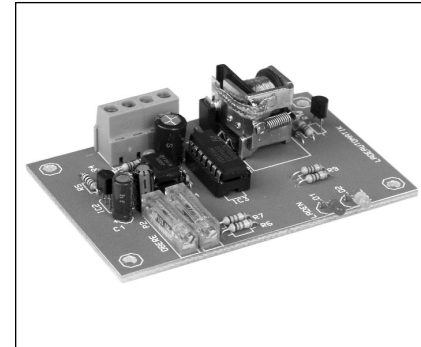

Impressum

Diese Bedienungsanleitung ist eine Publikation der Conrad Electronic GmbH, Klaus-Conrad-Straße 1, D-92240 Hirschau.

Alle Rechte einschließlich Übersetzung vorbehalten. Reproduktionen jeder Art, z. B. Fotokopie, Mikroverfilmung, oder die Erfassung in EDV-Anlagen, bedürfen der schriftlichen Genehmigung des Herausgebers.

Nachdruck, auch auszugsweise, verboten.

Diese Bedienungsanleitung entspricht dem technischen Stand bei Drucklegung. Änderung in Technik und Ausstattung vorbehalten.

Nachdruck mit freundlicher Genehmigung des ELECTRONIC ACTUELL Magazins.

© Copyright 1997 by Conrad Electronic GmbH. Printed in Germany. *518-04-97/01-M

100%
Recycling-
papier.
Chlorfrei
gebleicht.



gilt nach DIN VDE 0869 als Hersteller und ist verpflichtet, bei der Weitergabe des Gerätes alle Begleitpapiere mitzuliefern und auch seinen Namen und Anschrift anzugeben. Geräte, die aus Bausätzen selbst zusammengestellt werden, sind sicherheitstechnisch wie ein industrielles Produkt zu betrachten.

Betriebsbedingungen

- Der Betrieb der Baugruppe darf nur an der dafür vorgeschriebenen Spannung erfolgen.
- Bei Geräten mit einer Betriebsspannung ≥ 35 Volt darf die Endmontage nur vom Fachmann unter Einhaltung der VDE-Bestimmungen vorgenommen werden.
- Die Betriebslage des Gerätes ist beliebig.
- Die zulässige Umgebungstemperatur (Raumtemperatur) darf während des Betriebes 0°C und 40°C nicht unter-, bzw. überschreiten.
- Das Gerät ist für den Gebrauch in trockenen und sauberen Räumen bestimmt.
- Bei Bildung von Kondenswasser muß eine Akklimatisierungszeit von bis zu 2 Stunden abgewartet werden.
- Das Gerät ist von Blumenvasen, Badewannen, Waschtischen, Flüssigkeiten usw. fernzuhalten.
- Schützen Sie diesen Baustein vor Feuchtigkeit, Spritzwasser und Hitzeeinwirkung!
- Baugruppen und Bauteile gehören nicht in Kinderhände!
- Die Baugruppen dürfen nur unter Aufsicht eines fachkundigen Erwachsenen oder eines Fachmannes in Betrieb genommen werden!

- bei Schäden durch Eingriffe fremder Personen
- bei Schäden durch Nichtbeachtung der Bedienungsanleitung und des Anschlußplanes
- bei Anschluß an eine falsche Spannung oder Stromart
- bei Falschpolung der Baugruppe
- bei Fehlbedienung oder Schäden durch fahrlässige Behandlung oder Mißbrauch
- bei Defekten, die durch überbrückte Sicherungen oder durch Einsatz falscher Sicherungen entstehen

In all diesen Fällen erfolgt die Rücksendung des Bausatzes zu Ihren Lasten.

achtet werden, insbesondere VDE 0100, VDE 0550/0551, VDE 0700, VDE 0711 und VDE 0860.

- Vor Öffnen eines Gerätes stets den Netzstecker ziehen oder sicherstellen, daß das Gerät stromlos ist.
- Bauteile, Baugruppen oder Geräte dürfen nur in Betrieb genommen werden, wenn sie vorher berührungssicher in ein Gehäuse eingebaut wurden. Während des Einbaus müssen sie stromlos sein.
- Werkzeuge dürfen an Geräten, Bauteilen oder Baugruppen nur benutzt werden, wenn sichergestellt ist, daß die Geräte von der Versorgungsspannung getrennt sind und elektrische Ladungen, die in den im Gerät befindlichen Bauteilen gespeichert sind, vorher entladen wurden.
- Spannungsführende Kabel oder Leitungen, mit denen das Gerät, das Bauteil oder die Baugruppe verbunden ist, müssen stets auf Isolationsfehler oder Bruchstellen untersucht werden. Bei Feststellen eines Fehlers in der Zuleitung muß das Gerät unverzüglich aus dem Betrieb genommen werden, bis die defekte Leitung ausgewechselt worden ist.
- Bei Einsatz von Bauelementen oder Baugruppen muß stets auf die strikte Einhaltung der in der zugehörigen Beschreibung genannten Kenndaten für elektrische Größen hingewiesen werden.
- Wenn aus einer vorliegenden Beschreibung für den nichtgewerblichen Endverbraucher nicht eindeutig hervorgeht, welche elektrischen Kennwerte für ein Bauteil oder eine Baugruppe gelten, wie eine externe Beschaltung durchzuführen ist oder welche externen Bauteile oder Zusatzgeräte angeschlossen werden dürfen und welche Anschlußwerte diese externen Komponenten haben dürfen, so muß stets ein Fachmann um Auskunft ersucht werden.
- Es ist vor der Inbetriebnahme eines Gerätes generell zu prüfen, ob dieses Gerät oder Baugruppe grundsätzlich für den Anwen-

- Beim Schnell-Laden sollte der Ladestrom 30 % der Batterie-Kapazität nicht überschreiten, um die Lebensdauer der Batterie nicht unnötig zu verkürzen.
- Bei Bleiakkus für Entlüftung sorgen, sowie den Säurestand vor dem Laden prüfen und Zellenstopfen öffnen.
- Offenes Feuer, Licht und Funken in der Nähe von zu ladenden Akkus grundsätzlich vermeiden (Knallgas, Explosionsgefahr).

Störung

Ist anzunehmen, daß ein gefahrloser Betrieb nicht mehr möglich ist, so ist das Gerät außer Betrieb zu setzen und gegen unbeaufsichtigten Betrieb zu sichern.

Das trifft zu:

- wenn das Gerät sichtbare Beschädigungen aufweist
- wenn das Gerät nicht mehr funktionsfähig ist
- wenn Teile des Gerätes lose oder locker sind
- wenn die Verbindungsleitungen sichtbare Schäden aufweisen.

Garantie

Auf dieses Gerät gewähren wir 1 Jahr Garantie. Die Garantie umfaßt die kostenlose Behebung der Mängel, die nachweisbar auf die Verwendung nicht einwandfreien Materials oder Fabrikationsfehler zurückzuführen sind.

Da wir keinen Einfluß auf den richtigen und sachgemäßen Aufbau haben, können wir aus verständlichen Gründen bei Bau-sätzen nur die Gewähr der Vollständigkeit und einwandfreien Beschaffenheit der Bauteile übernehmen

- Alle Verdrahtungsarbeiten dürfen nur im spannungslosen Zustand ausgeführt werden.

Produktbeschreibung

Dieses Gerät erweitert herkömmliche (ungeregelte) Batterieladegeräte zu einem vollautomatischen Ladegerät. Zwischen Ladegerät und Batterie geschaltet, übernimmt diese Elektronik alle Kontrollfunktionen, welche zum ordnungsgemäßen Laden notwendig sind.

Diese Einheit ist besonders geeignet zum unbeaufsichtigten Laden im Bereich Auto, Boot, Camping, Werkstatt und Landwirtschaft, da ständig der Ladezustand der Batterie kontrolliert wird. Die Zellenzahl und der Akkutyp/Ladestrom muß vorher am Ladegerät eingestellt werden. Bei Erreichen der Ladeschlußspannung schaltet die Automatik den Ladevorgang ab und bei Unterschreiten der Mindest-Akkuspannung wieder ein. Ein gefährliches Gasen und Überladen der Zellen ist durch diese Automatik nicht möglich. Zwei LEDs signalisieren, daß der Akku geladen wird bzw. voll ist. Für alle 12 V Blei-Akkus. Die Automatik wird einfach zwischen Ladegerät und Akku geschaltet bzw. in ein Ladegerät eingebaut.

Dieser Artikel wurde nach dem EMVG (EG-Richtlinie 89/336/EWG/ Elektromagnetische Verträglichkeit) geprüft, und es wurde das entsprechende CE-Prüfzeichen zugeteilt.

Eine jede Änderung der Schaltung bzw. Verwendung anderer, als angegebener Bauteile, läßt diese Zulassung erlöschen!

Schaltungsbeschreibung

Einfache Ladegeräte haben den Nachteil, daß der Ladevorgang manuell kontrolliert und bei vollem Akku unterbrochen werden muß. Diese Zusatzschaltung regelt diese Vorgänge automatisch.

bahnbild (Raster) des Bestückungsaufdrucks und dem Schaltplan in der Anleitung, bevor Sie eine Leiterbahnverbindung (vermeintliche Lötbrücke) unterbrechen!

Um Leiterbahnverbindungen oder -unterbrechungen leichter feststellen zu können, halten Sie die gelötete Printplatte gegen das Licht und suchen von der Lötseite her nach diesen unangenehmen Begleiterscheinungen.

- Ist eine kalte Lötstelle vorhanden?
Prüfen Sie bitte jede Lötstelle gründlich! Prüfen Sie mit einer Pinzette, ob Bauteile wackeln! Kommt Ihnen eine Lötstelle verdächtig vor, dann löten Sie diese sicherheitshalber noch einmal nach!
- Prüfen Sie auch, ob jeder Lötspunkt gelötet ist; oft kommt es vor, daß Lötstellen beim Löten übersehen werden.
- Denken Sie auch daran, daß eine mit Lötwasser, Lötfett oder ähnlichen Flußmitteln oder mit ungeeignetem Lötzinn gelötete Platine nicht funktionieren kann. Diese Mittel sind leitend und verursachen dadurch Kriechströme und Kurzschlüsse.
Desweiteren erlischt bei Bausätzen, die mit säurehaltigem Lötzinn, mit Lötfett oder ähnlichen Flußmitteln gelötet wurden, die Garantie bzw. diese Bausätze werden von uns nicht repariert oder ersetzt.

2.12 Sind diese Punkte überprüft und eventuelle Fehler korrigiert worden, so schließen Sie die Platine nach **2.2** wieder an. Ist durch einen eventuell vorhandenen Fehler kein Bauteil in Mitleidenschaft gezogen worden, muß die Schaltung nun funktionieren.

Die vorliegende Schaltung kann nun nach erfolgtem Funktionstest und Einbau in ein entsprechendes Gehäuse und unter Einhaltung der VDE-Bestimmungen für den vorgesehenen Zweck in Betrieb genommen werden.

Das C-MOS IC 4011 besteht aus vier identischen NAND-Gattern mit jeweils zwei Eingängen (N 1 N 4). Die Gatter N 1 und N 2 sind als RS-Flip-Flop geschaltet. Das RS steht für Reset und Set - auf gut deutsch: rücksetzen und setzen. Die ganze Schaltungsvariante können wir auch als setz- und rücksetzbare Kippstufe bezeichnen. Bei den Gattern N 3 und N 4 sind die Eingänge parallel geschaltet, so daß sie als invertierende Pufferstufen (Treiber) arbeiten.

Der Ladezyklus wird solange aufrechterhalten, bis die Akkuspaltung die obere Schaltschwelle erreicht. In diesem Augenblick liefert der TL 072 einen Low Impuls an Pin 7, der das Flip-Flop rücksetzt. Der Ausgang des Gatters N 3 (Pin 10) führt daraufhin Low Pegel und der Transistor T 1 sperrt. Der Stromkreis der roten „Lade“-LED und der Relaispule ist damit unterbrochen. Der Arbeitskontakt des Relais begibt sich in seine Ruhestellung, wodurch die Verbindung Ladegerät-Akku nicht mehr besteht.

Der Resetimpuls löst aber nicht nur diese Funktionen aus, sondern bewirkt auch High-Pegel an Pin 11 von Gatter N 4. Die grüne LED (Akku voll). Dieser Zustand bleibt solange erhalten, bis die Akkuspannung auf 12,5 Volt (einstellbare untere Schaltschwelle) abgesunken ist. Erkennt der Fensterdiskriminator diese Spannung, löst er einen erneuten Set-Impuls aus und der Ladezyklus wird zum x-ten Mal eingeleitet.

- 2.7** Messen Sie jetzt die an Pin 6 von IC 1 anliegende Spannung (ca. 6,9 V). Mit dem Trimpoti P 2 wird nun exakt die gemessene Spannung an Pin 5 des TL 072 eingestellt.
- 2.8** Nun wird das Netzgerät auf = 12,5 V eingestellt und die Spannung an Pin 6 von IC 1 wird noch einmal gemessen (6,3 V). Mit dem Trimpoti P 1 wird wieder exakt die gemessene Spannung an Pin 2 eingestellt (Einsatz der Ladung).
- 2.9** Wird nun das Netzgerät wieder auf $\geq 13,8$ V hochgeregelt, muß die grüne LED leuchten (Akku voll). Wird die Spannung nun auf $\leq 12,5$ V eingestellt, muß das Relais anziehen und zur Kontrolle die rote LED leuchten (Akku wird geladen).
- 2.10** Ist bis hierher alles in Ordnung, so überspringen Sie die nachfolgende Fehler-Checkliste.
- 2.11** Sollte sich kein Abgleich vornehmen lassen bzw. leuchten die LEDs nicht wie angegeben oder sonst eine Fehlfunktion zu erkennen sein, so schalten Sie sofort die Betriebsspannung ab und prüfen die komplette Platine noch einmal nach folgender Checkliste.

Checkliste zur Fehlersuche

Haken Sie jeden Prüfungsschritt ab!

- Ist die Betriebsspannung richtig gepolt?
- Sind die Widerstände wertmäßig richtig eingelötet?
Überprüfen Sie die Werte noch einmal nach **1.1** der Bauanleitung.
- Ist die Diode richtig gepolt eingelötet?
Stimmt der auf der Diode angebrachte Kathodenring mit dem Bestückungsaufdruck auf der Platine überein?

Allgemeiner Hinweis zum Aufbau einer Schaltung

Die Möglichkeit, daß nach dem Zusammenbau etwas nicht funktioniert, läßt sich durch einen gewissenhaften und sauberen Aufbau drastisch verringern. Kontrollieren Sie jeden Schritt, jede Lötstelle zweimal, bevor Sie weitergehen! Halten Sie sich an die Bauanleitung! Machen Sie den dort beschriebenen Schritt nicht anders und überspringen Sie nichts! Haken Sie jeden Schritt doppelt ab: einmal fürs Bauen, einmal fürs Prüfen.

Nehmen Sie sich auf jeden Fall Zeit: Basteln ist keine Akkordarbeit, denn die hier aufgewendete Zeit ist um das dreifache geringer als jene bei der Fehlersuche.

Eine häufige Ursache für eine Nichtfunktion ist ein Bestückungsfehler, z. B. verkehrt eingesetzte Bauteile wie ICs, Dioden und Elkos. Beachten Sie auch unbedingt die Farbringe der Widerstände, da manche leicht verwechselbare Farbringe haben. Achten Sie auch auf die Kondensator-Werte z. B. n 10 = 100 pF (nicht 10 nF). Dagegen hilft doppeltes und dreifaches Prüfen. Achten Sie auch darauf, daß alle IC-Beinchen wirklich in der Fassung stecken. Es passiert sehr leicht, daß sich eines beim Einstecken umbiegt. Ein kleiner Druck, und das IC muß fast von selbst in die Fassung springen. Tut es das nicht, ist sehr wahrscheinlich ein Beinchen verbogen.

Stimmt hier alles, dann ist als nächstes eventuell die Schuld bei einer kalten Lötstelle zu suchen. Diese unangenehmen Begleiter des Bastlerlebens treten dann auf, wenn entweder die Lötstelle nicht richtig erwärmt wurde, so daß das Zinn mit den Leitungen keinen richtigen Kontakt hat, oder wenn man beim Abkühlen die Verbindung gerade im Moment des Erstarrens bewegt hat. Derartige Fehler erkennt man meistens am matten Aussehen der Oberfläche der Lötstelle. Einzige Abhilfe ist, die Lötstelle nochmals nachzulöten.

Bestückungsplan

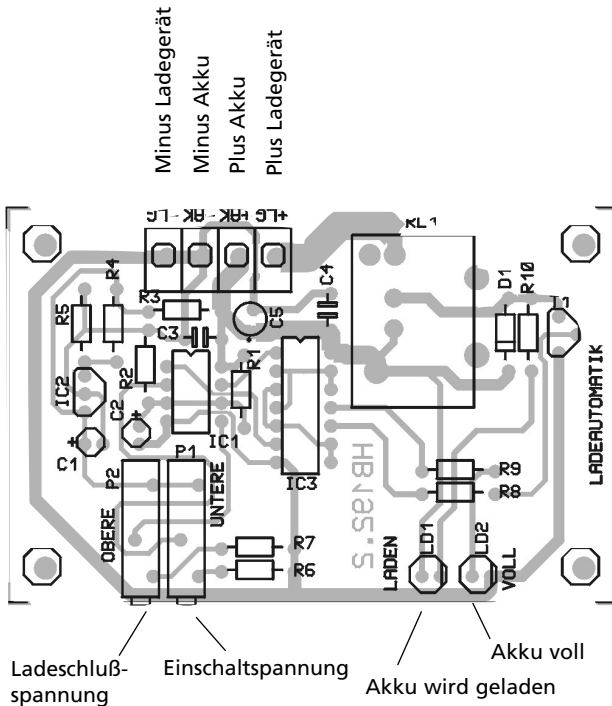

1. Baustufe I : Montage der Bauelemente auf der Platine

2. Baustufe II: Funktionstest

Achten Sie beim Einlöten der Bauelemente darauf, daß diese (falls nicht Gegenteiliges vermerkt) ohne Abstand zur Platine eingelötet werden. Alle überstehenden Anschlußdrähte werden direkt über der Lötstelle abgeschnitten.

Da es sich bei diesem Bausatz teilweise um sehr kleine bzw. eng beieinanderliegende Lötunkte handelt (Lötbrückengefahr), darf hier nur mit einem LötKolben mit kleiner Lötspitze gelötet werden. Führen Sie die Lötvorgänge und den Aufbau sorgfältig aus.

Lötanleitung

Wenn Sie im Lötten noch nicht so geübt sind, lesen Sie bitte zuerst diese Lötanleitung, bevor Sie zum LötKolben greifen. Denn Lötten will gelernt sein.

1. Verwenden Sie beim Lötten von elektronischen Schaltungen grundsätzlich nie Lötwasser oder Lötfett. Diese enthalten eine Säure, die Bauteile und Leiterbahnen zerstört.
2. Als Lötmaterial darf nur Elektronikzinn SN 60 Pb (d. h. 60 % Zinn, 40 % Blei) mit einer Kolophoniumseele verwendet werden, die zugleich als Flußmittel dient.
3. Verwenden Sie einen kleinen LötKolben mit max. 30 Watt Heizleistung. Die Lötspitze sollte zunderfrei sein, damit die Wärme gut abgeleitet werden kann. Das heißt: Die Wärme vom LötKolben muß gut an die zu löttende Stelle geleitet werden.
4. Die Lötung selbst soll zügig vorgenommen werden, denn durch zu langes Lötten werden Bauteile zerstört. Ebenso führt es zum Ablösen der Lötäugen oder Kupferbahnen.

IC2 = CD 4011, HCF 4011
oder MC 14011 Vier NAND-Gatter mit je 2 Eing.
(Kerbe oder Punkt muß zu C 4 zeigen).

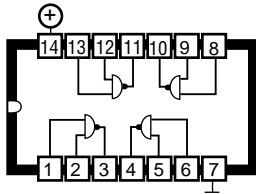

Vier NAND Gatter mit je 2 Eingängen

1.12 Abschließende Kontrolle

Kontrollieren Sie nochmal vor Inbetriebnahme der Schaltung, ob alle Bauteile richtig eingesetzt und gepolt sind. Sehen Sie auf der Lötseite (Leiterbahnseite) nach, ob durch Lötzinnreste Leiterbahnen überbrückt wurden, da dies zu Kurzschlüssen und zur Zerstörung von Bauteilen führen kann.

Ferner ist zu kontrollieren, ob abgeschnittene Drahtenden auf oder unter der Platine liegen, da dies ebenfalls zu Kurzschlüssen führen kann.

Die meisten zur Reklamation eingesandten Bausätze sind auf schlechte Lötung (kalte Lötstellen, Lötbrücken, falsches oder ungeeignetes Lötzinn usw.) zurückzuführen.

11. Beachten Sie bitte, daß unsachgemäße Lötstellen, falsche Anschlüsse, Fehlbedienung und Bestückungsfehler außerhalb unseres Einflusses liegen.

1. Baustufe I:

Montage der Bauelemente auf der Platine

1.1 Widerstände

Zuerst werden die Anschlußdrähte der Widerstände entsprechend dem Rastermaß rechtwinklig abgebogen und in die vorgesehenen Bohrungen (lt. Bestückungsplan) gesteckt. Damit die Bauteile beim Umdrehen der Platine nicht herausfallen können, biegen Sie die Anschlußdrähte der Widerstände ca. 45° auseinander, und verlöten diese dann sorgfältig mit den Leiterbahnen auf der Rückseite der Platine. Anschließend werden die überstehenden Drähte abgeschnitten.

Beachten Sie bitte, daß diese Schaltung mit zwei verschiedenen Arten von Widerständen bestückt wird.

Die allgemein üblichen Widerstände sind Kohleschicht-Widerstände. Diese haben eine Toleranz von 5% und sind durch einen goldfarbigen „Toleranz-Ring“ gekennzeichnet. Kohleschicht-Widerstände besitzen normalerweise vier Farbringe.

Metallfilm-Widerstände haben eine Toleranz von nur 1%. Dies wird durch einen braunen „Toleranz-Ring“ dargestellt, der etwas breiter aufgedruckt ist als die restlichen vier Farbringe. Dadurch soll eine Verwechslung mit einem normalen „Wert-Ring“ mit der Bedeutung „1“ verhindert werden.

Zum Ablesen des Farbcodes wird der Widerstand so gehalten, daß sich der farbige Toleranzring auf der rechten Seite des Widerstandskörpers befindet. Die Farbringe werden dann von links nach rechts abgelesen!

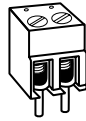

1.10 Leuchtdioden (LEDs)

Jetzt löten Sie die LEDs polungsrichtig in die Schaltung ein. Das kürzere Anschlußbeinchen kennzeichnet die Kathode. Betrachtet man eine Leuchtdiode gegen das Licht, so erkennt man die Kathode an der größeren Elektrode im Inneren der LED. Am Bestückungsaufdruck wird die Lage der Kathode durch einen dicken Strich dargestellt.

Stecken Sie die Anschlußdrähte der LEDs durch die Bohrungen und biegen die Beinchen rechtwinklig nach unten ab.

Löten Sie zunächst nur ein Anschlußbeinchen der Diode fest, damit diese noch exakt ausgerichtet werden kann. Ist dies geschehen, so wird jeweils der zweite Anschluß verlötet.

LED1 = rot ø 3 mm (laden)
LED2 = grün ø 3 mm (voll)

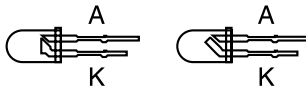

Fehlt eine eindeutige Kennzeichnung einer LED oder sind Sie sich mit der Polarität in Zweifel (da manche Hersteller unterschiedliche Kennzeichnungsmerkmale benutzen), so kann diese auch durch Probieren ermittelt werden. Dazu gehen Sie wie folgt vor:

Man schließt die LED über einen Widerstand von ca. 270 R (bei Low-Current-LED 4 k 7) an eine Betriebsspannung von ca. 5 V (4,5 V oder 9 V-Batterie) an.

Leuchtet dabei die LED, so ist die „Kathode“ der LED richtiger-

und verlöten diese sauber mit den Leiterbahnen. Bei den Elektrolyt-Kondensatoren (Elkos) ist auf Polarität zu achten (+ -).

Achtung!

Je nach Fabrikat weisen Elektrolyt-Kondensatoren verschiedene Polaritätskennzeichnungen auf. Einige Hersteller kennzeichnen „+“, andere aber „-“. Maßgeblich ist die Polaritätsangabe, die vom Hersteller auf dem Elko aufgedruckt ist.

C1 = 47 µF	Elko
C2 = 2,2 µF	Elko
C3 = 0,1 µF	= 104 Kondensator
C4 = 0,1 µF	= 104 Kondensator
C5 = 220 µF	Elko



1.5 IC-Fassungen

Stecken Sie die Fassungen für die integrierten Schaltkreise (ICs) in die entsprechenden Positionen auf der Bestückungsseite der Platine.

Achtung!

Beachten Sie die Einkerbung oder eine sonstige Kennzeichnung an einer Stirnseite der Fassung. Dies ist die Markierung (Anschluß 1) für das IC, welches später einzusetzen ist. Die Fassung muß so eingesetzt werden, daß diese Markierung mit der Markierung am Bestückungsaufdruck übereinstimmt!

Wichtig! Unbedingt lesen!

Bei Schäden die durch Nichtbeachtung der Bedienungsanleitung entstehen, erlischt der Garantieanspruch. Für Folgeschäden, die daraus resultieren, übernehmen wir keine Haftung.

Inhaltsverzeichnis

	Seite
Betriebsbedingungen	3
Bestimmungsgemäße Verwendung	4
Sicherheitshinweis	4
Produktbeschreibung	7
Schaltungsbeschreibung	7
Technische Daten	10
Allgemeiner Hinweis zum Aufbau einer Schaltung	11
Lötanleitung	13
1. Baustufe I	15
Schaltplan	24
Bestückungsplan	25
2. Baustufe II	26
Checkliste zur Fehlersuche	27
Störung	31
Garantie	31

Hinweis

Derjenige, der einen Bausatz fertigstellt oder eine Baugruppe durch Erweiterung bzw. Gehäuseeinbau betriebsbereit macht,

- In gewerblichen Einrichtungen sind die Unfallverhütungsvorschriften des Verbandes der gewerblichen Berufsgenossenschaften für elektrische Anlagen und Betriebsmittel zu beachten.
- In Schulen, Ausbildungseinrichtungen, Hobby- und Selbsthilfwerkstätten ist das Betreiben von Baugruppen durch geschultes Personal verantwortlich zu überwachen.
- Betreiben Sie die Baugruppe nicht in einer Umgebung in welcher brennbare Gase, Dämpfe oder Stäube vorhanden sind oder vorhanden sein können.
- Falls das Gerät einmal repariert werden muß, dürfen nur Original-Ersatzteile verwendet werden! Die Verwendung abweichender Ersatzteile kann zu ernsthaften Sach- und Personenschäden führen!
- Eine Reparatur des Gerätes darf nur vom Fachmann durchgeführt werden!
- Dringt irgendeine Flüssigkeit in das Gerät ein, so könnte es dadurch beschädigt werden. Sollten Sie irgendwelche Flüssigkeiten in, oder über die Baugruppe verschüttet haben, so muß das Gerät von einem qualifizierten Fachmann überprüft werden.

Bestimmungsgemäße Verwendung

Die bestimmungsgemäße Verwendung des Gerätes ist das Laden von 12 V Blei-Akkus gemäß Angaben der Akku-Hersteller.

- Ein anderer Einsatz als angegeben ist nicht zulässig!

Sicherheitshinweis

Beim Umgang mit Produkten, die mit elektrischer Spannung in Berührung kommen, müssen die gültigen VDE-Vorschriften be-

dungsfall, für den es verwendet werden soll, geeignet ist!
Im Zweifelsfalle sind unbedingt Rückfragen bei Fachleuten, Sachverständigen oder den Herstellern der verwendeten Baugruppen notwendig!

- Bitte beachten Sie, daß Bedien- und Anschlußfehler außerhalb unseres Einflußbereiches liegen. Verständlicherweise können wir für Schäden, die daraus entstehen, keinerlei Haftung übernehmen.
- Bausätze sollten bei Nichtfunktion mit einer genauen Fehlerbeschreibung (Angabe dessen, was nicht funktioniert... denn nur eine exakte Fehlerbeschreibung ermöglicht eine einwandfreie Reparatur!) und der zugehörigen Bauanleitung sowie ohne Gehäuse zurückgesandt werden. Zeitaufwendige Montagen oder Demontagen von Gehäusen müssen wir aus verständlichen Gründen zusätzlich berechnen. Bereits aufgebaute Bausätze sind vom Umtausch ausgeschlossen. Bei Installationen und beim Umgang mit Netzspannung sind unbedingt die VDE-Vorschriften zu beachten.
- Geräte, die an einer Spannung ≥ 35 V betrieben werden, dürfen nur vom Fachmann angeschlossen werden.
- In jedem Fall ist zu prüfen, ob der Bausatz für den jeweiligen Anwendungsfall und Einsatzort geeignet ist bzw. eingesetzt werden kann.
- Die Inbetriebnahme darf grundsätzlich nur erfolgen, wenn die Schaltung absolut berührungssicher in ein Gehäuse eingebaut ist.
- Sind Messungen bei geöffnetem Gehäuse unumgänglich, so muß aus Sicherheitsgründen ein Trenntrafo zwischengeschaltet werden, oder, wie bereits erwähnt, die Spannung über ein geeignetes Netzteil, (das den Sicherheitsbestimmungen entspricht) zugeführt werden.

Garantiert wird eine den Kennwerten entsprechende Funktion der Bauelemente im uneingebautem Zustand und die Einhaltung der technischen Daten der Schaltung bei entsprechend der Lötvorschrift, fachgerechter Verarbeitung und vorgeschriebener Inbetriebnahme und Betriebsweise.

Weitergehende Ansprüche sind ausgeschlossen.

Wir übernehmen weder eine Gewähr noch irgendwelche Haftung für Schäden oder Folgeschäden im Zusammenhang mit diesem Produkt. Wir behalten uns eine Reparatur, Nachbesserung, Ersatzteillieferung oder Rückerstattung des Kaufpreises vor.

Bei folgenden Kriterien erfolgt keine Reparatur bzw. es erlischt der Garantieanspruch:

- wenn zum Löten säurehaltiges Lötzinn, Löt fett oder säurehaltiges Flußmittel u. ä. verwendet wurde,
- wenn der Bausatz unsachgemäß gelötet und aufgebaut wurde.

Das gleiche gilt auch

- bei Veränderung und Reparaturversuchen am Gerät
- bei eigenmächtiger Abänderung der Schaltung
- bei der Konstruktion nicht vorgesehene, unsachgemäße Auslagerung von Bauteilen, Freiverdrahtung von Bauteilen wie Schalter, Potis, Buchsen usw.
- Verwendung anderer, nicht original zum Bausatz gehörender Bauteile
- bei Zerstörung von Leiterbahnen oder Lötäugen
- bei falscher Bestückung und den sich daraus ergebenden Folgeschäden
- Überlastung der Baugruppe

Wird nämlich bei einfachen Ladegeräten die Ladeschlußspannung erreicht, ist der Ladestrom leider nicht Null, sondern es fließt immer noch ein beträchtlicher Strom und der Akku fängt zu gasen an, bzw. wird überladen, was wiederum zur Zerstörung des Akkus führt.

Das Kernstück der Schaltung bildet der integrierte Schaltkreis TL 072. Dieser Schaltkreis (IC 1) analysiert die Höhe der Akkuspannung, - bezogen auf zwei Grenzwerte. Über den Spannungsteiler R 1 und R 2 ist er immer über die momentane Akkuspannung informiert. Der Elko C 2 vermeidet „Fehlinformationen“ durch Störspitzen preiswerter Ladegeräte.

Bezogen auf einstellbare Referenzspannungen (Vergleichsspannung) steuert der Baustein seine Ausgänge Pin 1 und Pin 7. Die Einschaltspannung, also der Ladebeginn wird mit dem Spindeltrimmer P 1 gewählt. Das Ende des Ladevorgangs (Ladeschlußspannung) bestimmt die Einstellung von P 2. Damit die Referenzspannung des IC 2 (TL 431) sauber bleibt, ist der Elko C 1 in der Schaltung.

Die dem IC 1 nachgeschaltete „Automatik“ leitet nur bei zu niedriger Akkuspannung den Ladevorgang ein, wobei dieser Zustand solange erhalten bleibt, bis die Ladeschlußspannung erreicht ist. Erst wenn die Akkuspannung auf die untere Schaltschwelle abgesunken ist, wird ein erneuter Ladezyklus eingeleitet.

Wird nun ein nicht vollgeladener Akku angeschlossen, setzt das RS-Flip-Flop (N 1, N 2) zurück und am Ausgang (Pin 10) von N 3 erscheint High-Pegel. Der Transistor T 1 schließt den Stromkreis der Relaispule und über den Relaiskontakt wird das Ladegerät mit der Batterie verbunden. Ein „voller“ Akku (Akkuspannung \geq obere Schaltschwelle) erfüllt natürlich diese Bedingung nicht! Der volle Akku kann nicht überladen werden, da der Fensterdiskriminator das Rücksetzen des Flip-Flop unterbindet.

Hinweis zum Betrieb der Automatik

Diese Automatik besitzt keine Strombegrenzung, da als Ladestrombegrenzung das vorhandene Ladegerät dient und den Ladestrom intern begrenzt.

Die Elektronik wird am besten in das Ladegerät oder in ein sep. Gehäuse eingebaut, das dann einfach zwischen Ladegerät und Akku geschaltet wird.

Zuerst wird der Akku, dann das Ladegerät angeschlossen.

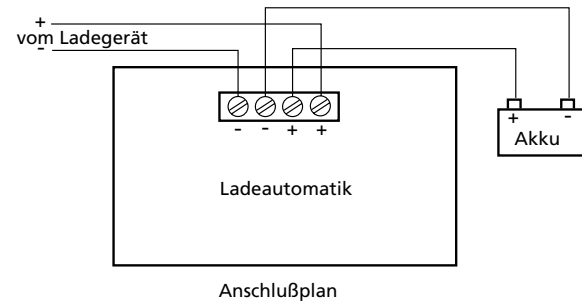

Allgemeine Hinweise zum Laden von Bleiakkus

- Beim Laden von Akkus unbedingt die Polarität von Ladegerät und Akku beachten.
- Um Schäden auszuschließen, Tiefentladungen bei Akkus vermeiden, daher rechtzeitig laden.
- Der Normal-Ladestrom sollte max. 10 % der Batterie-Kapazität betragen, z.B. 4,5 Ah = max. 0,45 A Ladestrom.

Technische Daten

Ein-Ausschaltung: 12,5 V/13,8 V
(über Präz. Spindeltrimmer einstellbar)

Max. zul. Ladestrom: 10 A

Abmessungen: 85 x 55 mm

Achtung!

Bevor Sie mit dem Nachbau beginnen, lesen Sie diese Bauanleitung erst einmal bis zum Ende in Ruhe durch, bevor Sie den Bausatz oder das Gerät in Betrieb nehmen (besonders den Abschnitt über die Fehlermöglichkeiten und deren Beseitigung!) und natürlich die Sicherheitshinweise. Sie wissen dann, worauf es ankommt und was Sie beachten müssen und vermeiden dadurch von vornherein Fehler, die manchmal nur mit viel Aufwand wieder zu beheben sind!

Führen Sie die Lötungen und Verdrahtungen absolut sauber und gewissenhaft aus, verwenden Sie kein säurehaltiges Lötzinn, Lötfett o. ä. Vergewissern Sie sich, daß keine kalte Lötstelle vorhanden ist. Denn eine unsaubere Lötung oder schlechte Lötstelle, ein Wackelkontakt oder schlechter Aufbau bedeuten eine aufwendige und zeitraubende Fehlersuche und unter Umständen eine Zerstörung von Bauelementen, was oft eine Kettenreaktion nach sich zieht und der komplette Bausatz zerstört wird.

Beachten Sie auch, daß Bausätze, die mit säurehaltigem Lötzinn, Lötfett o. ä. gelötet wurden, von uns nicht repariert werden.

Beim Nachbau elektronischer Schaltungen werden Grundkenntnisse über die Behandlung der Bauteile, Löten und der Umgang mit elektronischen bzw. elektrischen Bauteilen vorausgesetzt.

Der Kathodenring von D 1 muß zu R 9 zeigen.

Sind die Elektrolyt-Kondensatoren richtig gepolt?

Vergleichen Sie die auf den Elkos aufgedruckte Polaritätsangabe noch einmal mit dem auf der Platine aufgetragenen Bestückungsaufdruck bzw. mit dem Bestückungsplan in der Bauanleitung. Beachten Sie, daß je nach Fabrikat der Elkos „+“ oder „-“ auf den Bauteilen gekennzeichnet sein kann!

Ist der Transistoren richtig herum eingelötet? Überkreuzen sich ihre Anschlußbeinchen?

Stimmt der Bestückungsaufdruck mit den Umrissen der Transistoren überein?

Sind die LEDs richtig gepolt eingelötet?

Betrachtet man eine Leuchtdiode gegen das Licht, so erkennt man die Kathode an der größeren Elektrode im Inneren der LED. Am Bestückungsaufdruck wird die Lage der Kathode durch einen dicken Strich dargestellt.

Die Kathode der LED1 muß zu LED2 zeigen.

Die Kathode der LED2 muß von LED1 weg zeigen.

Sind die integrierten Schaltkreise polungsrichtig in der Fassung?

Kerbe oder Punkt von IC 1 muß zu C 3 zeigen.

Kennzeichnung von IC 3 muß in Richtung C 4 zeigen.

Sind alle IC-Beinchen wirklich in der Fassung?

Es passiert sehr leicht, daß sich eines beim Einstecken umbiegt oder an der Fassung vorbei mogelt.

Befindet sich eine Lötbrücke oder ein Kurzschluß auf der Lötseite?

Vergleichen Sie Leiterbahnverbindungen, die eventuell wie eine ungewollte Lötbrücke aussehen, mit dem Leiter-

Bei 90 % der reklamierten Bausätze handelt es sich um Lötfehler, kalte Lötstellen, falsches Lötzinn usw. So manches zurückgesandte "Meisterstück" zeugte von nicht fachgerechtem Löten.

Verwenden Sie deshalb beim Löten nur Elektronik-Lötzinn mit der Bezeichnung "SN 60 Pb" (60 % Zinn und 40 % Blei). Dieses Lötzinn hat eine Kolophoniumseele, welche als Flußmittel dient, um die Lötstelle während des Lötens vor dem Oxydieren zu schützen. Andere Flußmittel wie Lötfett, Lötpaste oder Löt-wasser dürfen auf keinen Fall verwendet werden, da sie säurehaltig sind. Diese Mittel können die Leiterplatte und Elektronik-Bauteile zerstören, außerdem leiten sie den Strom und verursachen dadurch Kriechströme und Kurzschlüsse.

Ist bis hierher alles in Ordnung und läuft die Sache trotzdem noch nicht, dann ist wahrscheinlich ein Bauelement defekt. Wenn Sie Elektronik-Anfänger sind, ist es in diesem Fall das Beste, Sie ziehen einen Bekannten zu Rate, der in Elektronik ein bißchen versiert ist und eventuell nötige Meßgeräte besitzt. Sollten Sie diese Möglichkeit nicht haben, so schicken Sie den Bausatz bei Nichtfunktion gut verpackt und mit einer genauen Fehlerbeschreibung sowie der zugehörigen Bauanleitung an unsere Service-Abteilung ein (nur eine exakte Fehlerangabe ermöglicht eine einwandfreie Reparatur!). Eine genaue Fehlerbeschreibung ist wichtig, da der Fehler ja auch bei Ihrem Netzgerät oder Ihrer Außenbeschaltung sein kann.

Hinweis

Dieser Bausatz wurde, bevor er in Produktion ging, viele Male als Prototyp aufgebaut und getestet. Erst wenn eine optimale Qualität hinsichtlich Funktion und Betriebssicherheit erreicht ist, wird er für die Serie freigegeben.

Um eine gewisse Funktionssicherheit beim Bau der Anlage zu erreichen, wurde der gesamte Aufbau in 2 Baustufen aufgliedert:

2. Baustufe II: Anschluß/Inbetriebnahme

2.1 Nachdem die Platine bestückt und auf eventuelle Fehler (schlechte Lötstellen, Zinnbrücken) untersucht wurde, kann ein erster Funktionstest durchgeführt werden.

Beachten Sie, daß dieser Bausatz nur mit gesiebter Gleichspannung aus einem Netzgerät oder einem KFZ-Batterie-ladegerät versorgt werden darf. Diese Spannungsquelle muß auch den nötigen Strom liefern können. Spielzeugeisenbahntrafos sind hierbei als Spannungsquelle nicht geeignet und führen zur Beschädigung von Bauteilen bzw. zur Nichtfunktion der Baugruppe.

Lebensgefahr!

Verwenden Sie ein Netzgerät als Spannungsquelle, so muß dies unbedingt den VDE-Vorschriften entsprechen!

2.2 Der Abgleich des Bausteins wird mit einem regelbaren Netzgerät vorgenommen.

2.3 Schließen Sie an die Klemmen „Plus Akku“ und „Minus Akku“ ein genaues Meßgerät (Digital-Multimeter) an.

2.4 Stellen Sie nun an Ihrem Netzgerät eine Spannung von ca. 14 V ein.

2.5 Verbinden Sie die Klemmen „Plus Akku“ und „Minus Akku“ polungsrichtig mit dem Netzgerät.

Beachten Sie dabei unbedingt die Polarität, da sonst Bauelemente zerstört werden.

2.6 Nun wird die Betriebsspannung mit dem Digital-Multimeter gemessen und die Spannung exakt auf $\leq 13,8$ V ($2,3$ V x Anzahl der Zellen) eingestellt. Dieser Wert muß genau eingehalten werden.

5. Zum Löten wird die gut verzinnte Lötspitze so auf die Lötstelle gehalten, daß zugleich Bauteildraht und Leiterbahn berührt werden. Gleichzeitig wird (nicht zuviel) Lötzinn zugeführt, das mit aufgeheizt wird. Sobald das Lötzinn zu fließen beginnt, nehmen Sie es von der Lötstelle fort. Dann warten Sie noch einen Augenblick, bis das zurückgebliebene Lot gut verlaufen ist und nehmen dann den LötKolben von der Lötstelle ab.
6. Achten Sie darauf, daß das soeben gelötete Bauteil, nachdem Sie den Kolben abgenommen haben, ca. 5 Sek. nicht bewegt wird. Zurück bleibt dann eine silbrig glänzende, einwandfreie Lötstelle.
7. Voraussetzung für eine einwandfreie Lötstelle und gutes Löten ist eine saubere, nicht oxydierte Lötspitze. Denn mit einer schmutzigen Lötspitze ist es absolut unmöglich, sauber zu löten. Nehmen Sie daher nach jedem Löten überflüssiges Lötzinn und Schmutz mit einem feuchten Schwamm oder einem Silikon-Abstreifer ab.
8. Nach dem Löten werden die Anschlußdrähte direkt über der Lötstelle mit einem Seitenschneider abgeschnitten.
9. Beim Einlöten von Halbleitern, LEDs und ICs ist besonders darauf zu achten, daß eine Lötzeit von ca. 5 Sek. nicht überschritten wird, da sonst das Bauteil zerstört wird. Ebenso ist bei diesen Bauteilen auf richtige Polung zu achten.
10. Nach dem Bestücken kontrollieren Sie grundsätzlich jede Schaltung noch einmal darauf hin, ob alle Bauteile richtig eingesetzt und gepolt sind. Prüfen Sie auch, ob nicht versehentlich Anschlüsse oder Leiterbahnen mit Zinn überbrückt wurden. Das kann nicht nur zur Fehlfunktion, sondern auch zur Zerstörung von teuren Bauteilen führen.

Schaltplan

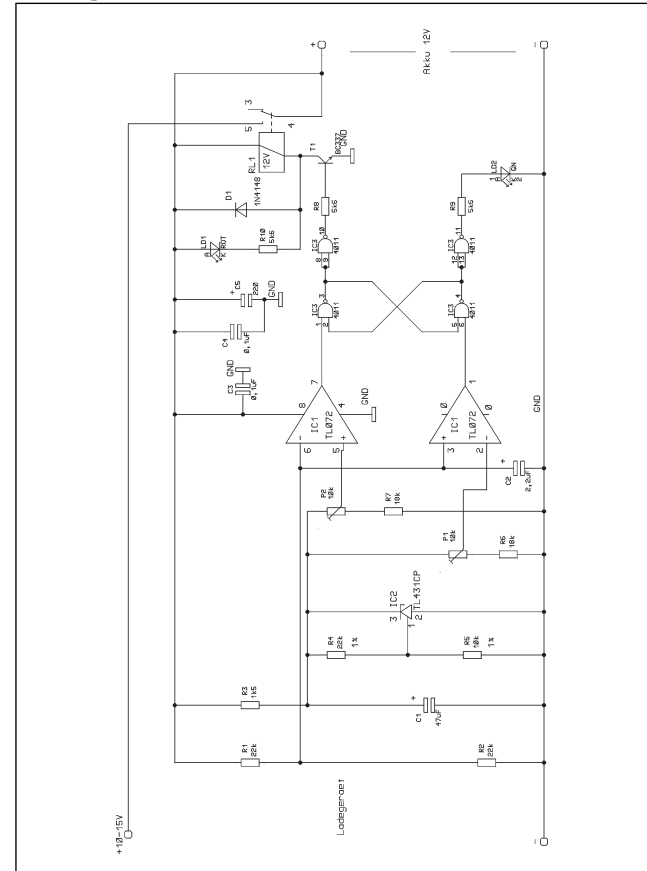

R1 = 22 k	rot,	rot,	orange	
R2 = 22 k	rot,	rot,	orange	
R3 = 1,5 k	braun,	grün,	rot	
R4 = 22 k 1%	rot,	rot,	schwarz, rot	(Metallfilm)
R5 = 10 k 1%	braun,	schwarz,	schwarz, rot	(Metallfilm)
R6 = 18 k	braun,	grau,	orange	
R7 = 18 k	braun,	grau,	orange	
R8 = 5,6 k	grün,	blau	rot	
R9 = 5,6 k	grün,	blau	rot	
R10 = 5,6 k	grün,	blau	rot	



1.3 Diode

Nun werden die Anschlußdrähte der Diode entsprechend dem Rastermaß rechtwinklig abgebogen und in die vorgesehenen Bohrungen (lt. Bestückungsdruck) gesteckt. Achten Sie hierbei unbedingt darauf, daß die Diode richtig gepolt (Lage des Kathodenstriches) eingebaut wird.

Damit das Bauteil beim Umdrehen der Platine nicht herausfallen kann, biegen Sie die Anschlußdrähte der Diode ca. 45° auseinander, und verlöten diese bei kurzer Lötzeit mit den Leiterbahnen. Dann werden die überstehenden Drähte abgeschnitten.

D1 = 1 N 4148 Silizium-Universaldiode

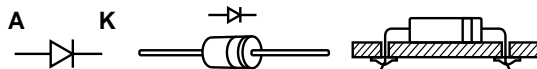

1.4 Kondensatoren

Stecken Sie die Kondensatoren in die entsprechend gekennzeichneten Bohrungen, biegen Sie die Drähte etwas auseinander

weise mit Minus verbunden. Leuchtet die LED nicht, so ist diese in Sperrichtung angeschlossen (Kathode an Plus) und muß umgepolzt werden.

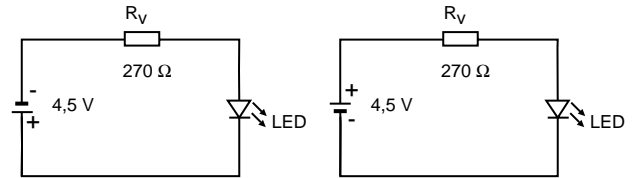

LED wird in Sperrichtung angeschlossen und leuchtet demzufolge nicht. (Kathode an "+")

LED mit Vorwiderstand in Durchlaßrichtung angeschlossen, sie leuchtet (Kathode an "-")

1.11 Integrierte Schaltungen (ICs)

Zum Schluß werden die integrierten Schaltkreise polungsrichtig in die vorgesehenen Fassungen gesteckt.

Achtung!

Integrierte Schaltungen sind sehr empfindlich gegen falsche Polung! Achten Sie deshalb auf die entsprechende Kennzeichnung des ICs (Kerbe oder Punkt).

IC 2 ist ein besonders empfindliches CMOS-IC, das bereits durch statische Aufladung zerstört werden kann.

MOS-Bauelemente sollen deshalb nur am Gehäuse angefaßt werden, ohne dabei die Anschlußbeinchen zu berühren.

Integrierte Schaltungen dürfen grundsätzlich nicht bei anliegender Betriebsspannung gewechselt oder in die Fassung gesteckt werden!

IC1 = TL 072 2-fach Op Amp
(Kerbe oder Punkt muß zu C 3 zeigen).

Um zu verhindern, daß beim Umdrehen der Platine (zum Löten) die Fassungen wieder herausfallen, werden je zwei schräg gegenüberliegende Pins einer Fassung umgebogen und danach alle Anschlußbeinchen verlötet.

- 1 x Fassung 8-polig
- 1 x Fassung 14-polig

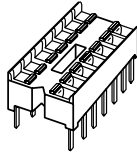

1.6 Transistoren

In diesem Arbeitsgang werden die Transistoren dem Bestückungsaufdruck entsprechend eingesetzt und auf der Leiterbahnseite verlötet.

Beachten Sie dabei die Lage:

Die Gehäuse-Umrisse der Transistoren müssen mit denen des Bestückungsaufdruckes übereinstimmen. Orientieren Sie sich hierbei an der abgeflachten Seite der Transistorgehäuse. Die Anschlußbeine dürfen sich auf keinen Fall kreuzen, außerdem sollten die Bauteile mit ca. 5 mm Abstand zur Platine eingelötet werden. Achten Sie auf kurze Lötzeit, damit die Transistoren nicht durch Überhitzung zerstört werden.

T1 = BC 337-, 338-16, -25 oder -40 Kleinleistungs-Transistor

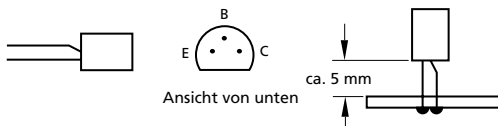

1.7 Trimpotentiometer

Löten Sie jetzt die beiden Spindel-Trimpotis in die Schaltung ein.
P1 = 10 k
P2 = 10 k

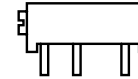

1.8 Relais

Bestücken Sie die Platine mit dem Leistungs-Relais und verlöten die Anschlußstifte auf der Leiterbahnseite. Bedingt durch die größere Massefläche von Leiterbahn und Relais, muß hier die Lötstelle etwas länger als sonst aufgeheizt werden, bis das Zinn gut fließt und eine saubere Lötstelle bildet.

Relais = KFZ-Printplatten-Relais

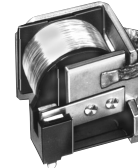

1.9 Anschlußklemmen

Nun stecken Sie die Schraubklemmen in die entsprechenden Positionen auf der Platine und verlöten die Anschlußstifte sauber auf der Leiterbahnseite.

Auch hier muß, bedingt durch die größere Massefläche von Leiterbahn und Anschlußklemme, etwas länger als sonst aufgeheizt werden, bis das Zinn gut fließt und eine saubere Lötstelle bildet.

2 x Anschlußklemme 2-polig RM 5