

Bedienungsanleitung

(de)

Profi-Anrufbeantworter
mit Rufnummernanzeige und
Nachrichtenweitermeldung

tiptel 333



tiptel

Inhalt

Inhalt	3
Sicherheitshinweise	5
Bedienungselemente	6
Tastenbelegung	7
Inbetriebnahme	9
Lieferumfang.....	9
Aufstellen.....	9
Anschließen.....	9
Ansagen	12
Allgemeines.....	12
Ansagebeispiele.....	12
Ansagen aufsprechen.....	13
Kontrolle der Ansagen.....	14
Ansagen löschen.....	14
Ein- und Ausschalten	15
Wiedergabe und Löschen der Aufzeichnungen	16
Wiedergabe neuer Aufzeichnungen.....	16
Wiedergabe aller Aufzeichnungen.....	16
Wiedergabe bestimmter Aufzeichnungen.....	17
Wiederholung.....	17
Unterbrechen der Wiedergabe.....	17
Suchen (Skip).....	18
Löschen einzelner Aufzeichnungen.....	18
Löschen aller Aufzeichnungen.....	18
Mitschneiden/Personal-Info (Diktat)	19
Mitschneiden von Telefongesprächen.....	19
Personal-Info (Diktat).....	20
Nachrichtenweitermeldung	21
Eingabe der Zielrufnummer.....	21
Einschalten der Nachrichtenweitermeldung.....	22
Anrufliste	23
Allgemeines.....	23
Anrufliste durchsuchen.....	23
Rückruf aus der Anrufliste.....	24

Messagefunktion	25
Abwesenheitsmanager	26
Fernbedienung	28
Durchführen der Fernbedienung	28
Funktionen der Fernbedienung	29
Ferneyschalten des Gerätes	31
Einstellungen	32
Einstellmöglichkeiten (Funktionen)	32
Einstellmenü	34
Anhang	36
Service	36
Gewährleistung	37
CE-Zeichen	39
Umweltverträglichkeit	39
Hilfe bei Problemen	39
Auslieferungszustand	41
Technische Daten	42
Stichwortverzeichnis	43

Sicherheitshinweise

Beachten Sie beim Aufstellen, Anschließen und Bedienen des tiptel 333 unbedingt die folgenden Hinweise:

- Schließen Sie die Anschlusskabel nur an den dafür vorgesehenen Dosen an.
- Verlegen Sie die Anschlusskabel unfallsicher. Angeschlossene Kabel dürfen nicht übermäßig mechanisch beansprucht werden.
- Stellen Sie das Gerät entfernt von elektrischen Störquellen auf.
- Schließen Sie nur Zubehör an, das für dieses Gerät zugelassen ist.
- Das Gerät niemals selbst öffnen. Die Steckkontakte nicht mit spitzen oder metallischen Gegenständen berühren.
- Reinigen Sie den tiptel 333 nur mit einem weichen, feuchten Tuch. Keine Chemikalien oder Scheuermittel verwenden.
- Schützen Sie das Gerät vor Nässe, Staub, Flüssigkeiten und Dämpfen.
- Verwenden Sie das Gerät nicht an Orten mit direkter Sonneneinstrahlung.
- Benutzen Sie das Gerät nicht in explosionsgefährdeten Bereichen.
- Nur das original Steckernetzteil und das original Telefonanschlusskabel verwenden.
- Die verwendete Steckdose muss sich in der Nähe dieses Gerätes befinden und leicht zugänglich sein.

Bedienungselemente

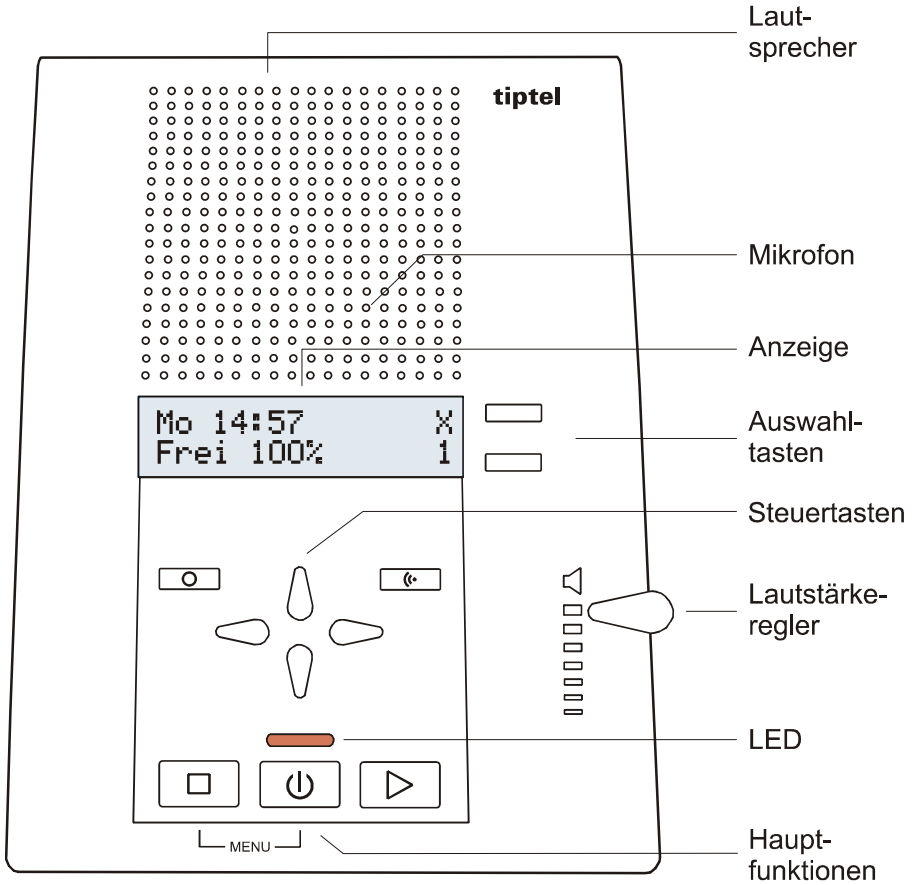

Tastenbelegung



Wiedergabe: Startet die Wiedergabe der neuen, noch nicht abgehörten Aufzeichnungen. Ermöglicht, während der Wiedergabe gedrückt, die Wiederholung der letzten 3 gehörten Sekunden.



Wiedergabe 2 Sek. gedrückt: Startet die Wiedergabe aller Aufzeichnungen. Die Wiedergabe beginnt bei der ältesten und endet bei der neuesten Aufzeichnung.

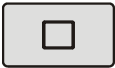

Stopp: Beendet eine laufende Funktion, dient zum Abschließen von Einstellungen.



Ein/Aus: Schaltet die Funktionen des Anrufbeantworters ein oder aus.



Ansage: Kurz gedrückt, startet die Wiedergabe der aktuellen Ansage. Drücken und halten startet die Aufnahme der aktuell eingestellten Ansage.



Aufnahme: Startet die Aufnahme einer Personal-Info (Diktat). Startet während eines Telefonats den Mitschnitt.



Steuertaste (aufwärts): Öffnet die Aufzeichnungsliste, dient zur Navigation und Einstellung im Einstellmenü.



Steuertasten (abwärts): Öffnet die Anrufliste, dient zur Navigation und Einstellung im Einstellmenü



Steuertaste (links): Bewegt die Schreibmarke nach links. Wiederholt, während der Wiedergabe gedrückt, die aktuelle Aufzeichnung. Springt zur vorherigen Aufzeichnung wenn zweimal kurz hintereinander gedrückt.



Steuertaste (rechts): Bewegt die Schreibmarke nach rechts. Springt während der Wiedergabe gedrückt, zur nächsten Aufzeichnung.

Tastenbelegung



Auswahltaste: Zum Auswählen von Eingabefeldern und Funktionen, die in der Anzeige neben der entsprechenden Taste erscheinen.

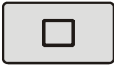

und



Stopp und **Ein/Aus** gleichzeitig gedrückt: Öffnet das Einstellmenü.



und



Ein/Aus und **Wiedergabe** gleichzeitig gedrückt: Schaltet die Nachrichtenweitermeldung ein oder aus.



2Sek

Ein/Aus 2 Sek. gedrückt: Öffnet die Einstellmöglichkeiten des Abwesenheitsmanagers.

Inbetriebnahme

Lieferumfang

In der Verpackung Ihres tiptel 333 sind enthalten:

- tiptel 333
- Anschlusskabel
- Adapter (nicht in allen Ländern)
- Steckernetzteil 5V / 1A / DC
- Bedienungsanleitung

Aufstellen

Ihr tiptel 333 wurde für normale Gebrauchsbedingungen gefertigt. Lösungsmittel in Möbellacken, Pflegeöle und Lackpflegemittel können die Gerätefüße anlösen. Die so veränderten Gerätefüße können dann Spuren auf den Möbeln hinterlassen.

Verwenden Sie daher, besonders bei neuen oder frisch behandelten Möbeln, eine rutschfeste Unterlage.

Anschließen

Bevor Sie Ihr tiptel 333 in Betrieb nehmen können, müssen Sie alle notwendigen Kabel anbringen. Das Gerät bietet hierzu zwei verschiedene Anschlussmöglichkeiten, je nachdem ob Sie eine Anschlussdose mit mehreren oder nur einem Steckplatz vorfinden.

-  Nach dem ersten Einschalten des Gerätes erscheint eine Sprachauswahl. Drücken Sie die Auswahl Taste neben der Sprache so oft, bis Ihre Sprache erscheint. Schließen Sie die Einstellung mit Stopp ab.

Anschlussdose mit mehreren Steckplätzen

- 1 Vorhandenes Telefon in die Anschlussdose (Steckplatz F) stecken.

- 2 Steckernetzteil mit dem kleinen Stecker in Buchse „POWER“ einstecken und das Steckernetzteil in eine 230V-Steckdose stecken.
- 3 TAE-Adapter auf ein freies Ende des Anschlusskabels stecken.
- 4 Das zweite freie Ende des Anschlusskabels in Buchse „LINE“ und den TAE-Adapter in die Anschlussdose (Steckplatz N) stecken.

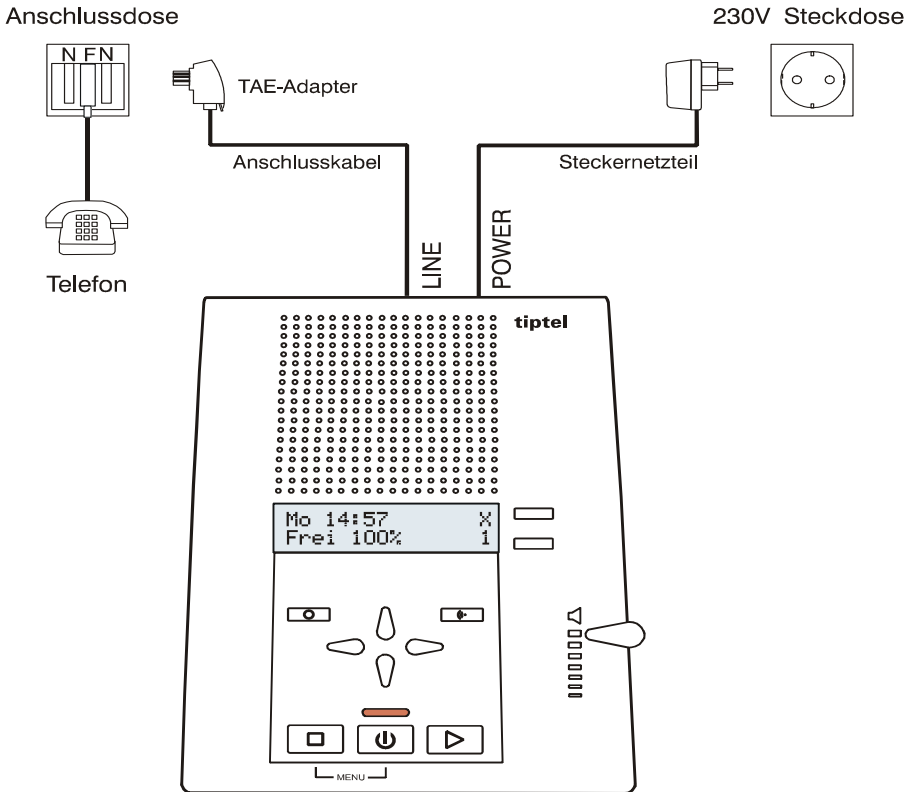

- ☞ In Österreich entspricht der Steckplatz F dem Symbol ☎ und der Steckplatz N dem Symbol △. Verwenden Sie an Stelle des TAE-Adapters den beiliegenden TST-Adapter.
- ☞ In der Schweiz sollte eine T+T83 A12 Anschlussdose verwendet werden, in die das beiliegende T+T-Anschlusskabel gesteckt wird. Verwenden Sie ggf. einen Adapter A6 auf A12.

Anschlussdose mit nur einem Steckplatz

- 1 Steckernetzteil mit dem kleinen Stecker in Buchse „POWER“ einstecken und das Steckernetzteil in eine 230V-Steckdose stecken.
- 2 Das vorhandene Telefonkabel am Telefon abziehen und den freigewordenen Stecker in Buchse „LINE“ stecken.
- 3 Das mitgelieferte Anschlusskabel mit dem einen Stecker ins Telefon und mit dem anderen in Buchse „TEL“ stecken.

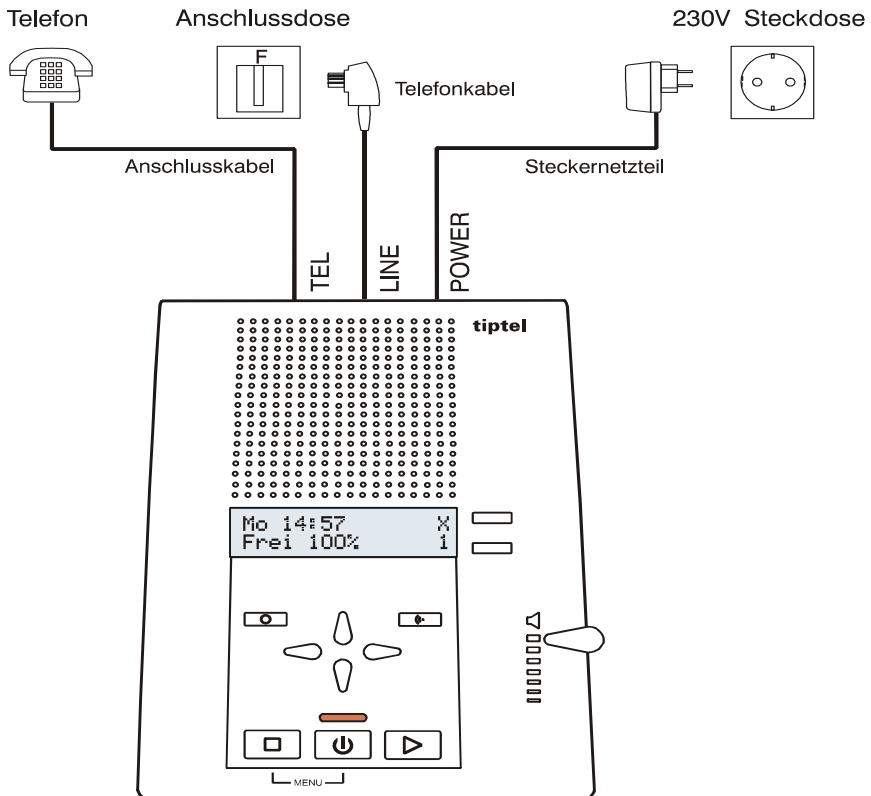

- ☞ Für diese Anschlussmöglichkeit wird vorausgesetzt, dass die Anschlüsse des Telefons auf dem mittleren Anschlusspaar des Telefonkabels liegen. Dies ist der Fall wenn das Telefon die Vorschriften TBR21 oder ETSI ES 203 021 erfüllt. Falls auf Ihrer Telefondose die Kontakte Erde und Wecker benutzt werden, verwenden Sie ausschließlich ein zweiadriges Telefonkabel.

Ansagen

Allgemeines

Ihr tiptel 333 verfügt über drei individuelle Ansagen (Ansage 1 - 3) und eine fest eingebaute interne Ansage (Ansage 4). Die Ansagen können über die untere Auswahl Taste umgeschaltet werden. Ansage 4 lässt sich nicht individuell verändern. Eine Ansage kann zwischen 2 Sekunden und 3 Minuten lang sein.

Es wird zwischen zwei Ansagearten unterschieden: Ansagen mit und ohne Aufnahmemöglichkeit. Bei einer Ansage mit Aufnahmemöglichkeit kann der Anrufer nach der Ansage eine Nachricht hinterlassen. Bei einer Ansage ohne Aufnahmemöglichkeit (Nur-Ansage) wird der Anrufer nur informiert, ohne eine Nachricht hinterlassen zu können.

Ansagebeispiele

Ansage mit Aufnahmemöglichkeit

Guten Tag, hier ist der Anschluss von Manfred Müller aus Ich bin zur Zeit im Außendienst unterwegs und werde ab ca. ... Uhr wieder im Büro sein. Sie können mich zwischen ... Uhr und ... Uhr auch unter der Rufnummer ... persönlich erreichen. Oder hinterlassen Sie einfach Ihren Namen und Ihre Rufnummer. Ich rufe zurück. Bitte sprechen Sie nach dem Signalton.

Ansage ohne Aufnahmemöglichkeit (Nur-Ansage)

Guten Tag, hier spricht Willi Lohmann, Verkaufsrepräsentant der Firma ... in Mein Büro ist wegen Krankheit (Betriebsferien usw.) vorübergehend geschlossen. Rufen Sie bitte meinen Vertreter Herrn ... in ... unter der Rufnummer ... an. Er wird Ihnen weiterhelfen. Danke für Ihren Anruf. Auf Wiederhören.

Ansagen aufsprechen

Aufnahme 0:27
Ansage 1



Mit der unteren Auswahltaste gewünschte Ansage wählen.

Die eingestellte Ansage erscheint unten rechts in der Anzeige.



Ansage drücken und festhalten.

Warten, Sie hören einen kurzen Ton, in der Anzeige erscheint „Aufnahme...“.



Mit dem Aufsprechen beginnen (sprechen Sie aus ca. 15 cm ins Mikrofon).

Die Anzeige zeigt die Minuten und Sekunden an, die Sie bereits gesprochen haben.



Zum Unterbrechen der Aufnahme Ansage loslassen.

In der Anzeige erscheint „Mit Aufnahme“ und „Ohne Aufnahme“.

Mit Aufnahme...
Ohne Aufnahme...



Zum Weiterführen der Aufnahme Ansage erneut drücken und halten.

Die Aufnahme geht weiter.



Zum Abbrechen der Aufnahme Stopp drücken.

Die Aufnahme wird verworfen.



Mit der Auswahltaste neben der entsprechenden Zeile auswählen, ob die Ansage mit oder ohne anschließende Aufnahmemöglichkeit sein soll.

Die Aufnahme ist beendet und die Ansage wird zur Kontrolle wiedergegeben. Bei einer Ansage mit Aufnahmemöglichkeit hören Sie am Ende einen Signalton. Bei einer Ansage ohne Aufnahmemöglichkeit hören Sie am Ende zwei Signaltöne.

- ☞ Besprechen Sie Ansage 3 als Ansage ohne Aufnahmemöglichkeit (Nur-Ansage), so schaltet Ihr tiptel 333 bei erschöpftem Aufnahmespeicher automatisch auf diese Ansage um.

Kontrolle der Ansagen



Wiederg. 0:14 X
Ansage 1



Mit der unteren Auswahl taste gewünschte Ansage wählen.

Die eingestellte Ansage erscheint unten rechts in der Anzeige.



Ansage **kurz** drücken.

Die Ansage wird wiedergegeben. In der Anzeige erscheinen „Wiedergabe“, die Zeit die Sie bereits abgehört haben sowie die laufende Nummer der Ansage.

Die Lautstärke kann mit dem Lautstärkeregl er eingestellt werden.

Ansagen löschen



Während der Wiedergabe die Auswahl taste neben dem Löschs ymbol drücken.

Die laufende Ansage wird gelöscht.

Ein- und Ausschalten

- ☞ Achten Sie darauf, dass genügend Aufnahmespeicher zur Verfügung steht. Löschen Sie gegebenenfalls einzelne oder alle Aufzeichnungen.



Mit der unteren Auswahltaste gewünschte Ansage wählen.

Die eingestellte Ansage erscheint unten rechts in der Anzeige.



Zum Einschalten: Ein/Aus drücken.

Die LED leuchtet auf. Bei einer Ansage „ohne Aufnahmemöglichkeit“ erscheinen für die Anzahl der Aufzeichnungen zwei Striche. Während der Beantwortung von Anrufen blinkt die Zahl der Anrufe.

Wenn während eines Anrufes die Rufnummer des Anrufers übertragen wird, wechselt die Anzeige und die Rufnummer wird angezeigt.

Die Lautstärke kann mit dem Lautstärkereglern eingestellt werden.

Eingehende Nachrichten können mitgehört werden. Das Gespräch kann jederzeit durch Abheben des Telefonhörers auch persönlich übernommen werden. Liegen neue Nachrichten vor, blinkt die LED.



Zum Ausschalten: Ein/Aus erneut drücken.

Es werden keine weiteren Anrufe beantwortet. In der Anzeige erscheint der Grundzustand. Solange aufgezeichnete Nachrichten nicht abgehört wurden, blinkt die LED.

- ☞ Bei erschöpftem Aufnahmespeicher schaltet Ihr tiptel 333 automatisch auf Ansage 3 um, falls diese eine Ansage ohne Aufnahmemöglichkeit (Nur-Ansage) ist. Andernfalls schaltet sich das Gerät automatisch aus und beantwortet keine weiteren Anrufe.

Wiedergabe und Löschen der Aufzeichnungen

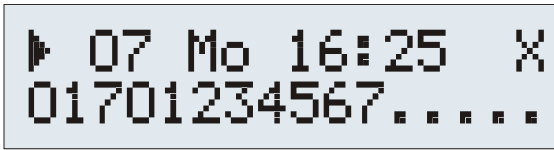

Wiedergabe neuer Aufzeichnungen



Wiedergabe drücken.

Die Wiedergabe der neuen, noch nicht abgehörten Aufzeichnungen beginnt. In der Anzeige erscheinen die laufende Nummer der Aufzeichnung, sowie die Rufnummer des Anrufers. Am Ende einer Aufzeichnung hören Sie jeweils das Datum und die Uhrzeit des Anrufs.

Die Lautstärke kann mit dem Schieberegler eingestellt werden.

Wiedergabe aller Aufzeichnungen



2s

Wiedergabe für 2 Sekunden drücken.

Die Wiedergabe beginnt bei der ersten Aufzeichnung.

☞ Wenn die Rufnummer des Anrufers übertragen wurde können Sie direkt aus der Wiedergabe zurückrufen. Drücken Sie hierzu die Auswahltaste neben der Rufnummer.

Wiedergabe bestimmter Aufzeichnungen

Aufzeichn. 07 X
01701234567.....



Steuertaste (aufwärts) drücken.

Die Aufzeichnungsliste wird geöffnet.

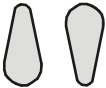

Mit den Steuertasten (aufwärts/abwärts) Aufzeichnung suchen, die wiedergegeben werden soll.



Zum Wiedergeben der ausgewählten Aufzeichnung: Wiedergabe drücken.

Die Wiedergabe beginnt.



Sie können die Aufzeichnungsliste auch über das Menü öffnen.

Wiederholung



Wiedergabe während der Wiedergabe drücken.

Die letzten 3 Sekunden werden wiederholt.

Unterbrechen der Wiedergabe



Stopp drücken.

Die Wiedergabe wird unterbrochen.



Wiedergabe drücken.

Die Wiedergabe wird fortgesetzt.

Suchen (Skip)



Steuertasten links/rechts während der Wiedergabe drücken.

Die momentan gehörte Aufzeichnung wird wiederholt bzw. übersprungen.

Löschen einzelner Aufzeichnungen



Während der Wiedergabe Auswahl taste neben dem Löschsymb ol drücken.

Die laufende Aufzeichnung wird gelöscht. Alle nachfolgenden Aufzeichnungen werden automatisch neu nummeriert und rücken um eine Stelle auf.

Löschen aller Aufzeichnungen



Stopp drücken.

Die Anzeige zeigt den Grund- oder Ein-Zustand.

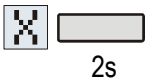

Auswahl taste neben dem Löschsymb ol für 2 Sekunden drücken.

Alle Aufzeichnungen werden gelöscht.

Mitschneiden/Personal-Info (Diktat)

Mitschneiden von Telefongesprächen

Der Inhalt wichtiger Gespräche kann aufgezeichnet werden. Eine Aufzeichnung muss min. 2 Sekunden lang sein.



00:01:59 Dauer
02102123456



Während eines Telefonats Aufnahme drücken.

Das Gerät beginnt mit der Aufnahme. In der Anzeige erscheint „Mitschnitt“.

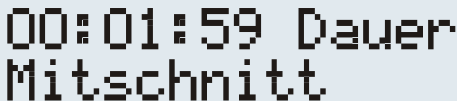

00:01:59 Dauer
Mitschnitt



Zum Beenden der Aufnahme, Stopp drücken oder Hörer auflegen.

In der Anzeige erscheint wieder der Grundzustand. War vorher das Gerät im Ein-Zustand, wird der Aufzeichnungszähler um eins erhöht.



Ein Mitschnitt wird wie eine reguläre Aufzeichnung gespeichert und kann jederzeit abgehört werden.

Personal-Info (Diktat)

Persönliche Informationen können über das eingebaute Mikrofon aufgezeichnet werden. Eine Aufzeichnung muss min. 2 Sekunden lang sein.

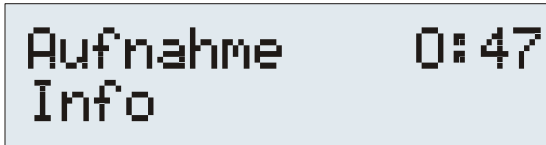

Aufnahme drücken.

Warten, Sie hören einen kurzen Ton, in der Anzeige erscheint „Aufnahme“.



Mit dem Diktieren beginnen (sprechen Sie aus ca. 15 cm ins Mikrofon).

Die Anzeige zeigt die Minuten und Sekunden an, die Sie bereits gesprochen haben.



Zum Beenden der Aufnahme Stopp drücken.

Die Aufnahme ist beendet. Die LED blinkt, um eine neue Nachricht zu signalisieren. War vorher das Gerät im Ein-Zustand, wird der Aufzeichnungszähler um eins erhöht.



Sie können Ihre Personal-Info auch im Ein-Zustand aufsprechen. Andere Personen können diese dann mit dem Fernabfragecode abrufen.

Nachrichtenweitermeldung

Bei der Nachrichtenweitermeldung wählt der Anrufbeantworter nach jeder neuen Aufzeichnung die eingespeicherte Zielrufnummer an. Meldet sich der angerufene Teilnehmer, so hört er die Ansage:

„Automatischer Anruf, bitte fernabfragen, ich wiederhole..., automatischer Anruf, bitte fernabfragen... Vielen Dank das Gerät schaltet ab.“

Während der Ansage besteht die Möglichkeit, die Fernabfrage der aufgezeichneten Nachricht(en) zu beginnen. Ist die Zielrufnummer besetzt, wird die Wahl bis zu dreimal in einem Abstand von drei Minuten wiederholt.

Eingabe der Zielrufnummer

Die Eingabe der Zielrufnummer führen Sie bitte wie unter „Einstellungen“ (S. 32) beschrieben durch. Für TK-Anlagen stehen noch einige Sonderzeichen zur Verfügung. Diese Sonderzeichen bedeuten:

P = 3 Sek. Wahlpause/Warten auf Wählton

i = Intern (innerhalb TK-Anlagen)

F = Flash (kurz, 90ms)

H = Hook-Flash (lang, 240ms)

Bei TK-Anlagen wird automatisch vor jeder Rufnummer die Zugangskennzahl für das öffentliche Telefonnetz gewählt (siehe auch „Einstellungen/Zugangskennzahl“). Um dieses zu unterdrücken muss vor einer internen Zielrufnummer ein „i“ eingegeben werden.

Beispiele:

Hauptanschluss	
Normaler Teilnehmer	02102123456
Mobiltelefon	01701234567
TK-Anlagen	
Von Nebenstelle zu Nebenstelle	i 269
Ins öffentliche Netz (Zugangskennzahl eingegeben)	02102123456
Ins öffentliche Netz (keine Zugangskennzahl eingegeben)	0 P 02102123456

Einschalten der Nachrichtenweitermeldung



und



Zum Einschalten der Nachrichtenweitermeldung, Ein/Aus und Wiedergabe gleichzeitig drücken.

In der Anzeige erscheint das Symbol (Doppelpfeil) für die Nachrichtenweitermeldung.



und



Zum Ausschalten der Nachrichtenweitermeldung, Ein/Aus und Wiedergabe erneut gleichzeitig drücken.

Das Symbol (Doppelpfeil) für Nachrichtenweitermeldung erlischt.



Während einer laufenden Nachrichtenweitermeldung blinkt das Symbol (Doppelpfeil) für die Nachrichtenweitermeldung.

Anrufliste

Allgemeines

In der Anrufliste werden die letzten 30 eingegangenen Anrufe mit Wochentag und Uhrzeit gespeichert. Wenn während eines Anrufes die Telefonnummer des Anrufers übertragen wurde, wird diese noch zusätzlich angezeigt. Die Telefonnummern aus der Anrufliste können direkt per Tastendruck gewählt werden. Einzelne Einträge oder die gesamte Liste lassen sich löschen.

Anrufliste durchsuchen



Steuertaste (abwärts) drücken.

Die Anzeige zeigt den neusten Eintrag aus der Anrufliste.

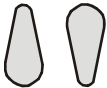

Mit den Steuertasten (aufwärts/abwärts) kann die gesamte Liste durchsucht werden.

Wurde zu der Rufnummer zusätzlich der Name des Anrufers übertragen so wird dieser anstelle der Rufnummer angezeigt.

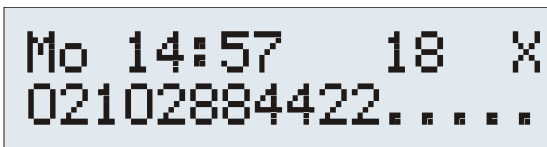

Zum Löschen eines Eintrags Auswahl taste neben dem Löschsymb ol drücken.

Der Eintrag wird gelöscht.

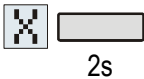

Zum Löschen der gesamten Anrufliste Auswahl taste neben dem Löschsymb ol für 2 Sekunden drücken.

Die gesamte Anrufliste wird gelöscht.



Zum Verlassen der Liste Stopp drücken.

In der Anzeige erscheint wieder der Ausgangszustand.

Rückruf aus der Anrufliste



Anrufliste nach dem gewünschten Eintrag durchsuchen (siehe Seite 23 „Anrufliste durchsuchen“)



Auswahl taste neben der Rufnummer bzw. Namen drücken.

Das Gerät beginnt mit der Wahl der Telefonnummer. Die Wahl kann über den eingebauten Lautsprecher mitgehört werden.

Hörer abheben!
02102123456



Nach der Wahl, Gespräch durch Abheben des Telefonhörers übernehmen.

In der Anzeige erscheint eine Stoppuhr, die die aktuelle Gesprächsdauer anzeigt.

00:01:59 Dauer
02102123456



Während der Wahl darf der Hörer Ihres Telefons nicht abgehoben werden da es dann zu Falschwahlen kommen kann.

Messagefunktion

Die Messagefunktion ermöglicht es einem Anrufer der den Messagecode kennt, auch dann eine Nachricht zu hinterlassen wenn Ihr tiptel 333 eine Nur-Ansage ohne Aufnahmemöglichkeit vorspielt. Bei einer Ansage mit Aufnahmemöglichkeit bietet die Messagefunktion die Möglichkeit die Ansage zu überspringen.

Ihren persönlichen Messagecode können Sie wie unter „Einstellungen“ Seite 32 beschrieben einstellen.



tiptel 333 anrufen.

Sie hören die Ansage.



Eingabe mit der Sterntaste beginnen.

Die Ansage stoppt.



Messagecode über die Tastatur des Telefons eingeben. Haben Sie sich vertippt, Eingabe mit der Sterntaste löschen und erneut beginnen.

Das Erkennen jeder Ziffer wird mit Sprachmitteilung bestätigt.



Zum Übernehmen der Eingabe Rautetaste drücken.

Das Gerät fordert Sie zum Aufsprechen auf. Wurde ein falscher Code eingegeben, schaltet Ihr tiptel 333 sofort ab.



Nachricht hinterlassen und anschließend Hörer auflegen.



Das Telefon, von dem Sie die Messagefunktion ausführen wollen, muss auf Tonwahl (MFV) eingestellt sein.

Abwesenheitsmanager

Wenn Sie kurz Ihr Büro verlassen um z.B. an einer Besprechung teilzunehmen kann Ihr tiptel 333 Ihre Anrufer informieren, ab wann Sie wieder erreichbar sind. Der Anrufer hört dann die Ansage:

“Guten Tag, Ihr Gesprächspartner ist ab ... Uhr wieder erreichbar, ich wiederhole ... Vielen Dank das Gerät schaltet ab.“

Nach Ablauf der eingestellten Zeit schaltet Ihr tiptel 333 diese Ansage automatisch wieder aus.



2s

Telefonbereitschaft für 2 Sekunden drücken.

Die Anzeige wechselt und zeigt die aktuelle Uhrzeit und das aktuelle Datum. Die Stunden blinken.

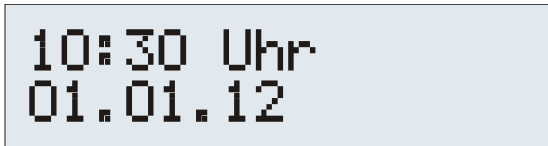

Mit den Steuertasten (aufwärts/abwärts) gewünschte Uhrzeit einstellen.

In der Anzeige erscheint die Abwesenheitszeit, die angesagt werden soll.



Mit den Steuertasten (links/rechts) zwischen den einzelnen Eingabestellen wechseln.



Mit der Auswahl taste neben dem Datum kann auf die Datumseingabe umgeschaltet werden.

Der Tag blinkt.



Mit den Steuertasten (aufwärts/abwärts) gewünschtes Datum einstellen.

Wenn Sie das Datum verändern wird in der Ansage noch zusätzlich der Tag und der Monat angesagt.



Mit den Steuertasten
(links/rechts) zwischen den
einzelnen Eingabestellen
wechseln.



Stopp drücken.

Die Einstellung ist beendet, die
LED leuchtet auf und die Anzeige
zeigt die Abwesenheitszeit. Anrufer
werden entgegengenommen und
hören die Abwesenheitsansage.

Abwesenheit bis
Mo 01.01 10:30

Fernbedienung

Sie können Ihr tiptel 333 weltweit über die Zifferntasten eines tonwahlfähigen (MFV) Telefons fernbedienen. Um die Fernbedienung durchzuführen benötigen Sie Ihren persönlichen Fernabfragecode. Den Fernabfragecode können Sie wie unter „Einstellungen“ Seite 32 beschrieben individuell einstellen.

Durchführen der Fernbedienung



tiptel 333 anrufen.

Sie hören Ihre aktuelle Ansage.



Eingabe mit der Sterntaste beginnen.

Die Ansage stoppt.



Fernabfragecode über die Tastatur des Telefons eingeben. Haben Sie sich vertippt, Eingabe mit der Sterntaste löschen und erneut beginnen.

Das Erkennen jeder Ziffer wird mit Sprachmitteilung bestätigt.



Zum Übernehmen der Eingabe Rautetaste drücken.

Wurde der richtige Code erkannt meldet sich Ihr tiptel 333 mit einer Sprachmitteilung. Bei einem falschen Code trennt das Gerät die Verbindung.



Gewünschte Funktion durch Eingabe der entsprechenden Ziffer starten.

Sind neue Aufzeichnungen vorhanden startet die Wiedergabe automatisch.



Zum Beenden einer Funktion Ziffer 8 drücken.

Die laufende Funktion wird beendet.



Fernbedienung mit Stern und Raute nacheinander gedrückt beenden.



Jeweils 180 Sekunden nach der letzten Tasteneingabe fragt Ihr tiptel 333 mit der Sprachmitteilung „Bitte quittieren“, ob Sie noch an der Leitung sind. Diese Quittieranforderung müssen

Sie durch Drücken einer beliebigen Taste (z.B. **8**) innerhalb von 8 Sekunden beantworten, sonst trennt das Gerät die Verbindung.

Funktionen der Fernbedienung

Funktion Wiedergabe der Aufzeichnungen

- | | | |
|--------------|--|---|
| 3 | Wiedergabe aller Aufzeichnungen
Ziffer 3 drücken. | Die Wiedergabe beginnt bei der ersten Aufzeichnung. |
| 2 | Wiedergabe neuer Aufzeichnungen
Ziffer 2 drücken. | Die Wiedergabe der neuen, noch nicht abgehörten Aufzeichnungen beginnt. |
| 5 ▷ | Wiederholung
Ziffer 5 während der Wiedergabe drücken. | Die letzten 3 Sekunden werden wiederholt. |
| 8 | Unterbrechen der Wiedergabe
Ziffer 8 drücken. | Die Wiedergabe wird unterbrochen. |
| 5 | Fortsetzen der Wiedergabe
Ziffer 5 drücken. | Die Wiedergabe wird an der Stelle fortgesetzt, wo sie unterbrochen wurde (z.B. nach einer Quittieranforderung). |
| 4 6 ▷ | Suchen (Skip)
Ziffer 4 für zurück bzw. 6 für vor während der Wiedergabe drücken. | Die momentan gehörte Aufzeichnung wird wiederholt bzw. übersprungen. |
| 7 ▷ | Löschen der aktuellen Aufzeichnung
Ziffer 7 während der Wiedergabe drücken. | Die aktuelle Aufzeichnung wird gelöscht. |
| * 7 | Löschen aller Aufzeichnungen
Ziffer * und 7 nacheinander drücken. | Alle Aufzeichnungen werden gelöscht. |

Funktion Wechselsprechen

- 1** **Raumüberwachung/ Raumsprechen**
Ziffer 1 drücken.

Das Mikrofon schaltet sich ein, Sie hören was in der Nähe des tiptel 333 passiert.
- 1** Ziffer 1 noch mal drücken.

Das Gerät schaltet um auf Raumsprechen. Anwesende Personen hören Sie aus dem Lautsprecher.

Funktion Umschaltvorgänge

- 7** **Wechseln der Ansagen**
Nacheinander Ziffer 7 und gewünschte Ansage 1 ... 4 drücken.

Die gewählte Ansage wird zur Kontrolle vorgespielt. Das Gerät meldet sich beim nächsten Anrufer mit dieser Ansage.

Funktion Ändern der Ansagen

- 9** **Ändern der Ansagen**
Nacheinander Ziffer 9 und gewünschte Ansage 1 ... 3 drücken.

Ihr tiptel 333 fordert Sie zum Aufsprechen auf.



Ansage aufsprechen.

- 8** Bei einer Ansage mit Aufnahmemöglichkeit: Nach dem Aufsprechen Ziffer 8 drücken.

Die Ansage wird zur Kontrolle wiedergegeben. Am Ende hören Sie einen Signalton.

oder

- #** Bei einer Ansage ohne Aufnahmemöglichkeit (Nur-Ansage): Nach dem Aufsprechen # drücken.

Die Ansage wird zur Kontrolle wiedergegeben. Am Ende hören Sie zwei Signaltöne.

Funktion Gerät ausschalten



Ausschalten des Gerätes
Ziffern * und 0 nacheinander drücken.

Ihr tiptel 333 trennt die Verbindung und nimmt keine weiteren Anrufe mehr entgegen.

Ferneinschalten des Gerätes



tiptel 333 anrufen.

Nach 50 Sekunden meldet sich das Gerät mit einem Signalton.



Fernabfragecode über die Tastatur des Telefons eingeben. Eingabe mit * beginnen und mit # übernehmen.

Die Ansage wird zur Kontrolle vorgespielt. Das Gerät ist fernbedienbar (z.B. für das Aufsprechen einer neuen Ansage). Nach dem Verlassen der Fernbedienung ist Ihr tiptel 333 eingeschaltet und nimmt Anrufe entgegen.

Einstellungen

Einstellmöglichkeiten (Funktionen)

- Aufzeichnungen** Öffnet die Aufzeichnungsliste.
- Sprache** Deutsch, Englisch, Französisch, Italienisch oder Niederländisch.
- Uhrzeit** Hier können Sie die Uhrzeit neu einstellen.
- Datum** Hier kann das Datum neu eingestellt werden (Tag, Monat, Jahr).
- Sprechende Uhr** Ja oder Nein. Haben Sie „Ja“ gewählt, hören Sie am Ende jeder Aufzeichnung Datum und Uhrzeit.
- Netzuhr** Ja oder Nein. Wenn Ihr Telefonnetz oder Ihre TK-Anlage die Uhrzeit überträgt, kann diese in die interne Uhr übernommen werden (das Jahr wird nicht übertragen und muss manuell gestellt werden).
- Aufnahmelänge** 1 bis 5 Minuten oder endlos. Hier können Sie die Zeit begrenzen, die einem Anrufer für eine Nachricht zur Verfügung steht.
- Mithören** Ja oder Nein. Stellen Sie ein, ob eine laufende Aufzeichnung mitgehört werden kann oder nicht.
- Ruftöne** 1 bis 9 Ruftöne. Die Anzahl Ruftöne (Klingelzeichen) bis zur Beantwortung von Anrufen kann hier eingestellt werden.
- Fernabfragecode** Der Fernabfragecode ist eine 1- bis 4-stellige Zahl von 0 bis 9999. Mit dem Code „ - “ wird die Fernabfrage ausgeschaltet.

- Fernvorabfrage** Ja oder Nein. Haben Sie „Ja“ gewählt und es sind neue Aufzeichnungen vorhanden, beantwortet Ihr tiptel 333 einen Anruf nach einem Rufton (unabhängig von der eingestellten Anzahl der Ruftöne). Sind keine neuen Aufzeichnungen vorhanden, beantwortet das Gerät einen Anruf erst nach der unter „Ruftöne“ eingestellten Anzahl. So können Sie schon bevor die Beantwortung startet erkennen, ob neue Aufzeichnungen vorhanden sind und sich eine Fernabfrage lohnt.
- Messagecode** Der Messagecode ist eine 1- bis 4-stellige Zahl von 0 bis 9999. Mit dem Code „ - “ wird die Messagefunktion ausgeschaltet.
- Zugangskennzahl** Geben Sie hier Ihre Zugangskennzahl (nur bei TK-Anlagen) für das öffentliche Telefonnetz ein (z.B. 0). Diese Zugangskennzahl wird dann automatisch vor jeder Rufnummer gewählt. Mit dem „ - “ wird die Funktion ausgeschaltet.
- Kontrast**..... Der Kontrast der Anzeige lässt sich in 15 Stufen einstellen.
- Zielrufnummer** Geben Sie hier die Rufnummer für die Nachrichtenweitermeldung ein (z.B. Ihre Mobilfunk-Nummer). Mit der Auswahltaste neben dem „ X “ kann eine vorhandene Nummer gelöscht werden.
- Grundeinstellung** Wenn Sie die Sicherheitsabfrage mit „Ja“ beantworten wird das Gerät in den Auslieferungszustand zurückgesetzt. Alle Ansagen und Einstellungen gehen verloren.

Einstellmenü

Aufzeichnungen »
Sprache (D)

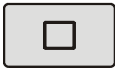

Stopp und Ein/Aus gleichzeitig drücken.

In der Anzeige erscheint das Einstellmenü.

und



Mit den Steuertasten (aufwärts/abwärts) gewünschte Einstellmöglichkeit suchen.

In der Anzeige erscheinen alle Einstellpunkte.



Auswahltaste neben der Einstellung die Sie verändern möchten so oft drücken, bis die gewünschte Einstellung erscheint.

Die Anzeige zeigt die aktuelle Einstellung.

oder



Bei der Eingabe von Ziffern, Auswahltaste neben der entsprechenden Zeile drücken.

Die Eingabestelle blinkt. Bei einigen Einstellpunkten wird die bisherige Einstellung gelöscht.



Mit den Steuertasten (aufwärts/abwärts) Einstellung verändern.

Die Anzeige zählt aufwärts oder abwärts.



Bei mehrstelligen Einstellungen Eingabestelle mit den Steuertasten (links/rechts) dorthin bewegen.

Die ausgewählte Eingabestelle blinkt.



Zum Beenden der Zifferneingabe Auswahltaste neben der entsprechenden Zeile nochmals drücken.

Die Eingabestelle hört auf zu blinken.



Zum Beenden der Eingabe
Stopp mehrfach drücken.

In der Anzeige erscheint wieder
der Ausgangszustand.

Anhang

Service

Sie haben ein modernes Produkt der Tiptel.com GmbH Business Solutions erworben.

Die hochmoderne Fertigung sichert gleich bleibend höchste Qualität. Dies bestätigt unsere Zertifizierung nach DIN EN ISO 9001.

Sollten trotzdem einmal Probleme auftreten oder haben Sie Fragen zur Bedienung des Gerätes, wenden Sie sich bitte an Ihren Fachhändler. Dieser ist innerhalb der Garantiezeit Ihr Ansprechpartner. Die Tiptel.com GmbH Business Solutions hat für den technischen Support des Fachhandels eine spezielle Rufnummer eingerichtet, so dass dieser Sie qualifiziert beraten kann.

In Deutschland	In der Schweiz
www.tiptel.de , www.tiptel.de/support/	www.tiptel-online.ch service@tiptel-online.ch
08.00 bis 17.00 Uhr (Mo-Fr)	08.00 bis 12.00 Uhr (Mo-Fr) 13.00 bis 17.00 Uhr (Mo-Do) 13.00 bis 16.00 Uhr (Fr)
Telefon: 0900 100 - 84 78 35* Vanity Tel: 0900 100 - TIPTEL* *gebührenpflichtig	Telefon: 044 / 884 01 80 Fax: 044 / 843 13 23
In Österreich	
www.tiptel.at , service@tiptel.at	
08.00 bis 12.00 Uhr (Mo-Do) 12.30 bis 17.00 Uhr (Mo-Do) 08.00 bis 15.00 Uhr (Fr)	
Telefon: 02236/677 464-0 Fax: 02236/677 464-21	

Fragen zum Telefonanschluss richten Sie bitte an Ihren Netzbetreiber.

Gewährleistung

Ihre Ansprechstelle für Leistungen aus Gewährleistungsverpflichtungen ist der Fachhändler, bei dem Sie das Gerät erworben haben.

Die Tiptel.com GmbH Business Solutions leistet für Material und Herstellung des Gerätes eine Gewährleistung von 2 Jahren ab der Übergabe.

Dem Käufer steht im Mangelfall zunächst nur das Recht auf Nacherfüllung zu. Die Nacherfüllung beinhaltet entweder die Nachbesserung oder die Lieferung eines Ersatzproduktes. Ausgetauschte Geräte oder Teile gehen in das Eigentum des Händlers über.

Bei Fehlschlägen der Nacherfüllung kann der Käufer entweder Minderung des Kaufpreises verlangen oder von dem Vertrag zurücktreten.

Der Käufer hat festgestellte Mängel dem Händler unverzüglich mitzuteilen. Der Nachweis des Gewährleistungsanspruchs ist durch eine ordnungsgemäße Kaufbestätigung (Kaufbeleg, ggf. Rechnung) zu erbringen.

Der Gewährleistungsanspruch erlischt, wenn durch den Käufer oder nicht autorisierte Dritte in das Gerät eingegriffen wird. Schäden, die durch unsachgemäße Behandlung, Bedienung, Aufbewahrung sowie durch höhere Gewalt oder sonstige äußere Einflüsse entstehen, fallen nicht unter die Gewährleistung.

Die Gewährleistung umfasst keine Verbrauchsmaterialien (z. B. Batterien) und Mängel, die den Wert oder die Gebrauchstauglichkeit nur unerheblich beeinträchtigen.

Durch Transport entstandene Schäden sind bei dem Versandunternehmen geltend zu machen.

Hinweis zur Abwicklung:

Instandsetzungen erfolgen grundsätzlich nur im Service der Tiptel.com GmbH Business Solutions. Durch unseren 48-Stunden-Instandsetzungsservice erhalten Sie ein Reparaturgerät oder Austauschgerät in der Regel nach 2 Arbeitstagen zuzüglich der üblichen Versandlaufzeiten zurück. Durch eine Gewährleistungsreparatur tritt weder für die ersetzten Teile noch für das Gerät eine Verlängerung der Gewährleistungszeit ein. Diese Gewährleistung ist nicht übertragbar und erlischt, wenn das Gerät in zweite Hand übergeht. Sie erlischt ebenfalls, wenn an dem Gerät von fremder Hand Eingriffe vorgenommen oder die am Gerät befindliche Seriennummer entfernt oder unleserlich gemacht wurde. Das Gerät ist mit einem Gewährleistungssiegel versehen. Bitte achten Sie darauf, dass dieses nicht beschädigt wird, da sonst Ihr Gewährleistungsanspruch ebenfalls erlischt.

Ergänzend gelten die allgemeinen Geschäftsbedingungen der Tiptel.com GmbH Business Solutions, die für Ihren Händler Vertragsbestandteil sind. Bei einer Beanstandung ist das defekte Produkt mit einer Fehlerbeschreibung und dem Kaufbeleg einzusenden. Zur Garantieabwicklung wenden Sie sich bitte an Ihren Fachhändler oder senden das Gerät direkt an folgende Anschrift:

In Deutschland

**Tiptel.com GmbH
Business Solutions
Service**

Halskestraße 1
40880 Ratingen

In Österreich

**Tiptel GmbH
Service**

Ricoweg 30/B1
2351 Wiener Neudorf

In der Schweiz

**Tiptel AG
Service**

Bahnstrasse 46
8105 Regensdorf

CE-Zeichen

Hiermit erklärt die Tiptel.com GmbH, dass das Gerät alle grundlegenden Anforderungen der europäischen Richtlinie 1999/5/EG erfüllt.

Die Konformität wird durch das CE-Zeichen auf dem Gerät bestätigt. Weitere Details zur Konformitätserklärung finden Sie auf folgender Internet-Adresse:

<http://www.tiptel.de>

Umweltverträglichkeit

Bei bestimmungsgemäßem Gebrauch kann kein Kontakt zu gesundheitsgefährdenden Stoffen entstehen. Das Gerät enthält keine Batterien. Hat Ihr tiptel Gerät ausgedient, nimmt die Tiptel.com GmbH das Gerät kostenlos zurück. Das Gerät wird fachgerecht zerlegt und dem Recycling zugeführt.

Hilfe bei Problemen

Bei einem Stromausfall ist das Gerät nicht funktionsfähig. Die interne Uhr bleibt stehen. Alle anderen Einstellungen bleiben jedoch erhalten, so dass bei Wiederkehr der Netzspannung der alte Zustand wieder eingestellt wird. Sie müssen ggf. die Uhr neu einstellen (siehe S. 32).

Versuchen Sie bitte zunächst anhand der nachfolgenden Tabelle die Ursache einzugrenzen und den Fehler zu beheben.

Problem	Mögliche Ursache	Abhilfe/Empfehlung
Keine Anzeige	Steckernetzteil kein Kontakt.	Alle Kabel und Steckverbindungen prüfen. Eventuell andere Steckdose ausprobieren.
Anzeige zu schwach oder zu dunkel	Kontrast verstellt.	Kontrast einstellen.
Kein Ton	Lautstärkereglern auf Null.	Lautstärke einstellen.

Anhang

Ansagenummer blinkt	Keine Ansage aufgesprochen.	Ansage aufsprechen.
Keine Beantwortung	Gerät nicht eingeschaltet.	Schalten Sie das Gerät ein.
Keine Beantwortung in TK-Anlagen	Kein Rufsignal aufgeschaltet.	Programmierung der TK-Anlage überprüfen.
Brummen oder sonstige Störungen bei der Wiedergabe	Einstrahlung von z. B. Schnurlostelefone, Monitore usw.	Aufstellungsort ändern.
Keine Aufzeichnung von Nachrichten	Gerät steht auf einer Ansage ohne Aufnahmemöglichkeit (Nur-Ansage).	Ansage wechseln bzw. neu aufsprechen.
Keine Beantwortung, nachgeschaltetes Telefon ohne Funktion	Falsches Anschlusskabel, Anschlussdosen falsch verdrahtet.	Nur Originalkabel verwenden, Anschlussdosen überprüfen (evtl. Fachmann hinzuziehen).
Falsche oder keine Verbindung bei der Wahl aus TK-Anlagen	Die Zugangskennzahl für das öffentliche Telefonnetz ist nicht eingegeben, die TK-Anlage unterstützt keine MFV-Wahl.	Zugangskennzahl eingeben.
Keine Rufnummernanzeige bei einem Anruf	Ihr Netzanbieter bzw. Ihre TK-Anlage unterstützt die Funktion nicht oder die Funktion ist nicht freigeschaltet. Der Anrufer hat die Aussendung der Rufnummer unterdrückt oder hat eine Geheimnummer. Der Anruf kommt von einem öffentlichen Fernsprecher.	Informieren Sie sich bei Ihrem Netzanbieter bzw. TK-Anlagenhersteller ob die Funktion möglich ist oder freigeschaltet werden muss.

Auslieferungszustand

In der nachfolgenden Liste sehen Sie die Werkseinstellungen des tiptel 333. Diese Voreinstellungen können Sie individuell ändern. Ein Rücksetzen in den Auslieferungszustand kann jederzeit durch Aufrufen des Einstellmenüs/Grundeinstellung durchgeführt werden.

Sprache	(D)
Sprechende Uhr	Ja
Netzuhr	Nein
Aufnahmelänge	2 Min
Mithören	Ja
Anzahl der Ruftöne bis zur Beantwortung	2
Fernabfragecode	-
Fernvorabfrage	Nein
Messagecode	-
Zugangskennzahl für das öffentliche Netz (TK-Anlagen)	-
Kontrast der Anzeige (Mitte)	8
Nachrichtenweitermeldung	Aus
Zielrufnummer für Nachrichtenweitermeldung	-
Ansage	4 (Festtext)
Ein/Aus-Zustand (Rufannahme)	Aus

Technische Daten

Abmessungen (B x H x T)	
tiptel 333	140 x 50 x 210 mm
Steckernetzteil	25 x 50 x 65 mm
Gewicht	
tiptel 333	350 g
Steckernetzteil	80 g
Betriebsspannung	
Steckernetzteil	100-240 V, 50/60 Hz
Leistungsaufnahme im Ruhezustand	kleiner 1 W
Umgebungstemperatur	0 – 40 °C
Ansagen	
Anzahl der Ansagen	4
Ansagelänge	2 Sek. - 3 Min.
Aufzeichnungen	
Aufzeichnungsverfahren	A-Law 88,2 kBit/s
Abtastfrequenz	11,025 kHz
Anzahl der Aufzeichnungen	max. 99
Aufnahmekapazität gesamt	ca. 90 Min.
Clip	
Anzeige der Rufnummer	Dualmode DTMF / FSK
Anrufliste	30 Einträge
Datenerhalt nach Netzausfall	> 10 Jahre
Uhr	Quarzuhr
Anzeige	Alphanumerisches LCD 2 x 16 Zeichen, beleuchtet

Stichwortverzeichnis

A

Abwesenheitsmanager	26
Adapter	9
Anrufliste	23
Anrufliste durchsuchen	23
Ansage mit Aufnahme	12, 30
Ansage ohne Aufnahme .	12, 30
Ansagebeispiele.....	12
Ansagen aufsprechen.....	13
Ansagen löschen	14
Anschließen	9
Anschlusskabel	9
Anschlussmöglichkeiten	9
Aufnahmelänge	32
Aufstellen	5, 9
Aufzeichnungsliste	17, 32
Auslieferungszustand.....	41
Ausschalten.....	15

B

Bedienungselemente	6
--------------------------	---

C

CE-Zeichen	39
------------------	----

D

Datum	32
Durchführen der Fernbed	28

E

Einschalten.....	15
Einstellmöglichkeiten	32

F

Falschwahlen	24
Fernabfragecode	28, 32
Fernbedienung.....	28
Ferneinschalten.....	31
Fernlöschen	29
Fernvorabfrage.....	33

Funktionen der Fernbed	29
------------------------------	----

G

Gewährleistung	37
Grundeinstellung	33

H

Hauptanschluss	22
Hilfe bei Problemen.....	39

K

Kontrast	33
Kontrolle der Ansagen	14

L

Lieferumfang	9
Löschen aller Aufzeichn.....	18
Löschen einzelner Aufzeichn	18

M

Messagecode	25, 33
Messagefunktion	25
Mithören.....	32
Mitschneiden	19

N

Nachrichtenw. einschalten....	22
Nachrichtenweitermeldung...	21
Netzuhr	32
Nur-Ansage	12

P

Personal-Info	20
---------------------	----

Q

Quittieranforderung	28
---------------------------	----

R

Raumüberwachung.....	30
Rückruf aus der Anrufliste....	24
Rufn. des Anrufers	15, 16

Stichwortverzeichnis

Ruftöne 32

S

Service 36

Sicherheitshinweise 5

Sprache 32

Sprechende Uhr 32

Steckernetzteil 5, 9

Stromausfall 39

Suchen (Skip) 18, 29

T

Tastenbelegung 7

Technische Daten 42

TK-Anlagen 22

U

Uhrzeit 32

Umweltverträglichkeit 39

Unterbrechen der Wiederg 17

V

Verpackung 9

W

Wiederg. bestimmter Aufz 17

Wiedergabe aller Aufzeichn .. 16

Wiedergabe neuer Aufzeichn 16

Wiederholung 17

Z

Zielrufnummer 21, 33

Zugangskennzahl 33



Kurzbedienungsanleitung

Funktionsübersicht

- ➊ Raumüberwachung / Raumsprechen
- ➋ Wiedergabe neuer Aufzeichnungen
- ➌ Wiedergabe aller Aufzeichnungen
- ➍ Suchen (Skip) zurück
- ➎ Wiederholung / Fortsetzen
- ➏ Suchen (Skip) vor
- ➐ Ansage wechseln
- ➑ Stopp / Unterbrechen der Wiedergabe
- ➒ Ansage ändern
- * 7 Löschen
- * 0 Telefonbereitschaft aus

--	--	--	--

Persönlicher Fernabfragecode

Durchführen der Fernbedienung



Gerät anrufen und Beginn der Ansage abwarten.



Sternaste drücken.



Fernabfragecode über die Tastatur des Telefons eingeben.



Zum Übernehmen der Eingabe Rautetaste drücken.



Gewünschte Funktion durch Eingabe der entsprechenden Ziffer starten.



Zum Beenden einer Funktion Ziffer 8 drücken.



Fernbedienung mit Stern und Raute nacheinander gedrückt beenden.



Kurzbedienungsanleitung

Funktionsübersicht

- ➊ Raumüberwachung / Raumsprechen
- ➋ Wiedergabe neuer Aufzeichnungen
- ➌ Wiedergabe aller Aufzeichnungen
- ➍ Suchen (Skip) zurück
- ➎ Wiederholung / Fortsetzen
- ➏ Suchen (Skip) vor
- ➐ Ansage wechseln
- ➑ Stopp / Unterbrechen der Wiedergabe
- ➒ Ansage ändern
- * 7 Löschen
- * 0 Telefonbereitschaft aus

--	--	--	--

Persönlicher Fernabfragecode

Durchführen der Fernbedienung



Gerät anrufen und Beginn der Ansage abwarten.



Sternaste drücken.



Fernabfragecode über die Tastatur des Telefons eingeben.



Zum Übernehmen der Eingabe Rautetaste drücken.



Gewünschte Funktion durch Eingabe der entsprechenden Ziffer starten.



Zum Beenden einer Funktion Ziffer 8 drücken.



Fernbedienung mit Stern und Raute nacheinander gedrückt beenden.

Tiptel.com GmbH Business Solutions

Halskestraße 1

D - 40880 Ratingen

Tel.: 0900 100 – 84 78 35*

Vanity Tel.: 0900 100 – TIPTEL*

Internet: www.tiptel.de

International:

Internet: www.tiptel.com

*(1,49 Euro/Min. aus dem Festnetz der Deutschen Telekom, abweichende Mobilfunkpreise möglich)

Tiptel GmbH

Ricoweg 30/B1

A - 2351 Wiener Neudorf

Tel.: 02236/677 464-0

Fax: 02236/677 464-22

E-mail: office@tiptel.at

Internet: www.tiptel.at

Tiptel AG

Bahnstrasse 46

CH - 8105 Regensdorf

Tel.: 044 - 843 13 13

Fax: 044 - 843 13 23

E-mail: tiptel@tiptel-online.ch

Internet: www.tiptel-online.ch

Tiptel B.V.

Camerastraat 2

NL – 1322 BC Almere

Telefoon: 036 – 53 666 50

Fax: 036 – 53 678 81

E-mail: info@tiptel.nl

Internet: www.tiptel.nl

Tiptel NV

Leuvensesteenweg 510 bus 4

B – 1930 Zaventem

Telefoon: 0903 99 333 (1,12 Euro / min.)

Fax: 02 714 93 34

E-mail: tech@tiptel.be

Internet: www.tiptel.be

Tiptel sarl

23, avenue René Duguay-Trouin

F – 78960 Voisins-Le-Bretonneux

Tél. : 01 / 39 44 63 30

Fax : 01 / 30 57 00 29

e-mail : support@tiptel.fr

Internet : www.tiptel.fr



(de) 04/2012
EDV 4932880