



Im Lieferumfang enthalten



Allround-Ladegerät mit speziellem Motorrad-Modus

Das vollautomatische Batterie Ladegerät SH-3.130 ist für das Aufladen und die Pflege von 6 V und 12 V Blei-Akkus sowie 12 V Lithium-Akkus (LiFePO₄) mit integriertem Batteriemanagementsystem (BMS) geeignet und vielseitig einsetzbar. Im 6 V und 12 V Motorrad-Modus können auch kleine Akkus schonend und mit geringerem Strom (max. 1 A) aufgeladen werden.

Die wichtigsten Merkmale und Features:

- Passend für 6 V und 12 V Blei-Akkus sowie 12 V Lithium-Akkus mit BMS
- Mehrstufiges, mikroprozessorgesteuertes Ladeverfahren
- Einstellbarer AGM-, Säure/Gel- und Lithium-Modus
- Spezieller Motorrad-Modus für 6 V und 12 V Blei-Akkus mit geringerer Kapazität
- Regenerationsmodus zur Reaktivierung tiefentladener Akkus
- Ausgestattet mit Auto-Memory-Funktion
- Einfache Bedienung über eine Taste
- Erhaltungsladefunktion – garantiert stets sofortige Einsatzbereitschaft
- Schutz gegen Kurzschluss, Verpolung und Überladung
- Robustes, strahlwassergeschütztes und staubdichtes Gehäuse (IP 65)
- Übersichtliches Bedienungs- und Anzeigepanel
- Praktische Befestigungsvorrichtung
- Bequem verbinden und tauschen: 2-teiliges Ladeadapter-Set mit praktischem Schnellkontakt-Stecker

Lademodi – stets optimal und schonend geladen

Das Staudte Hirsch Profi-Ladegerät SH-3.130 besitzt zudem mehrere Modi, die auf die speziellen Anforderungen der jeweiligen Batterie-Typen optimiert sind: der 12 V AGM-Modus für Akkus mit erhöhter Ladeschlussspannung, der 12 V Säure/Gel-Modus für Blei-Säure- bzw. Blei-Gel-Akkus ab 14 Ah und der 12 V Lithium-Modus für LiFePO₄-Akkus mit integriertem Batteriemanagement.

Modus	Akkutyp	Akkukapazität	Ladestrom	Ladeschlussspannung
AGM	12 V AGM-Akkus	ab 14 Ah	4,5 A	14,7 V
Säure/Gel	12 V Blei-Säure Akkus 12 V Blei-Gel-Akkus	ab 14 Ah	4,5 A	14,4 V
Lithium	12 V LiFePO ₄ -Akkus mit BMS	ab 25 Ah	4,5 A	14,4 V
6 V Motorrad	6 V Blei-Akkus	< 14 Ah	1 A	7,2 V
12 V Motorrad	12 V Blei-Akkus	< 14 Ah	1 A	14,4 V



Nach dem Anschließen des Geräts ist der Säure/Gel-Modus automatisch voreingestellt. Das Ladegerät verfügt über eine Auto-Memory-Funktion. Nach Ausfall der Versorgungsspannung kehrt das Gerät automatisch in den zuvor gewählten Lademodus zurück.

Technische Daten

Eingang		
Betriebsspannung	100 - 240 V AC, 50/60 Hz	
Eingangsstrom	max. 1,4 A	
Leistungsaufnahme	75 VA	
Ausgang		
Geeignete Akkuspannung	6 V/12 V	
Ladestrom	max. 1,0 A ± 10 % max. 4,5 A ± 10 %	Motorrad-Modus Blei- und Lithium-Modus
Aufladbarer Akkutyp	6 V und 12 V Blei-Akkus 12 V LiFePO ₄ -Akkus	Säure, Gel, AGM
Akkukapazität	ab 1,2 Ah ab 14,0 Ah ab 25,0 Ah	Motorrad-Modus Blei-Modus Lithium-Modus
Ladeschlussspannung	7,2 V ± 0,2 V 14,4 V ± 0,2 V 14,4 V ± 0,2 V 14,7 V ± 0,2 V	Motorrad-Modus Lithium-Modus Säure/Gel-, Motorrad-Modus AGM-Modus
Allgemein		
Rückstrom	< 0,5 mA	
Schutzart	IP 65 (Ladegerät) IP 44 (Adapterkabel-Set)	
Kabellänge	1,70 m (Netzkabel) 1,60 m (Anschlusskabel inkl. Adapter)	
Abmessungen	203 x 48 x 67 mm	
Gewicht	490 g (ohne Zubehör) 610 g (mit Zubehör)	
Art.-Nr.	331300	

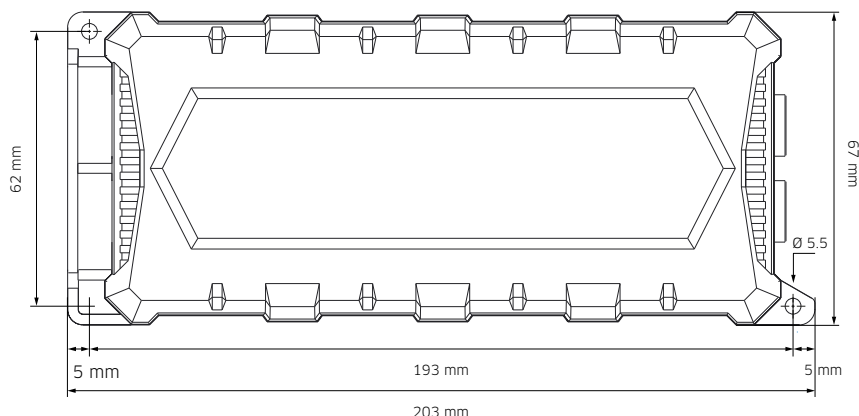
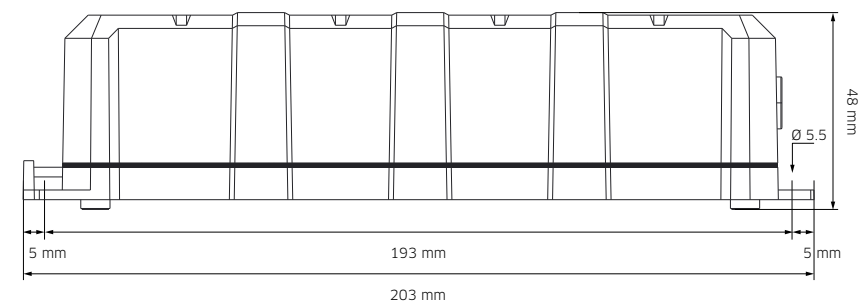

Einsatzempfehlung



Lieferumfang

- Batterie Ladegerät SH-3.130
- Adapterkabel mit Batterieklammern
- Adapterkabel mit Ringösen
- Bedienungsanleitung in DE, GB

i Optionales Zubehör:



Adapterkabel mit 12 V Kfz-Stecker
Art.-Nr. 911000.Kfz

Adapterkabel mit Batterieklammern
Art.-Nr. 911000.K

Adapterkabel mit Ringösen
Art.-Nr. 911000.O

3-teiliges Adapterkabel-Set
Batterieklammern, Ringösen,
12 V Kfz-Stecker
Art.-Nr. 911000.A

Staudte Hirsch

Designed in Germany.
Powered by IVT.

**IVT Innovative
Versorgungstechnik GmbH**

Dienhof 14, D-92242 Hirschau
fon + 49 (0) 9622 71991-0
fax + 49 (0) 9622 71991-20
info@staudte-hirsch.de
www.staudte-hirsch.de

Technische Änderungen, Druckfehler
und Irrtümer vorbehalten.
© by IVT, Stand 12/2018