

# Elektronikgehäuse - UEGM-MSTB - 2781453

Bitte beachten Sie, dass die hier angegebenen Daten dem Online-Katalog entnommen sind. Die vollständigen Informationen und Daten entnehmen Sie bitte der Anwenderdokumentation. Es gelten die Allgemeinen Nutzungsbedingungen für Internet-Downloads. (<http://download.phoenixcontact.de>)



Elektronik-Gehäuse, zum Einsetzen einer Leiterplatte, mit 12-poliger Combicon-Stiftleiste

## Produkteigenschaften

- Rationelle Montage durch verzapfte Gehäuseschalen
- Nicht benötigte LED-Durchbrüche lassen sich mit Blindstopfen UEGM MSTB-BS verschließen
- Steckverbindung ist mit CP-MSTB/CR-MSTB verpol sicher kodierbar
- Rastmontage auf marktgängigen Tragschienen NS 35/7,5 bzw. NS 35/15
- Integration von 3 mm Leuchtdioden (Beinchenlänge max. 29 mm)
- Mit dem Blindstück MSTB-BL können einzelne Kontaktstifte zur Abteilungsbildung in der Stiftleiste abgedeckt werden

## Kaufmännische Daten

<b>Verpackungseinheit</b>	10
<b>GTIN</b>	4017918068967

## Technische Daten

### Allgemein

<b>Gehäuseart</b>	Komplettgehäuse
<b>Material Gehäuse</b>	Polyamid (PA 6.6)
<b>Farbe</b>	grün

### Umgebungsbedingungen

<b>Umgebungstemperatur (Betrieb)</b>	-40 °C ... 105 °C
--------------------------------------	-------------------

### Maße

<b>Länge</b>	79 mm
<b>Bauhöhe</b>	90,5 mm
<b>Breite</b>	25 mm

### Technische Daten

<b>Brennbarkeitsklasse nach UL 94</b>	V0
<b>Verlustleistung bei 20 °C in horizontaler Einbaulage</b>	4 W 10 W
<b>Polzahl</b>	12

# Elektronikgehäuse - UEGM-MSTB - 2781453

## Klassifikationen

### eCl@ss

eCl@ss 4.0	27180401
eCl@ss 4.1	27180401
eCl@ss 5.0	27180506
eCl@ss 5.1	27180506
eCl@ss 6.0	27180802
eCl@ss 7.0	27182702
eCl@ss 8.0	27182702

### ETIM

ETIM 2.0	EC001031
ETIM 3.0	EC001031
ETIM 4.0	EC001031
ETIM 5.0	EC001031

### UNSPSC

UNSPSC 6.01	31261501
UNSPSC 7.0901	31261501
UNSPSC 11	31261501
UNSPSC 12.01	31261501
UNSPSC 13.2	31261501

## Approbationen

UL Recognized / GOST / GOST /

### Approbationsdetails

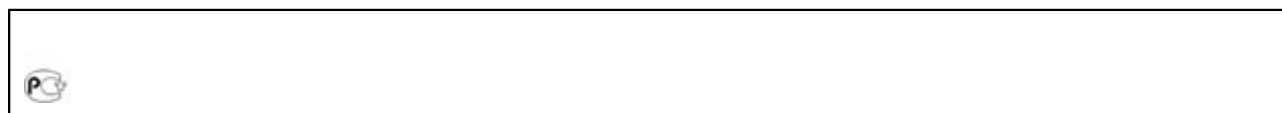

## Zubehör

### Blindmodul

# Elektronikgehäuse - UEGM-MSTB - 2781453

Zubehör

UEGM-MSTB-BS - 2781466



---

## Zeichnungen

Explosionszeichnung

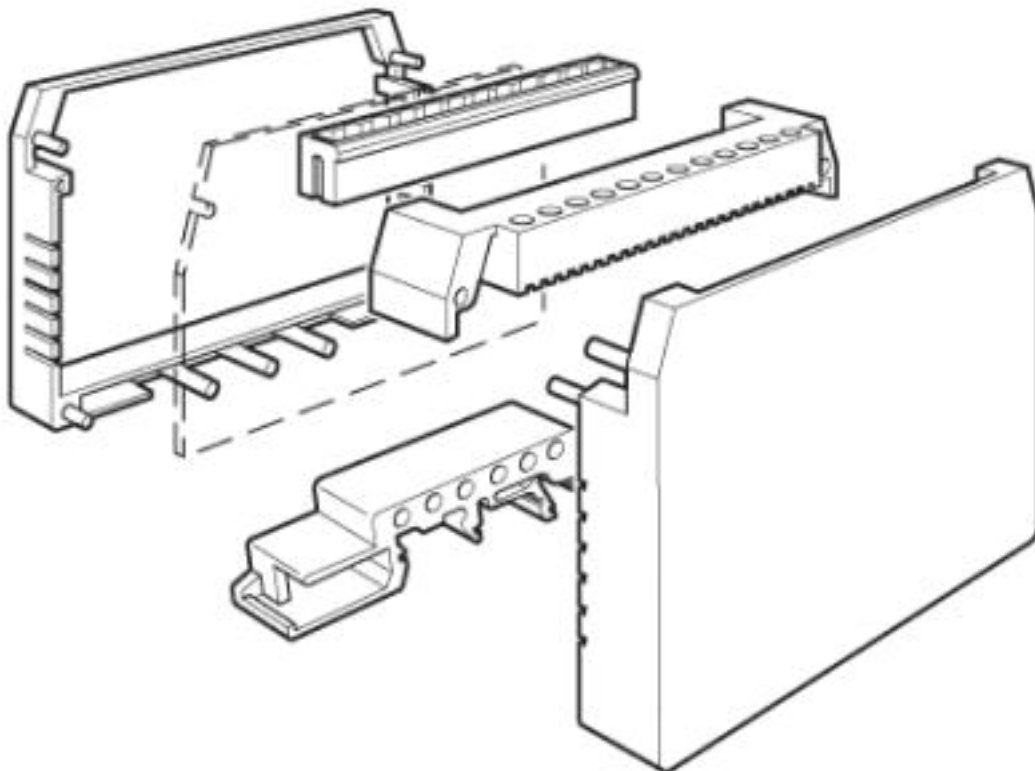

# Elektronikgehäuse - UEGM-MSTB - 2781453

Maßzeichnung

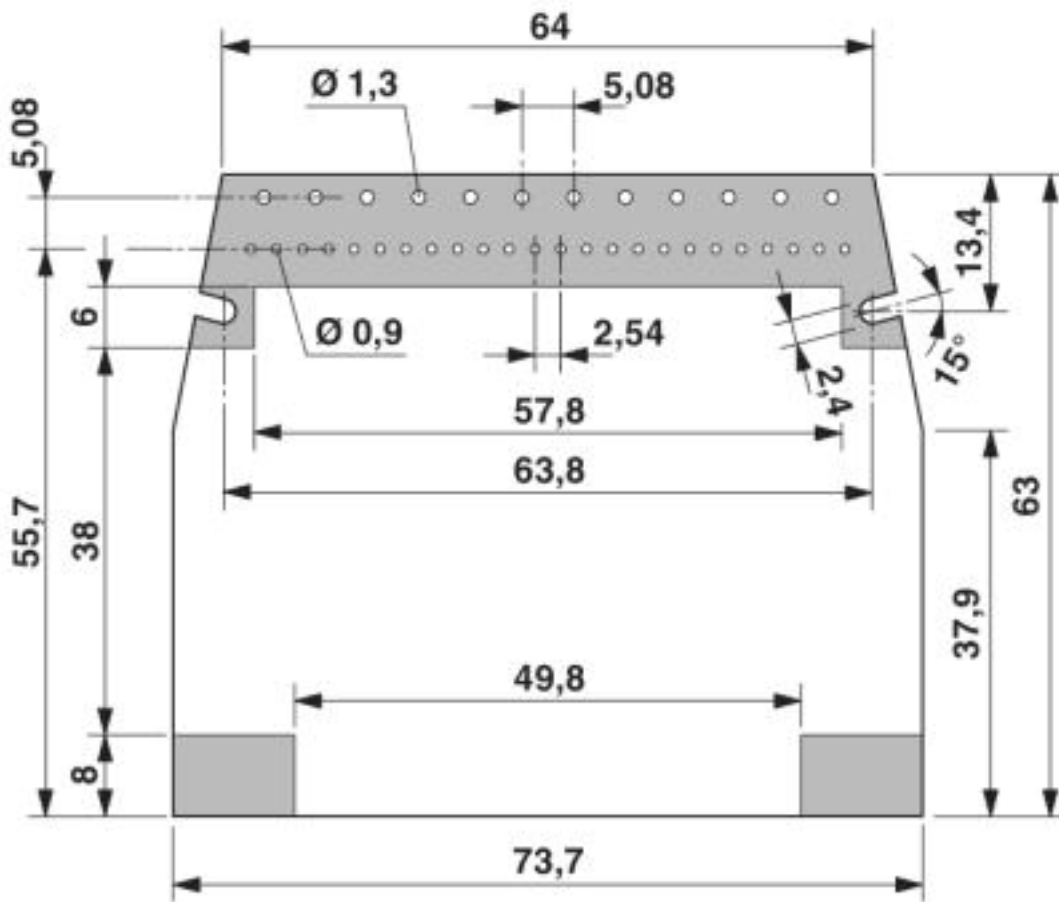

Lötseite des Leiterplattenlayouts1 = bestückbare Fläche

# Elektronikgehäuse - UEGM-MSTB - 2781453

Maßzeichnung

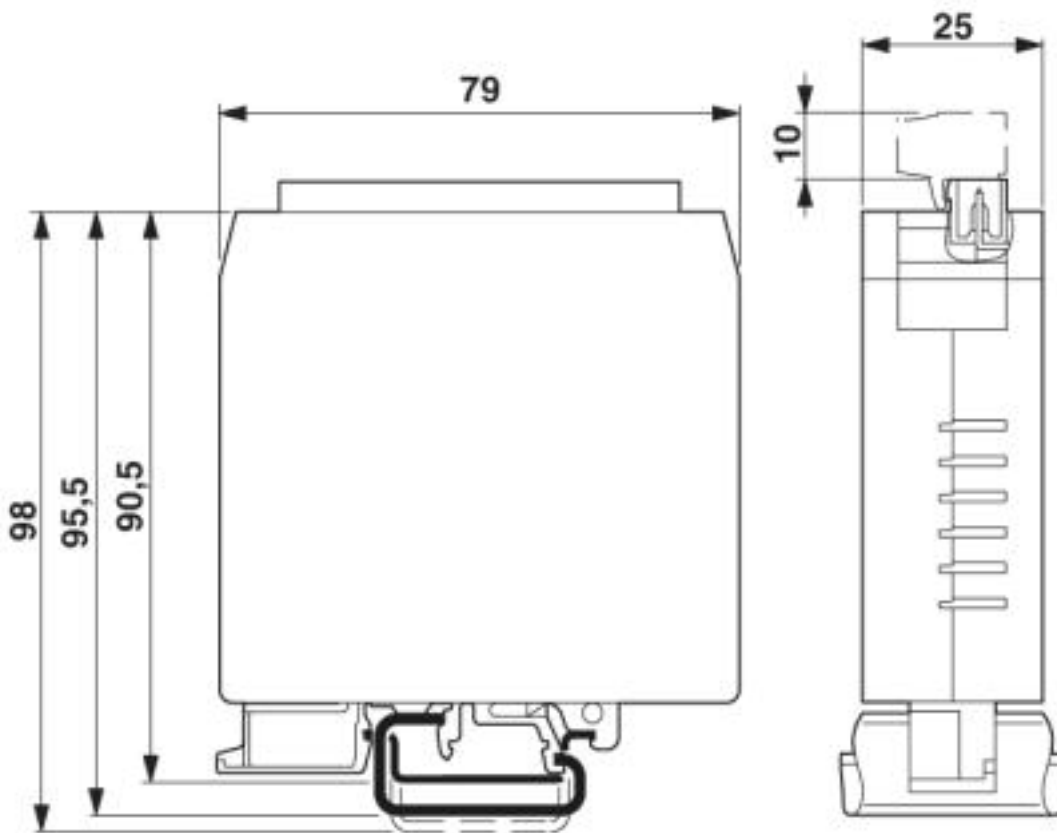

# Elektronikgehäuse - UEGM-MSTB - 2781453

Maßzeichnung

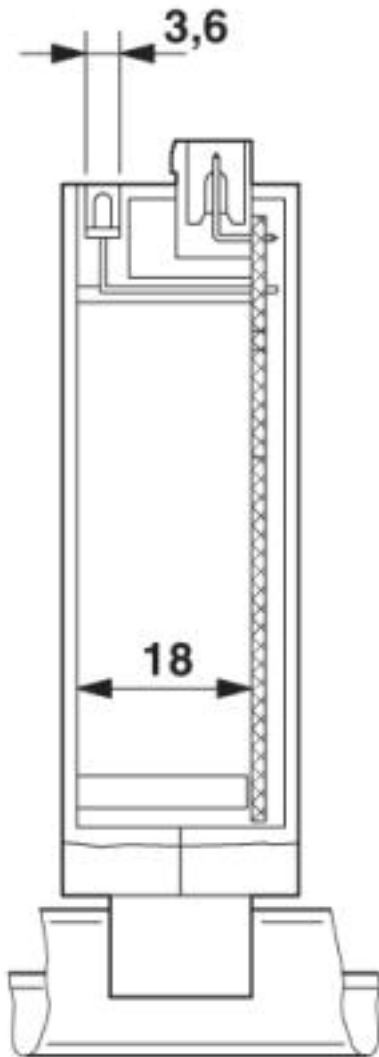

Maximale Höhe der Bauteile auf der Leiterplatte

© Phoenix Contact 2013 - alle Rechte vorbehalten  
<http://www.phoenixcontact.com>