

Elektronikgehäuse - ME 22,5 UT/FE BU - 2914987

Bitte beachten Sie, dass die hier angegebenen Daten dem Online-Katalog entnommen sind. Die vollständigen Informationen und Daten entnehmen Sie bitte der Anwenderdokumentation. Es gelten die Allgemeinen Nutzungsbedingungen für Internet-Downloads. (<http://download.phoenixcontact.de>)



Gehäuse-Unterteil komplett vormontiert, mit Metallfußriegel, mit integriertem Funktions-Erdkontakt

Produkteigenschaften

- Werkzeuglose Montage
- Geringe Baubreite bei hoher Polzahl
- Große Bestückungsfläche
- Gleiche Leiterplattengeometrie für alle Baubreiten
- Vertiefte Etikettierflächen
- Schnelle Montage auf der Tragschiene nach EN 60 715
- Brennbarkeitsklasse V0 nach UL 94
- Eingeprägte Material- und Teilekennzeichnung am Gehäuse (Recyclingfähigkeit)
- Kostenersparnis durch einfache Fertigung des Gerätes
- Teilziehbarkeit der Elektronik
- Metall-Fußriegel
- Im Gehäuseunterteil integrierter Funktions-Erdkontakt (EMV)
- Optional im Gehäuse integrierter BUS-Anschluss, wahlweise zur parallelen oder seriellen Kontaktierung

Kaufmännische Daten

Verpackungseinheit	10
GTIN	4017918978266

Klassifikationen

eCl@ss

eCl@ss 4.0	27180401
eCl@ss 4.1	27180401
eCl@ss 5.0	27180506
eCl@ss 5.1	27180506
eCl@ss 6.0	27180802
eCl@ss 7.0	27182702
eCl@ss 8.0	27182702

ETIM

ETIM 2.0	EC001031
ETIM 3.0	EC001031
ETIM 4.0	EC001031

Elektronikgehäuse - ME 22,5 UT/FE BU - 2914987

Klassifikationen

UNSPSC

UNSPSC 6.01	31261501
UNSPSC 7.0901	31261501
UNSPSC 11	31261501
UNSPSC 12.01	31261501
UNSPSC 13.2	31261501

Approbationen

UL Recognized /

Approbationsdetails

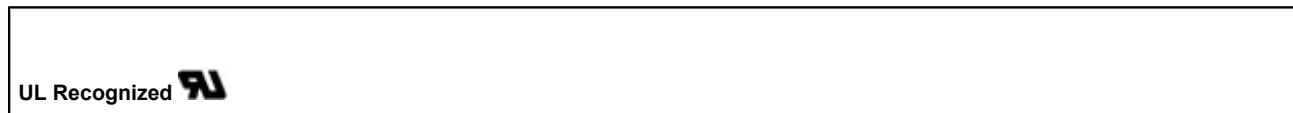

Zubehör

Kodierelement

CR-MSTB - 1734401



CP-MSTB - 1734634



Einbaugehäusemittelteil

ME 45 UTM GN - 2853404



Elektronikgehäuse - ME 22,5 UT/FE BU - 2914987

Zubehör

ME 45 UTM G GN - 2853417



Montagematerial

ME-SAS - 2853899



ME LPZS - 2906911



ME MF 17,5 - 2908281



Leiterplatte

ME LP - 2906908

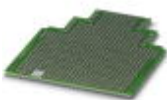

Erdkontakt

Elektronikgehäuse - ME 22,5 UT/FE BU - 2914987

Zubehör

ME FE-CONTACT - 2908294



Zubehör

ME B-22,5 MSTBO BU - 2907813

ME B-22,5 MKDSO BU - 2908359

Zeichnungen

Elektronikgehäuse - ME 22,5 UT/FE BU - 2914987

Maßzeichnung

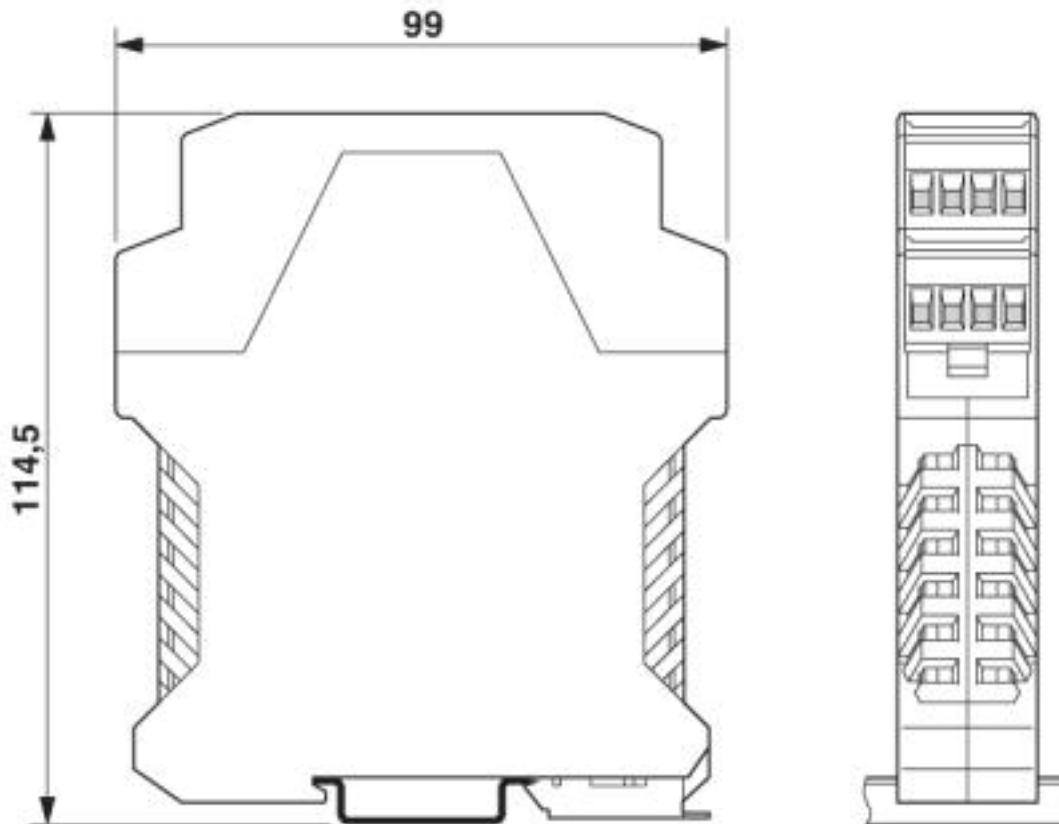

Abmessungen der Elektronikgehäuse ME... mit doppelstöckigem Oberteil

Elektronikgehäuse - ME 22,5 UT/FE BU - 2914987

Maßzeichnung

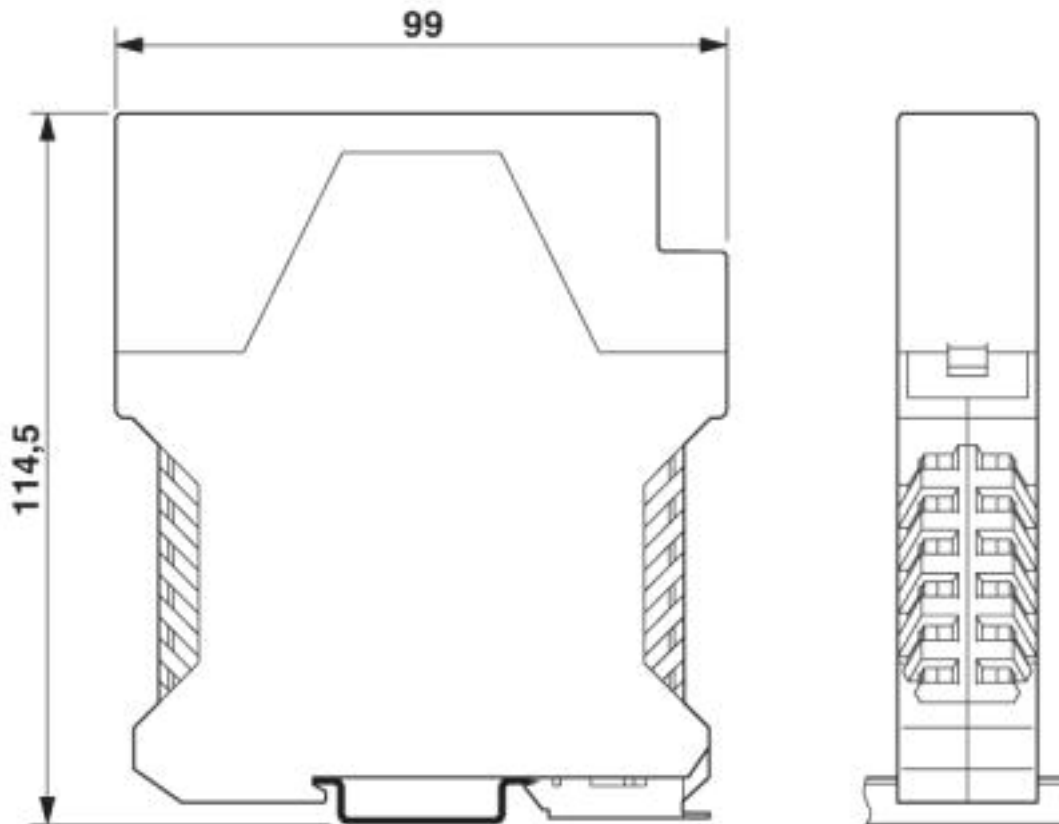

Abmessungen der Elektronikgehäuse ME... mit einstöckigem Oberteil

Elektronikgehäuse - ME 22,5 UT/FE BU - 2914987

Maßzeichnung

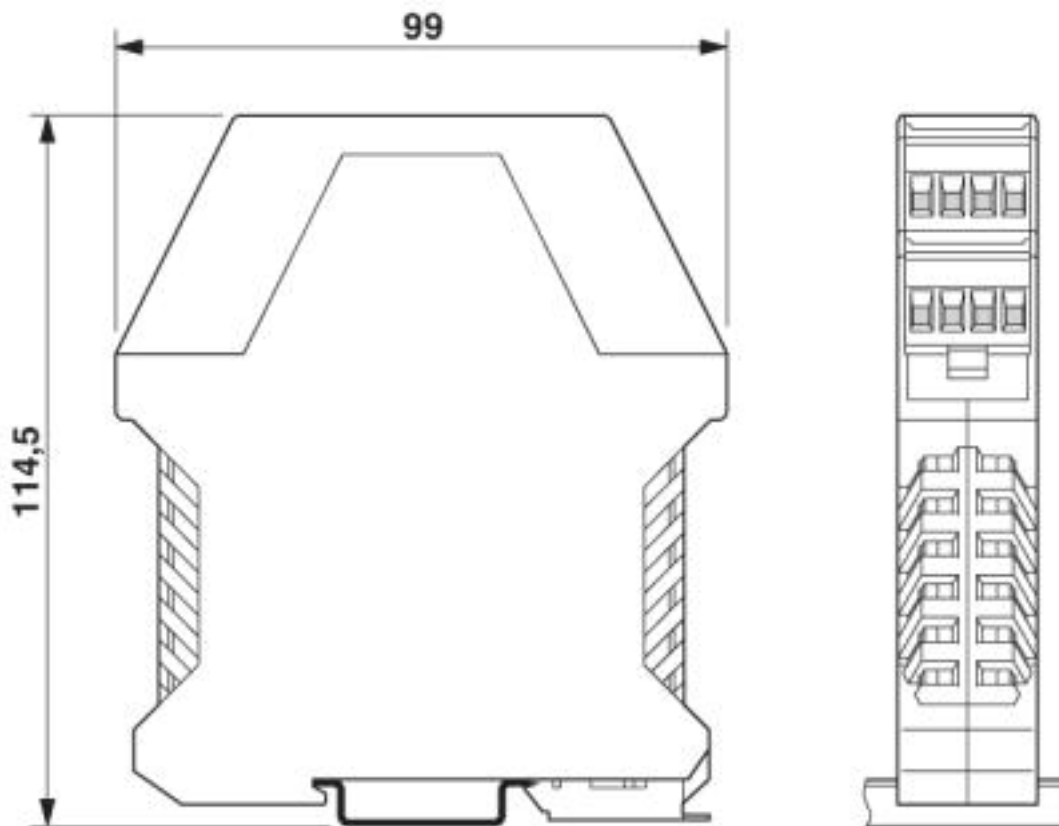

Abmessungen der Elektronikgehäuse ME... mit doppelstöckigem Oberteil

Elektronikgehäuse - ME 22,5 UT/FE BU - 2914987

Maßzeichnung

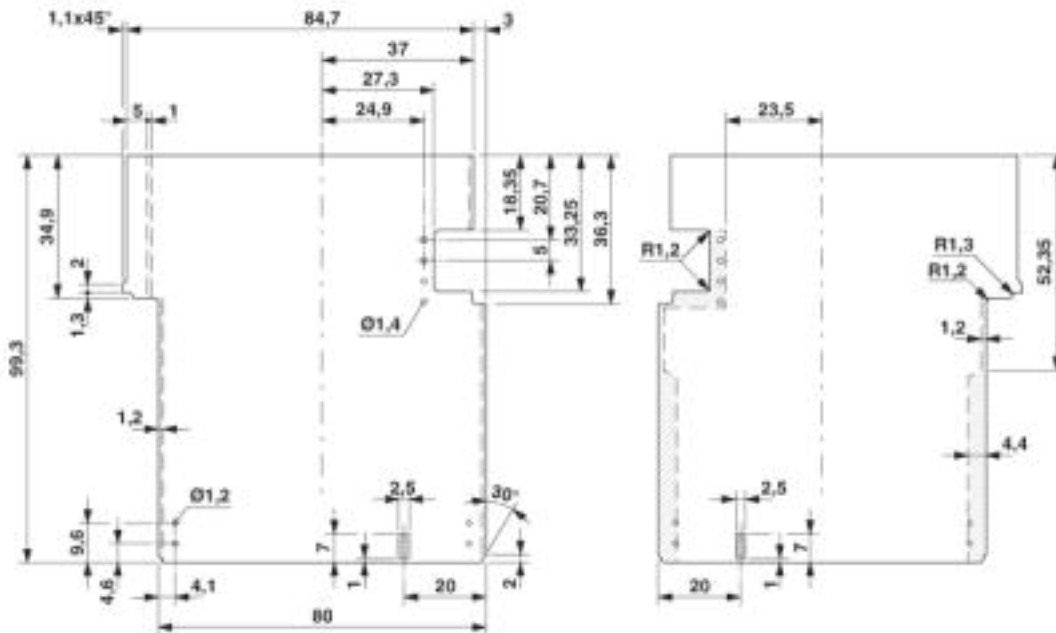

Maßbild der Leiterplatte ME... bei Verwendung des einstockigen Oberbauteiles

Maßzeichnung

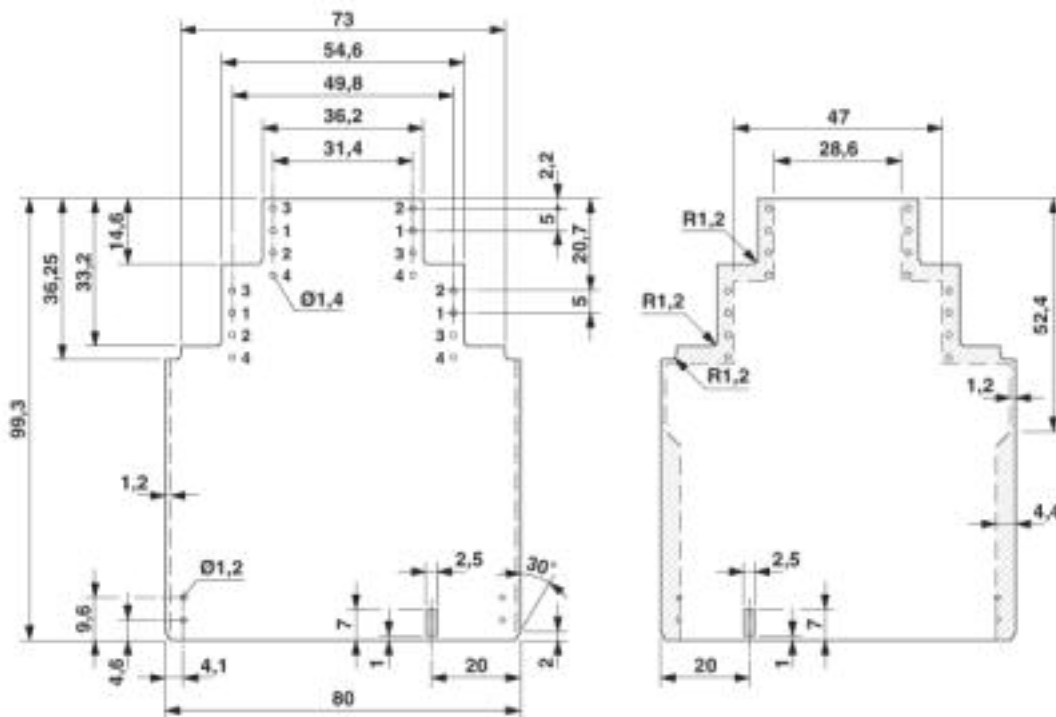

Maßbild der Leiterplatte ME... bei Verwendung des doppelstöckigen Oberbauteiles

Elektronikgehäuse - ME 22,5 UT/FE BU - 2914987

Maßzeichnung

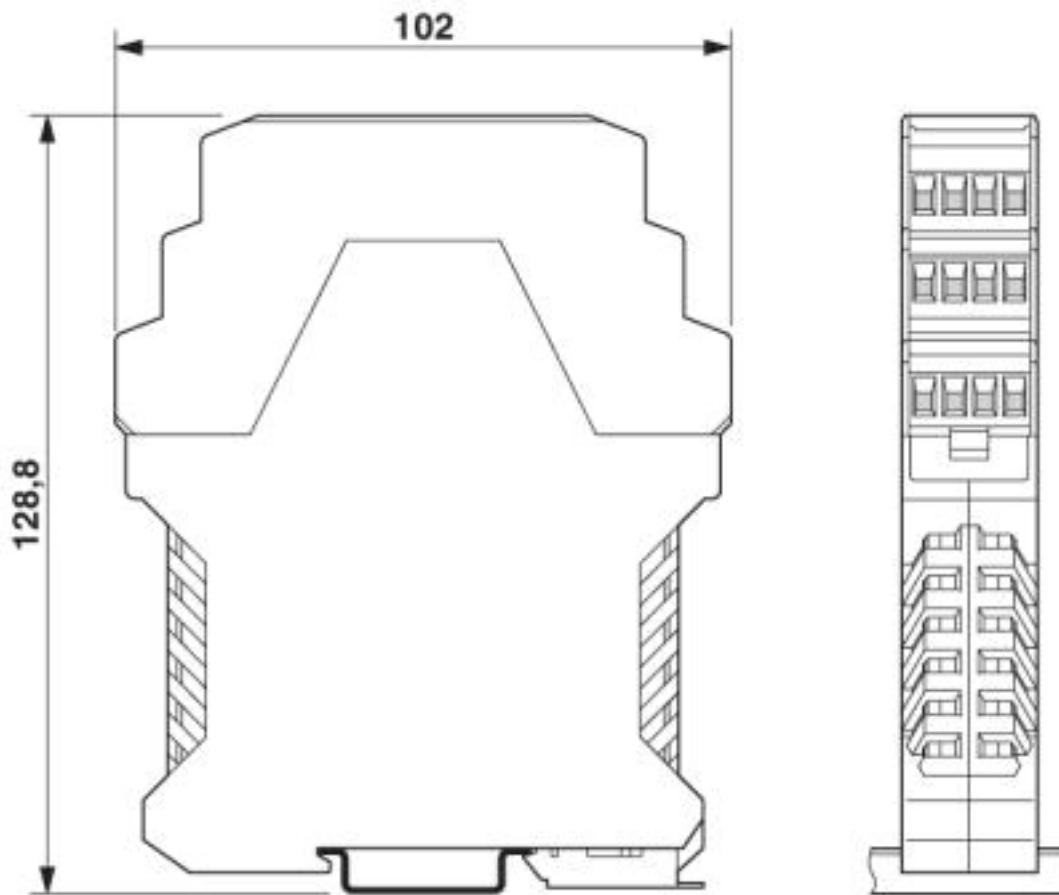

Maßbild der Leiterplatte ME... bei Verwendung des dreistöckigen Oberteiles

Elektronikgehäuse - ME 22,5 UT/FE BU - 2914987

Maßzeichnung

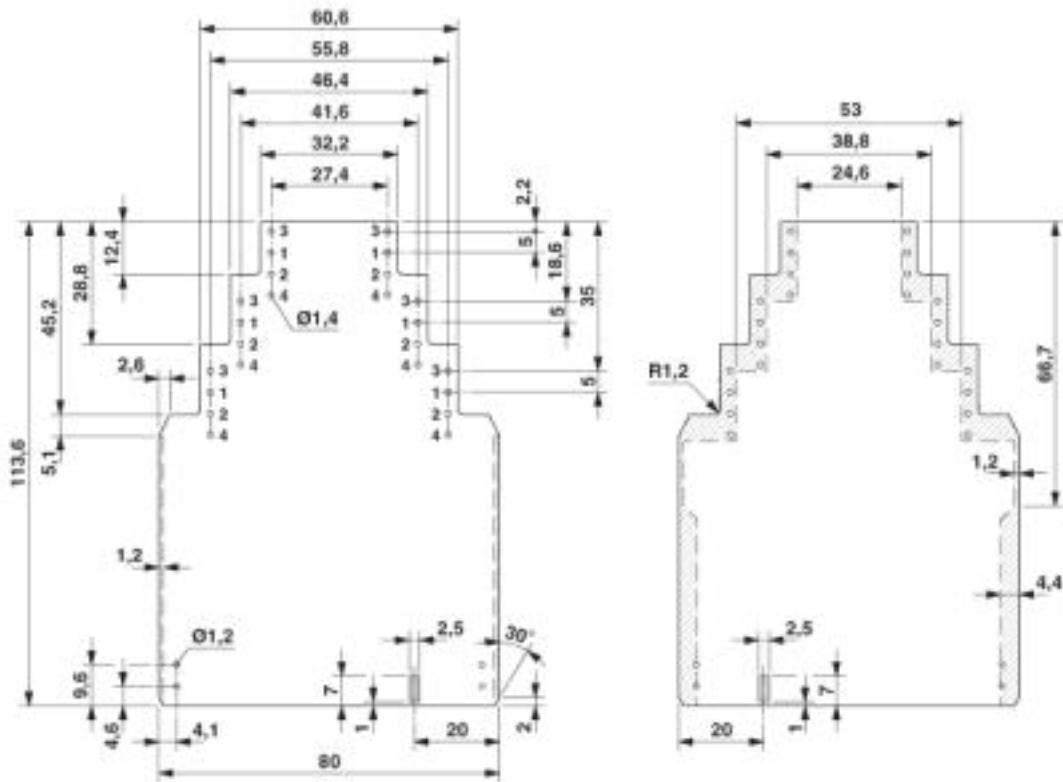

Maßbild der Leiterplatte ME... bei Verwendung des dreistöckigen Oberteiles

Elektronikgehäuse - ME 22,5 UT/FE BU - 2914987

Maßzeichnung

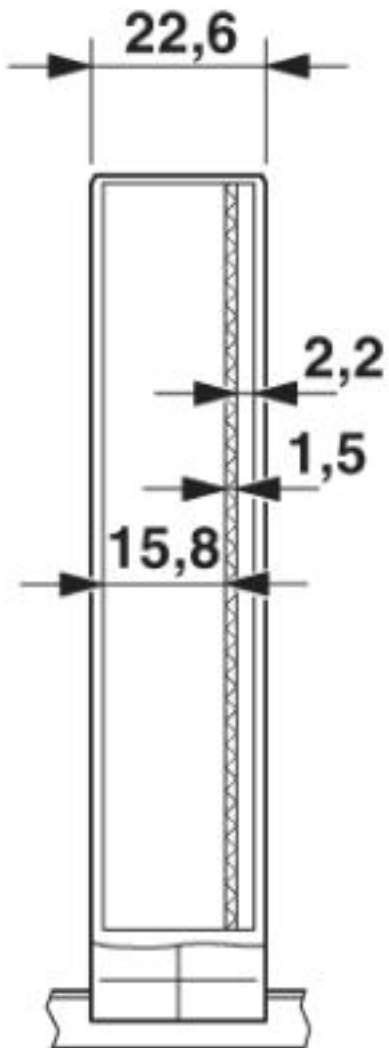

Gehäuseinnenmaße Elektronikgehäuse ME 22,5...

© Phoenix Contact 2013 - alle Rechte vorbehalten
<http://www.phoenixcontact.com>