

Elektronikgehäuse - ME 17,5 OT-MKDSO GN - 2906843

Bitte beachten Sie, dass die hier angegebenen Daten dem Online-Katalog entnommen sind. Die vollständigen Informationen und Daten entnehmen Sie bitte der Anwenderdokumentation. Es gelten die Allgemeinen Nutzungsbedingungen für Internet-Downloads. (<http://download.phoenixcontact.de>)



Gehäuse-Oberteil, für Leiterplattenklemmen-Anschluss

Abbildung zeigt vollständig montierte Varianten des Elektronikgehäuses

Produkteigenschaften

- Werkzeuglose Montage
- Geringe Baubreite bei hoher Polzahl
- Große Bestückungsfläche
- Gleiche Leiterplattengeometrie für alle Baubreiten
- Vertiefte Etikettierflächen
- Schnelle Montage auf der Tragschiene nach EN 60 715
- Brennbarkeitsklasse V0 nach UL 94
- Eingeprägte Material- und Teilekennzeichnung am Gehäuse (Recyclingfähigkeit)
- Kostenersparnis durch einfache Fertigung des Gerätes
- Teilziehbarkeit der Elektronik
- Im Gehäuseunterteil integrierter Funktions-Erdkontakt (EMV)
- Optional im Gehäuse integrierter BUS-Anschluss, wahlweise zur parallelen oder seriellen Kontaktierung
- Metall-Fußriegel

Kaufmännische Daten

Verpackungseinheit	10
GTIN	4017918126476

Technische Daten

Allgemein

Gehäuseart	Oberteil
Material Gehäuse	Polyamid
Farbe	grün

Maße

Bauhöhe	38,5 mm
Breite	17,5 mm

Technische Daten

Polzahl	12
----------------	----

Elektronikgehäuse - ME 17,5 OT-MKDSO GN - 2906843

Technische Daten

Technische Daten

Polzahl	24
---------	----

Klassifikationen

eCl@ss

eCl@ss 4.0	27180401
eCl@ss 4.1	27180401
eCl@ss 5.0	27180506
eCl@ss 5.1	27141190
eCl@ss 6.0	27141190
eCl@ss 7.0	27141190
eCl@ss 8.0	27141190

ETIM

ETIM 2.0	EC001031
ETIM 3.0	EC001031
ETIM 4.0	EC001031
ETIM 5.0	EC000886

UNSPSC

UNSPSC 6.01	31261501
UNSPSC 7.0901	31261501
UNSPSC 11	31261501
UNSPSC 12.01	31261501
UNSPSC 13.2	31261501

Approbationen

UL Recognized /

Approbationsdetails

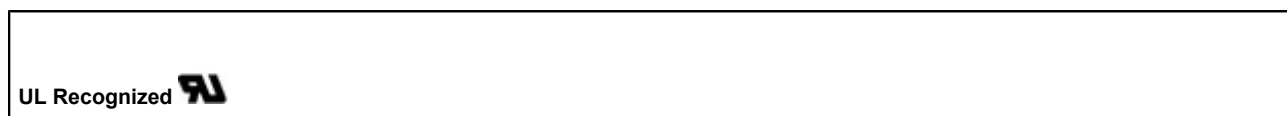

Zubehör

Montagematerial

Elektronikgehäuse - ME 17,5 OT-MKDSO GN - 2906843

Zubehör

ME DH36 NS 35 - 2909895



ME DH27 NS 35 - 2908760



ME-SAS - 2853899



Einbaugehäuseoberteil

ME 17,5 OT-MKDSO GN - 2906843



Leiterplattenklemme

MKDSO 2,5/ 3-R - 1707218



Elektronikgehäuse - ME 17,5 OT-MKDSO GN - 2906843

Zubehör

MKDSO 2,5/ 3-L - 1707221



Leiterplattenstecker

MSTBT 2,5/ 3-ST - 1779848



FKCT 2,5/ 3-ST - 1909223



Leiterplattengrundgehäuse

MSTBO 2,5/ 3-G1R - 1861031



MSTBO 2,5/ 3-G1L - 1861028



Blindstopfen

Elektronikgehäuse - ME 17,5 OT-MKDSO GN - 2906843

Zubehör

ME B-17,5 MKDSO GN - 2906885



ME B-17,5 MSTBO GN - 2906869



ME B-SA/NS 35 - 2935959



ME B-KA - 2854173



Zubehör

MCVR 1,5/10-ST-3,81 AU - 1893216



Elektronikgehäuse - ME 17,5 OT-MKDSO GN - 2906843

Zubehör

MCVR 1,5/ 5-ST-3,81 AU - 1893203



Zeichnungen

Schemazeichnung

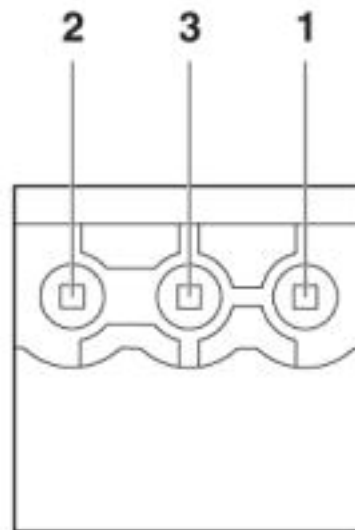
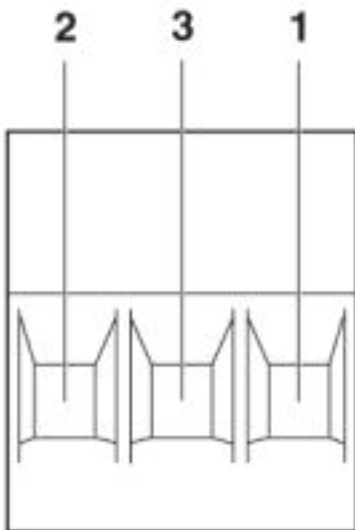

Pinbelegung links

Elektronikgehäuse - ME 17,5 OT-MKDSO GN - 2906843

Schemazeichnung

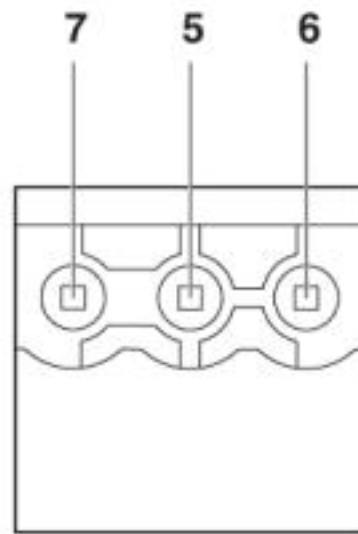
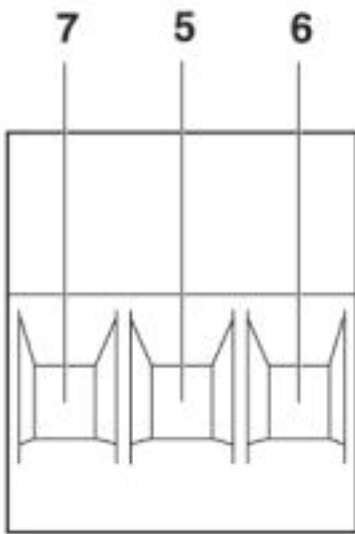

Pinbelegung rechts

© Phoenix Contact 2013 - alle Rechte vorbehalten
<http://www.phoenixcontact.com>