

Elektronikgehäuse - EM-MP 45N - 2943712

Bitte beachten Sie, dass die hier angegebenen Daten dem Online-Katalog entnommen sind. Die vollständigen Informationen und Daten entnehmen Sie bitte der Anwenderdokumentation. Es gelten die Allgemeinen Nutzungsbedingungen für Internet-Downloads. (<http://download.phoenixcontact.de>)



Montageplatte, zum Aufschrauben von Schaltgeräten der Größe 0

Kaufmännische Daten

Verpackungseinheit	10
GTIN	4017918081263

Technische Daten

Allgemein

Gehäuseart	Tragschienenadapter
Material Gehäuse	Polyamid faserverstärkt
Farbe	grün

Umgebungsbedingungen

Umgebungstemperatur (Betrieb)	-40 °C ... 105 °C
-------------------------------	-------------------

Maße

Länge	68 mm
Breite	45 mm

Technische Daten

Brennbarkeitsklasse nach UL 94	V2
--------------------------------	----

Klassifikationen

eCl@ss

eCl@ss 4.0	27180401
eCl@ss 4.1	27180401
eCl@ss 5.0	27180506
eCl@ss 5.1	27180506
eCl@ss 6.0	27180802
eCl@ss 7.0	27379206
eCl@ss 8.0	27379206

ETIM

ETIM 2.0	EC001031
----------	----------

Elektronikgehäuse - EM-MP 45N - 2943712

Klassifikationen

ETIM

ETIM 3.0	EC001031
ETIM 4.0	EC001031
ETIM 5.0	EC001031

UNSPSC

UNSPSC 6.01	31261501
UNSPSC 7.0901	31261501
UNSPSC 11	31261501
UNSPSC 12.01	31261501
UNSPSC 13.2	31261501

Zeichnungen

Maßzeichnung

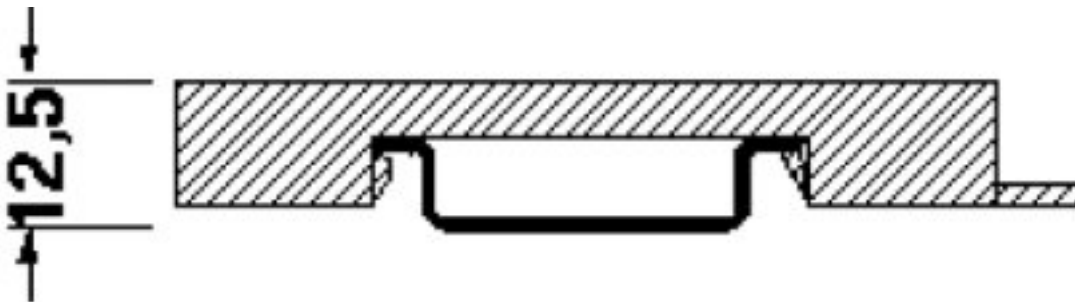

Elektronikgehäuse - EM-MP 45N - 2943712

Maßzeichnung

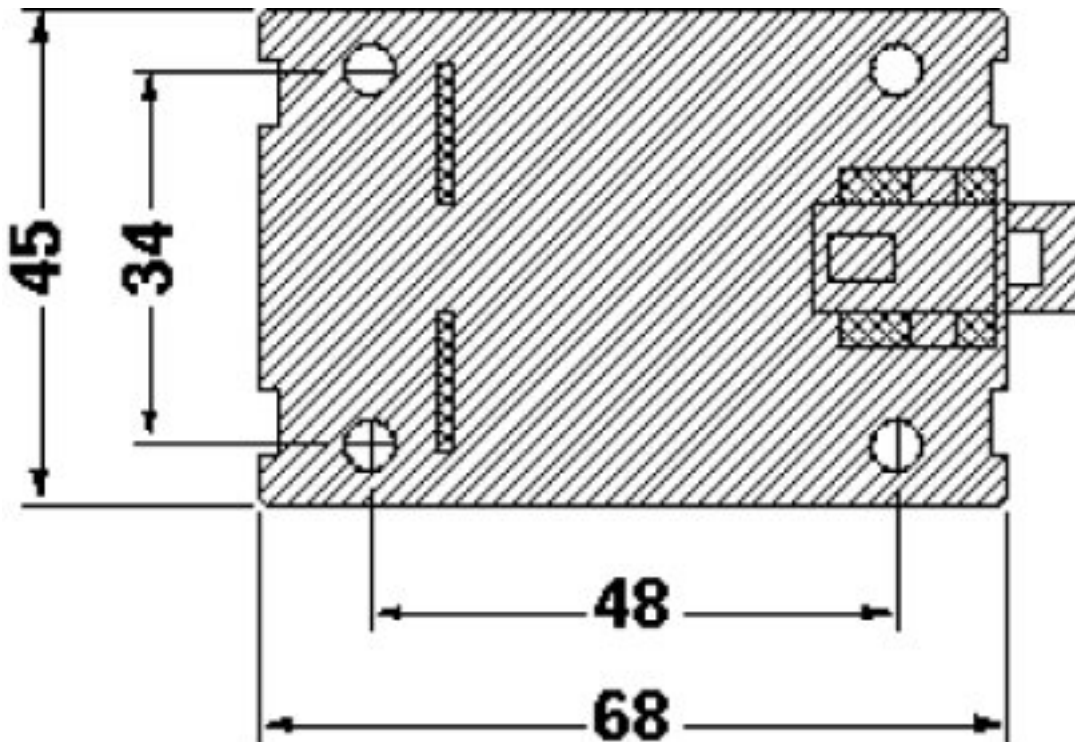

© Phoenix Contact 2013 - alle Rechte vorbehalten
<http://www.phoenixcontact.com>