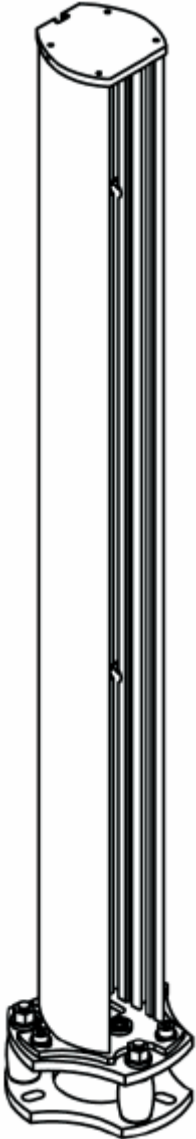
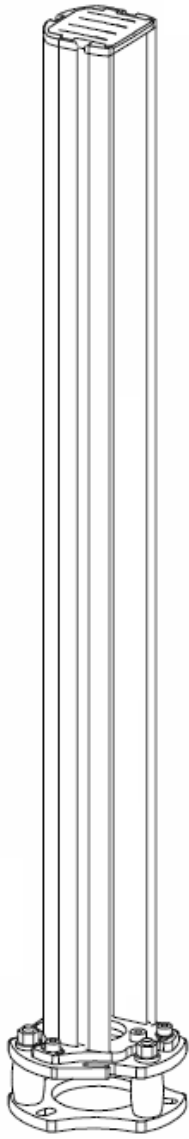
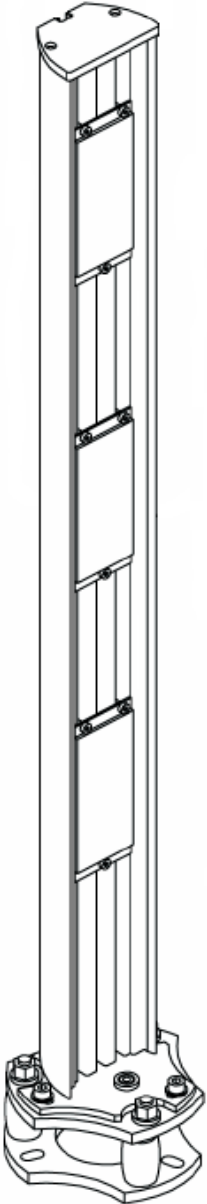
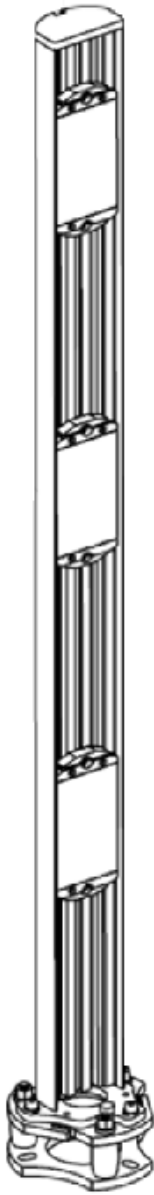

Befestigungssäulen für Sicherheitslichtvorhänge		
	bisheriges Design	neues Design
Optik		
Dimensionen Produkt	~ 98 x 96 x 1060 mm : YXC-1060-F00 1360 mm : YXC-1360-F00 1660 mm : YXC-1660-F00 1960 mm : YXC-1960-F00	~ 90 x 85 x 1060 mm : YXC-1060- F00 1360 mm : YXC-1360- F00 1660 mm : YXC-1660- F00 1960 mm : YXC-1960- F00
Dimensionen Verpackung	~ 180 x 190 x 1100 mm : YXC-1060- F00 1400 mm : YXC-1360- F00 1700 mm : YXC-1660- F00 2000 mm : YXC-1960- F00	~ 180 x 180 x 1100 mm : YXC-1060- F00 1400 mm : YXC-1360- F00 1700 mm : YXC-1660- F00 2000 mm : YXC-1960- F00
Gewicht inkl. Verpackung	YXC-1060-F00 : 7.6 kg YXC-1360-F00 : 8.7 kg YXC-1660-F00 : 9.8 kg YXC-1960-F00 : 10.9 kg	YXC-1060-F00 : 4.40 kg YXC-1360-F00 : 5.24 kg YXC-1660-F00 : 6.08 kg YXC-1960-F00 : 6.88 kg
Produkt-Fuss	identische Bohrschablone, kompatibel mit bisheriger Version, lediglich leichte Designanpassungen	
Befestigung der Sicherheitslichtgitter in der Säule	Montage alternativ in zwei Nuten pro Seite möglich (vorne oder hinten)	nur eine Nut pro Seite vorhanden

	Spiegelsäulen für Sicherheitslichtvorhänge	
	bisheriges Design	neues Design
Optik		
Dimensionen Produkt	~ 98 x 63 x 1060 mm : YXC-1060-M11 1360 mm : YXC-1360-Mxx 1660 mm : YXC-1660-M11 1960 mm : YXC-1960-M11	~ 93 x 59 x 1060 mm : YXC-1060-M11 1360 mm : YXC-1360-Mxx 1660 mm : YXC-1660-M11 1960 mm : YXC-1960-M11
Dimensionen Verpackung	~ 180 x 190 x 1100 mm : YXC-1060-M11 1400 mm : YXC-1360-Mxx 1700 mm : YXC-1660-M11 2000 mm : YXC-1960-M11	~ 180 x 180 x 1100 mm : YXC-1060-M11 1400 mm : YXC-1360-Mxx 1700 mm : YXC-1660-M11 2000 mm : YXC-1960-M11
Gewicht inkl. Verpackung	YXC-1060-M11 : 8.4 kg YXC-1360- M11 : 10.1 kg YXC-1360-M23 : 10 kg YXC-1360-M24 : 10 kg YXC-1660- M11 : 11.8 kg YXC-1960- M11 : 13.5 kg	YXC-1060- M11 : 4.93 kg YXC-1360- M11 : 5.93 kg YXC-1360-M23 : 5.67 kg YXC-1360-M24 : 5.89 kg YXC-1660- M11 : 6.93 kg YXC-1960- M11 : 7.94 kg
Produkt-Fuss	identische Bohrschablone, kompatibel mit bisheriger Version, lediglich leichte Designanpassungen	