

## Tauchfühler Typ 06 Pt 100

Produktdaten	
Messwertempfänger :	Pt 100 Klasse B
Temperaturbereich:	-50...+400 °C
Einbaulänge:	100 mm
Durchmesser Einbaulänge:	3 mm
Sonden Material:	Edelstahl 1.4571 / 1.4403
zul. Tmax (°C) des Anschlusskopf	+80 °C
Anschlusskopf	Al-Druckguss
Schutzart EN 60529:	IP 54
Genauigkeit:	Klasse B DIN IEC 60751 +/- 0.3 °C
Order-Information	
TSG-Artikelnummer:	8006 1508
Conrad-Artikelnummer:	50 77 79-XX

**Maße**

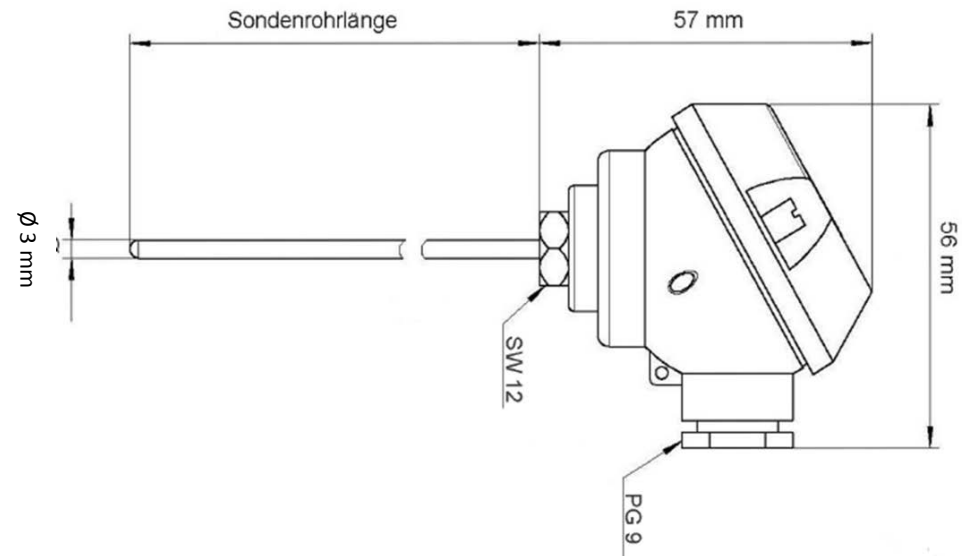

**Bild**

**Einbaubeispiel**

