

Sollwertgeber - EMG 30-SPK-10K LIN - 2942137

Bitte beachten Sie, dass die hier angegebenen Daten dem Online-Katalog entnommen sind. Die vollständigen Informationen und Daten entnehmen Sie bitte der Anwenderdokumentation. Es gelten die Allgemeinen Nutzungsbedingungen für Internet-Downloads. (<http://download.phoenixcontact.de>)



Sollwertpotenziometer kaskadierbar, zur Auswahl voreinstellbarer Sollwerte über ein 24 V Steuersignal, Widerstandswert 10 kΩ

Abbildung zeigt die Variante EMG 30-SPK- 1K LIN



Kaufmännische Daten

Verpackungseinheit	10
GTIN	4017918080624

Technische Daten

Maße

Breite	30 mm
Höhe	75 mm
Tiefe	68 mm

Umgebungsbedingungen

Umgebungstemperatur (Betrieb)	0 °C ... 40 °C
-------------------------------	----------------

Eingangsdaten

Potenziometer	10 kΩ
Widerstandstoleranz	±20 %
Belastbarkeit Potenziometer	0,5 W
Eingangsnennspannung U_N	24 V ±25 %
Eingangsstrom	20 mA
Ansprechzeit typisch	< 10 ms
Rückfallzeit typisch	< 10 ms
Schutzschaltung/-Bauteil	Freilaufdiode, Verpolschutzdiode
Betriebsspannungsanzeige	ja

Ausgangsdaten

Kontaktmaterial	feststehende Kontakte: Silber Palladium (AgPdAu), 3 µm hartvergoldet
Kontaktmaterial	mobile Kontakte: Silber Palladium (AgPd)
Schaltspannung maximal	10 V (einsatzabhängig)

Sollwertgeber - EMG 30-SPK-10K LIN - 2942137

Technische Daten

Ausgangsdaten

Lebensdauer mechanisch	> 2 x 10 ⁷ Schaltspiele
------------------------	------------------------------------

Anschlussdaten

Leiterquerschnitt starr min	0,2 mm ²
Leiterquerschnitt starr max	4 mm ²
Leiterquerschnitt flexibel min	0,2 mm ²
Leiterquerschnitt flexibel max	2,5 mm ²
Leiterquerschnitt AWG/kcmil min	24
Leiterquerschnitt AWG/kcmil max	12
Abisolierlänge	8 mm
Schraubengewinde	M3
Anschlussart	Schraubanschluss

Allgemein

Prüfspannung Relaiswicklung/Relaiskontakt	1 kV AC
Einbaulage	beliebig
Material Gehäuse	Polycarbonat PC-F faserverstärkt
Farbe	grün

Klassifikationen

eCl@ss

eCl@ss 4.0	27200303
eCl@ss 4.1	27200303
eCl@ss 5.0	27200303
eCl@ss 5.1	27200303
eCl@ss 6.0	27200303
eCl@ss 7.0	27142316
eCl@ss 8.0	27142316

ETIM

ETIM 2.0	EC001440
ETIM 3.0	EC001440
ETIM 4.0	EC001440
ETIM 5.0	EC001440

UNSPSC

UNSPSC 6.01	30211506
UNSPSC 7.0901	39121008
UNSPSC 11	39121008
UNSPSC 12.01	39121008
UNSPSC 13.2	39121008

Sollwertgeber - EMG 30-SPK-10K LIN - 2942137

Approbationen

GOST /

Approbationsdetails

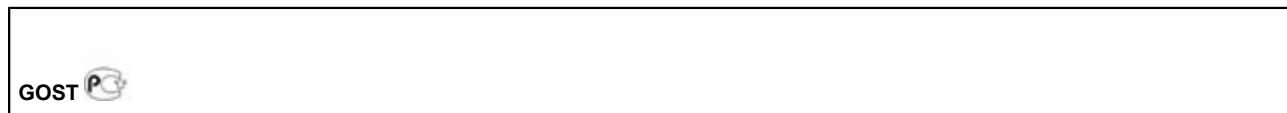

Zeichnungen

Blockschaltbild

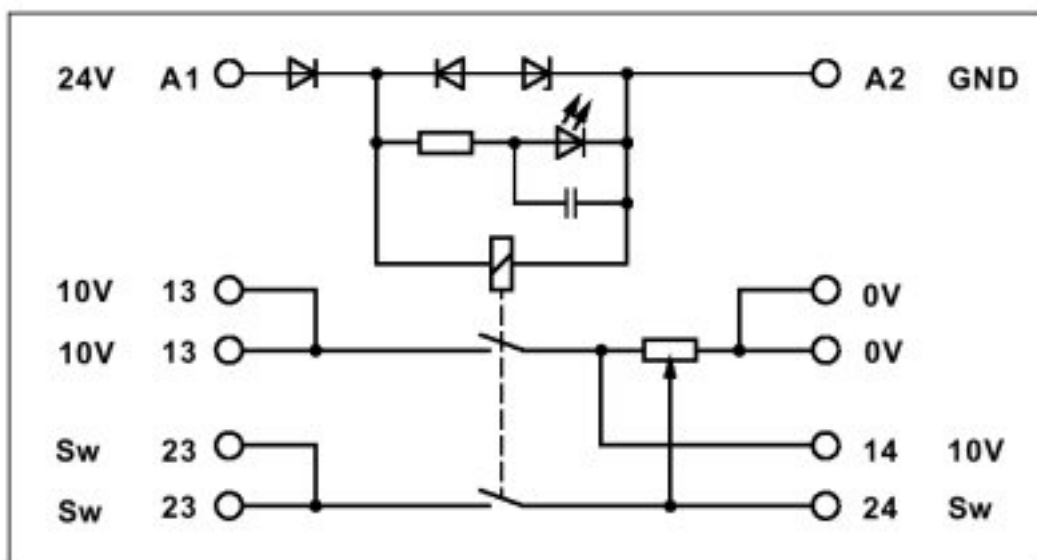

Sollwertgeber - EMG 30-SPK-10K LIN - 2942137

Maßzeichnung

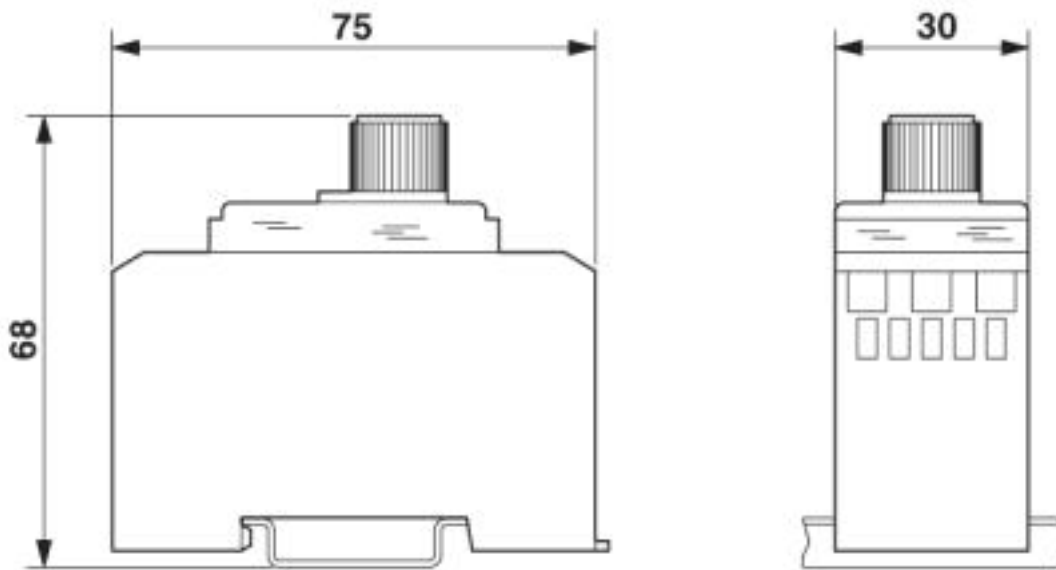

© Phoenix Contact 2013 - alle Rechte vorbehalten
<http://www.phoenixcontact.com>