

Steckergehäuse

Serie 200

Steckergehäuse mit EURO-Schukokontur, mit doppeltem Schutzleitersystem nach CEE 7, für Geräte der Schutzklasse I. Kontaktstifte mit Lötanschluß.

Oberteil mit SCHUKO-Steckdose. Schraubanschlüsse oder Lötstifte für Platinenmontage.

Im Unterteil befinden sich Schraubdome für die Befestigung von Baugruppen. Die Verschraubung der beiden Gehäusehälften erfolgt im Unterteil.

Das Oberteil ist wahlweise mit Lüftungsschlitzen oder geschlossen lieferbar.

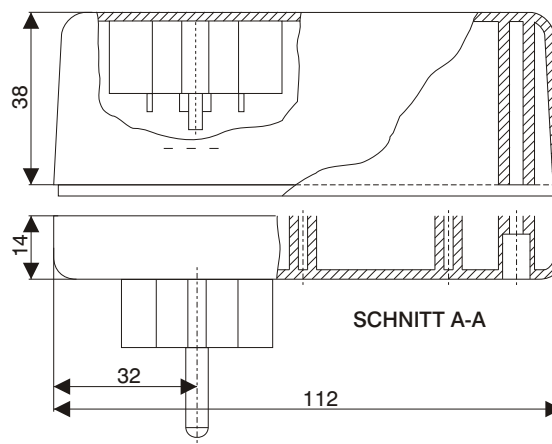
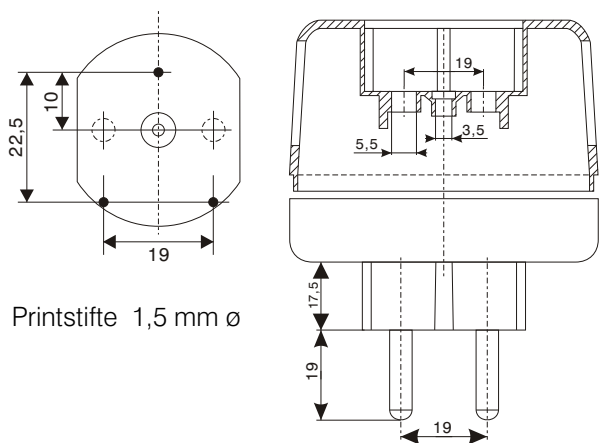
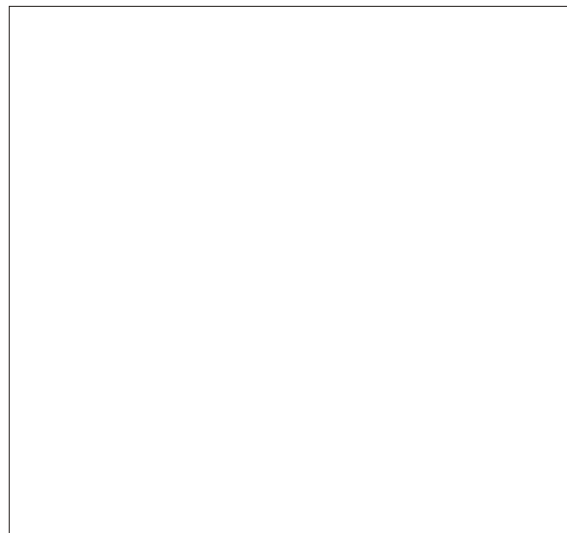

Material R-ABS 90000 / UL 94 VO
flammhemmend, schlagfest, antistatisch

Farbe: schwarz
Verpackungseinheit: 100 Stk.

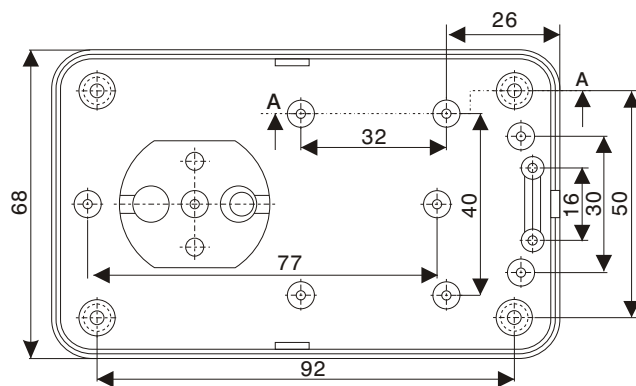

Typ 222	Schutzklasse I	mit Belüftung	Schraubanschluß	Art.-Nr.: 86-1070
Typ 223	Schutzklasse I	ohne Belüftung	Schraubanschluß	Art.-Nr.: 86-1080
Typ 222 P	Schutzklasse II	mit Belüftung	Printmontage	Art.-Nr.: 86-1075
Typ 223 P	Schutzklasse II	ohne Belüftung	Printmontage	Art.-Nr.: 86-1085