

max. 198 m³/h

DC-Axiallüfter

Serie 4300 N 119 x 119 x 32 mm



Besonderheiten:

- Kugellager und Gleitlager verfügbar.

Allgemeine Eigenschaften:

- Material: Glasfaserverstärkter Kunststoff. Lüfterrad PA, Gehäuse PBT.
- Elektronische Kommutierung vollständig integriert.
- Geschützt gegen Verpolung und Blockieren.
- Anschluss über Einzelleitungen AWG 22, TR 64, abisoliert und verzinkt.
- Über Stege blasend. Drehrichtung auf Rotor gesehen links.
- Masse: 230 g.

Neendaten	Volumenstrom		Nennspannung	Spannungsbereich	Schalldruck	Schalleistung	Sinter-Gleitlager Kugellager	Leistungsaufnahme	Nennzahl	Temperaturbereich	Lebensdauer L ₁₀ (40 °C) ebm-papst Standard	Lebensdauer L ₁₀ (T _{max}) ebm-papst Standard	Lebensdauererwartung L ₁₀ Δ (40 °C)	Diagrammkennlinie	Specials
	m ³ /h	10 ⁻³ m ³ /s													
4312 NGL	93	25,8	12	7...14,5	27	4,1	□	1,2	1 650	-20...+70	80 000 / 40 000	160 000	160 000	1	
4312 NL	93	25,8	12	7...14,5	27	4,1	■	1,2	1 650	-20...+70	80 000 / 40 000	160 000	160 000	1	
4312 NGM	137	38,0	12	7...14,5	37	5,1	□	2,6	2 450	-20...+70	70 000 / 35 000	140 000	140 000	2	
4312 NGN	166	46,1	12	7...14,5	43	5,6	□	4,0	3 000	-20...+70	60 000 / 30 000	120 000	120 000	3	
4312 NN	166	46,1	12	7...14,5	43	5,6	■	4,0	3 000	-20...+70	60 000 / 30 000	120 000	120 000	3	
4312 NH	176	48,8	12	7...14,5	45	5,8	■	4,5	3 150	-20...+70	60 000 / 30 000	120 000	120 000	4	/2
4312 NHH	198	55,0	12	7...14,5	49	6,2	■	6,5	3 600	-20...+60	57 500 / 35 000	100 000	100 000	5	
4314 NGL	93	25,8	24	12...28	27	4,1	□	1,2	1 650	-20...+70	80 000 / 40 000	160 000	160 000	1	
4314 NL	93	25,8	24	12...28	27	4,1	■	1,2	1 650	-20...+70	80 000 / 40 000	160 000	160 000	1	
4314 NGM	137	38,0	24	12...28	37	5,1	□	2,6	2 450	-20...+70	70 000 / 35 000	140 000	140 000	2	
4314 NGN	166	46,1	24	12...28	43	5,6	□	4,3	3 000	-20...+70	60 000 / 30 000	120 000	120 000	3	
4314 NN	166	46,1	24	12...28	43	5,6	■	4,3	3 000	-20...+70	60 000 / 30 000	120 000	120 000	3	
4314 NH	176	48,8	24	12...28	45	5,8	■	4,5	3 150	-20...+70	60 000 / 30 000	120 000	120 000	4	
4314 NHH	198	55,0	24	12...28	49	6,2	■	6,0	3 600	-20...+70	57 500 / 27 500	100 000	100 000	5	/2
4318 NGN	166	46,1	48	36...56	43	5,6	□	4,1	3 000	-20...+70	60 000 / 30 000	120 000	120 000	3	

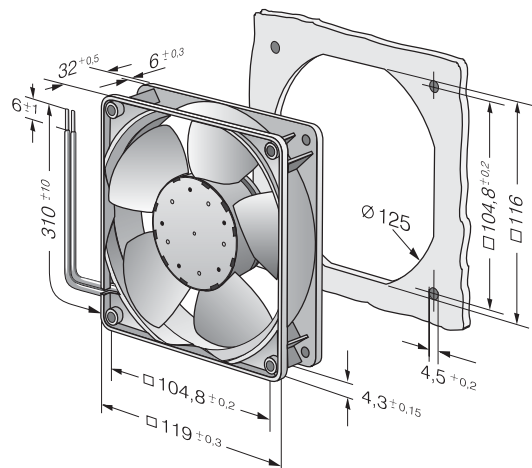
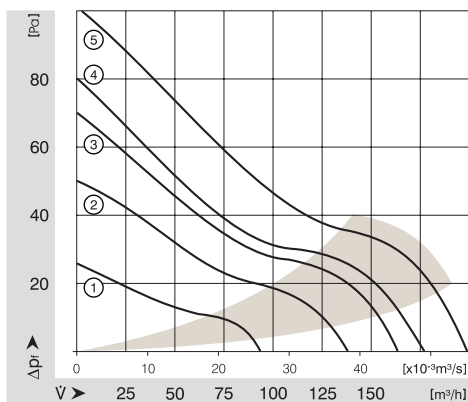

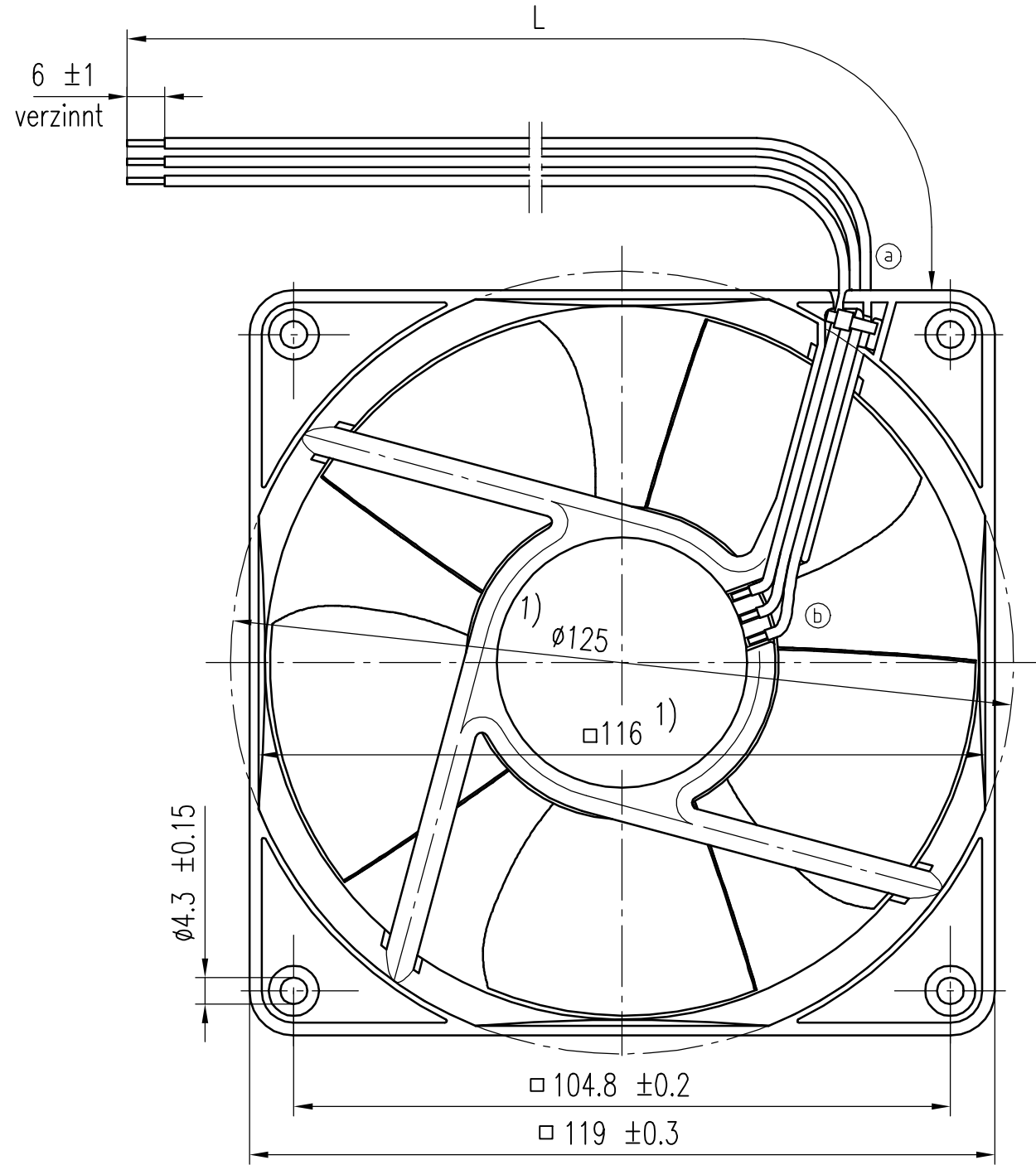

Anzahl und Länge der Litzen siehe Bv - Bl1

1) Maße für Montagewand

Axialspiel bei

- Kugellagerung (K): 0 (mit Federausgleich)
- Gleitlagerung (G): 0.1 - 0.6

Blasrichtung ↓

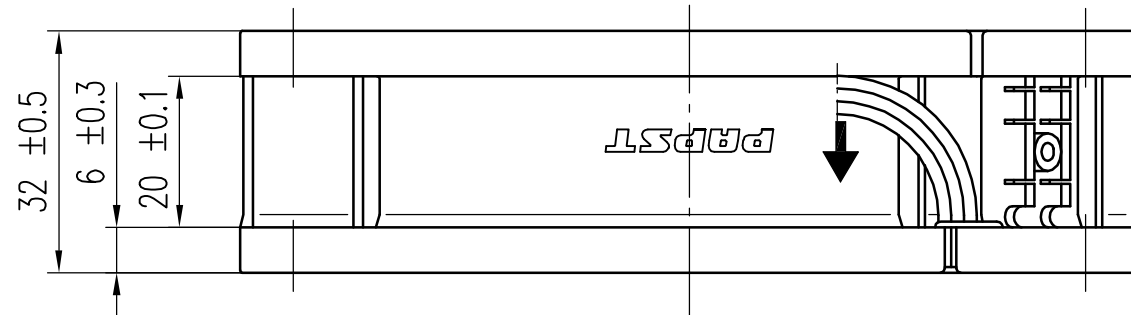

Tolerierung: DIN 7167				DIN ISO 2768-mK-E				
Allgemeintoleranzen:								
				Datum	Name	Artikel		
				Erstellt	18.02.98	Kieninger		
				Geprüft	20.02.98	Wrobel G.		
b	99964	21.02.00	Kieninger A.			Maßstab		
a	99358	21.05.99	Kieninger A.			1:1		
Index	Änd.-Nr.	Datum	Geändert von			Zchg.-Nr.	Blatt 2	
Zur Verwendung im Verteiler freigegeben von Koletzki M. am 21.02.00				PAPST PAPST-MOTOREN GmbH & Co KG D-78112 St.Georgen Germany		929 3510 001		
Ers.f.Zchg:						U \929\3510\001-2.DWG		