

GEWERBEEINSATZ

Zertifiziert nach
Maschinenrichtlinie 2006/42/EC Teil
1 für die Verwendung im Gewerbe.

SPEED2PROTECT #304509

Gehäuse, Schutzgitter und Rohr-
rahmen mit doppelter Korrosions-
schutz-Lackierung Farbe Weiß,
Flügelrad aus seewasserbestän-
digem Aluminium

- Hochleistungs-
Standventilator
- ideal zur Kühlung
von Mensch und Ma-
schine im Gewerbe
und der Industrie
- superstarker
Luftstrom



Schalter für Ein-/Aus und Umschaltung der Lei-
stungsstufen sind unter einer Gummischutztülle.



Ein Wandhalter ist im Lieferumfang enthalten.

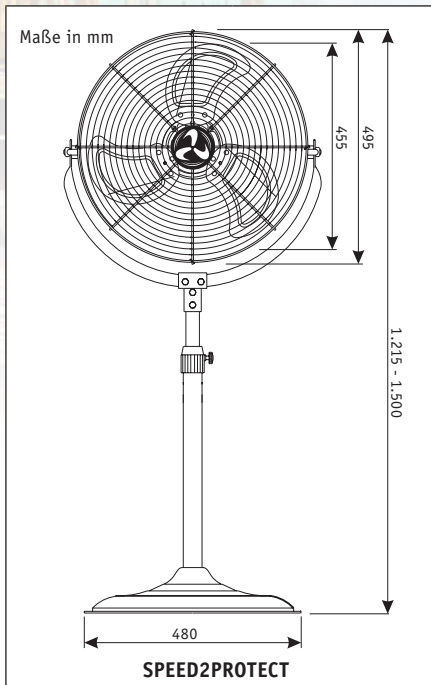

Korb Ø (mm)	495
Flügel Ø (mm)	455
Leistung Motor (W)	120
Spannung (V/Hz)	220-240/~50
Anzahl Stufen	2
Drehzahl (U/min)	1.250
Luftmenge (m³/h)	6.850
Gewicht (kg)	14,8

Oftmals werden in der heißen Jahreszeit in rauer, nasser und schmutziger Umgebung in Produktion, Betrieb und Werkstatt einfache Ventilatoren aus dem Baumarkt zur Kühlung von Mensch und Maschine eingesetzt. Diese wurden für die Verwendung im privaten Haushaltsbereich entwickelt und bieten keinen ausreichenden Schutz gegen Schmutz und Spritzwasser. Der neue SPEED2PROTECT sorgt für Sicherheit!



- Hochleistungs-Standventilator in
Industrieausführung.
- Ideal zum Einsatz in Produktion, Lager
und Versand.
- Halter zur Festinstallation an der Wand
im Lieferumfang enthalten.
- 2 Geschwindigkeitsstufen mittels
gekapseltem Druckschalter bedienbar.
- Vertikale Neigung im Bereich von 130°
einstellbar.
- Schutzgitter, Gehäuse, Rahmen und
Standfuß mit doppelter Korrosions-
schutzlackierung, Farbe Weiß.
- Stabiler, kippstärker Stahlrohr-Standfuß,
höhenverstellbar.
- Praktischer Griff an der Rückseite des
Schutzgitters.
- 2,5 m Zuleitung ölbeständig, Gummi-
schlauchleitung H05RN-F G 3 1,0 mm²
mit Schuko-stecker, IPX4.
- Leistungsstarkes Aluminiumflügelrad.

Artikel	Art.-Nr.	Farbe Gehäuse/Gitter	Flügel
SPEED2PROTECT	304509	Doppelter Korrosionsschutzlack, Weiß	Aluminium