

Passivmodul - UM 45-FLK14/LA/PLC - 2962492

Bitte beachten Sie, dass die hier angegebenen Daten dem Online-Katalog entnommen sind. Die vollständigen Informationen und Daten entnehmen Sie bitte der Anwenderdokumentation. Es gelten die Allgemeinen Nutzungsbedingungen für Internet-Downloads. (<http://download.phoenixcontact.de>)



VARIOFACE-COMPACT-LINE, Übergabemodul für 8 Kanäle, mit Leuchtanzeige, zur Montage auf Tragschiene NS 35/7,5, Schraubanschluss



Kaufmännische Daten

Verpackungseinheit	1
GTIN	4017918087197

Technische Daten

Maße

Breite	59 mm
Höhe	45 mm
Tiefe	50 mm

Umgebungsbedingungen

Umgebungstemperatur (Betrieb)	-20 °C ... 50 °C
Umgebungstemperatur (Lagerung/Transport)	-20 °C ... 70 °C

Allgemein

Nennspannung U_N	20 V DC (bis 30 V DC)
Max. Strombelastbarkeit je Zweig	1 A
Summenstrom Spannungseinspeisung maximal	3 A
Polzahl	14
Statusanzeige	LED gelb
Prüfspannung	500 V (50 Hz, 1 min.)
Einbaulage	beliebig
Normen/Bestimmungen	IEC 60664
Normen/Bestimmungen	DIN EN 50178
Normen/Bestimmungen	VDE 110
Verschmutzungsgrad	2
Überspannungskategorie	II

Anschlussdaten Anschluss 1

Benennung Anschluss	Feldebene
---------------------	-----------

Passivmodul - UM 45-FLK14/LA/PLC - 2962492

Technische Daten

Anschlussdaten Anschluss 1

Anschlussart	Schraubanschluss
Polzahl	14
Leiterquerschnitt starr min	0,14 mm ²
Leiterquerschnitt starr max	1,5 mm ²
Leiterquerschnitt flexibel min	0,14 mm ²
Leiterquerschnitt flexibel max	1,5 mm ²
Leiterquerschnitt AWG/kcmil min	26
Leiterquerschnitt AWG/kcmil max	14
Abisolierlänge	6 mm
Schraubengewinde	M3

Klassifikationen

eCl@ss

eCl@ss 4.0	27250313
eCl@ss 4.1	27250313
eCl@ss 5.0	27250313
eCl@ss 5.1	27250313
eCl@ss 6.0	27371601
eCl@ss 7.0	27371601
eCl@ss 8.0	27371601

ETIM

ETIM 2.0	EC001437
ETIM 3.0	EC001437
ETIM 4.0	EC001437
ETIM 5.0	EC001437

UNSPSC

UNSPSC 6.01	30211824
UNSPSC 7.0901	39121421
UNSPSC 11	39121421
UNSPSC 12.01	39121421
UNSPSC 13.2	39121421

Approbationen

UL Recognized / cUL Recognized / GOST / cULus Recognized /

Approbationsdetails

Passivmodul - UM 45-FLK14/LA/PLC - 2962492

Approbationen

UL Recognized

cUL Recognized

GOST

cULus Recognized

Zeichnungen

Schaltplan

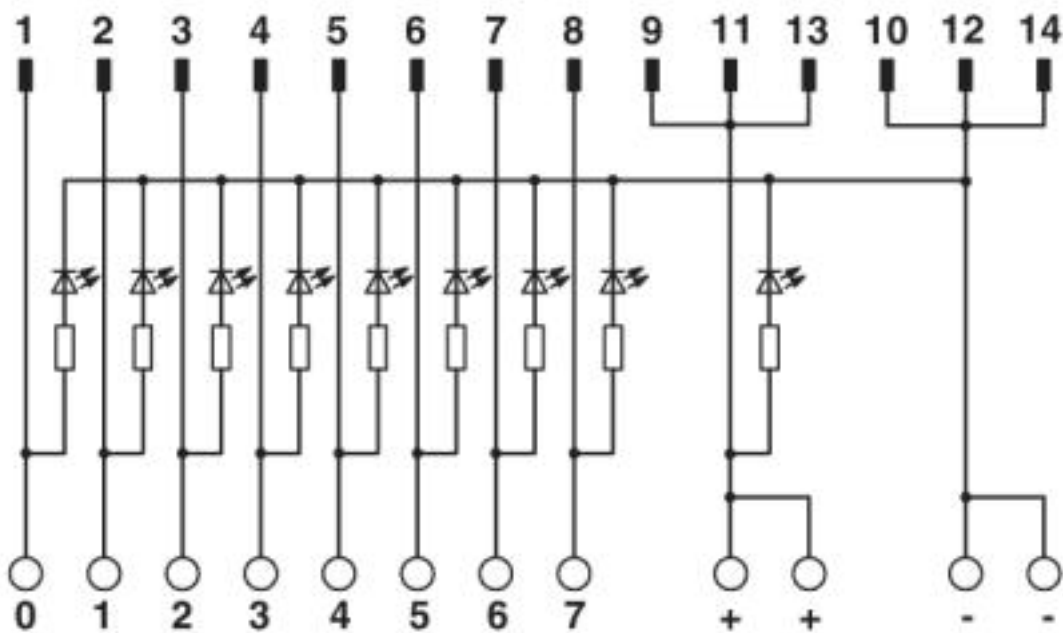

Anschlussbild UM 45-FLK14/LA/PLC