

Anschlussklemme - AKG 4 BU-EX - 0421061

Bitte beachten Sie, dass die hier angegebenen Daten dem Online-Katalog entnommen sind. Die vollständigen Informationen und Daten entnehmen Sie bitte der Anwenderdokumentation. Es gelten die Allgemeinen Nutzungsbedingungen für Internet-Downloads. (<http://download.phoenixcontact.de>)



Anschlussklemme, Anschlussart: Schraubanschluss, Querschnitt: 0,5 mm² - 6 mm², AWG: 20 - 10, Breite: 7 mm, Höhe: 23,6 mm, Farbe: blau, Montageart: N-Sammelschiene



Kaufmännische Daten

Verpackungseinheit	50
GTIN	4017918001964

Technische Daten

Allgemein

Farbe	blau
-------	------

Allgemein

Nennstrom I _N	41 A
Nennspannung U _N	300 V

Maße

Länge	23,7 mm
Breite	7 mm

Anschlussdaten

Leiterquerschnitt starr min	0,5 mm ²
Leiterquerschnitt starr max	6 mm ²
Leiterquerschnitt flexibel min	0,5 mm ²
Leiterquerschnitt flexibel max	4 mm ²
Leiterquerschnitt AWG/kcmil min	20
Leiterquerschnitt AWG/kcmil max	10
Leiterquerschnitt flexibel m. Aderendhülse ohne Kunststoffhülse min	0,5 mm ²
Leiterquerschnitt flexibel m. Aderendhülse ohne Kunststoffhülse max	6 mm ²
Leiterquerschnitt flexibel m. Aderendhülse m. Kunststoffhülse min	0,5 mm ²
Leiterquerschnitt flexibel m. Aderendhülse m. Kunststoffhülse max	6 mm ²

Anschlussklemme - AKG 4 BU-EX - 0421061

Technische Daten

Anschlussdaten

2 Leiter gleichen Querschnitts starr min	0,5 mm ²
2 Leiter gleichen Querschnitts starr max	2,5 mm ²
2 Leiter gleichen Querschnitts flexibel min	0,5 mm ²
2 Leiter gleichen Querschnitts flexibel max	2,5 mm ²
2 Leiter gleichen Querschnitts flexibel m. AEH ohne Kunststoffhülse min	0,5 mm ²
2 Leiter gleichen Querschnitts flexibel m. AEH ohne Kunststoffhülse max	2,5 mm ²
2 Leiter gleichen Querschnitts flexibel m. TWIN-AEH mit Kunststoffhülse min	0,5 mm ²
2 Leiter gleichen Querschnitts flexibel m. TWIN-AEH mit Kunststoffhülse max	2,5 mm ²
Anschlussart	Schraubanschluss
Abisolierlänge	16 mm
Schraubengewinde	M4
Anzugsdrehmoment min	1,5 Nm
Anzugsdrehmoment max	1,8 Nm

Klassifikationen

eCl@ss

eCl@ss 4.0	27141131
eCl@ss 4.1	27141131
eCl@ss 5.0	27141131
eCl@ss 5.1	27141131
eCl@ss 6.0	27141120
eCl@ss 7.0	27141120
eCl@ss 8.0	27141120

ETIM

ETIM 2.0	EC000897
ETIM 3.0	EC000897
ETIM 4.0	EC000897
ETIM 5.0	EC000897

UNSPSC

UNSPSC 6.01	30211811
UNSPSC 7.0901	39121410
UNSPSC 11	39121410
UNSPSC 12.01	39121410
UNSPSC 13.2	39121410

Anschlussklemme - AKG 4 BU-EX - 0421061

Approbationen

ATEX / GOST /

Approbationsdetails

ATEX	
Nennspannung UN	
Nennstrom IN	32 A
mm ² /AWG/kcmil	0.5-4

GOST	
------	--

Zubehör

Auflagebock

AB/SS - 0404428



ABN 2/SS - 0404460



UAB 1 - 3032431



Anschlussklemme - AKG 4 BU-EX - 0421061

Zubehör

AB2/SS - 0404431



Schraubwerkzeug

SZS 0,6X3,5 - 1205053



Neutralleiterschiene

NLS-CU 3/10 SN 1000MM - 0402174



Klemmenmarker unbeschriftet

ZB 5 :UNBEDRUCKT - 1050004



UC-TM 5 - 0818108



Anschlussklemme - AKG 4 BU-EX - 0421061

Zubehör

UCT-TM 5 - 0828734



Klemmenmarker beschriftet

ZB 5 CUS - 0824962



UC-TM 5 CUS - 0824581



UCT-TM 5 CUS - 0829595



Zeichnungen

Anschlussklemme - AKG 4 BU-EX - 0421061

Maßzeichnung

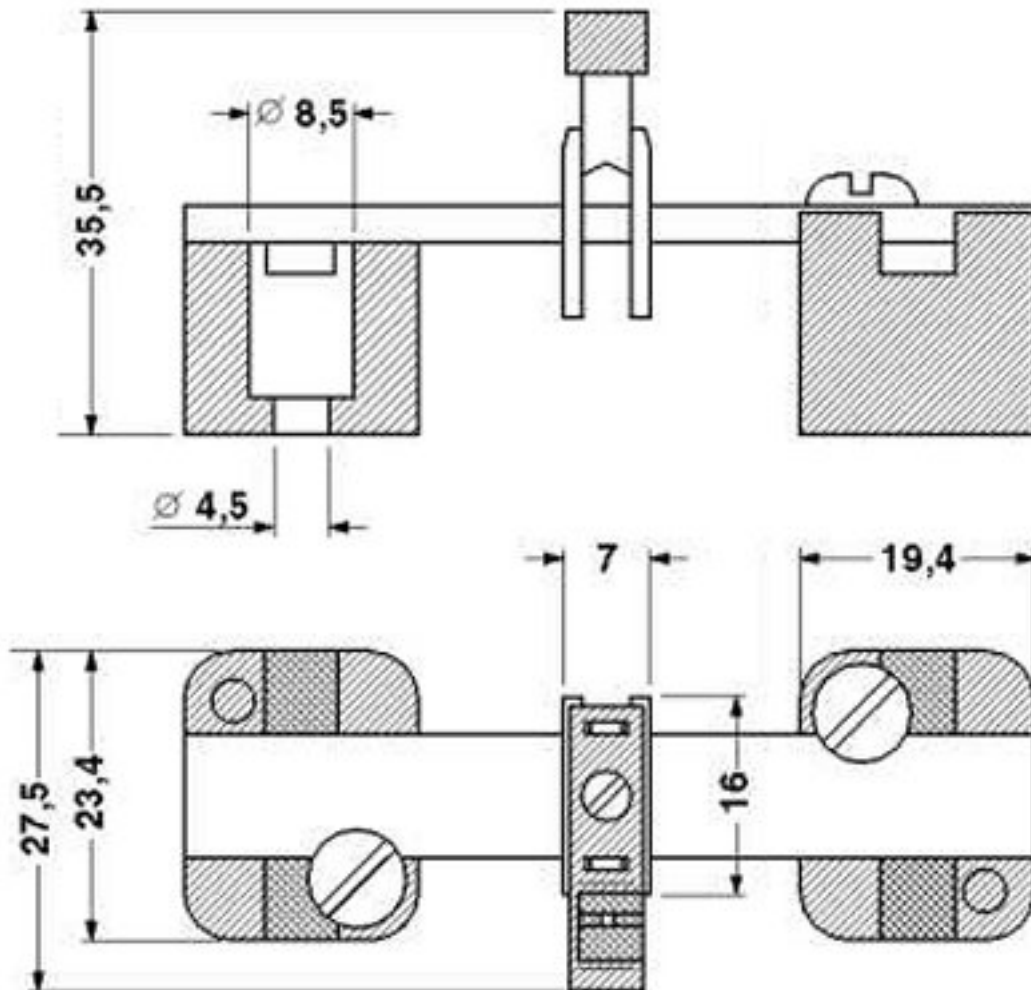

Anschlussklemme - AKG 4 BU-EX - 0421061

Maßzeichnung

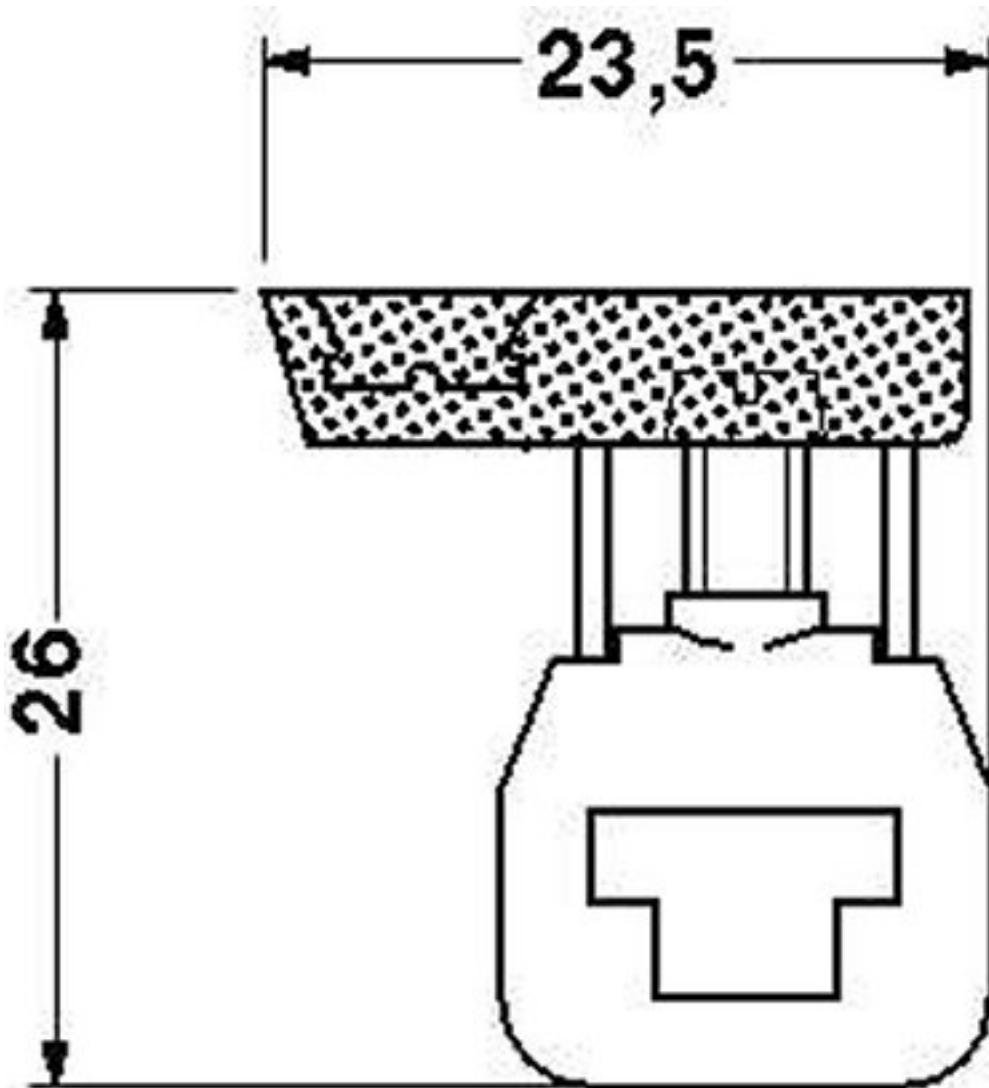

© Phoenix Contact 2013 - alle Rechte vorbehalten
<http://www.phoenixcontact.com>