

# Gehäuse - HC-B 10-TMB-100/O1STM25S-STA - 1604324

Bitte beachten Sie, dass die hier angegebenen Daten dem Online-Katalog entnommen sind. Die vollständigen Informationen und Daten entnehmen Sie bitte der Anwenderdokumentation. Es gelten die Allgemeinen Nutzungsbedingungen für Internet-Downloads. (<http://download.phoenixcontact.de>)



HEAVYCON ADVANCE Standard-Pulverbeschichtet, Tüllengehäuse B10, mit Bajonettverriegelung, Höhe 100 mm, mit Gewinde 1xM25, seitlichem Kabelabgang

## Kaufmännische Daten

<b>Verpackungseinheit</b>	10
<b>GTIN</b>	4017918948009

## Technische Daten

### Maße

<b>Höhe</b>	100 mm
<b>Breite</b>	57 mm
<b>Länge</b>	105 mm
<b>Länge Montageausschnitt</b>	65 mm
<b>Breite Montageausschnitt</b>	35 mm

### Umgebungsbedingungen

<b>Schutzart Gehäuse</b>	IP65
<b>Schutzart Gehäuse</b>	IP67
<b>Umgebungstemperatur (Betrieb)</b>	-40 °C ... 125 °C

### Allgemein

<b>Hinweis</b>	für Kontakteinsätze HC-B10, BB18, DD42, M, K8/24
<b>Bauform</b>	B10
<b>Gehäuseart</b>	Tüllengehäuse
<b>Verriegelungsart</b>	Bajonettverriegelung
<b>Anzahl der Kabelabgänge</b>	1
<b>Kabelabgang</b>	seitlich
<b>Verschraubung</b>	ohne
<b>Art der Verschraubung</b>	1x M25
<b>Material Gehäuse</b>	Aluminium-Druckguss
<b>Material Gehäuseoberfläche</b>	pulverbeschichtet, grau
<b>Material Dichtung</b>	NBR
<b>Material Verriegelung</b>	Edelstahl
<b>Material Griffkörper Verriegelung</b>	PA-GF

# Gehäuse - HC-B 10-TMB-100/O1STM25S-STA - 1604324

## Technische Daten

### Allgemein

<b>Montagehinweis</b>	Um die Funktion des Schutzleiterkontaktes auch beim schrägen Stecken sicherzustellen, müssen beide Anbauflansche ausreichend elektrischen Kontakt mit der Metallanbauwand haben.
-----------------------	--

## Klassifikationen

### eCl@ss

<b>eCl@ss 4.0</b>	272607xx
<b>eCl@ss 4.1</b>	27260701
<b>eCl@ss 5.0</b>	27143424
<b>eCl@ss 5.1</b>	27143424
<b>eCl@ss 6.0</b>	27371205
<b>eCl@ss 7.0</b>	27371205
<b>eCl@ss 8.0</b>	27371205

### ETIM

<b>ETIM 2.0</b>	EC000437
<b>ETIM 3.0</b>	EC000437
<b>ETIM 4.0</b>	EC000437
<b>ETIM 5.0</b>	EC000437

### UNSPSC

<b>UNSPSC 6.01</b>	31261502
<b>UNSPSC 7.0901</b>	31261502
<b>UNSPSC 11</b>	31261502
<b>UNSPSC 12.01</b>	31261502
<b>UNSPSC 13.2</b>	31261502

## Zubehör

### Anbauflansch

HC-B-BF - 1604641



# Gehäuse - HC-B 10-TMB-100/O1STM25S-STA - 1604324

## Zubehör

HC-B-BF-SET - 1604654



---

## Schutzdeckel

HC-B 10-TMB-SD-IP65 - 1690943



---

## Vollverschraubung

HC-K-KV-M25(11-17) - 1690639



HC-M-KV-M25(11-16) - 1690574



HC-M-KV-M25(14-21) - 1646007



---

## Zeichnungen

# Gehäuse - HC-B 10-TMB-100/O1STM25S-STA - 1604324

Maßzeichnung

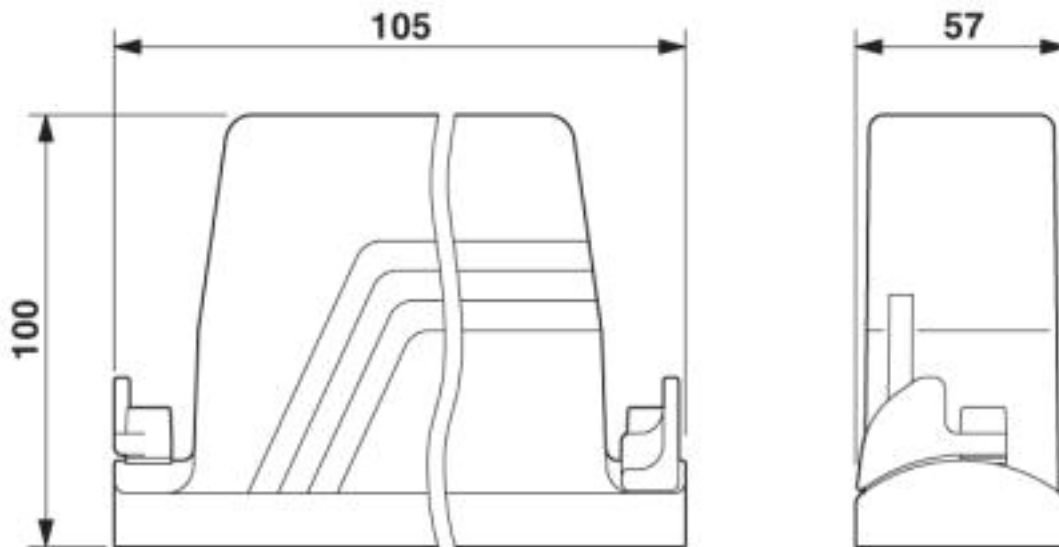

Maßzeichnung

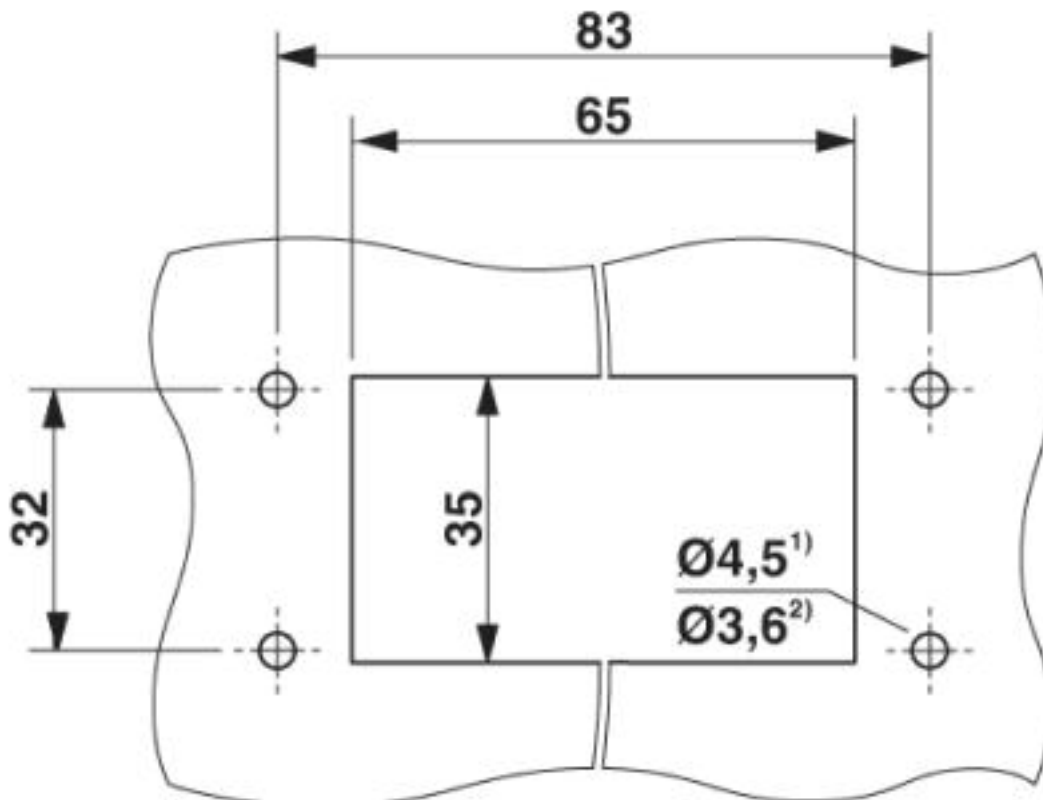

Montageausschnitt<sup>2)</sup> bei Einsatz von selbstfurchenden Schrauben (Torx® 20, M4)

