

LCD/PLASMA-HALTER MFL100

- Bildschirmgröße (Min. - Max.): 32 - 65 " / 81 - 165 cm
- Max. Gewicht: 100 kg / 220 lbs
- Neigen: 8 °
- Drehen: 0 °
- Min. Wandabstand (mm): 55 mm
- VESA-Befestigungslöcher: 100x100mm bis zu 780x458mm

MFL 100 LCD/PLASMA-HALTER

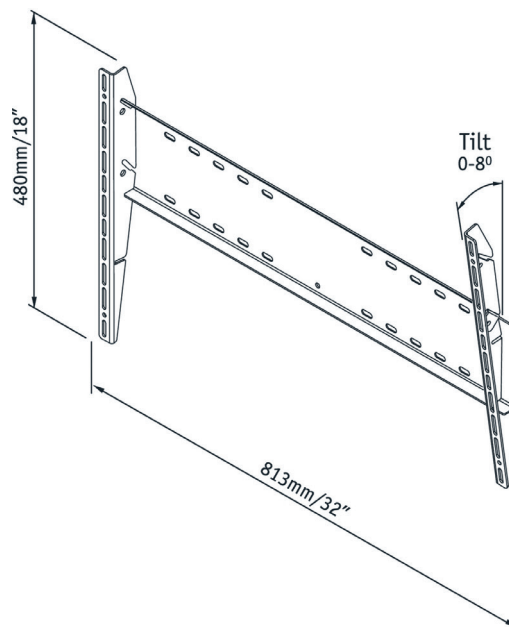



LCD/PLASMA-HALTER MFL100

Mit diesem soliden, robusten Produkt können Sie Flachbildschirme sehr nahe an der Wand anbringen. Der Mindestabstand von der Wand ist 5 cm. Dieser Flachbildschirmhalter kann Bildschirme bis 100 kg tragen. Die Montage ist kinderleicht: Sie montieren einfach die vertikalen Leisten an Ihrem Fernseher und setzen den Fernseher auf den horizontalen Träger. Nach der Montage können Sie Ihren Fernseher auch neigen und ihn ein wenig nach links oder rechts bewegen.

Merkmale

- Der Halter kann nahe an der Wand angebracht werden, wobei genug Platz für Luftzirkulation bleibt
- Einfache Befestigung (Befestigungsmaterial im Lieferumfang enthalten)
- Fest an der Wand
- Neigefunktion 8°
- Universell - entspricht VESA MIS-F, 780x458 mm

Logistische Informationen

- Verpackungsgröße: 835x180x51 mm
- Gewicht: 5 kg / 11 lbs
- EAN-Code: 8715695100264

Unverbindliche Preisempfehlung
inkl. MwSt. **40,90 €**



Schnepel GmbH & Co. KG
Ellerkampstr. 79
32609 Hüllhorst
Deutschland

Fon: +49 (0) 57 41 / 34 61-0
Fax: +49 (0) 57 41 / 91 18
info@schnepel.com
www.schnepel.com