

Wendelastrelais - PLC-SC-ELR W1/ 2-24DC - 2980539

Bitte beachten Sie, dass die hier angegebenen Daten dem Online-Katalog entnommen sind. Die vollständigen Informationen und Daten entnehmen Sie bitte der Anwenderdokumentation. Es gelten die Allgemeinen Nutzungsbedingungen für Internet-Downloads. (<http://download.phoenixcontact.de>)



Elektronisches Wendelastrelais, zur Ansteuerung von DC-Motoren, mit Leuchtanzeige und Schutzbeschaltung, Ausgang: 10-30 V DC/2 A

Produkteigenschaften

- Verschleißfrei reversieren
- Kurzschluss-, überspannungs- und überlastfester Ausgang
- Schraub- oder Zugfederanschluss
- Bremsen durch ansteuern beider Eingänge
- Integrierte Verriegelungsschaltung und Lastverdrahtung



Kaufmännische Daten

Verpackungseinheit	1
GTIN	4046356051309

Technische Daten

Hinweis:

Nutzungsbeschränkung	EMV: Klasse-A-Produkt, siehe Herstellererklärung im Downloadbereich
-----------------------------	---

Maße

Breite	6,2 mm
Höhe	80 mm
Tiefe	86 mm

Umgebungsbedingungen

Umgebungstemperatur (Betrieb)	-25 °C ... 60 °C
Umgebungstemperatur (Lagerung/Transport)	-40 °C ... 85 °C
Schutzart	IP20

Eingangsdaten

Benennung Eingang	Geräteversorgung
Eingangsnennspannung U_N	24 V DC \pm 20 % (Steuerspannung U_{ST} rechts / links)
Typischer Eingangsstrom bei U_N	ca. 3 mA (Steuereingangsstrom I_{ST} rechts / links)
Übertragungsfrequenz	300 Hz

Wendelastrelais - PLC-SC-ELR W1/ 2-24DC - 2980539

Technische Daten

Eingangsdaten

Schutzbeschaltung	Verpolschutz Verpolschutzdiode
Schutzbeschaltung	Überspannungsschutz
Überspannungsbegrenzung	> 33 V DC
Einschaltzeit typisch	200 µs
Statusanzeige	LED gelb
Umschaltzeit R_i/L_L (Einschaltzeit)	80 ms

Ausgangsdaten

Benennung Ausgang	Ausgangsdaten
Nennausgangsspannung	24 V DC
Nennausgangsspannungsbereich	10 V DC ... 30 V DC
Laststrom	2 A
Ruhestrom	10 mA
Schutzbenennung	Verpolschutz
Schutzschaltung/-Bauteil	Verpolschutzdiode
Schutzbenennung	Überspannungsschutz
Überspannungsbegrenzung	> 33 V DC
Betriebsspannungsanzeige	LED grün
Benennung Ausgang	Motorschaltausgang
Hinweis	kurzschlussfest, überlastfest
Dauerlaststrom	2 A (siehe Deratingkurve)
Kurzschluss-Strom	15 A (beim Bremsen)
Schutzbenennung	Überspannungsschutz
Schutzschaltung/-Bauteil	RC-Glied
Überspannungsbegrenzung	> 33 V DC

Anschlussdaten

Anschlussart	Schraubanschluss
Abisolierlänge	8 mm
Leiterquerschnitt starr min	0,14 mm ²
Leiterquerschnitt starr max	2,5 mm ²
Leiterquerschnitt flexibel min	0,14 mm ²
Leiterquerschnitt flexibel max	2,5 mm ²
Leiterquerschnitt AWG/kcmil min	26
Leiterquerschnitt AWG/kcmil max	14
Schraubengewinde	M3

Allgemein

Einbaulage	senkrecht (Tragschiene waagrecht)
Montagehinweis	anreihbar ohne Abstand
Betriebsart	100 % ED
Brennbarkeitsklasse nach UL 94	V0
Benennung	Luft- und Kriechstrecken zwischen den Stromkreisen

Wendelastrelais - PLC-SC-ELR W1/ 2-24DC - 2980539

Technische Daten

Allgemein

Normen/Bestimmungen	IEC 60664
Normen/Bestimmungen	EN 50178
Normen/Bestimmungen	IEC 62103
Bemessungsstoßspannung / Isolierung	0,5 kV / Basisisolierung
Bemessungsisolationsspannung	50 V DC
Verschmutzungsgrad	2
Überspannungskategorie	II

PWM-Option

Max. Taktfrequenz an den Steuereingängen	1000 Hz
Tastverhältnis	0 % ... 100 %

Klassifikationen

eCl@ss

eCl@ss 4.0	27371102
eCl@ss 4.1	27371102
eCl@ss 5.0	27371001
eCl@ss 5.1	27371001
eCl@ss 6.0	27371001
eCl@ss 7.0	27371001
eCl@ss 8.0	27371001

ETIM

ETIM 2.0	EC001504
ETIM 3.0	EC001504
ETIM 4.0	EC001504
ETIM 5.0	EC002055

UNSPSC

UNSPSC 6.01	30211916
UNSPSC 7.0901	39121542
UNSPSC 11	39121542
UNSPSC 12.01	39121542
UNSPSC 13.2	39121542

Approbationen

GL /

Approbationsdetails

GL

Wendelastrelais - PLC-SC-ELR W1/ 2-24DC - 2980539

Zubehör

Tragschiene

NS 35/ 7,5 V2A UNPERF 2000MM - 0801377



NS 35/ 7,5 PERF 2000MM - 0801733



NS 35/ 7,5 CU UNPERF 2000MM - 0801762



NS 35/15 UNPERF 2000MM - 1201714



NS 35/15 CU UNPERF 2000MM - 1201895



Wendelastrelais - PLC-SC-ELR W1/ 2-24DC - 2980539

Zubehör

NS 35/15-2,3 UNPERF 2000MM - 1201798



NS 35/15 AL UNPERF 2000MM - 1201756



NS 35/15 PERF 2000MM - 1201730



NS 35/ 7,5 UNPERF 2000MM - 0801681



Einspeisemodul

PLC-ESK GY - 2966508



Trennplatte

Wendelastrelais - PLC-SC-ELR W1/ 2-24DC - 2980539

Zubehör

PLC-ATP BK - 2966841



Schraubwerkzeug

SZF 1-0,6X3,5 - 1204517



Brücke

FBST 500-PLC RD - 2966786



FBST 500-PLC BU - 2966692



FBST 500-PLC GY - 2966838



Wendelastrelais - PLC-SC-ELR W1/ 2-24DC - 2980539

Zubehör

FBST 6-PLC RD - 2966236



FBST 6-PLC BU - 2966812



FBST 6-PLC GY - 2966825



FBST 8-PLC GY - 2967688



Zeichnungen

Wendelastrelais - PLC-SC-ELR W1/ 2-24DC - 2980539

Applikationszeichnung

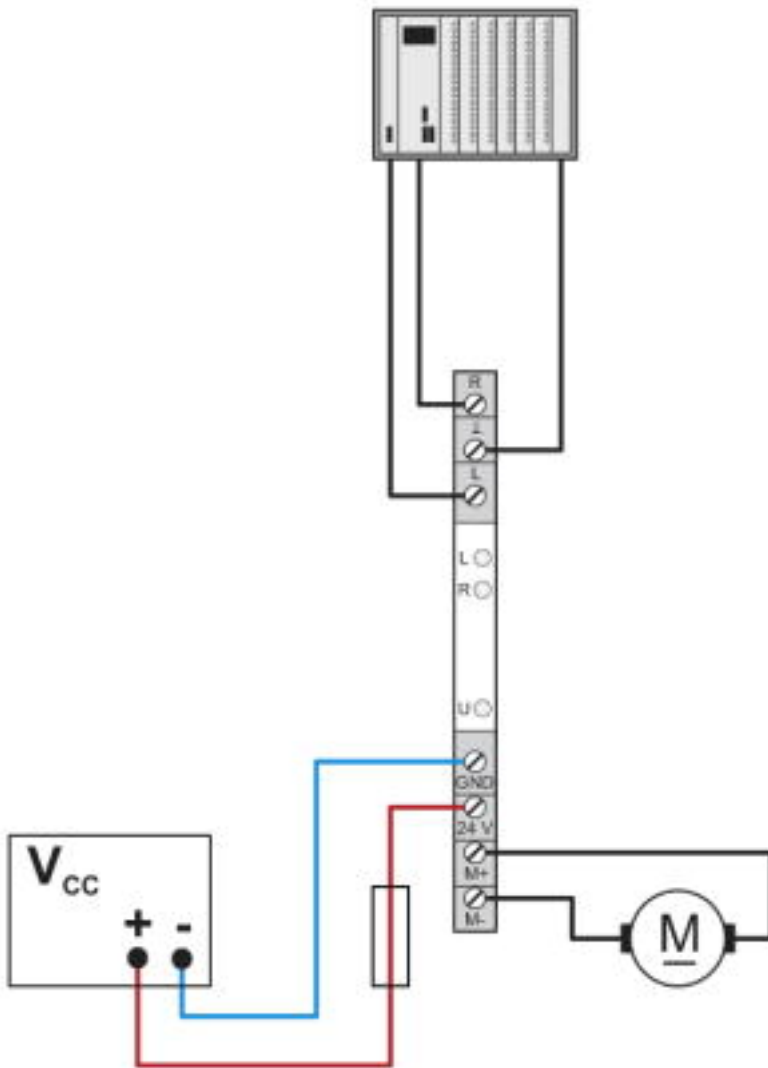

Wendelastrelais - PLC-SC-ELR W1/ 2-24DC - 2980539

Diagramm

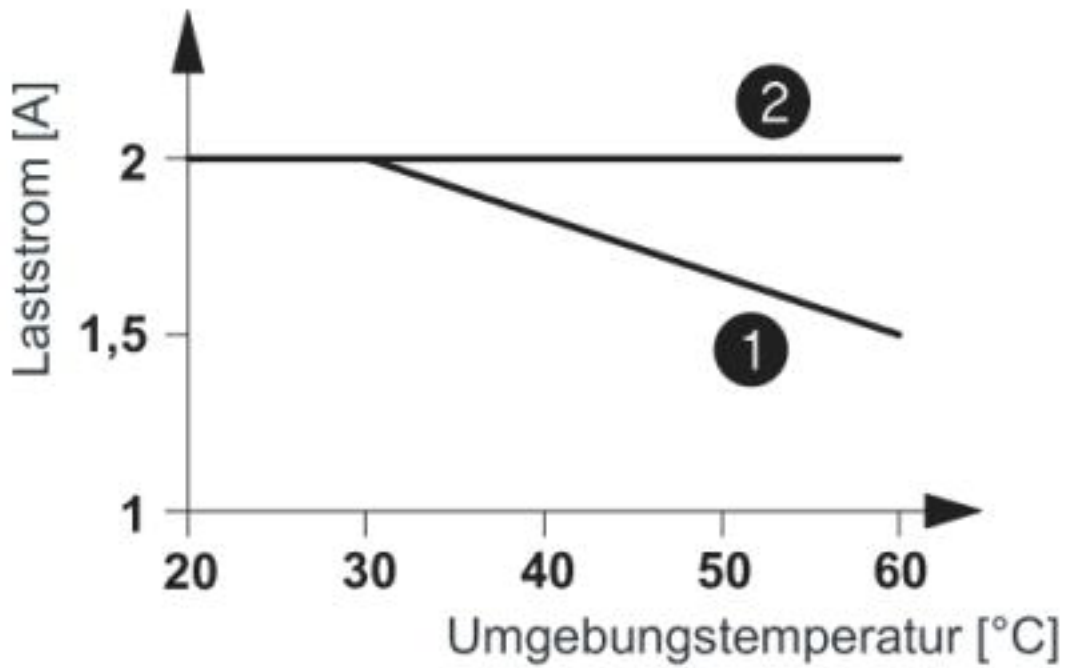

- ① angereicht ohne Abstand
- ② Einzelgerät

Wendelastrelais - PLC-SC-ELR W1/ 2-24DC - 2980539

Schaltplan

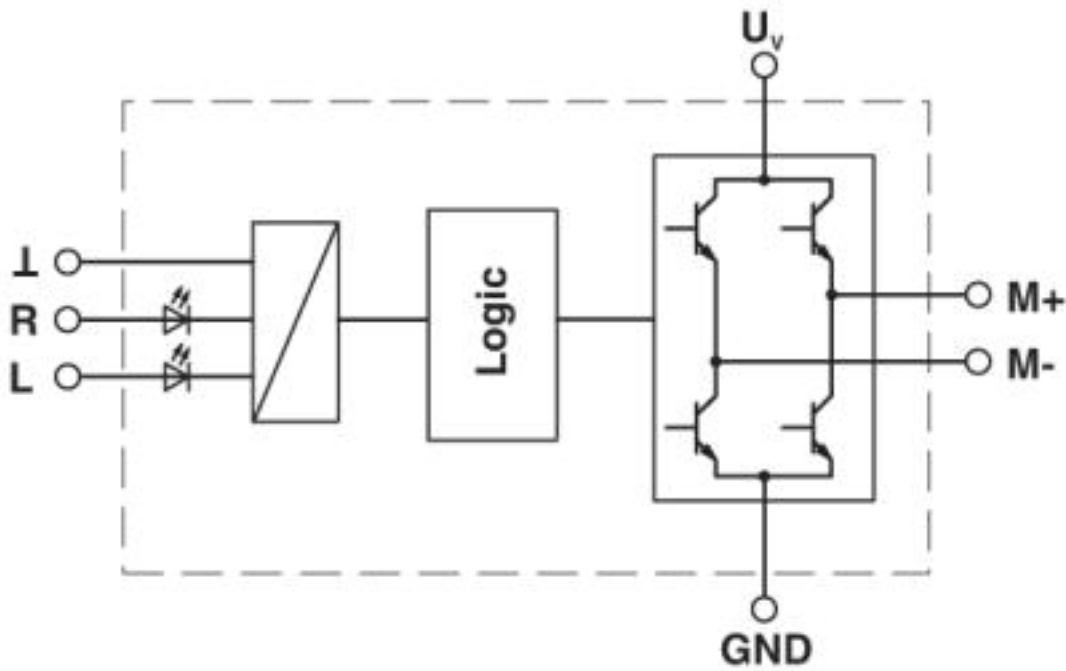

© Phoenix Contact 2013 - alle Rechte vorbehalten
<http://www.phoenixcontact.com>