

Gehäuse - HC-B 24-TMB-100/O1STM40G-STA - 1604599

Bitte beachten Sie, dass die hier angegebenen Daten dem Online-Katalog entnommen sind. Die vollständigen Informationen und Daten entnehmen Sie bitte der Anwenderdokumentation. Es gelten die Allgemeinen Nutzungsbedingungen für Internet-Downloads. (<http://download.phoenixcontact.de>)



HEAVYCON ADVANCE Standard-Pulverbeschichtet, Tüllengehäuse B24, mit Bajonettverriegelung, Höhe 100 mm, mit Gewinde 1x M40, geradem Kabelabgang

Abbildung zeigt die Variante HC-B 24-TMB-100/O1STM32S-STA

Kaufmännische Daten

Verpackungseinheit	10
GTIN	4017918948276

Technische Daten

Maße

Höhe	100 mm
Breite	57 mm
Länge	152 mm
Länge Montageausschnitt	112 mm
Breite Montageausschnitt	35 mm

Umgebungsbedingungen

Schutzart Gehäuse	IP65
Schutzart Gehäuse	IP67
Umgebungstemperatur (Betrieb)	-40 °C ... 125 °C

Allgemein

Hinweis	für Kontakteinsätze HC-B24, BB46, D64, DD108, HV10/16, M
Bauform	B24
Gehäuseart	Tüllengehäuse
Verriegelungsart	Bajonettverriegelung
Anzahl der Kabelabgänge	1
Kabelabgang	gerade
Verschraubung	ohne
Art der Verschraubung	1x M40
Material Gehäuse	Aluminium-Druckguss
Material Gehäuseoberfläche	pulverbeschichtet, grau
Material Dichtung	NBR
Material Verriegelung	Edelstahl

Gehäuse - HC-B 24-TMB-100/O1STM40G-STA - 1604599

Technische Daten

Allgemein

Material Griffkörper Verriegelung	PA-GF
Montagehinweis	Um die Funktion des Schutzleiterkontaktes auch beim schrägen Stecken sicherzustellen, müssen beide Anbaufansche ausreichend elektrischen Kontakt mit der Metallanbauwand haben.

Klassifikationen

eCl@ss

eCl@ss 4.0	272607xx
eCl@ss 4.1	27260701
eCl@ss 5.0	27143424
eCl@ss 5.1	27143424
eCl@ss 6.0	27371205
eCl@ss 7.0	27371205
eCl@ss 8.0	27371205

ETIM

ETIM 2.0	EC000437
ETIM 3.0	EC000437
ETIM 4.0	EC000437
ETIM 5.0	EC000437

UNSPSC

UNSPSC 6.01	31261502
UNSPSC 7.0901	31261502
UNSPSC 11	31261502
UNSPSC 12.01	31261502
UNSPSC 13.2	31261502

Zubehör

Anbaufansch

HC-B-BF - 1604641



Gehäuse - HC-B 24-TMB-100/O1STM40G-STA - 1604599

Zubehör

HC-B-BF-SET - 1604654



Schutzdeckel

HC-B 24-TMB-SD-IP65 - 1690969



Vollverschraubung

HC-K-KV-M40(19-28) - 1690655



HC-M-KV-M40(19-27) - 1690590



HC-M-KV-M40(27-34) - 1607729



Zeichnungen

Gehäuse - HC-B 24-TMB-100/O1STM40G-STA - 1604599

Maßzeichnung

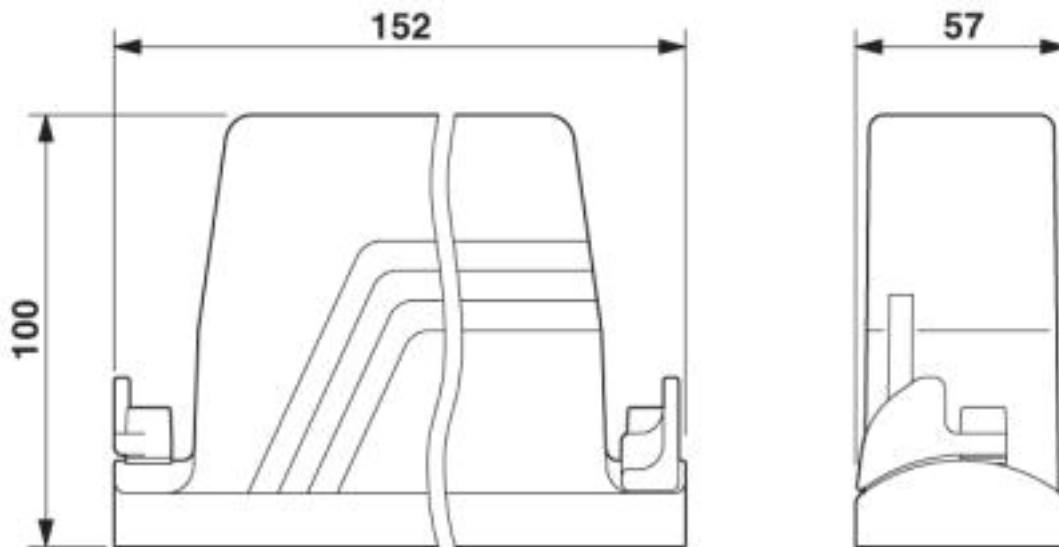

Maßzeichnung

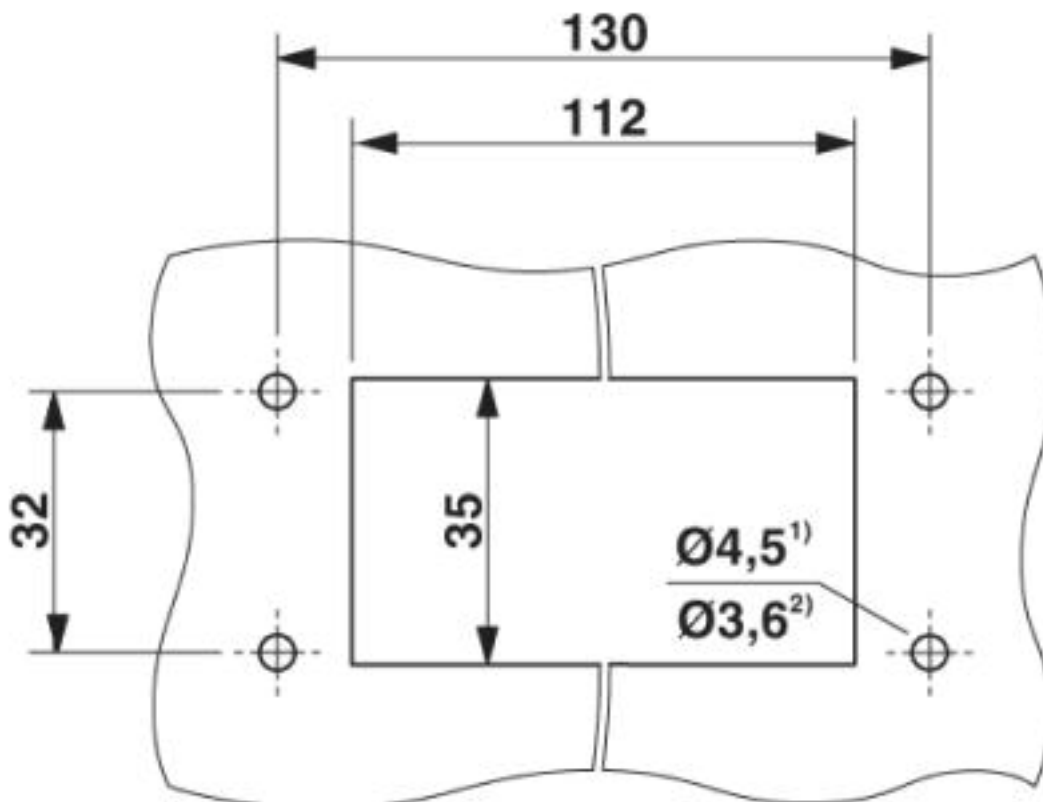

Montageausschnitt²⁾ bei Einsatz von selbstfurchenden Schrauben (Torx® 20, M4)

