

Gehäuse - HC-B 24-TMB-100/O1STM32S-EUA - 1604557

Bitte beachten Sie, dass die hier angegebenen Daten dem Online-Katalog entnommen sind. Die vollständigen Informationen und Daten entnehmen Sie bitte der Anwenderdokumentation. Es gelten die Allgemeinen Nutzungsbedingungen für Internet-Downloads. (<http://download.phoenixcontact.de>)



HEAVYCON ADVANCE für erhöhte Umwelthanforderungen, Tüllengehäuse B24, mit Bajonettverriegelung, Höhe 100 mm, mit Gewinde 1x M32, seitlichem Kabelabgang



Kaufmännische Daten

Verpackungseinheit	10
GTIN	4017918948238

Technische Daten

Maße

Höhe	100 mm
Breite	57 mm
Länge	152 mm
Länge Montageausschnitt	112 mm
Breite Montageausschnitt	35 mm

Umgebungsbedingungen

Schutzart Gehäuse	IP65
Schutzart Gehäuse	IP67
Umgebungstemperatur (Betrieb)	-40 °C ... 200 °C

Allgemein

Hinweis	für Kontakteinsätze HC-B24, BB46, D64, DD108, HV10/16, M
Bauform	B24
Gehäuseart	Tüllengehäuse
Verriegelungsart	Bajonettverriegelung
Anzahl der Kabelabgänge	1
Kabelabgang	seitlich
Verschraubung	ohne
Art der Verschraubung	1x M32
Material Gehäuse	Aluminium-Druckguss, seewasserbeständig
Material Gehäuseoberfläche	pulverbeschichtet, schwarz
Material Dichtung	Viton

Gehäuse - HC-B 24-TMB-100/O1STM32S-EUA - 1604557

Technische Daten

Allgemein

Material Verriegelung	Edelstahl
Material Griffkörper Verriegelung	PA-GF
Montagehinweis	Um die Funktion des Schutzleiterkontaktes auch beim schrägen Stecken sicherzustellen, müssen beide Anbauflansche ausreichend elektrischen Kontakt mit der Metallanbauwand haben.

Klassifikationen

eCl@ss

eCl@ss 4.0	272607xx
eCl@ss 4.1	27260701
eCl@ss 5.0	27143424
eCl@ss 5.1	27143424
eCl@ss 6.0	27371205
eCl@ss 7.0	27371205
eCl@ss 8.0	27371205

ETIM

ETIM 2.0	EC000437
ETIM 3.0	EC000437
ETIM 4.0	EC000437
ETIM 5.0	EC000437

UNSPSC

UNSPSC 6.01	31261502
UNSPSC 7.0901	31261502
UNSPSC 11	31261502
UNSPSC 12.01	31261502
UNSPSC 13.2	31261502

Zubehör

Anbauflansch

HC-B-BF - 1604641



Gehäuse - HC-B 24-TMB-100/O1STM32S-EUA - 1604557

Zubehör

HC-B-BF-SET - 1604654



Schutzdeckel

HC-B 24-TMB-SD-IP65 - 1690969



Vollverschraubung

HC-K-KV-M32(15-21) - 1690642



HC-M-KV-M32(14-21) - 1690587



HC-M-KV-M32(19-27) - 1646010



Zeichnungen

Gehäuse - HC-B 24-TMB-100/O1STM32S-EUA - 1604557

Maßzeichnung

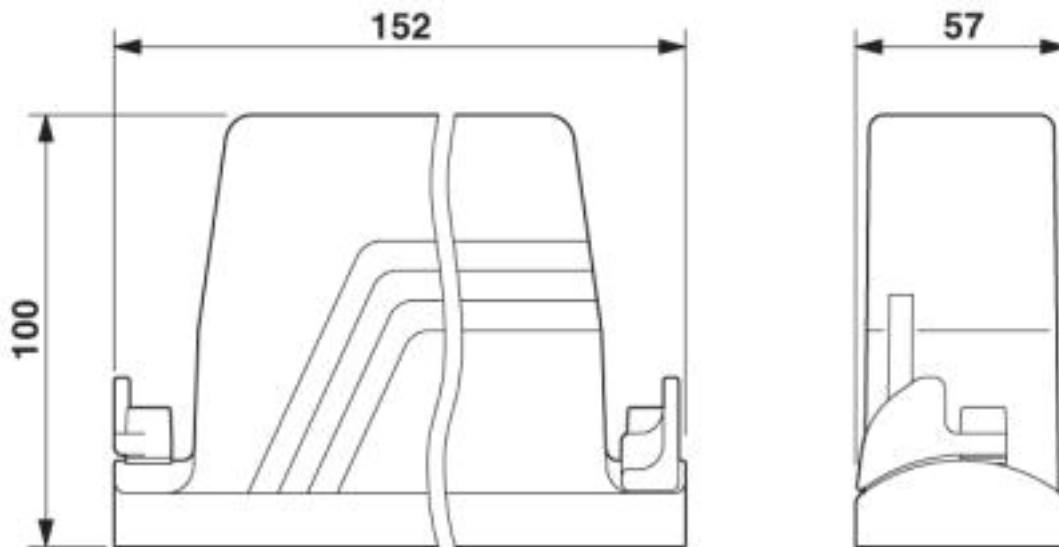

Maßzeichnung

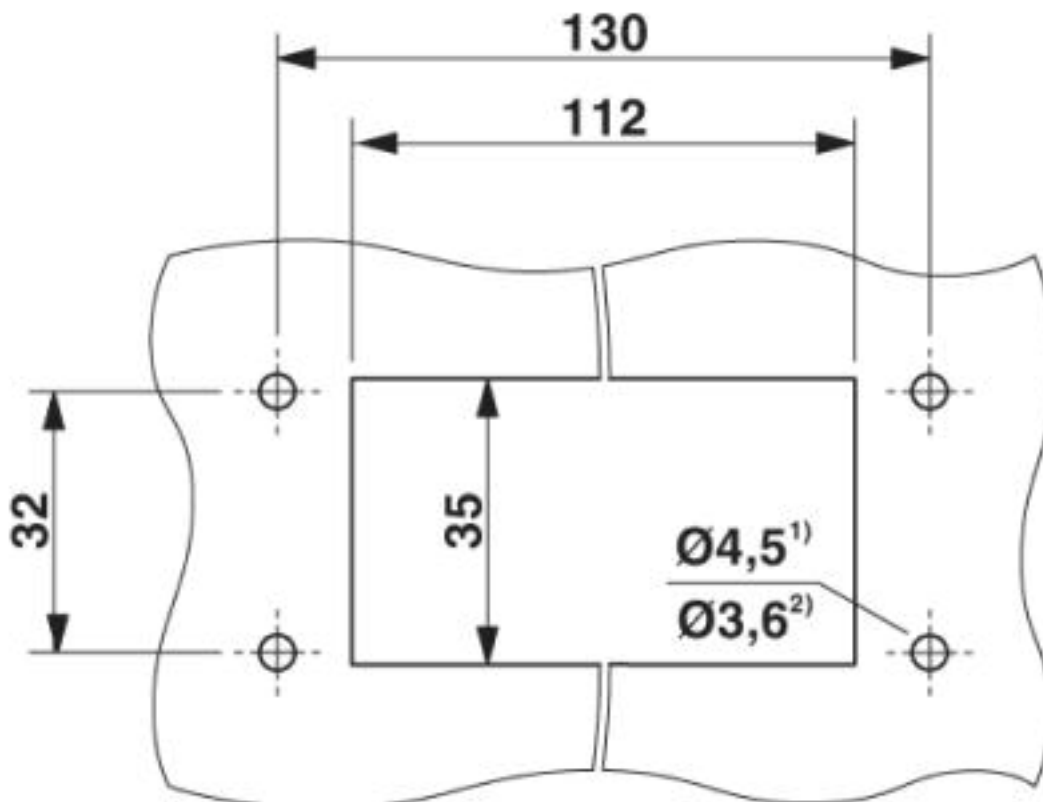

Montageausschnitt²⁾ bei Einsatz von selbstfurchenden Schrauben (Torx® 20, M4)

