

# Übergabemodul - FLKM-D37 SUB/B/LA - 2281704

Bitte beachten Sie, dass die hier angegebenen Daten dem Online-Katalog entnommen sind. Die vollständigen Informationen und Daten entnehmen Sie bitte der Anwenderdokumentation. Es gelten die Allgemeinen Nutzungsbedingungen für Internet-Downloads. (<http://download.phoenixcontact.de>)



VARIOFACE-Modul, mit Schraubanschluss und D-Subminiatur-Buchsenleiste, zur Montage auf NS 35/7,5 oder NS 32, mit Leuchtanzeige, Polzahl 37



## Kaufmännische Daten

Verpackungseinheit	1
GTIN	4017918054953

## Technische Daten

### Maße

Breite	112,5 mm
Höhe	77 mm
Tiefe	58,5 mm

### Umgebungsbedingungen

Umgebungstemperatur (Betrieb)	-20 °C ... 50 °C
Umgebungstemperatur (Lagerung/Transport)	-20 °C ... 70 °C

### Allgemein

Nennspannung $U_N$	24 V DC
Max. Strombelastbarkeit je Zweig	2,5 A
Polzahl	37
Statusanzeige	LED
Prüfspannung	500 V (50 Hz, 1 min.)
Einbaulage	beliebig
Normen/Bestimmungen	IEC 60664
Normen/Bestimmungen	DIN EN 50178
Normen/Bestimmungen	IEC 62103
Verschmutzungsgrad	2
Überspannungskategorie	II

### Anschlussdaten Anschluss 1

Benennung Anschluss	Printanschluss
Anschluss gemäß Norm	IEC / EN

# Übergabemodul - FLKM-D37 SUB/B/LA - 2281704

## Technische Daten

### Anschlussdaten Anschluss 1

<b>Anschlussart</b>	Schraubanschluss
<b>Leiterquerschnitt starr min</b>	0,2 mm <sup>2</sup>
<b>Leiterquerschnitt starr max</b>	4 mm <sup>2</sup>
<b>Leiterquerschnitt flexibel min</b>	0,2 mm <sup>2</sup>
<b>Leiterquerschnitt flexibel max</b>	2,5 mm <sup>2</sup>
<b>Leiterquerschnitt AWG/kcmil min</b>	24
<b>Leiterquerschnitt AWG/kcmil max</b>	12
<b>Abisolierlänge</b>	8 mm
<b>Schraubengewinde</b>	M3

## Klassifikationen

### eCl@ss

<b>eCl@ss 4.0</b>	27250313
<b>eCl@ss 4.1</b>	27250313
<b>eCl@ss 5.0</b>	27250313
<b>eCl@ss 5.1</b>	27250313
<b>eCl@ss 6.0</b>	27242608
<b>eCl@ss 7.0</b>	27141152
<b>eCl@ss 8.0</b>	27141152

### ETIM

<b>ETIM 2.0</b>	EC001434
<b>ETIM 3.0</b>	EC001604
<b>ETIM 4.0</b>	EC001604
<b>ETIM 5.0</b>	EC002780

### UNSPSC

<b>UNSPSC 6.01</b>	30211824
<b>UNSPSC 7.0901</b>	39121421
<b>UNSPSC 11</b>	39121421
<b>UNSPSC 12.01</b>	39121421
<b>UNSPSC 13.2</b>	39121421

## Approbationen

GOST /

### Approbationsdetails

--

# Übergabemodul - FLKM-D37 SUB/B/LA - 2281704

Zubehör

**Systemkabel**

CABLE-D37SUB/B/S/ 50/KONFEK/S - 2302191



CABLE-D37SUB/B/S/100/KONFEK/S - 2302201



CABLE-D37SUB/B/S/150/KONFEK/S - 2302214



CABLE-D37SUB/B/S/200/KONFEK/S - 2302227



CABLE-D37SUB/B/S/300/KONFEK/S - 2302230



# Übergabemodul - FLKM-D37 SUB/B/LA - 2281704

## Zubehör

CABLE-D37SUB/B/S/400/KONFEK/S - 2302243



CABLE-D37SUB/B/S/600/KONFEK/S - 2302256



CABLE D-SUB-S/.../.../... - 2302340



CABLE D-SUB-S-S-S/.../.../... - 2302434



CABLE-D-37SUB/M/OE/0,25/S/0,5M - 2926577



CABLE-D-37SUB/M/OE/0,25/S/1,0M - 2926580



# Übergabemodul - FLKM-D37 SUB/B/LA - 2281704

## Zubehör

---

CABLE-D-37SUB/M/OE/0,25/S/1,5M - 2926593



CABLE-D-37SUB/M/OE/0,25/S/2,0M - 2926603



CABLE-D-37SUB/M/OE/0,25/S/3,0M - 2926616



CABLE-D-37SUB/M/OE/0,25/S/4,0M - 2926629



CABLE-D-37SUB/M/OE/0,25/S/6,0M - 2926632



# Übergabemodul - FLKM-D37 SUB/B/LA - 2281704

Zubehör

CABLE-D-37SUB-M-OE-0,25-S/... - 2900912



## Zeichnungen

Schaltplan

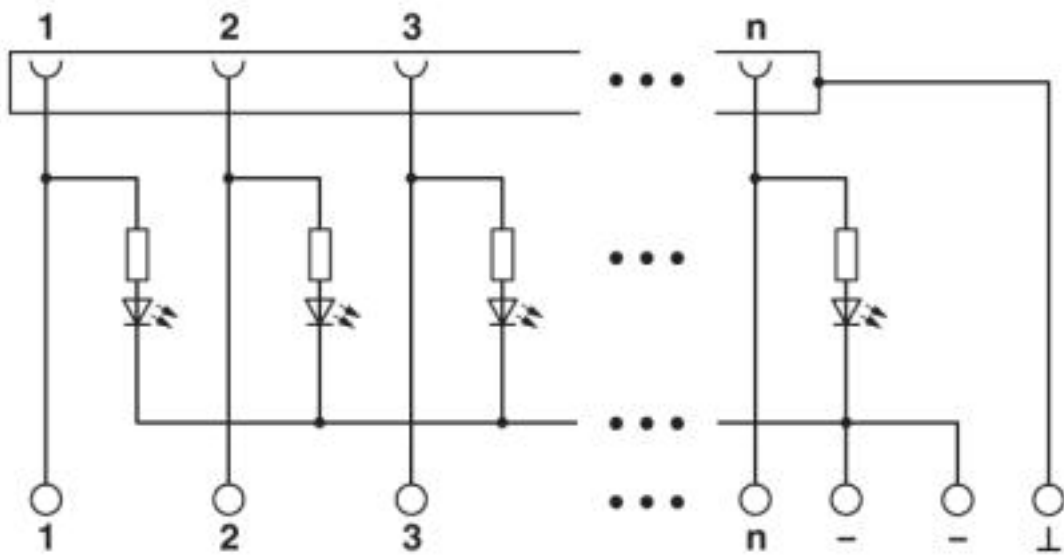

# Übergabemodul - FLKM-D37 SUB/B/LA - 2281704

Schemazeichnung

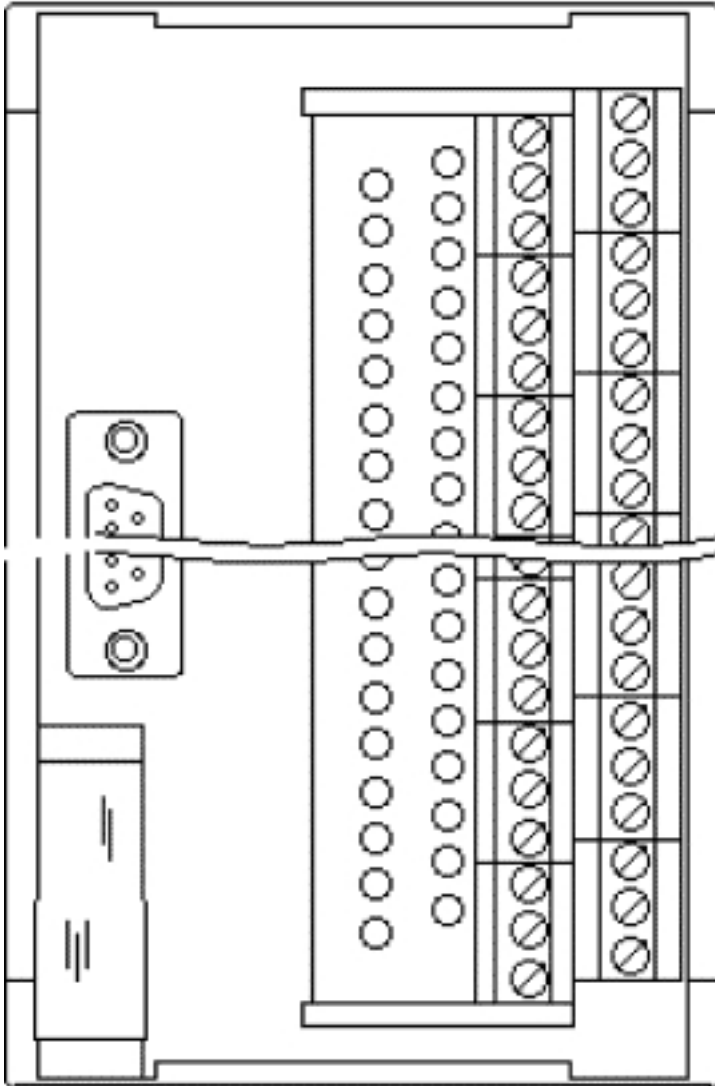

© Phoenix Contact 2013 - alle Rechte vorbehalten  
<http://www.phoenixcontact.com>