

# Gehäuse - HC-B 24-TMB-100/O1STM32G-EEE - 1460373

Bitte beachten Sie, dass die hier angegebenen Daten dem Online-Katalog entnommen sind. Die vollständigen Informationen und Daten entnehmen Sie bitte der Anwenderdokumentation. Es gelten die Allgemeinen Nutzungsbedingungen für Internet-Downloads. (<http://download.phoenixcontact.de>)



HEAVYCON ADVANCE Tüllengehäuse B24, mit Bajonettverriegelung (Innensechskant) aus Edelstahl, seewasserbeständiges Aluminium, Höhe 100 mm, mit Gewinde 1x M32, geradem Kabelabgang, ohne Oberfläche; leitfähige Dichtung (EMV-Eigenschaften)



## Kaufmännische Daten

<b>Verpackungseinheit</b>	10
<b>GTIN</b>	4046356592727

## Technische Daten

### Maße

<b>Höhe</b>	100 mm
-------------	--------

### Umgebungsbedingungen

<b>Schutzart Gehäuse</b>	IP65
<b>Schutzart Gehäuse</b>	IP67
<b>Umgebungstemperatur (Betrieb)</b>	-40 °C ... 125 °C

### Allgemein

<b>Hinweis</b>	für Kontakteinsätze HC-B24, BB46, D64, DD108, HV10/16, M
<b>Bauform</b>	B24
<b>Gehäuseart</b>	Tüllengehäuse
<b>Verriegelungsart</b>	Bajonettverriegelung
<b>Befestigungsschrauben</b>	M6
<b>Anzahl der Kabelabgänge</b>	1
<b>Kabelabgang</b>	gerade
<b>Verschraubung</b>	ohne
<b>Art der Verschraubung</b>	1x M32
<b>Material Gehäuse</b>	Aluminium-Druckguss, seewasserbeständig
<b>Material Gehäuseoberfläche</b>	unbeschichtet
<b>Material Dichtung</b>	NBR, leitfähig
<b>Material Verriegelung</b>	Edelstahl

# Gehäuse - HC-B 24-TMB-100/O1STM32G-EEE - 1460373

## Technische Daten

### Allgemein

<b>Montagehinweis</b>	Eine eventuell auf der Schaltschrankwand vorhandene isolierend wirkende Pulverlackierung sollte im Bereich der Profildichtung entfernt werden, um eine optimale Schirmwirkung zu erzielen.
-----------------------	--

## Klassifikationen

### eCl@ss

<b>eCl@ss 4.0</b>	272607xx
<b>eCl@ss 4.1</b>	27260701
<b>eCl@ss 5.0</b>	27143424
<b>eCl@ss 5.1</b>	27143424
<b>eCl@ss 6.0</b>	27143424
<b>eCl@ss 7.0</b>	27440209
<b>eCl@ss 8.0</b>	27440209

### ETIM

<b>ETIM 4.0</b>	EC000437
<b>ETIM 5.0</b>	EC000437

### UNSPSC

<b>UNSPSC 6.01</b>	31261502
<b>UNSPSC 7.0901</b>	31261502
<b>UNSPSC 11</b>	31261502
<b>UNSPSC 12.01</b>	31261502
<b>UNSPSC 13.2</b>	31261502

## Zubehör

### Anbaufansch

HC-B-BF - 1604641



HC-B-BF-SET - 1604654



# Gehäuse - HC-B 24-TMB-100/O1STM32G-EEE - 1460373

Zubehör

## Schutzdeckel

HC-B 24-TMB-SD-IP65 - 1690969



---

## Schraubwerkzeug

SF-BIT-HEXB 5-89 - 1208911



---

SF-M BH - 1212070



---

## Vollverschraubung

HC-K-KV-M32(15-21) - 1690642



---

HC-M-KV-M32(14-21) - 1690587



# Gehäuse - HC-B 24-TMB-100/O1STM32G-EEE - 1460373

## Zubehör

HC-M-KV-M32(19-27) - 1646010



HC-EMV-KV-M32(11-21) - 1690529



## Zeichnungen

Diagramm

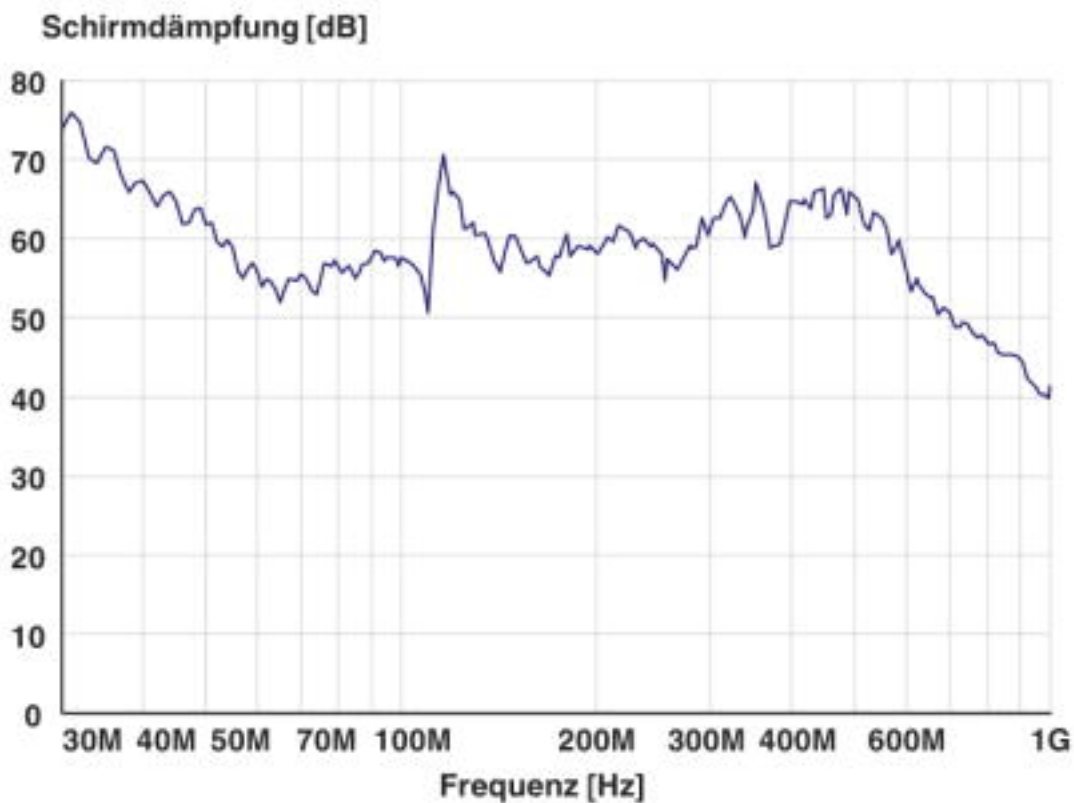

Schirmdämpfung

# Gehäuse - HC-B 24-TMB-100/O1STM32G-EEE - 1460373

Maßzeichnung

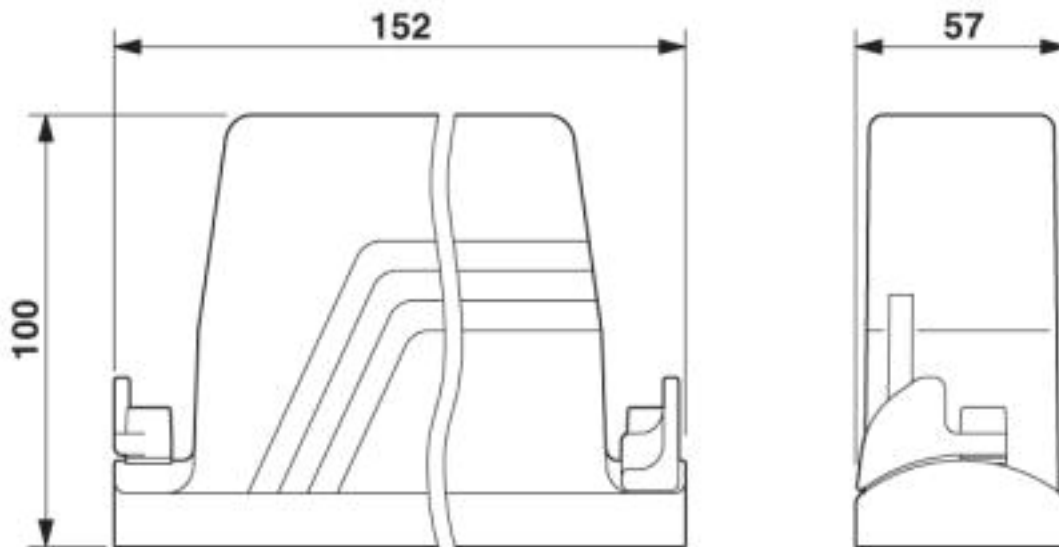

Maßbild

Maßzeichnung

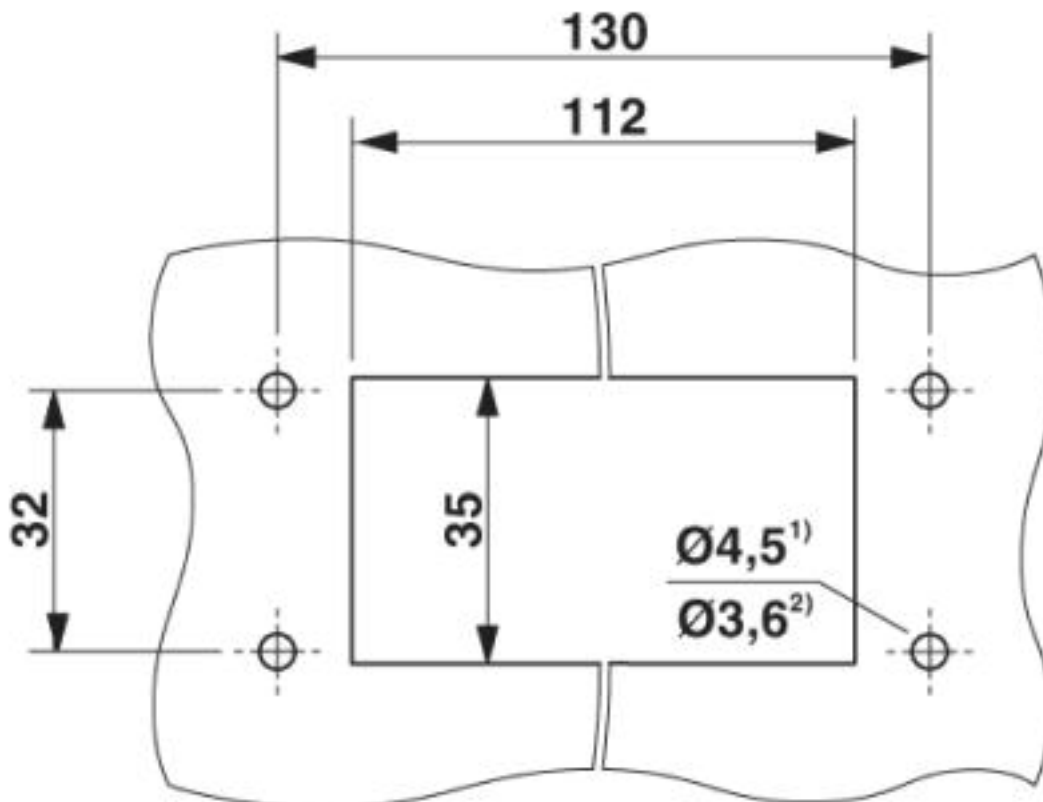

Montageausschnitt<sup>2)</sup> bei Einsatz von selbstfurchenden Schrauben  
(Torx® 20, M4)

