

Artikelnummer: 2002-1201
 Produktbeschreibung: 2-Leiter-Durchgangsklemme; Mitten- / Seitliche Beschriftung; für Ex e II-Anwendungen geeignet 550 V, 22 A; für TS 35; Frontverdrahtung; CAGE CLAMP®S-Anschluss

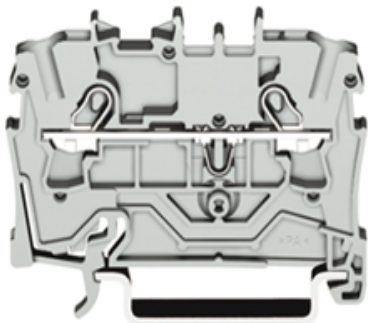

Verpackungseinheit 100 Stück

Produktgruppe	22 (TOPJOB S REIHENKLEMMEN)
Querschnitt von [mm ²]	0,25 mm ²
Querschnitt bis [mm ²]	2,5 mm ²
Querschnitt von [AWG]	22 AWG
Querschnitt bis [AWG]	12 AWG
Anschluss technik	CAGE CLAMP®S
Querschnitt von [mm ²]	0,25 mm ²
Querschnitt bis [mm ²]	4 mm ²
Querschnitt von [AWG]	22 AWG
Querschnitt bis [AWG]	12 AWG
Leiterart	e+f
Anschluss technik	CAGE CLAMP®S
Bemessungsspannung EN	800 V
Bemessungsstoßspannung	8 kV
Verschmutzungsgrad	3
Nennstrom	24 A
Gewicht	4,781 g
Farbe	grau
Verdrahtungsart	Frontverdrahtung
Gesamte Anzahl der Klemmstellen	2
Gesamte Anzahl der Potenziale	1
Höhe [mm]	32,9 mm



Breite [mm]	5,2 mm
Breite [inch]	0,205 in
Tiefe [mm]	48,5 mm
Tiefe [inch]	1,909 in
Abisolierlänge von [mm]	10 mm
Abisolierlänge bis [mm]	12 mm
Abisolierlänge [inch]	0,43 in



Artikel Nr.	Zulassungs- stelle	Zulassungs Nr.	Spannung [V]	Strom [A]	Querschnitt [mm ²]
2002-1201	ABS	05-HG476175/1-PDA	800	24	0,5-4
2002-1201	AEX	E185892	550	20	22-12
2002-1201	CCA	NL6341	800	24	0,2-4
2002-1201	CSA	154112-1536069	600	20	22-12
2002-1201	DNV	E7570	800	24	0,5-4
2002-1201	GL	26187-05HH	800	24	0,25-2,5
2002-1201	IECEX	IECEXPTB03.0004U	550	22	0,2-4
2002-1201	KEMA	NL2115558.01	800	24	0,5-4
2002-1201	LR	91/20112(E5)	800	24	0,25 -2,5
2002-1201	PRS	TE/1718/880590/08	800	24	0,2-4
2002-1201	PRS	TE/1718/880590/08	800	24	0,5-4
2002-1201	PTB	PTB03Atex1162U	550	22	0,2-4
2002-1201	UR	E45172	600	20	22-12

Die Sortierung erfolgt nach: Zulassungsstelle - Zulassungsnummer

© WAGO Kontakttechnik GmbH & Co. KG

Irrtümer und technische Änderungen vorbehalten, Irrtümer und technische Änderungen vorbehalten