

Schutzleiter-Reihenklemme - UK 6 N-PE/N - 3024753

Bitte beachten Sie, dass die hier angegebenen Daten dem Online-Katalog entnommen sind. Die vollständigen Informationen und Daten entnehmen Sie bitte der Anwenderdokumentation. Es gelten die Allgemeinen Nutzungsbedingungen für Internet-Downloads. (<http://download.phoenixcontact.de>)

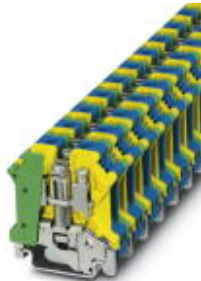

Schutzleiter-Reihenklemme, Anschlussart: Schraubanschluss, Querschnitt: 0,2 mm² - 10 mm², AWG: 24 - 8, Breite: 16,4 mm, Farbe: grün-gelb-blau, Montageart: NS 35/7,5, NS 35/15, NS 32

Kaufmännische Daten

Verpackungseinheit	10
GTIN	4017918130251

Technische Daten

Allgemein

Anzahl der Etagen	1
Anzahl der Anschlüsse	2
Farbe	grün-gelb-blau
Isolierstoff	PA
Brennbarkeitsklasse nach UL 94	V0

Allgemein

Belastungsstrom maximal	57 A (bei 10 mm ² Leiterquerschnitt)
Bemessungsstoßspannung	6 kV
Verschmutzungsgrad	3
Überspannungskategorie	III
Isolierstoffgruppe	I
Anschluss gemäß Norm	IEC / EN
Nennstrom I _N	57 A
Nennspannung U _N	400 V
Offene Seitenwand	nein

Maße

Breite	16,4 mm
Länge	42,5 mm
Höhe NS 35/7,5	47 mm
Höhe NS 35/15	54,5 mm
Höhe NS 32	52 mm

Anschlussdaten

Hinweis	Klemmstelle
---------	-------------

Schutzleiter-Reihenklemme - UK 6 N-PE/N - 3024753

Technische Daten

Anschlussdaten

Leiterquerschnitt starr min	0,2 mm ²
Leiterquerschnitt starr max	10 mm ²
Leiterquerschnitt flexibel min	0,2 mm ²
Leiterquerschnitt flexibel max	6 mm ²
Leiterquerschnitt AWG/kcmil min	24
Leiterquerschnitt AWG/kcmil max	8
Leiterquerschnitt flexibel m. Aderendhülse ohne Kunststoffhülse min	0,25 mm ²
Leiterquerschnitt flexibel m. Aderendhülse ohne Kunststoffhülse max	6 mm ²
Leiterquerschnitt flexibel m. Aderendhülse m. Kunststoffhülse min	0,25 mm ²
Leiterquerschnitt flexibel m. Aderendhülse m. Kunststoffhülse max	6 mm ²
2 Leiter gleichen Querschnitts starr min	0,2 mm ²
2 Leiter gleichen Querschnitts starr max	2,5 mm ²
2 Leiter gleichen Querschnitts flexibel min	0,2 mm ²
2 Leiter gleichen Querschnitts flexibel max	2,5 mm ²
2 Leiter gleichen Querschnitts flexibel m. AEH ohne Kunststoffhülse min	0,25 mm ²
2 Leiter gleichen Querschnitts flexibel m. AEH ohne Kunststoffhülse max	1,5 mm ²
2 Leiter gleichen Querschnitts flexibel m. TWIN-AEH mit Kunststoffhülse min	0,5 mm ²
2 Leiter gleichen Querschnitts flexibel m. TWIN-AEH mit Kunststoffhülse max	4 mm ²
Anschlussart	Schraubanschluss
Abisolierlänge	10 mm
Schraubengewinde	M4
Anzugsdrehmoment min	1,5 Nm
Anzugsdrehmoment max	1,8 Nm

Klassifikationen

eCl@ss

eCl@ss 4.0	27141118
eCl@ss 4.1	27141118
eCl@ss 5.0	27141118
eCl@ss 5.1	27141118
eCl@ss 6.0	27141141
eCl@ss 7.0	27141141
eCl@ss 8.0	27141141

ETIM

ETIM 2.0	EC000901
----------	----------

Schutzleiter-Reihenklemme - UK 6 N-PE/N - 3024753

Klassifikationen

ETIM

ETIM 3.0	EC000901
ETIM 4.0	EC000901
ETIM 5.0	EC000901

UNSPSC

UNSPSC 6.01	30211811
UNSPSC 7.0901	39121410
UNSPSC 11	39121410
UNSPSC 12.01	39121410
UNSPSC 13.2	39121410

Approbationen

GOST / RS / GOST /

Approbationsdetails

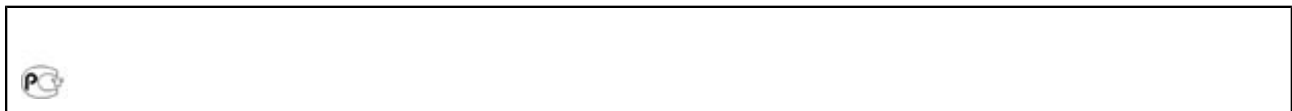
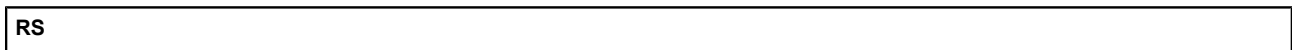
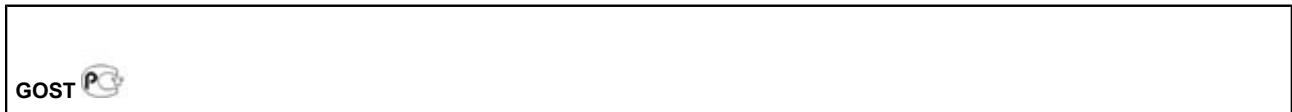

Zubehör

Trennplatte

TS-K - 1302215



Klemmenmarker unbeschriftet

Schutzleiter-Reihenklemme - UK 6 N-PE/N - 3024753

Zubehör

SBS 8:UNBEDRUCKT - 1007235



ZB 8:UNBEDRUCKT - 1052002



UC-TM 8 - 0818072



UCT-TM 8 - 0828740



Tragschiene

NS 32 PERF 2000MM - 1201002



Schutzleiter-Reihenklemme - UK 6 N-PE/N - 3024753

Zubehör

NS 32 UNPERF 2000MM - 1201015



NS 35/ 7,5 PERF 2000MM - 0801733



NS 35/ 7,5 UNPERF 2000MM - 0801681



NS 35/ 7,5 WH PERF 2000MM - 1204119



NS 35/ 7,5 WH UNPERF 2000MM - 1204122



NS 35/ 7,5 AL UNPERF 2000MM - 0801704



Schutzleiter-Reihenklemme - UK 6 N-PE/N - 3024753

Zubehör

NS 35/ 7,5 ZN PERF 2000MM - 1206421



NS 35/ 7,5 ZN UNPERF 2000MM - 1206434



NS 35/ 7,5 CU UNPERF 2000MM - 0801762



NS 35/ 7,5 CAP - 1206560



NS 35/15 PERF 2000MM - 1201730



Schutzleiter-Reihenklemme - UK 6 N-PE/N - 3024753

Zubehör

NS 35/15 UNPERF 2000MM - 1201714



NS 35/15 WH PERF 2000MM - 0806602



NS 35/15 WH UNPERF 2000MM - 1204135



NS 35/15 AL UNPERF 2000MM - 1201756



NS 35/15 ZN PERF 2000MM - 1206599



NS 35/15 ZN UNPERF 2000MM - 1206586



Schutzleiter-Reihenklemme - UK 6 N-PE/N - 3024753

Zubehör

NS 35/15 CU UNPERF 2000MM - 1201895



NS 35/15 CAP - 1206573



Klemmenmarker beschriftet

ZB 8 CUS - 0825011



UC-TM 8 CUS - 0824597



UCT-TM 8 CUS - 0829616



Zeichnungen

Schutzleiter-Reihenklemme - UK 6 N-PE/N - 3024753

Anschlusszeichnung

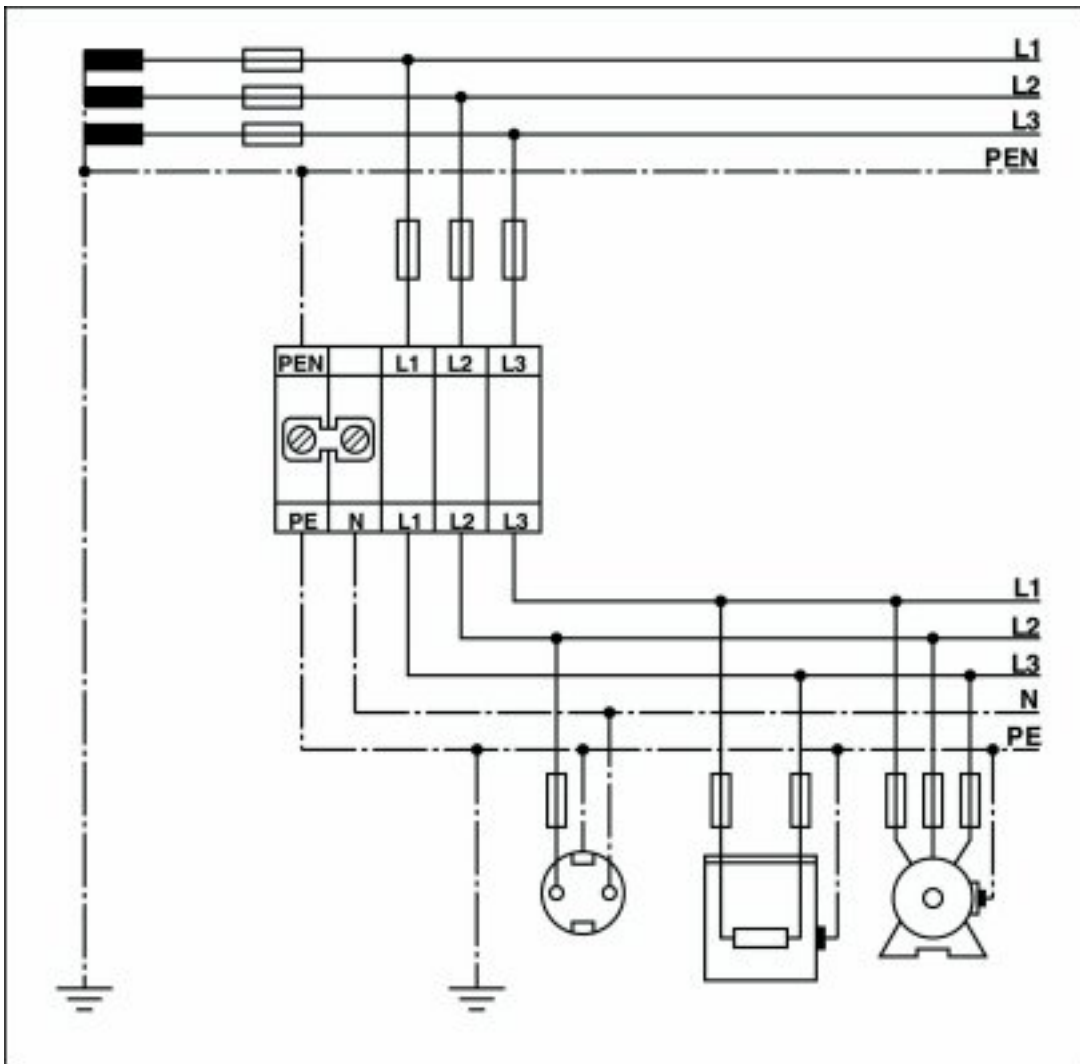

Schutzleiter-Reihenklemme - UK 6 N-PE/N - 3024753

Schaltplan

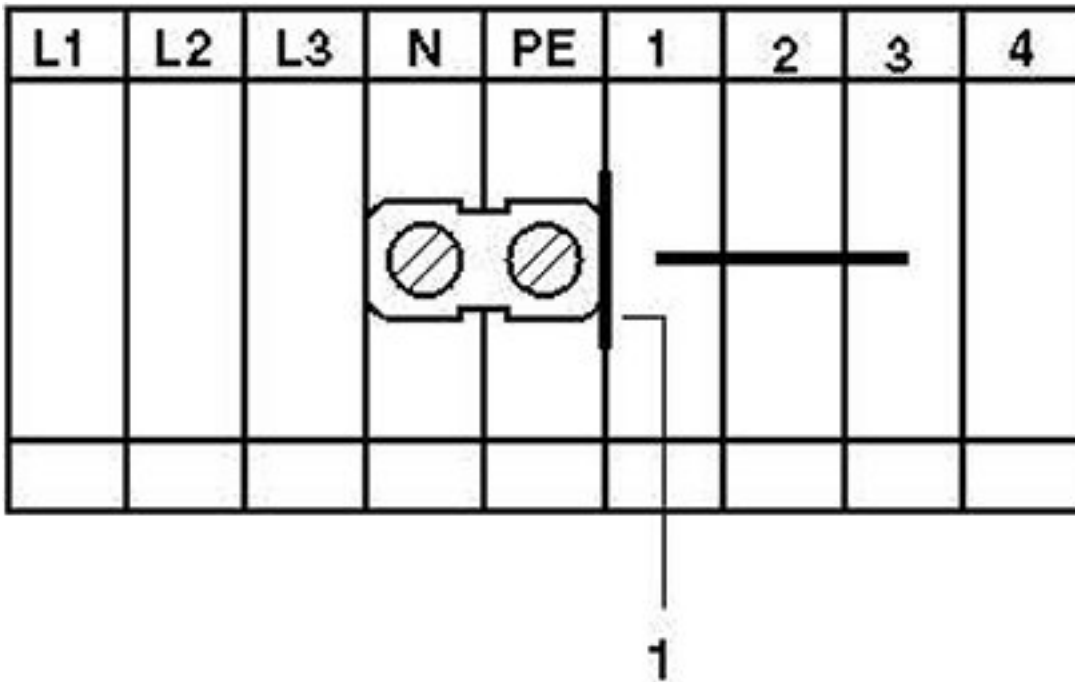

1 = Trennscheibe

© Phoenix Contact 2013 - alle Rechte vorbehalten
<http://www.phoenixcontact.com>