

SACC-E-MU-PG9

Artikelnummer: 1504084

<http://eshop.phoenixcontact.de/phoenix/treeViewClick.do?UID=1504084>

Kontermutter, kann beliebig in die Gehäusewand positioniert werden,
passend für SACC-E..../Pg9

Kaufmännische Daten	
EAN	4017918833480
VPE	100 Stück
Zolltarif	85366990
Gewicht/Stück	0,002277 KG
Katalogseitenangabe	Seite 20 (PC-2007)

Produkthinweise

WEEE/RoHS konform seit:
28.11.2006



<http://download.phoenixcontact.de>
Bitte beachten Sie, dass die hier angegebenen Daten dem Online-Katalog entnommen sind. Die vollständigen Informationen und Daten entnehmen Sie bitte der Anwenderdokumentation. Es gelten die Allgemeinen Nutzungsbedingungen für Internet-Downloads.

Technische Daten

Allgemeine Daten

Pg-Verschraubung	Pg9
------------------	-----

Approbationen

Approbationslogos



requested approbations

Approbationen	GOST
---------------	------

Zeichnungen

Maßzeichnung

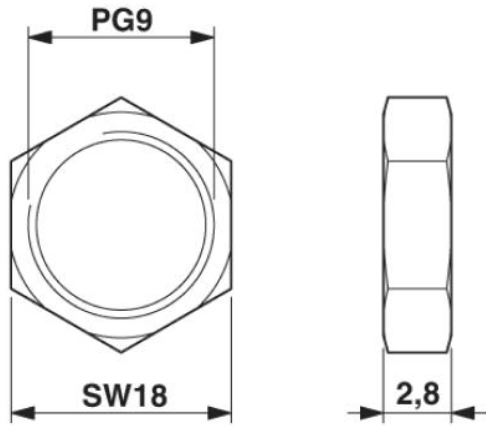

Adresse

PHOENIX CONTACT GmbH & Co. KG
Flachmarktstr. 8
32825 Blomberg, Germany
Tel +49 5235 3 00
Fax +49 5235 3 41200
<http://www.phoenixcontact.com>

© 2007 Phoenix Contact
Technische Änderungen vorbehalten