

SACC-E-M 8MS-3CON-M8/0,5

Artikelnummer: 1500334



<http://eshop.phoenixcontact.de/phoenix/treeViewClick.do?UID=1500334>

Sensor-/Aktor-Einbaustecker, 3-polig, M8,
Vorderwand-/Schraubmontage mit M8 Gewinde, mit 0,5 m TPE-Litze,
3 x 0,25mm²

Kaufmännische Daten

EAN	4017918589097
VPE	1 Stück
Zolltarif	85366990
Gewicht/Stück	0,0116 KG
Katalogseitenangabe	Seite 16 (PC-2007)

Produkthinweise

WEEE/RoHS konform seit:
14.03.2006



<http://download.phoenixcontact.de>
Bitte beachten Sie, dass die hier angegebenen Daten dem Online-Katalog entnommen sind. Die vollständigen Informationen und Daten entnehmen Sie bitte der Anwenderdokumentation. Es gelten die Allgemeinen Nutzungsbedingungen für Internet-Downloads.

Technische Daten

Allgemeine Daten

Nennstrom I _N	4 A
Nennspannung U _N	60 V
Polzahl	3
Durchgangswiderstand	≤ 3 mΩ
Isolationswiderstand	≥ 100 MΩ
Kabeltyp	TPE-Litze
Kabellänge	0,5 m

Umgebungstemperatur (Betrieb)	-25 °C ... 85 °C (Stecker)
	-25 °C ... 90 °C (Kabel, feste Verlegung)
Pg-Verschraubung	M8 x 0,5

Allgemeine Kennwerte

Kodierung	A - Standard
Brennbarkeitsklasse nach UL 94	HB
Überspannungskategorie	II
Verschmutzungsgrad	3
Schutzart	IP67
Material Kontakt	Cu-Legierung
Material Kontaktoberfläche	Au
Material Kontaktträger	PUR / PA 66
Material Rändel	Messing, vernickelt
Material Dichtung	Viton
Anschlussart	Einzellitzen
Statusanzeige	nein

Kennwerte Leitung

Kabeltyp	TPE-Litze
Leiterquerschnitt	0,25 mm ²
AWG Signalleitung	24
Leiteraufbau Signalleitung	14 x 0,15 mm
Aderdurchmesser inkl. Isolierung	1,15 mm ±0,07 mm
Wandstärke Isolierung	0,21 mm
Aderfarben	braun, blau, schwarz
Isolationswiderstand	≥ 20 MΩ*km
Leiterwiderstand	≥ 80 Ω/km
Nennspannung Kabel	300 V
Prüfspannung	2000 V AC
Material Aderisolation	TPE
Material Leiter	verzinnte Cu-Litze

Approbationen

Approbationslogos



CUL

Nennspannung U_N	300 V
Nennstrom I_N	4 A

UL

Nennspannung U_N	300 V
Nennstrom I_N	4 A
Approbationen	CUL, GOST, UL

Zubehör

Artikel	Bezeichnung	Beschreibung
---------	-------------	--------------

Montage

1504071	SACC-E-MU-M 8	Kontermutter, M8, für Einbaustecker- und Buchsen SACC-E...
---------	---------------	--

Zeichnungen

Maßzeichnung

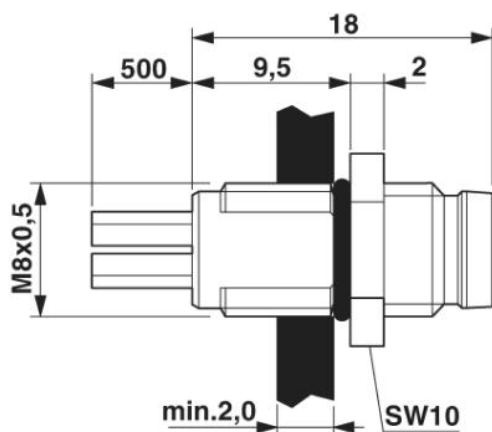

Einbaustecker M8

Schemazeichnung

Polbild Stecker M8, 3-polig, Ansicht Stiftseite

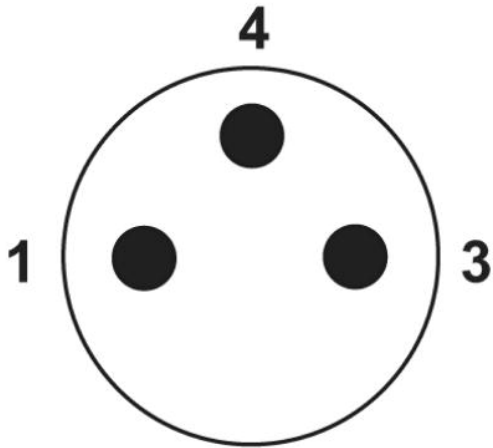

Adresse

PHOENIX CONTACT GmbH & Co. KG
Flachmarktstr. 8
32825 Blomberg, Germany
Tel +49 5235 3 00
Fax +49 5235 3 41200
<http://www.phoenixcontact.com>

© 2007 Phoenix Contact
Technische Änderungen vorbehalten