

Flachmutter - SACC-E-MU-M16 - 1504097

Bitte beachten Sie, dass die hier angegebenen Daten dem Online-Katalog entnommen sind. Die vollständigen Informationen und Daten entnehmen Sie bitte der Anwenderdokumentation. Es gelten die Allgemeinen Nutzungsbedingungen für Internet-Downloads. (<http://download.phoenixcontact.de>)



Flachmutter mit M16-Gewinde

Kaufmännische Daten

Verpackungseinheit	100
GTIN	4017918833473

Technische Daten

Allgemein

Montageart	M16 x 1,5
------------	-----------

Material

Material Rändel	Messing, vernickelt
-----------------	---------------------

Klassifikationen

eCl@ss

eCl@ss 4.0	23110701
eCl@ss 4.1	23110701
eCl@ss 5.0	23110701
eCl@ss 5.1	23110701
eCl@ss 6.0	23110701
eCl@ss 7.0	23110701
eCl@ss 8.0	23110701

ETIM

ETIM 2.0	EC000129
ETIM 3.0	EC000129
ETIM 4.0	EC000129
ETIM 5.0	EC000129

UNSPSC

UNSPSC 6.01	31251501
UNSPSC 7.0901	31251501
UNSPSC 11	31251501
UNSPSC 12.01	31251501

Flachmutter - SACC-E-MU-M16 - 1504097

Klassifikationen

UNSPSC

UNSPSC 13.2	31251501
-------------	----------

Approbationen

GOST / GOST /

Approbationsdetails

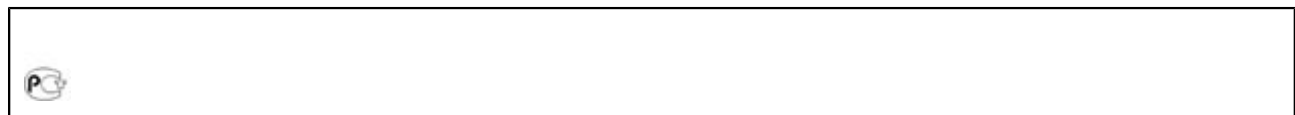

Zeichnungen

Flachmutter - SACC-E-MU-M16 - 1504097

Maßzeichnung

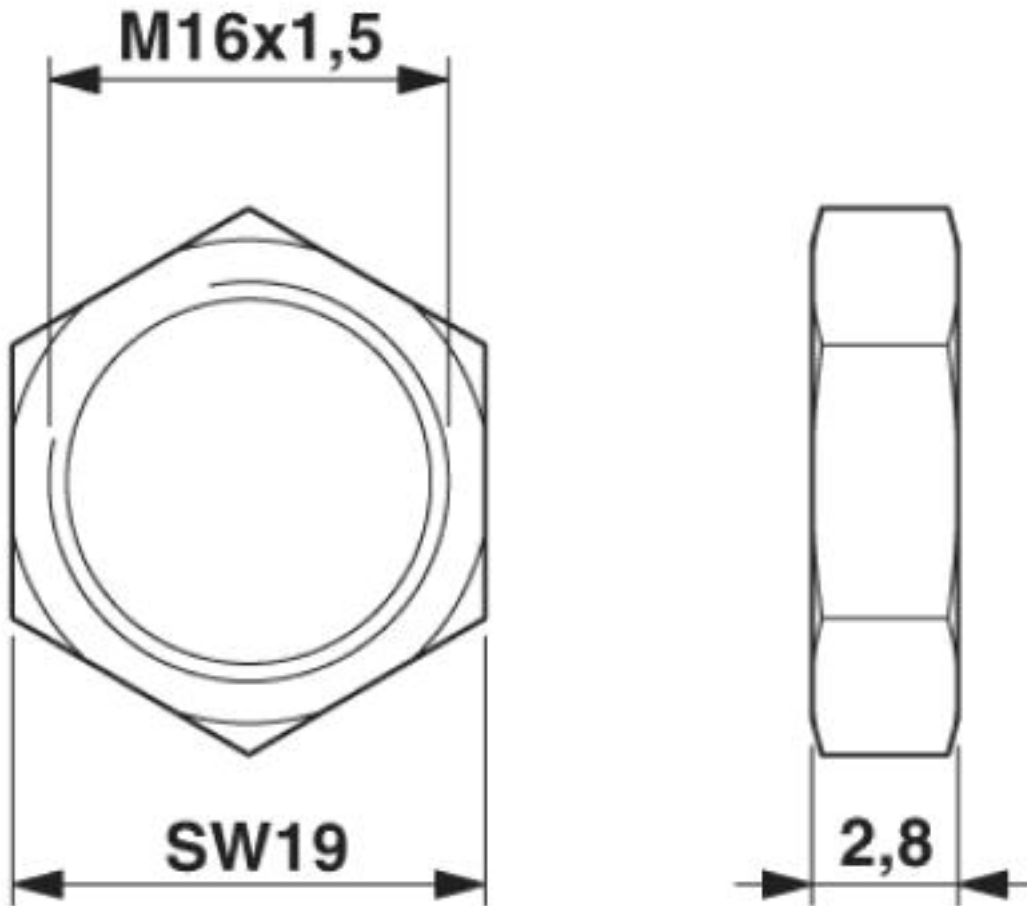

Flachmutter M16

© Phoenix Contact 2013 - alle Rechte vorbehalten
<http://www.phoenixcontact.com>