

Passivmodul - FLKMS 14/ 8IM/LA/PLC - 2284536

Bitte beachten Sie, dass die hier angegebenen Daten dem Online-Katalog entnommen sind. Die vollständigen Informationen und Daten entnehmen Sie bitte der Anwenderdokumentation. Es gelten die Allgemeinen Nutzungsbedingungen für Internet-Downloads. (<http://download.phoenixcontact.de>)



VARIOFACE-Initiatormodul, zum Anschluss von 8 PNP-Initiatoren, mit Leuchtanzeige



Kaufmännische Daten

Verpackungseinheit	5
GTIN	4017918055707

Technische Daten

Maße

Breite	57 mm
Höhe	90 mm
Tiefe	81 mm

Umgebungsbedingungen

Umgebungstemperatur (Betrieb)	-20 °C ... 50 °C
Umgebungstemperatur (Lagerung/Transport)	-20 °C ... 70 °C

Allgemein

Nennspannung U_N	20 V (bis 30 V DC)
Max. Strombelastbarkeit je Zweig	1 A
Summenstrom Spannungseinspeisung maximal	3 A
Polzahl	14
Statusanzeige	LED
Prüfspannung	500 V (50 Hz, 1 min.)
Einbaulage	beliebig
Normen/Bestimmungen	IEC 60664
Normen/Bestimmungen	DIN EN 50178
Normen/Bestimmungen	IEC 62103
Verschmutzungsgrad	2
Überspannungskategorie	II

Anschlussdaten Anschluss 1

Benennung Anschluss	Feldebene
---------------------	-----------

Passivmodul - FLKMS 14/ 8IM/LA/PLC - 2284536

Technische Daten

Anschlussdaten Anschluss 1

Anschluss gemäß Norm	IEC / EN
Anschlussart	Schraubanschluss
Leiterquerschnitt starr min	0,2 mm ²
Leiterquerschnitt starr max	4 mm ²
Leiterquerschnitt flexibel min	0,2 mm ²
Leiterquerschnitt flexibel max	2,5 mm ²
Leiterquerschnitt AWG/kcmil min	24
Leiterquerschnitt AWG/kcmil max	12
Abisolierlänge	8 mm
Schraubengewinde	M3

Klassifikationen

eCl@ss

eCl@ss 4.0	27250313
eCl@ss 4.1	27250313
eCl@ss 5.0	27250313
eCl@ss 5.1	27250313
eCl@ss 6.0	27371601
eCl@ss 7.0	27371601
eCl@ss 8.0	27371601

ETIM

ETIM 2.0	EC001437
ETIM 3.0	EC001437
ETIM 4.0	EC001437
ETIM 5.0	EC001437

UNSPSC

UNSPSC 6.01	30211824
UNSPSC 7.0901	39121421
UNSPSC 11	39121421
UNSPSC 12.01	39121421
UNSPSC 13.2	39121421

Approbationen

UL Recognized / cUL Recognized / GOST / cULus Recognized /

Approbationsdetails

Passivmodul - FLKMS 14/ 8IM/LA/PLC - 2284536

Approbationen

UL Recognized

cUL Recognized

GOST

cULus Recognized

Zeichnungen

Schaltplan

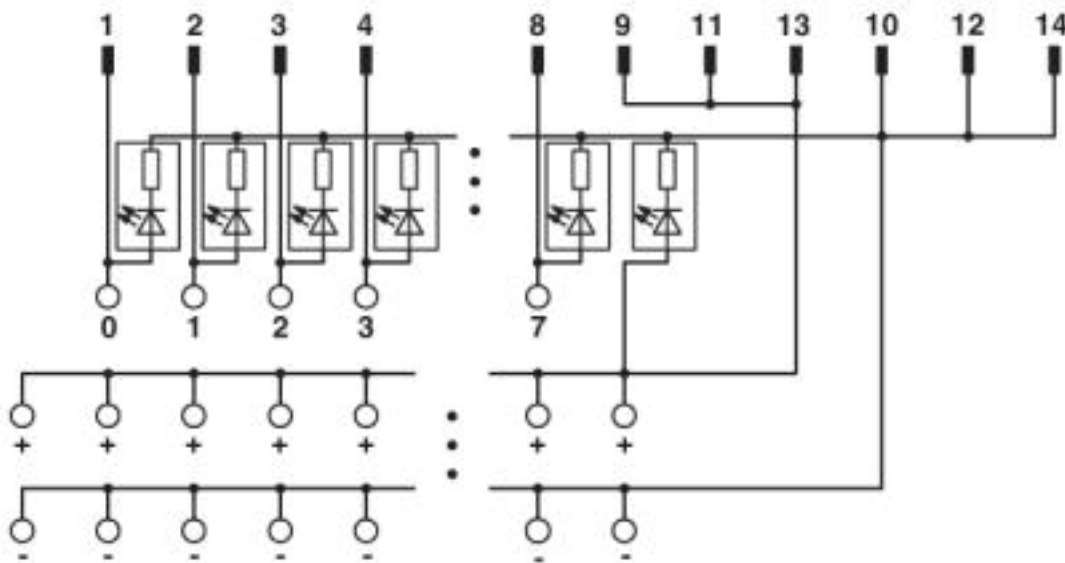

Anschlussbild FLKMS 14/8IM/LA/PLC

© Phoenix Contact 2013 - alle Rechte vorbehalten
<http://www.phoenixcontact.com>