

WALL 1020 BLACK LED/LCD/Plasma-Wandhalter

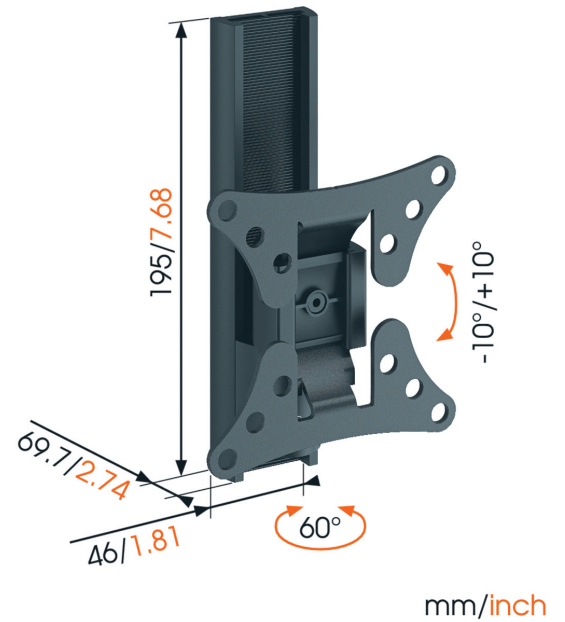

Zur Unterhaltung Ihrer Kinder können Sie jetzt einen kleinen LED/LCD/Plasma-Fernseher in einem kleinen Schlafzimmer montieren. Genießen Sie Ihre Lieblingskochsendung, während Sie in der Küche kochen. Platzieren Sie Ihren Flachbildschirm mit diesem flexiblen LED/LCD/Plasma-Wandhalter im Arbeitsbereich. Durch Drehen des Bildschirms nach rechts und nach links und Neigung nach vorne und nach hinten erhalten Sie stets großartige Sicht. Er wird in Schwarz und Silber geliefert und ist für Bildschirmgrößen von 17 bis 26 Zoll (43 bis 66 cm) geeignet. Er hat eine Tragkraft von bis zu 15 kg.

Merkmale

- Erleben Sie die optimale Sicht überall im Raum
- Im Allgemeinen für die Küche, den Arbeitsplatz und das Kinderzimmer verwendet
- Alle Befestigungsmaterialien für das Fernsehgerät im Lieferumfang enthalten: M4 und M6 Schrauben
- Alle Befestigungsmaterialien für die Wand im Lieferumfang enthalten: Schrauben und fischer®-Dübel
- Befestigen Sie Ihr Fernsehgerät mit (VESA) Montagelöchern bis 100 x 100 mm

Unverbindliche Preisempfehlung
inkl. MwSt.



Logistische Informationen

- Verpackungsgröße: 127x245x68 mm
- Gewicht: 1 kg / 2 lbs
- EAN-Code: 8712285320620



Schnepel GmbH & Co. KG
Ellerkampstr. 79
32609 Hüllhorst
Deutschland
Fon: +49 (0) 57 41 / 34 61-0
Fax: +49 (0) 57 41 / 91 18
info@schnepel.com
www.schnepel.com