

Ultraschall-Vernebler mit Ansteuer-Elektronik



Ultraschall-Vernebler mit Ansteuer-Elektronik arbeiten mit der jeweils optimalen Resonanzfrequenz. Sie werden mit einer Nieder-Wechselspannung versorgt.

Unbedingt wichtig ist dabei, dass kontrolliert eine Mindestsäule des zu vernebelnden Mediums über der Piezoscheibe liegt.

Vernebelt werden können sowohl Flüssigkeiten, als auch pulverförmige Stoffe.

Anwendung finden diese Einheiten zur Befeuchtung von Räumen, wie Lagerräume von Lebensmitteln, Gemüse, Tee, Blumen, Brotteig usw., zur Befeuchtung von Ladentheken z. B. in Fleischerabteilungen. Der aktuell wichtigste

Anwendungsbereich ist die Medizintechnik, z.B. mit Inhalationsgeräten und die Biochemie.

Der Nebler ist standardmäßig mit einem Piezo-Schwinger mit Edelstahlfolie ausgestattet.

Tröpfchengröße	0,5-6,0 Mycrometer
Betriebstemperaturbereich für den Schwinger	0 Grad Cels. bis 50 Grad Cels.
Lebensdauererwartung des Schwingers	2000 h

Die größte Nebelleistung wird mit einer 40-50 mm hohen Wassersäule erreicht.

Bestellbezeichnung	Scheibendurchmesser	Resonanzfrequenz	Kapazität	Leistung	Betriebsspannung	Nebelleistung
QUV-HEV FT25/16-A	25mm	1,63MHz +-70kHz	1800pF+-10%	30 + 5W	36 VAC	6,6ml /min

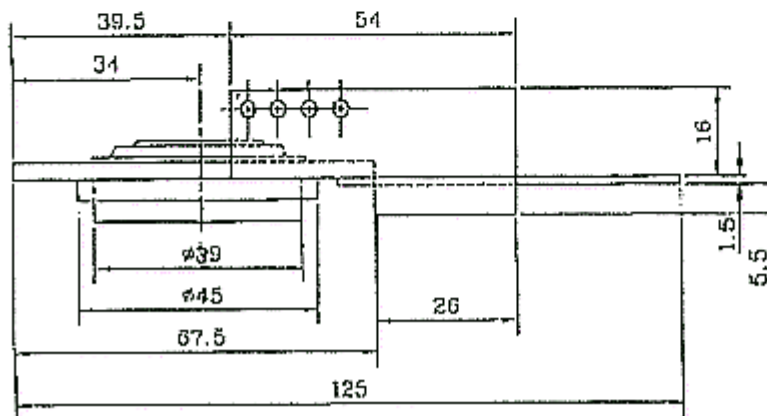
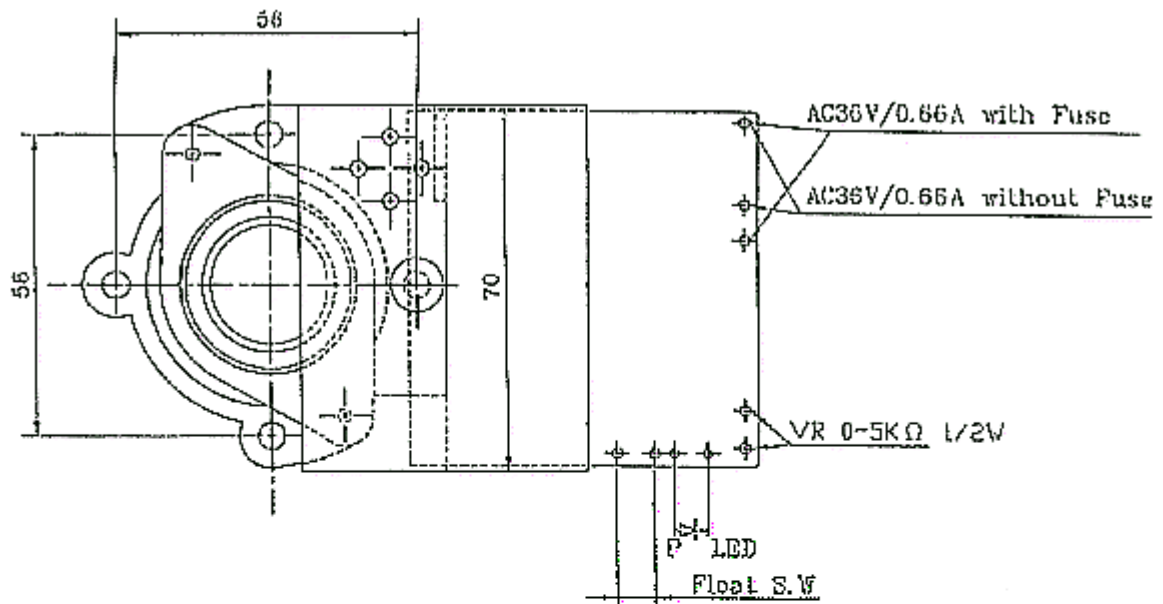

Kurzbeschreibung:

Spannungsversorgung auf „AC 36V“

Float S: dient zum Anschluß eines Höhenstandsensors, ansonsten muß der Anschluß gebrückt werden.

LED: zum Anschluß einer Leuchtdiode

VR: Anschluß eines Potentiometers 0- 5 kOhm zum steuern der Nebelmenge, ohne Poti bitte brücken.

Niveauregelung (Beispiel)

