

1. Bestandteile

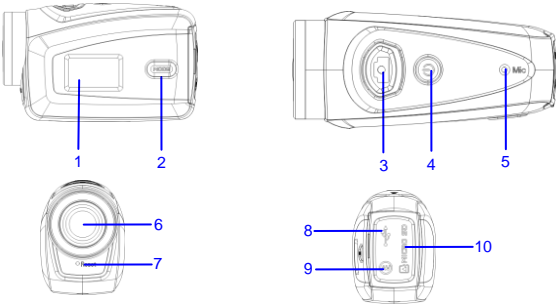

- | | |
|--------------------------------|----------------------|
| 1. Schwarz-Weiß-Digitalanzeige | 6. Objektiv |
| 2. MODE (Modus)-Taste | 7. Zurücksetzen |
| 3. Auslöser | 8. USB-Anschluss |
| 4. Power (Ein/Aus) | 9. TV-Anschluss |
| 5. Mikrofon | 10. TF-Kartenschlitz |

2. Funktionen und Anzeigen

Taste/Anzeige	Funktion
Power	Ein-/Ausschalter
Auslöser	Kameramodus, Aufnahme/Stopp Fotomodus, Standbilder machen Wiedergabemodus; nach der Verbindung mit dem Fernseher kurz drücken, um das aufgenommene Video abzuspielen; gedrückt halten, um in den Löschen-Modus zu gelangen; kurz drücken, um das Löschen der Datei zu bestätigen.
MODE (Modus)-Taste	Umschalten zwischen Videoaufnahme und Fotomodus und Änderung der Bildgröße; Die MODE-Taste im Fotomodus gedrückt halten, um die TF-Karte zu formatieren; Wiedergabemodus: nach der Verbindung mit dem Fernseher kann zum vorherigen oder nächsten Foto gesprungen oder der Löschen-Modus verlassen werden.

3. Inbetriebnahme

Akku

Diese Kamera nutzt den eingebauten, aufladbaren 3,7 V Lithium-Akku in der Originalverpackung.

Der Ausbau des Akkus ist verboten.

Verwendung einer Speicherkarte

Befolgen Sie die Hinweise neben dem Kartenschlitz und stecken Sie die TF-Speicherkarte mit den Metallstiften zuerst ein. Um die Speicherkarte zu entfernen, drücken Sie die TF-Karte herunter und entnehmen Sie diese dann.

Einschalten

Halten Sie die Power-Taste für 2 Sekunden gedrückt und lassen Sie dann los, woraufhin sich die Kamera einschaltet.

Modus wechseln

Nachdem die Kamera eingeschaltet wurde, befindet sie sich im Standard-Modus zur Videoaufnahme mit der Standardgröße Lo. Drücken Sie die MODE-Taste im Kameramodus, um von der Größe Lo auf HI umzuschalten; drücken Sie die MODE-Taste im Kameramodus mit Größe HI, um in den Fotomodus mit Größe Lo zu gelangen; drücken Sie die MODE-Taste im Fotomodus mit Größe Lo, um zum Kameramodus mit Größe Lo zurückzukehren.

Videoaufnahme

Betätigen Sie den Auslöser im Kameramodus, um mit der Aufnahme eines Videos zu beginnen und drücken Sie erneut, um die Aufnahme zu beenden.

Standbild

Betätigen Sie den Auslöser im Fotomodus, um Standbilder zu machen.

TV-Ausgang

Wenn Bild und Ton von der Kamera auf dem Fernseher ausgegeben werden sollen, stecken Sie bitte das übliche TV-Kabel in den TV-Anschluss der Kamera. Der gelbe Anschluss ist für den Video-Eingang und der rot/weiße Anschluss für den Ton.

Wiedergabe

Nachdem die Kamera an den Fernseher angeschlossen wurde, befindet sie sich im Wiedergabemodus. Drücken Sie die MODE-Taste im Wiedergabemodus, um ein Foto oder Video auszuwählen. Drücken Sie auf den Auslöser, um die ausgewählte Videodatei abzuspielen. Drücken Sie den Auslöser während der Wiedergabe,

um das Video anzuhalten.

Halten Sie den Auslöser im Wiedergabemodus gedrückt, um in den Löschen-Modus zu gelangen. Drücken Sie zur Bestätigung auf den Auslöser oder die MODE-Taste, um das Löschen abzubrechen.

Ausschalten

Halten Sie die Power-Taste im eingeschalteten Zustand gedrückt, um die Kamera auszuschalten.

Verbindung zum Computer

Schalten Sie die Kamera zuerst ein und verbinden Sie sie dann mit Hilfe des mitgelieferten USB-Kabels mit dem USB-Anschluss des Computers. Nachdem die Kamera mit dem Computer verbunden wurde, ist sie automatisch als tragbares Gerät sichtbar.

4. Erweiterte Funktionen

Videoaufnahme, Fotomodus

(Videoaufnahme wird nach Erreichen von max. 29 Minuten beendet. Muss an der Kamera wieder manuell gestartet werden). Nachdem die Kamera eingeschaltet wurde, befindet sie sich automatisch im Videoaufnahme-Modus. Drücken Sie die MODE-Taste im Kameramodus, um von der Größe Lo auf HI umzuschalten; drücken Sie die MODE-Taste im Kameramodus mit Größe HI, um in den Fotomodus mit Größe Lo zu gelangen; drücken Sie die MODE-Taste im Fotomodus mit Größe Lo, um zum Kameramodus mit Größe Lo zurückzukehren. Betätigen Sie den Auslöser im Kameramodus, um mit der Aufnahme zu beginnen und drücken Sie erneut, um die Aufnahme zu beenden; Wird automatisch beendet, wenn die Videoaufnahme 29 Minuten erreicht. Drücken Sie die MODE-Taste, um zur Größe Lo zu wechseln. Betätigen Sie den Auslöser im Fotomodus, um Fotos zu machen und drücken Sie die MODE-Taste, um zur Größe Lo zu wechseln.

◆ Im Kameramodus werden folgende Informationen auf dem Bildschirm angezeigt:

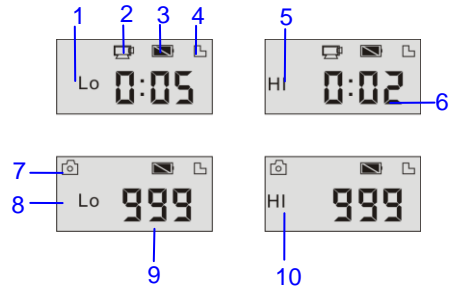

Nr.	Symbol	Beschreibung
1	Videoaufnahme HI	Anzeige für hohe Auflösung im derzeitigen Kameramodus
2	Videoaufnahme-Symbol	Anzeige für derzeitigen Kameramodus (blinkendes Symbol bedeutet, dass gerade ein Video aufgenommen wird)
3	Akkulaufzeit	Anzeige für die Restlaufzeit des Akkus
4	TF-Karte	Anzeige für verfügbare Speicherkarte
5	Aufnahme Lo	Anzeige für niedrige Auflösung im derzeitigen Kameramodus
6	Restliche Aufnahmezeit	Anzeige der Restlaufzeit für Videoaufnahmen auf der FT-Karte
7	Fotomodus	Anzeige für derzeitigen Fotomodus
8	Foto HI	Anzeige für hohe Auflösung im derzeitigen Fotomodus
9	Anzahl verfügbarer Fotos	Anzeige der Anzahl von Fotos, die mit dem derzeitigen Speicherplatz gemacht werden können
10	Foto Lo	Anzeige für niedrige Auflösung im derzeitigen Fotomodus

Wiedergabemodus

Nachdem die Kamera eingeschaltet und an den Fernseher angeschlossen wurde, befindet sie sich im Wiedergabemodus. Drücken Sie die MODE-Taste im Wiedergabemodus, um Fotos und Videos auszuwählen. Drücken Sie den Auslöser nach der Auswahl der Videodatei, um diese abzuspielen. Drücken Sie den Auslöser während der Wiedergabe, um das Video anzuhalten. Halten Sie den Auslöser im Wiedergabemodus gedrückt, um in den Löschen-Modus zu gelangen. Drücken Sie den Auslöser im Löschen-Modus, um das Löschen zu bestätigen oder drücken Sie die MODE-Taste, um das Löschen abzubrechen.

◆ Im Wiedergabemodus werden folgende Informationen auf dem Bildschirm angezeigt:

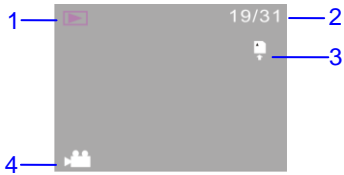

Nr.	Symbol	Beschreibung
1	Wiedergabemodus	Anzeige des Wiedergabemodus
2	Anzahl der Dateien	Anzeige von insgesamt 31 Dateien, wobei derzeit die 19. Datei angesehen wird.
3	TF-Karte	Anzeige für verfügbare Speicherkarte
4	Symbol für die Videoaufnahme	Anzeige für Video-Format der derzeitigen Datei.

Dateilöschung

Nachdem die Kamera an den Fernseher angeschlossen wurde, befindet sie sich im Wiedergabemodus. Halten Sie den Auslöser im Wiedergabemodus gedrückt, um in den Löschen-Modus zu gelangen. Drücken Sie den Auslöser, um das Löschen zu bestätigen oder drücken Sie die MODE-Taste, um das Löschen abzubrechen.

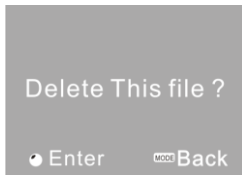

Warnung

- Lithiumbatterie im Inneren!
- Produkt nicht öffnen!
- Vor Hitze, Wasser, Feuchtigkeit und direkter Sonneneinstrahlung schützen!
- Nur mit dem mitgelieferten Originaladapter aufladen!



VORSICHT!

ALLE RECHTE VORBEHALTEN, URHEBERRECHTE
DENVER ELECTRONICS A/S

DENVER®

www.denver-electronics.com



Elektrische und elektronische Geräte sowie Batterien enthalten Materialien, Komponenten und Substanzen, welche für Sie und Ihre Umwelt schädlich sein können, sofern die Abfallmaterialien (entsorgte elektrische und elektronische Altgeräte sowie Batterien) nicht korrekt gehandhabt werden.

Elektrische und elektronische Geräte sowie Batterien sind mit der durchgestrichenen Mülltonne, wie unten abgebildet, kenntlich gemacht. Dieses Symbol bedeutet, dass elektrische und elektronische Altgeräte sowie Batterien nicht mit dem Hausmüll entsorgt werden dürfen, sie müssen separat entsorgt werden.

Als Endverbraucher ist es notwendig, dass Sie Ihre erschöpften Batterien bei den entsprechenden Sammelstellen abgeben. Auf diese Weise stellen Sie sicher, dass die Batterien entsprechend der Gesetzgebung recycelt werden und keine Umweltschäden anrichten.

Städte und Gemeinden haben Sammelstellen eingerichtet, an denen elektrische und elektronische Altgeräte sowie Batterien kostenfrei zum Recycling abgegeben werden können, alternativ erfolgt auch Abholung. Weitere Informationen erhalten Sie bei der Umweltbehörde Ihrer Gemeinde.

Importeur:

DENVER ELECTRONICS A/S

Stavneagervej 22

DK-8250 Egaa

Dänemark

www.facebook.com/denverelectronics