



► 9 26 01 022 01 3



EN 1012-2, EN 61000-6-2, EN 61000-6-3  
2011/65/EG, 2006/42/EG, 2004/108/EG

Hammersdorf  
Quality Manager

Dr. Schreiber  
Manager of R&D department

#### FEIN Service

C. & E. FEIN GmbH  
Hans-Fein-Straße 81  
D-73529 Schwäbisch Gmünd-Bargau

[www.fein.com](http://www.fein.com)

© C. & E. FEIN GmbH. Printed in Germany. Abbildungen unverbindlich. Technische Änderungen vorbehalten. 3 41 00 972.06 5 BY 2012.08 DE.

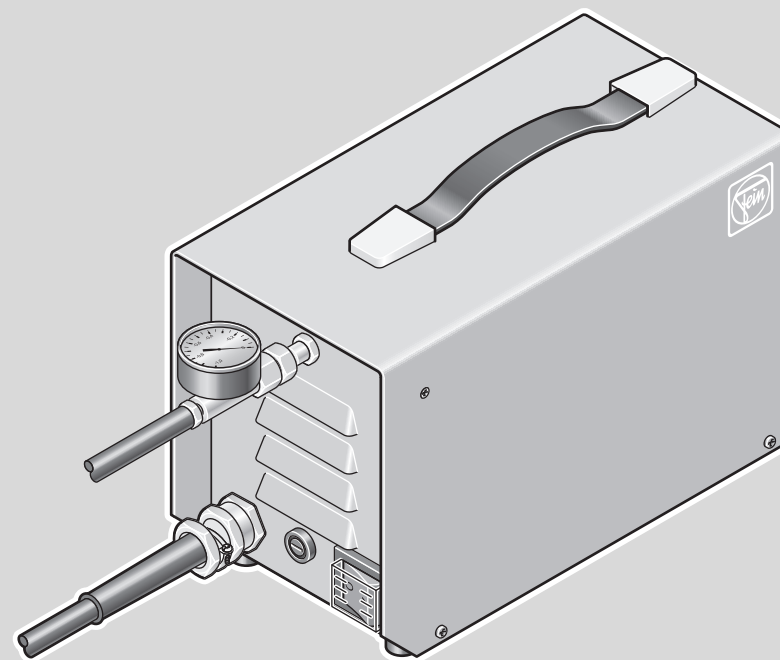

---

9 26 01 022 01 3		
<b>P<sub>1</sub></b>	W	92
<b>Vol.</b>	l/min	15
<b>Vak.</b>	bar	-0,8
<b>L x B x H</b>	mm	270 x 125 x 170
	kg	2,5
<b>L<sub>pA</sub></b>	dB	<70



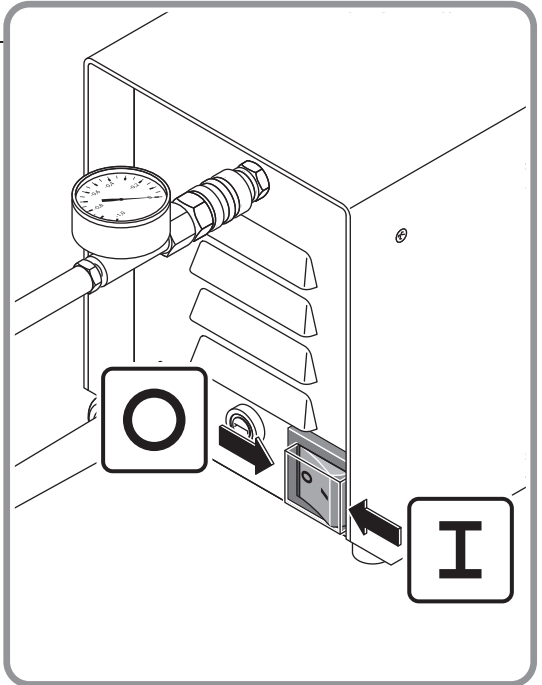
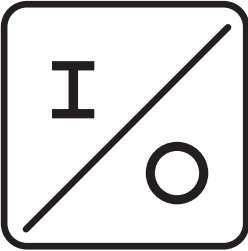
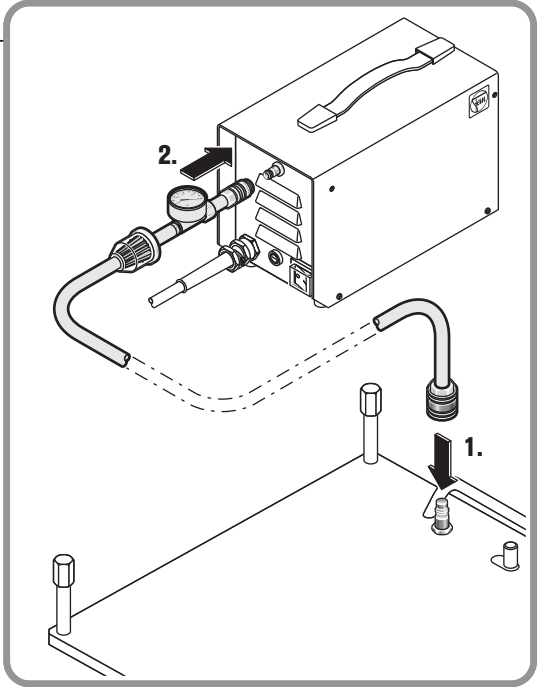
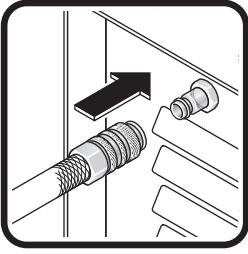

**Originalbetriebsanleitung Vakuumpumpe.**

**Verwendete Symbole, Abkürzungen und Begriffe.**

	Die beiliegenden Dokumente wie Betriebsanleitung und Allgemeine Sicherheitshinweise unbedingt lesen.
	Vor diesem Arbeitsschritt den Netzstecker aus der Netzsteckdose ziehen. Sonst besteht Verletzungsgefahr durch unbeabsichtigtes Anlaufen der Vakuumpumpe.
	Bestätigt die Konformität der Vakuumpumpe mit den Richtlinien der Europäischen Gemeinschaft.
	Dieser Hinweis zeigt eine möglicherweise gefährliche Situation an, die zu ernstesten Verletzungen oder zum Tod führen kann.
	Ausgemusterte Vakuumpumpen und andere elektrotechnische und elektrische Erzeugnisse getrennt sammeln und einer umweltgerechten Wiederverwertung zuführen.
	Erzeugnis mit Basisisolierung und zusätzlich an den Schutzleiter angeschlossenen berührbaren leitfähigen Teilen.

Zeichen	Einheit international	Einheit national	Erklärung
$P_1$	W	W	Leistungsaufnahme
$U$	V	V	Bemessungsspannung
$f$	Hz	Hz	Frequenz
Vol.	l/min	l/min	Volumenstrom
Vak.	bar	bar	Unterdruck
L x B x H	mm	mm	Länge x Breite x Höhe
	kg	kg	Gewicht entsprechend EPTA-Procedure 01/2003
$L_{pA}$	dB	dB	Schalldruckpegel
	m, s, kg, A, mm, V, W, Hz, N, °C, dB, min, m/s <sup>2</sup>	m, s, kg, A, mm, V, W, Hz, N, °C, dB, min, m/s <sup>2</sup>	Basis- und abgeleitete Einheiten aus dem Internationalen Einheitensystem <b>SI</b> .

**Zu Ihrer Sicherheit.**

**! WARNUNG** Lesen Sie alle Sicherheitshinweise und Anweisungen. Versäumnisse bei der Einhaltung der Sicherheitshinweise und Anweisungen können elektrischen Schlag, Brand und/oder schwere Verletzungen verursachen. **Bewahren Sie alle Sicherheitshinweise und Anweisungen für die Zukunft auf.**

Verwenden Sie diese Vakuumpumpe nicht, bevor Sie diese Betriebsanleitung sowie die beiliegenden „Allgemeinen Sicherheitshinweise“ (Schriftenummer 3 41 30 054 06 1) gründlich gelesen und vollständig verstanden haben. Bewahren Sie die genannten Unterlagen zum späteren Gebrauch auf und überreichen Sie diese bei einer Weitergabe oder Veräußerung der Vakuumpumpe.

Beachten Sie ebenso die einschlägigen nationalen Arbeitsschutzbestimmungen.

**Bestimmung der Vakuumpumpe:**

in Verbindung mit der FEIN-Vakuumpumpe zur Aufnahme von Bohreinheiten mit Magnetfuß auf nicht magnetisierbaren Werkstoffen in wettergeschützter Umgebung. Die Vakuumpumpe ist nur zum Ansaugen von Luft, nicht von anderen Gasen oder Flüssigkeiten bestimmt.

**Spezielle Sicherheitshinweise.**

**Betreiben Sie die Vakuumpumpe nur an vorschriftsmäßigen Schutzkontaktsteckdosen. Verwenden Sie nur unbeschädigte Anschlussleitungen und regelmäßig geprüfte Verlängerungsleitungen mit Schutzkontakt.** Ein nicht durchgängiger Schutzleiter kann zu einem elektrischen Schlag führen.

**Überzeugen Sie sich vom Vorhandensein des Unterdrucks durch die Anzeige am Manometer. Das Versagen des Vakuums kann infolge eines Netzausfalls oder durch thermische Überlastung der Vakuumpumpe auftreten.** Das Versagen des Vakuums kann zum Absturz der gesamten Einheit führen.

**Lassen Sie die eingeschaltete Vakuumpumpe nicht unbeaufsichtigt.**

**Setzen Sie niemals einen Teil des menschlichen Körpers dem Vakuum aus.** Das Vakuum kann Verletzungen verursachen.

**Überprüfen Sie Anschlüsse, Dichtungen und Schläuche vor jedem Gebrauch. Lassen Sie Beschädigungen nur von qualifiziertem Fachpersonal und nur mit FEIN-Ersatzteilen reparieren. Vermeiden Sie Verengungen der Schläuche, z. B. durch Verschmutzungen, Quetschen oder Zerren.** Fehlendes Vakuum kann zum Versagen der Haltevorrichtung und zu Verletzungen führen.

**Es ist verboten Schilder und Zeichen auf die Vakuumpumpe zu schrauben oder zu nieten.** Eine beschädigte Isolierung bietet keinen Schutz gegen elektrischen Schlag. Verwenden Sie Klebeschilder.

**Prüfen Sie vor der Inbetriebnahme die Netzanschlussleitung und den Netzstecker auf Beschädigungen.**

## Bedienungshinweise.

Angeschlossene Komponenten müssen für einen maximalen Unterdruck von mindestens  $-0,9$  bar ausgelegt sein.

Stellen Sie die Vakuumpumpe so auf, dass Ansaug- und Abluft gut zirkulieren kann. Halten Sie die Lüftungsöffnungen unbedingt frei und sauber.

Um der thermischen Überlastung vorzubeugen, nehmen Sie in regelmäßigen Abständen Betriebspausen der Vakuumpumpe vor.

Nach dem Gebrauch schalten Sie die Vakuumpumpe aus, ziehen den Netzstecker und lassen den Druck durch Demontieren des Saugschlauches ab.

## Störungsbeseitigung

<b>Pumpe schaltet nach längerer Laufzeit ab</b>	
<b>Ursache</b>	<b>Abhilfe</b>
Pumpe wird zu heiß.	Lüftungsschlitze freihalten.
Ansaugfilter des Motors verstopft.	Ansaugfilter wechseln lassen.
<b>Vakuumleistung zu gering</b>	
<b>Ursache</b>	<b>Abhilfe</b>
Dichtungen am Motor undicht.	Dichtungen und Laufbüchse wechseln lassen.

## Instandhaltung und Kundendienst.

 Überprüfen Sie Anschlüsse, Dichtungen und Schläuche. Lassen Sie Beschädigungen nur von qualifiziertem Fachpersonal und nur mit FEIN-Ersatzteilen reparieren.

Halten Sie die Lüftungsöffnungen frei und sauber.

Reinigen Sie den Filter im Anschlussschlauch regelmäßig durch Ausblasen mit Druckluft entgegen der Strömungsrichtung. Tauschen Sie den Filter bei stärkerer Verschmutzung aus.

Wenn die Anschlussleitung des Elektrowerkzeugs beschädigt ist, muss sie durch eine speziell vorgeschaltete Anschlussleitung ersetzt werden, die über den FEIN-Kundendienst erhältlich ist.

## Gewährleistung und Garantie.

Die Gewährleistung auf das Erzeugnis gilt gemäß den gesetzlichen Regelungen im Lande des Inverkehrbringens. Darüber hinaus leistet FEIN Garantie entsprechend der FEIN-Hersteller-Garantieerklärung.

Im Lieferumfang Ihrer Vakuumpumpe kann auch nur ein Teil des in dieser Betriebsanleitung beschriebenen oder abgebildeten Zubehörs enthalten sein.

## Konformitätserklärung.

Die Firma FEIN erklärt in alleiniger Verantwortung, dass dieses Produkt den auf der letzten Seite dieser Betriebsanleitung angegebenen einschlägigen Bestimmungen entspricht.





Technische Unterlagen bei: C. & E. FEIN GmbH, C-DB\_IA, D-73529 Schwäbisch Gmünd

## Umweltschutz, Entsorgung.

Verpackungen, ausgemusterte Vakuumpumpen und Zubehör einer umweltgerechten Wiederverwertung zuführen.

## Original Instructions for Vacuum Pump.

## Symbols, abbreviations and terms used.

Symbol, character	Explanation
	Make sure to read the enclosed documents such as the Instruction Manual and the General Safety Instructions.
	Before commencing this working step, pull the mains plug out of the socket. Otherwise there may be danger of injury caused by unintentional starting of the vacuum pump.
CE	Confirms the conformity of the vacuum pump with the Guidelines of the European Community.
 <b>WARNING</b>	This sign indicates a possible dangerous situation that could cause severe or fatal injury.
	Worn out vacuum pumps and other electro-technical and electrical products should be collected separately and sorted for environment-friendly recycling.
	Product with basic insulation plus additional insulation on touchable, conductive parts connected to the protective conductor.

Character	Unit of measurement, international	Unit of measurement, national	Explanation
$P_1$	W	W	Power input
$U$	V	V	Rated voltage
$f$	Hz	Hz	Frequency
Vol.	l/min	l/min	Flow rate
Vac.	bar	bar	Vacuum
L x W x H	mm	mm	Length x Width x Height
	kg	kg	Weight according to EPTA-Procedure 01/2003
$L_{pA}$	dB	dB	Sound pressure level
	m, s, kg, A, mm, V, W, Hz, N, °C, dB, min, $m/s^2$	m, s, kg, A, mm, V, W, Hz, N, °C, dB, min, $m/s^2$	Basic and derived units of measurement from the international system of units <b>SI</b> .

## For your safety.

 **WARNING** Read all safety warnings and all instructions. Failure to follow the warnings and instructions may result in electric shock, fire and/or serious injury.

## Save all warnings and instructions for future reference.

 Do not use this vacuum pump before you have thoroughly read and completely understood this Instruction Manual and the enclosed "General Safety Instructions" (document number 3 41 30 054 06 1). The documents mentioned should be kept for later use and enclosed with the vacuum pump, should it be passed on or sold.

Please also observe the relevant national industrial safety regulations.

## Intended use of the vacuum pump:

For holding drill units with magnetic foot on non-magnetic materials in weather-protected environments in conjunction with the FEIN vacuum plate. The vacuum pump is intended only for drawing in air and not for gases or fluids.

## Special safety instructions.

**Operate the vacuum pump only from socket outlets with the earthing contact according to regulations. Only use undamaged supply cords and regularly checked extension cords with earthing contact.** A protective conductor without continuity can lead to electric shock.

**Convince yourself of the existence of the vacuum by checking the reading on the manometer. Failure of the vacuum can occur as a result of a mains failure or because of thermal overload of the vacuum pump.** Failure of the vacuum can result in the complete unit falling down.

**Do not leave the switched on vacuum pump unattended. Never subject a part of the human body to the vacuum.** The vacuum can cause injuries.

**Check the connections, seals and hoses each time before using. Have damage repaired only through a qualified repair person and only using original FEIN replacement parts. Prevent the hoses from being constricted, e.g., through debris, pinching or pulling.** Lack of vacuum may lead to failure of the holding device and lead to injury.

**Do not rivet or screw any name-plates or signs to the vacuum pump.** If the insulation is damaged, protection against an electric shock will be ineffective. Adhesive labels are recommended.

**Before putting into operation, check the mains connection and the mains plug for damage.**

## Operating Instructions.

Connected components must be designed for a maximum vacuum of at least -0,9 bar.

Set up the vacuum pump in such a manner that the intake and exhaust air can circulate well. Make sure that the ventilation openings are not obstructed and clean.

To prevent thermal overload, take periodic breaks from operating the vacuum pump.

After use, switch the vacuum pump off, pull the mains plug and relieve the pressure by removing the vacuum hose.

## Troubleshooting

<b>Pump switches off after prolonged running</b>	
<b>Cause</b>	<b>Corrective Action</b>
Pump getting too hot.	Keep ventilation slots clear.
Intake filter of motor clogged.	Have intake filter replaced.
<b>Vacuum capacity too low</b>	
<b>Cause</b>	<b>Corrective Action</b>
Seals of motor untight.	Have seals and liner replaced.

## Repair and customer service.

 Check the connections, seals and hoses. Have damage repaired only through a qualified repair person and only using original FEIN replacement parts.

Keep the ventilation openings unobstructed and clean.

Clean the filter in the connection hose regularly by blowing it out with compressed air in the opposite flow direction. Replace the filter if heavily soiled.

If the supply cord of this power tool is damaged, it must be replaced by a specially prepared cord available through the FEIN customer service centre.

## Warranty and liability.

The warranty for the product is valid in accordance with the legal regulations in the country where it is marketed. In addition, FEIN also provides a guarantee in accordance with the FEIN manufacturer's warranty declaration.

The delivery scope of your vacuum pump may include only a part of the accessories described or shown in this instruction manual.

## Declaration of conformity.

FEIN declares itself solely responsible for this product conforming with the relevant provisions given on the last page of this Instruction Manual.





Technical documents at: C. & E. FEIN GmbH, C-DB\_IA, D-73529 Schwäbisch Gmünd

## Environmental protection, disposal.

Packaging, worn out vacuum pumps and accessories should be sorted for environment-friendly recycling.

Notice originale Pompe à vide.

## Symboles, abréviations et termes utilisés.

Symbole, signe	Explication
	Lire impérativement les documents ci-joints tels que la notice d'utilisation et les instructions générales de sécurité.
	Avant d'effectuer ce travail, retirer la fiche de la prise de courant. Sinon, il y a des risques de blessures dus à un démarrage non intentionné de la pompe à vide.
CE	Confirme la conformité de la pompe à vide avec les directives de l'Union Européenne.
	Cette indication indique une situation éventuellement dangereuse pouvant entraîner de graves blessures ou la mort.
	Mettre à part les pompes à vide ou autres produits électrotechniques et électriques hors d'usage et les rapporter à un centre de recyclage respectant les directives concernant la protection de l'environnement.
	Produit avec isolation de base et raccordement supplémentaire au conducteur de protection de tous les éléments conducteurs pouvant être touchés.

Signe	Unité internationale	Unité nationale	Explication
$P_1$	W	W	Puissance absorbée
$U$	V	V	Tension de référence
$f$	Hz	Hz	Fréquence
Vol.	l/min	l/min	Débit volumétrique
Vide	bar	bar	Vide
$L \times L \times H$	mm	mm	longueur x largeur x hauteur
	kg	kg	Poids suivant EPTA-Procédure 01 / 2003
$L_{pA}$	dB	dB	Niveau de pression acoustique
	m, s, kg, A, mm, V, W, Hz, N, °C, dB, min, m/s <sup>2</sup>	m, s, kg, A, mm, V, W, Hz, N, °C, dB, min, m/s <sup>2</sup>	Unités de base et unités dérivées du système international SI.

## Pour votre sécurité.

**AVERTISSEMENT** Lire tous les avertissements de sécurité et toutes les instructions.

Ne pas suivre les avertissements et instructions peut donner lieu à une électrocution, un incendie et/ou une blessure sérieuse.

Conservez tous les avertissements et toutes les instructions pour pouvoir vous y reporter ultérieurement.

 Ne pas utiliser cette pompe à vide avant d'avoir soigneusement lu et compris à fond cette notice d'utilisation ainsi que les « Instructions générales de sécurité » (réf. documents 3 41 30 054 06 1). Conservez ces documents pour une utilisation ultérieure et joignez-les à la pompe à vide en cas de transmission ou de vente à une tierce personne.

De même, respecter les dispositions concernant la prévention des accidents du travail en vigueur dans le pays en question.

### Utilisation prévue de la pompe à vide :

En combinaison avec la plaque à vide FEIN pour le montage d'unités de perçage avec embase magnétique sur des matériaux amagnétiques dans un endroit protégé des intempéries. La pompe à vide n'est conçue que pour aspirer de l'air et non d'autres gaz ou liquides.

## Instructions particulières de sécurité.

**N'utiliser la pompe à vide que branchée à des prises de courant de sécurité conformes à la législation. N'utiliser que des câbles de raccordement en parfait état et des rallonges régulièrement contrôlées.** Un conducteur de protection discontinu peut entraîner un choc électrique.

**Assurez-vous de la présence de vide en contrôlant ce qu'indique le manomètre. Une défaillance de la mise sous vide peut intervenir en suite à une coupure du secteur ou à une surcharge thermique de la pompe à vide.** Une défaillance de la mise sous vide peut provoquer le plantage de la totalité de l'unité.

**Ne pas laisser la pompe à vide mise en marche sans surveillance.**

**Ne jamais exposer le corps humain au vide.** Le vide peut causer des blessures.

**Avant chaque utilisation, contrôler les flexibles, joints d'étanchéité et raccords. Ne faire réparer des dommages que par un personnel qualifié et seulement avec des pièces de rechange d'origine FEIN. Éviter l'engorgement des flexibles causés p. ex. par encrassement, coinçage ou étirement.** Une défaillance de la mise sous vide peut provoquer la défaillance du dispositif de fixation ce qui entraîne un risque de blessures.



**Il est interdit de visser ou de riveter des plaques ou des repères sur la pompe à vide.** Une isolation endommagée n'offre aucune protection contre un choc électrique. Utiliser des autocollants.

**Avant la mise en service, assurez-vous que le câble de raccordement et la fiche sont en parfait état.**

## Instructions d'utilisation.

Les éléments raccordés doivent être prévus pour un vide maximum d'au moins -0,9 bar.

Placez la pompe à vide de manière à ce que l'air d'arrivée et l'air évacué puissent bien circuler. Maintenez les ouïes de ventilation propres et dégagées.

Pour prévenir toute surcharge thermique, faites régulièrement faire une pause à la pompe à vide.

Après utilisation, éteignez la pompe à vide, débranchez la prise du secteur et videz la pression en démontant le tuyau d'aspiration.

## Réparation des pannes

La pompe s'arrête après avoir marché longtemps	
Cause	Mesures à prendre
La pompe chauffe.	Dégager les ouïes de ventilation.
Filtre d'aspiration du moteur obstrué.	Faire changer le filtre d'aspiration.
Vide trop faible	
Cause	Mesures à prendre
Défaut d'étanchéité des joints du moteur	Faire remplacer les joints et garnitures.

## Travaux d'entretien et service après-vente.



Contrôler les flexibles, joints d'étanchéité et raccords. Ne faire réparer des dommages que par un personnel qualifié et seulement avec des pièces de rechange d'origine FEIN.

Maintenez les ouïes de ventilation propres et dégagées.

Nettoyez régulièrement le filtre du tuyau de raccord en soufflant avec de l'air comprimé dans le sens contraire du flux d'air. Remplacez immédiatement le filtre dès qu'il est encrassé.

Si un câble d'alimentation de l'outil électrique est endommagé, il doit être remplacé par un câble d'alimentation spécialement préparé qui est disponible auprès du service après-vente de FEIN.

## Garantie.

La garantie du produit est valide conformément à la réglementation légale en vigueur dans le pays où le produit est mis sur le marché. Outre les obligations de garantie légale, les appareils FEIN sont garantis conformément à notre déclaration de garantie de fabricant.

Il se peut que seule une partie des accessoires décrits ou représentés dans cette notice d'utilisation soit fournie avec la pompe à vide.

## Déclaration de conformité

L'entreprise FEIN déclare sous sa propre responsabilité que ce produit est en conformité avec les réglementations en vigueur indiquées à la dernière page de la présente notice d'utilisation.

Dossier technique auprès de : C. & E. FEIN GmbH, C-DB\_IA, D-73529 Schwäbisch Gmünd

## Protection de l'environnement, recyclage.

Rapporter les emballages, les pompes à vide hors d'usage et les accessoires dans un centre de recyclage respectant les directives concernant la protection de l'environnement.

10	1	3 13 05 360 00 7
20	1	3 13 05 361 00 6
30	1	3 29 03 018 00 6
40	1	3 13 05 363 00 3
50	1	3 13 05 359 00 5
65	1	3 14 13 007 00 7
70	1	3 14 14 057 01 8

