

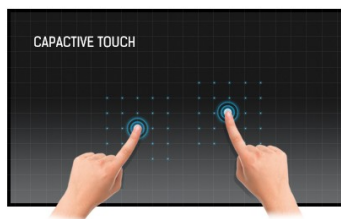

17" Open Frame 10pt Touch-Monitor

Der ProLite TF1734MC 17 Zoll (43 cm)-Multitouch LCD arbeitet mit der Projected Capacitive Touch Technologie, die dank einer speziellen Glasbeschichtung höchste Dauerhaftigkeit, Stoß- und Kratzfestigkeit sowie eine perfekte Bildqualität garantiert. Dabei bleibt die Touch-Funktion selbst bei zerkratztem Display voll funktionsfähig.

Der Bildschirm ist IP65 zertifiziert somit vor Staub- und Wasser geschützt. Der TF1734MC wird mit externen Halterungen geliefert die eine einfache Installation und Einbau ermöglichen. Der TF1734MC ist die ideale Lösung für den Einsatz im Einzelhandel, Werbe- und Kiosksysteme.



TOUCH TECHNOLOGIE - KAPAZITIV

Diese Technologie nutzt ein Sensor-Netz von mikrofeinen Drähten die in der Glassoberfläche integriert sind. Durch Berührung der Scheibe werden elektrische Signale verändert und dadurch kann die Touch-Position errechnet und an den Controller weitergegeben werden. Die Glas-Oberfläche dieser Technologie ist äußerst langlebig, die Touch-Funktionalität bleibt unberührt, selbst wenn das Glas zerkratzt ist. Es bietet eine perfekte Bildwiedergabe und kann mit den Fingern (auch mit Latex-Handschuhen) oder magnetischen Stiften bedient werden.

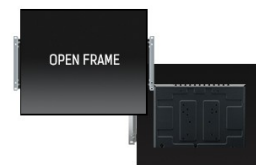

OPEN FRAME BRACKETS

Dieser Open-Frame-Monitor ist mit Befestigungswinkeln ausgestattet. Diese garantieren eine einfache Installation und machen ihn zu einer idealen Lösung für Integratoren und für Kiosk System Hersteller.

BILDDIAGONALE	17"; 43cm
BILDFORMAT	5 : 4
PANEL	TN LED
PHYSIKALISCHE AUFLÖSUNG	1280 x 1024 (1.3 megapixel)
HELLIGKEIT	250 cd/m ² typisch
HELLIGKEIT	225 cd/m ² mit touch panel
KONTRASTVERHÄLTNIS	1 000 : 1 mit touch panel
REAKTIONSZEIT	5 ms
BLICKWINKEL	horizontal/vertikal: 170° / 160°; rechts/links: 85° / 85°; nach oben/unten: 80° / 80°
DARSTELLBARE FARBEN	16.7 Mio.
TOUCHSCREEN TECHNOLOGIE	kapazitiv, multi touch (10 kompatible Touchpunkte - nur wenn das Betriebssystem das unterstützt), Aktivierung durch Finger
TOUCHPUNKTE	10
GLAS HÄRTEGRAD	7H min.
LICHTDURCHLÄSSIGKEIT	90%
ARBEITSFLÄCHE H X B	270.5 x 338 mm; 10.6" x 13.3"
PIXELABSTAND H x V	0.264 x 0.264 mm
HORIZONTALFREQUENZ	31,4 - 80 KHz
VERTIKALFREQUENZ	56 - 75 Hz
SYNCHRONISATIONSARTEN	Separate Sync

2. SCHNITTSTELLEN & ANSCHLÜSSE

ANALOG SIGNALEINGANG	VGA
DIGITAL SIGNALEINGANG	DVI
STEUERUNG	USB (touch)

3. FEATURES

PLUG & PLAY	VESA DDC2B™
PARAMETER-EINSTELLUNG	On-Screen-Display in 8 Sprachen (DE, EN, ES, FR, IT, JP, Chinesisch - vereinfachter und traditioneller) und 5 Tasten Bedienfunktion (Menu, Heraufscrollen/ Helligkeit, Nach unten scrollen/ Kontrast, Auswahl-Taste/ Auto, Power)
EINSTELLBARE PARAMETER	Kontrast, Helligkeit, Automatische Einstellung, Horizontale/Vertikale Position, Horizontale Größe, Phase, OSD horizontale/vertikale Position, OSD Einblendzeit, Zurücksetzen, Eingangsauswahl, OSD Sprache, Farbeinstellung
DIEBSTAHLSICHERUNG	Kensington-lock™
RICHTLINIEN	CE, CB, TÜV-Bauart, CU, cULus
VESA MOUNTING	100 x 100 mm
FARBE	Schwarz
WASSER- UND STAUBSCHUTZ	IP65

4. ZUBEHÖR

TREIBER	multi-touch: Windows7/8 (HID compliant), single-touch: Vista, XP, 9X, 2000, CE, NT4), Linux, Mac (OSX)
ZUBEHÖR IM LIEFERUMFANG	Netzteil, Strom-, VGA-, DVI-, USB-Kabel, L-Winkel, Touch Treiber CD-ROM, Hilfe zur Inbetriebnahme, Leitfaden zur Inbetriebnahme
OPTIONALE AUSSTATTUNG	Fernbedienung touchV01

5. POWER-MANAGEMENT

STROMVERSORGUNG	DC 12V
NETZTEIL	extern
LEISTUNGS-AUFNAHME	20 W typisch; max. 2 W im Power Management Modus
POWER MANAGEMENT	VESA DPMS

6. ABMESSUNGEN & GEWICHT

MASSE B x H x T	369 x 307 x 47.5 mm
GEWICHT	3.6 kg

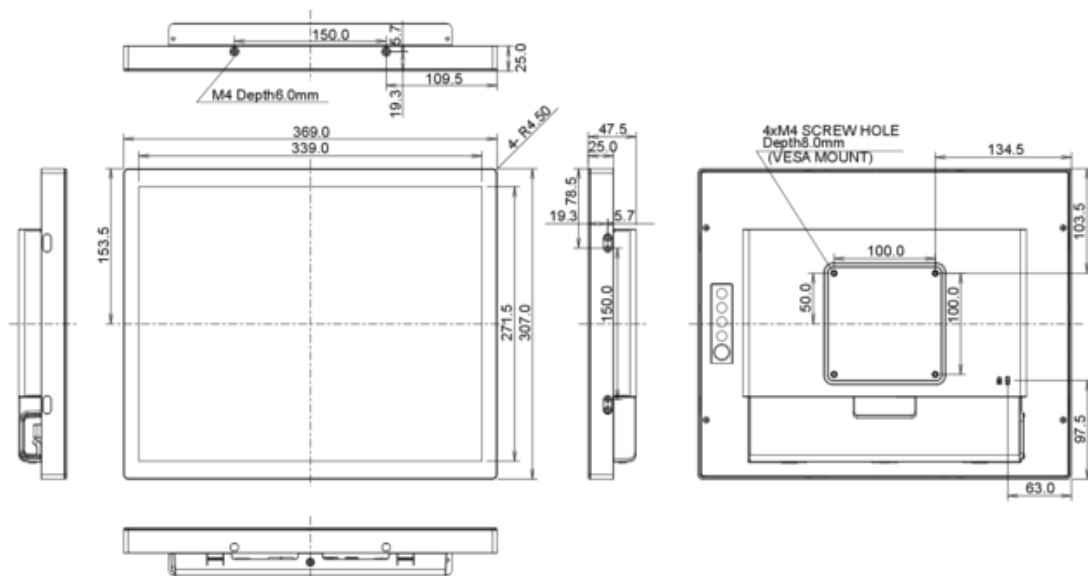

Alle Warenzeichen sind eingetragene Handelsmarken. Irrtum und Änderungen in den Spezifikationen vorbehalten. Alle LCD's erfüllen die ISO-9241-307:2008 Pixelfehlerklasse.