

Tauchpumpe

FSP 300 Automatic

mit integriertem Niveauschalter

Produktmerkmale

- » Integrierter, vollautomatischer Niveauschalter
- » Flachabsaugend bis 4,5 mm Restwasserstand (manueller Betrieb)
- » Umschaltbar von Automatik- auf Handbetrieb
- » Dauerbetriebsfest
- » 3-fache Wellenabdichtung
- » Überlastschutz mit automatischer Rückstellung integriert
- » Gehäuse aus schlagfestem Kunststoff
- » 10 m Netzkabel H05RN-F mit Schuko-Stecker
- » 1" AG Anschluß inkl. Schlauchstück 1"/25mm

Einsatzgebiete

- » **Besonders geeignet für enge Schächte**
- » Entsorgung von Klar- und Schmutzwasser mit Festkörpern bis 4,5 mm
- » Entleerung von Pumpenschächten und Behältern für Sicker- und Regenwasser
- » Trockenlegung von Kellern und Garagen

Technische Daten

Motorleistung:	270 Watt	Durchmesser:	206 mm
Spannung:	230 V/50Hz	Höhe:	252 mm
Förderhöhe (max.):	6 m	Gewicht:	4,0 kg
Fördermenge (max.):	7.200 l/h	Einschalhöhe:	ca. 130 mm
Eintauchtiefe (max.):	5,0 m	Ausschalhöhe:	ca. 75 mm
Mediumtemperatur (max.):	35°C	Korngröße:	Ø 4,5 mm
Druckanschluss:	1" AG / 25 mm	Absaugung:	bis 4,5 mm
Netzkabel:	10 m H05RN-F		

Materialien

Motorgehäuse:	Edelstahl 1.4301
Welle:	Edelstahl 1.4301
Pumpengehäuse:	Kunststoff PPS
Laufgrad:	Kunststoff PPS

Kennlinie

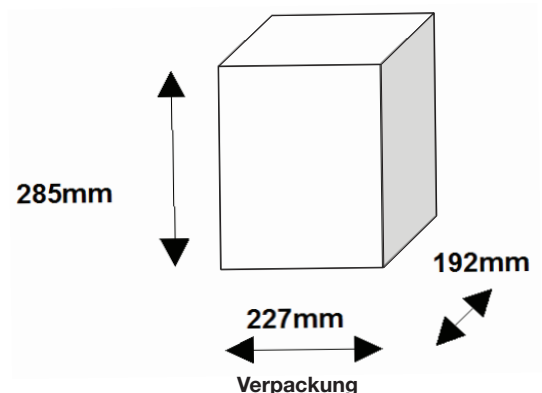
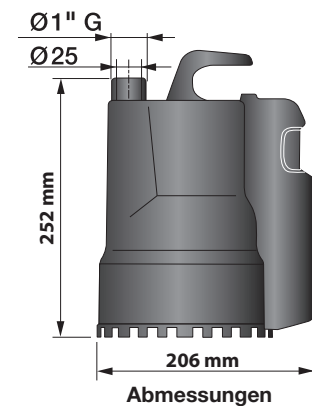
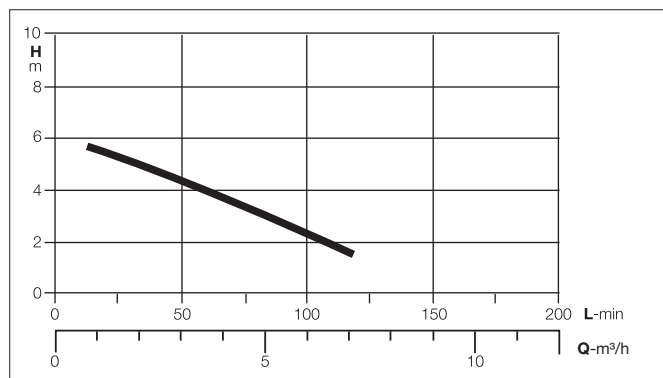

Artikel-Nr.: 600002119
 EAN Code: 4027923003723
 Prüfzeichen: CE