

# Dreiphasiges primär getaktetes Schaltnetzteil, Economy PVSE 400/30-25



Abbildung zeigt PVSE 400/24-10

## Vorteile

Stabilisierte und einstellbare Ausgangsspannung
Bis zu 200 % Real Power Boost für 4 Sekunden
Top Boost zum Auslösen von Leitungsschutzschaltern
DC OK Signalisierung
Parallel schaltbar
Servicefreundliches Federzug-Steckersystem
Optional mit aktiver Einschaltstrombegrenzung
Optional mit potenzialfreier DC OK Signalisierung
Tragschienenbefestigung

## Anwendungen

Primär getaktetes Schaltnetzteil mit hohen Leistungsreserven konzentriert auf die Kernaufgabe Spannungs- und Stromlieferung.

## Prinzipschaltbild

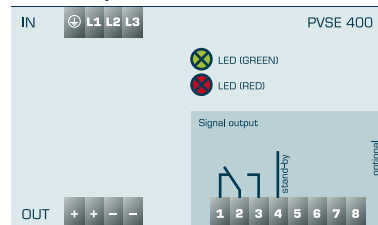

## Zulassungen



UL/CSA 60950 recognised, UL508 listed



# Dreiphasiges primär getaktetes Schaltnetzteil, Economy

## PVSE 400/30-25

Typ	PVSE 400/30-25
<b>Elektrische Daten</b>	
Besonderheiten	
Eigenschaften	-
<b>Eingangsdaten</b>	
Eingangsnennspannung	3 x 400 - 500 Vac
Eingangsspannungsbereich	340 - 550 Vac (480 - 780 Vdc)
Eingangsnennstrom (Nennlast)	1,6 A (3 x 340 Vac)
Nennfrequenzbereich	44 - 66 Hz / 0 Hz
Einschaltstrombegrenzung	<30 A, NTC
Eingangssicherung intern	3 x 6,3 A (träge)
Empfohlene Vorsicherung, LS-Schalter	10 A, 16 A, Charakteristik B, C
Oberwellenkorrektur	passiv
Netzausfallüberbrückung (Nennlast)	15,6 / 42,9 ms (400 / 500 Vac)
Transientenüberspannungsschutz	Varistor
<b>Ausgangsdaten</b>	
Ausgangsnennspannung	30 Vdc ±1 %
Ausgangsspannungsbereich	27 - 43 Vdc
Rückspeisungsfestigkeit max.	63 Vdc
Ausgangsnennstrom	25,00 A
Parallel schaltbar	Ja
Power Boost	45 A / 4 s (35 A / 8 s)
Überlastverhalten	Konstantstrom
max. Verlustleistung Leerlauf/Nennlast	5,2 / 47,3 W
Serienschaltbar	Ja
Wirkungsgrad	typ. 94,1 %
Restwelligkeit (Nennlast)	typ. 70 mVss
Top Boost	85 A / 50 ms
<b>Signalisierung</b>	
Power Good (DC OK)	LED grün, LED rot
Potenzialfreier Relaiskontakt	Ja
Stand-by-Eingang	Ja
<b>Zulassungen</b>	
Approbationen	cURus, cULus
<b>Umwelt</b>	
Umgebungstemperatur	-25° C bis +70° C
Lagertemperatur	-25° C bis +85° C
Derating	-3 %/K > +50° C
<b>Sicherheit und Schutz</b>	
Schutzart	IP 20
Schutzklasse	I, mit PE Anschluss
<b>Zubehör</b>	
Anschlussstecker für Signalisierung	PV-CON (optional)
TS35-Befestigung für seitliche Montage	PV-TS35M (optional)
Montageplatte für Direktverschraubung	PV-WB2 (optional)
<b>Bestelldaten</b>	
Bestellnummer	<b>PVSE 400/30-25</b>

Typ	PVSE 400/30-25
<b>Mechanische Daten</b>	
<b>Anschluss und Montage</b>	
Anschlüsse Eingang, (Federkraftklemme, steckbar)	max. 2,5 mm <sup>2</sup>
Anschlüsse Ausgang, (Federkraftklemme, steckbar)	max. 10 mm <sup>2</sup>
Anschlüsse Signalisierung, (Federkraftklemme, steckbar)	max. 0,5 mm <sup>2</sup>
Einbaulage	vertikal
Befestigung	DIN Tragschiene TH 35
<b>Maße und Gewichte</b>	
Gewicht	3,03 kg

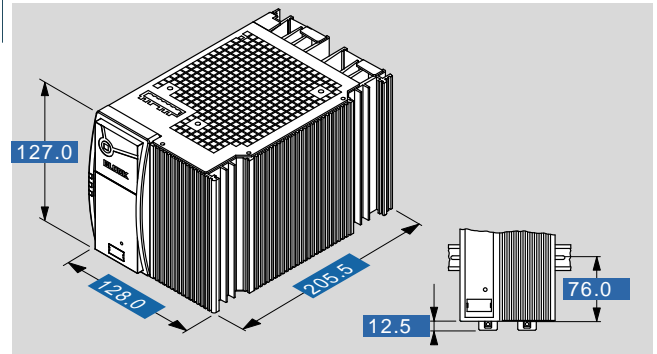

Änderungen vorbehalten.