

Blindabdeckungen für DIGITUS® 19" Netzwerk- und Serverschränke

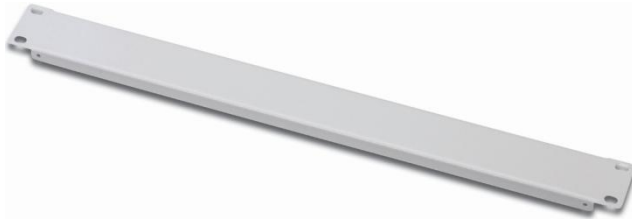

✓ Einfache Montage

✓ Befestigung an den Winkelprofilen

✓ Erhältlich in 1HE bis zu 6HE

✓ Erhältlich in Grau und Schwarz

Kurzbeschreibung

Blindabdeckungen für DIGITUS® 19" Netzwerk- und Serverschränke, 1HE bis 6HE

Features

- Zur Abdeckung ungenutzter HE-Plätze
- Befestigung an den Winkelprofilen
- Stahlblech
- Erhältlich in den Farben Grau (RAL 7035) und Schwarz (RAL 9005)
- Erhältlich in den Höheneinheiten von 1HE bis 6HE

Produktübersicht

Die Blindabdeckungen von DIGITUS® sind gefertigt aus Stahlblech. Zur Abdeckung leerer Bereiche in der 19"-Ebene Ihres DIGITUS® Netzwerk- oder Serverschranks. Erhältlich in den Höheneinheiten von 1HE bis zu 6HE in Grau (RAL 7035) und Schwarz (RAL 9005).

Artikelnummer Information

DN-97612	DIGITUS® 1HE Blindabdeckplatte, Farbe Grau (RAL 7035)
DN-97613	DIGITUS® 2HE Blindabdeckplatte, Farbe Grau (RAL 7035)
DN-19 BPN-03	DIGITUS® 3HE Blindabdeckplatte, Farbe Grau (RAL 7035)
DN-19 BPN-04	DIGITUS® 3HE Blindabdeckplatte, Farbe Grau (RAL 7035)
DN-19 BPN-05	DIGITUS® 5HE Blindabdeckplatte, Farbe Grau (RAL 7035)
DN-19 BPN-06	DIGITUS® 6HE Blindabdeckplatte, Farbe Grau (RAL 7035)
DN-19 BPN-01-SW	DIGITUS® 1HE Blindabdeckplatte, Farbe Schwarz (RAL 9005)
DN-19 BPN-02-SW	DIGITUS® 2HE Blindabdeckplatte, Farbe Schwarz (RAL 9005)
DN-19 BPN-03-SW	DIGITUS® 3HE Blindabdeckplatte, Farbe Schwarz (RAL 9005)
DN-19 BPN-04-SW	DIGITUS® 3HE Blindabdeckplatte, Farbe Schwarz (RAL 9005)
DN-19 BPN-05-SW	DIGITUS® 5HE Blindabdeckplatte, Farbe Schwarz (RAL 9005)
DN-19 BPN-06-SW	DIGITUS® 6HE Blindabdeckplatte, Farbe Schwarz (RAL 9005)

Weiteres Zubehör von DIGITUS[®]

DN-19 FEET	Nivellierfüße für DIGITUS [®] Schränke, 4 Stück
DN-19 SET	Schraubenset, M6, 50xM6 Schrauben, 50xM6 Muttern, 50xM6 Unterlegscheiben, Schwarz, Länge 17 mm
DN-19 SET-S	Schraubenset, M6, 50xM6 Schrauben, 50xM6 Muttern, 50xM6 Unterlegscheiben, Silber, Länge 17 mm
DN-19 EARTH	DIGITUS [®] Potential-Ausgleichsschiene, 4 Zugbügel
DN-19 CASTOR	Laufrollen-Set für DIGITUS [®] Schränke, 2 Stück feststellbar, belastbar bis 250 kg
DN-19 CASTOR-WB	Laufrollen-Set für unmontierte DIGITUS [®] Schränke, 2 Stück feststellbar, belastbar bis 250 kg
DN-19 KEY-1U	DIGITUS [®] 1HE abschließbarer Tastatureinschub, Farbe Grau (RAL 7035)
DN-19 KEY-1U-SW	DIGITUS [®] 1HE abschließbarer Tastatureinschub, Farbe Schwarz (RAL 9005)
DN-19 KEY-2U	DIGITUS [®] 2HE abschließbarer Tastatureinschub, Farbe Grau (RAL 7035)
DN-19 KEY-2U-SW	DIGITUS [®] 2HE abschließbarer Tastatureinschub, Farbe Schwarz (RAL 9005)
DN-19 KEY-3U	DIGITUS [®] 3HE abschließbarer Tastatureinschub, Farbe Grau (RAL 7035)
DN-19 KEY-3U-SW	DIGITUS [®] 3HE abschließbarer Tastatureinschub, Farbe Schwarz (RAL 9005)
DN-19 BGL	Anreihverbindungsset für DIGITUS [®] Schränke, 46x130x23 mm
DN-19 BGL-1	Anreihverbindungsset für DIGITUS [®] Unique & Dynamic Basic Schränke, 46x130x23 mm
DN-19 BGL-SRV	Anreihverbindungsset für DIGITUS [®] Serverschränke
DN-19 PHS	Profilhalbzylinderschloss für DIGITUS [®] Netzwerkschränke
DN-19 PHS-SRV	Profilhalbzylinderschloss für DIGITUS [®] Serverschränke
DN-19 KEY-801	Schlüssel für Wandschränke, Schlüssel-Nr.: 801
DN-19 KEY-9081	Schlüssel für Schwenkgriffschlösser von Unique Server- und Netzwerkschränken, Schlüssel-Nr.: 9081
DN-19 KEY-9473	Schlüssel für Netzwerk-, Server- und Wandschränke, Schlüssel-Nr.: 9473
DN-19 KEY-EK333	Schlüssel für DN-19 PHS, Data Center, Schlüssel-Nr.: EK333
DN-19 LIGHT-3	DIGITUS [®] LED Schrankbeleuchtung, mit Schalter für autom. Tür- oder Berührungsmodus, (Sensor), inkl. Poweradapter
DN-19 FAN	Ersatzlüfter für DIGITUS [®] Lüftereinheiten, 138m ³ zirk./h, Geräuschpegel: 47 dB/m

Technische Zeichnungen

Blindabdeckung - 1HE

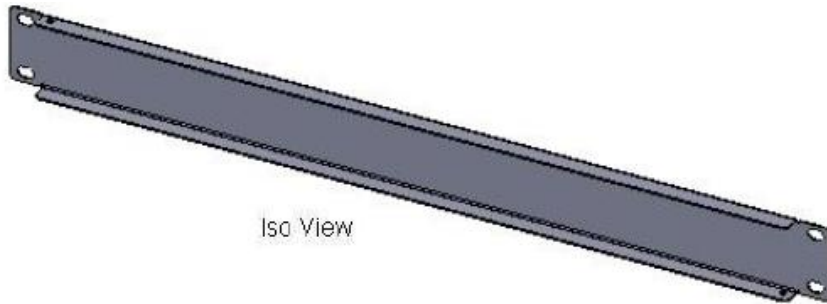

Iso View

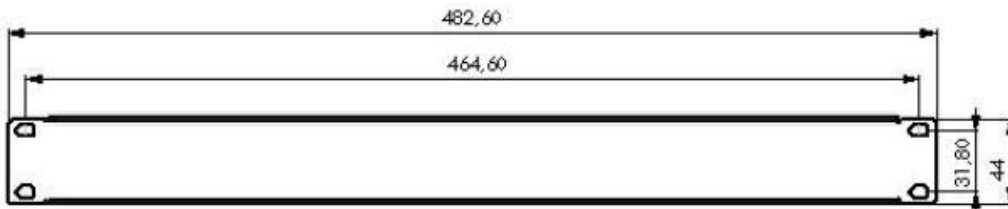

Top View

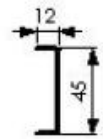

Side View

Blindabdeckung - 2HE

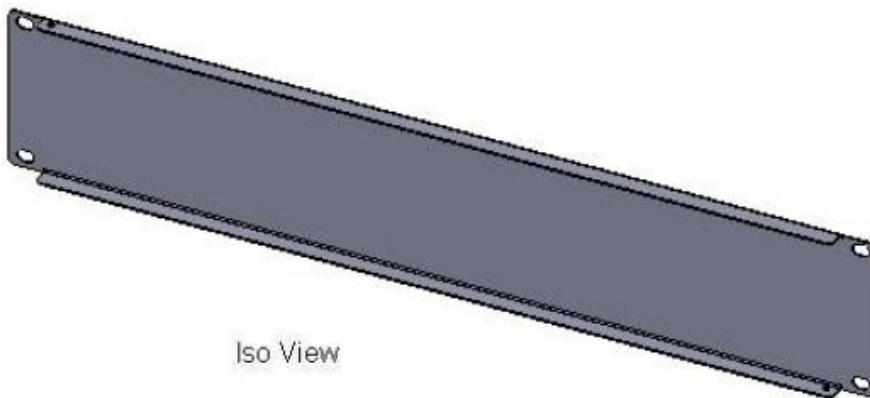

Iso View

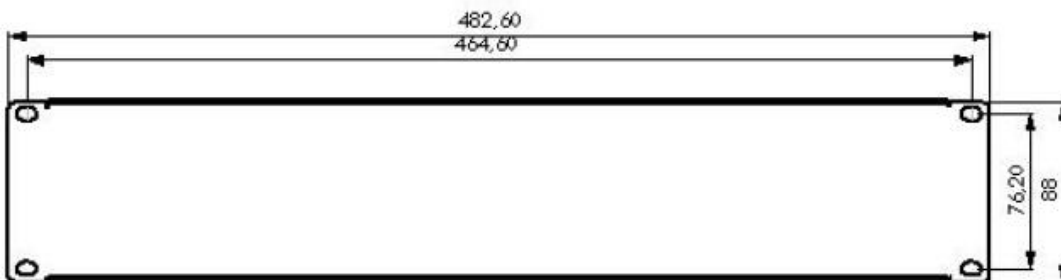

Top View

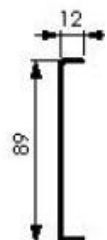

Side View

Blindabdeckung - 3HE

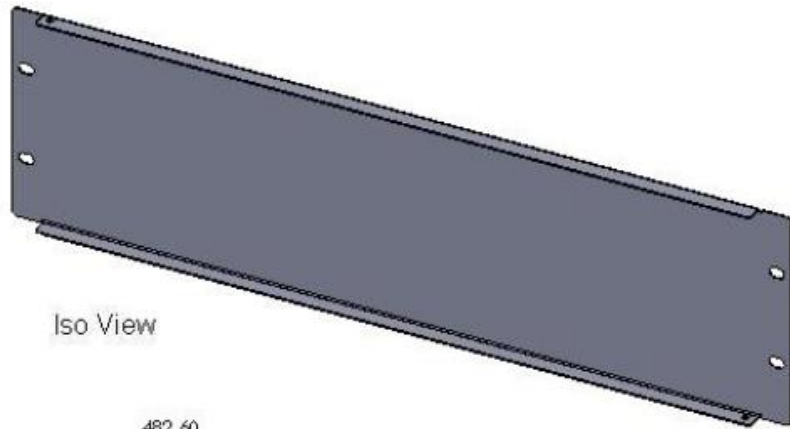

Iso View

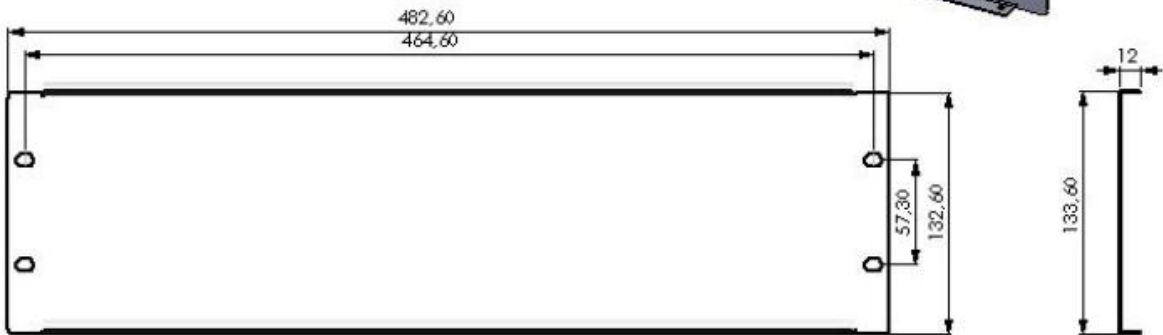

Top View

Side View

Blindabdeckung - 4HE

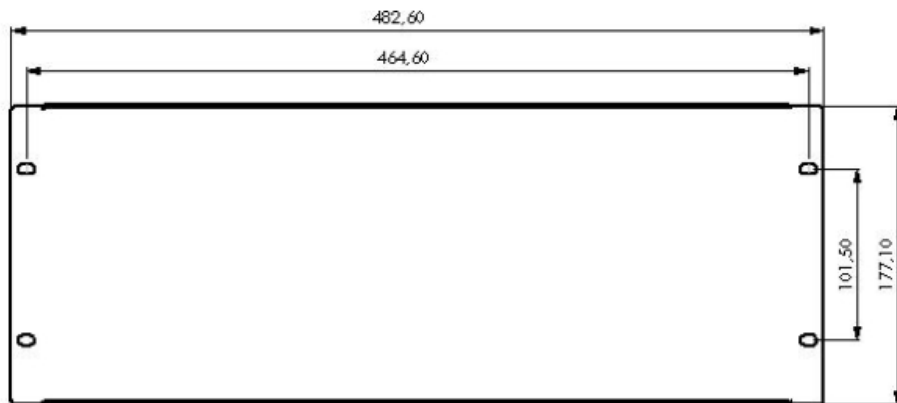

Top View

Side View

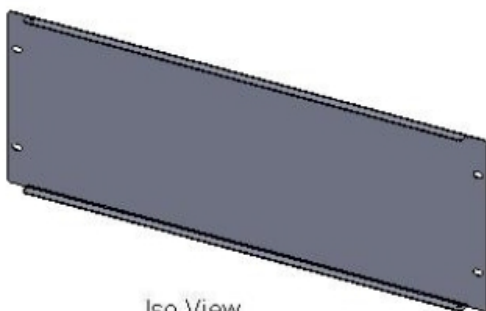

Iso View

Blindabdeckung - 5HE

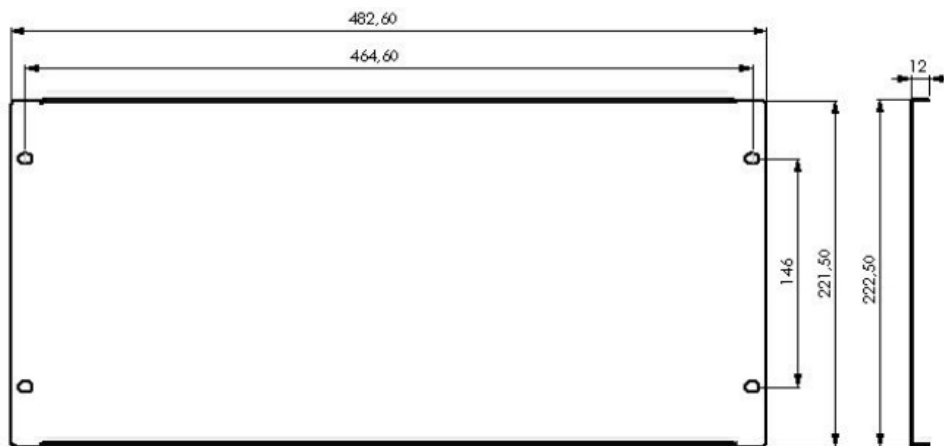

Top View

Side View

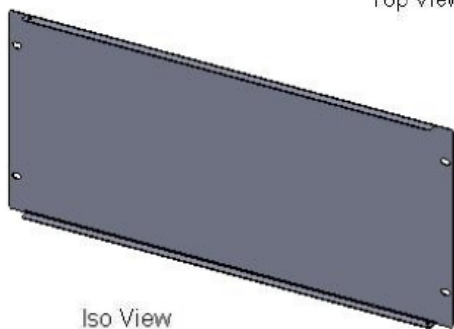

Iso View

Blindabdeckung - 6HE

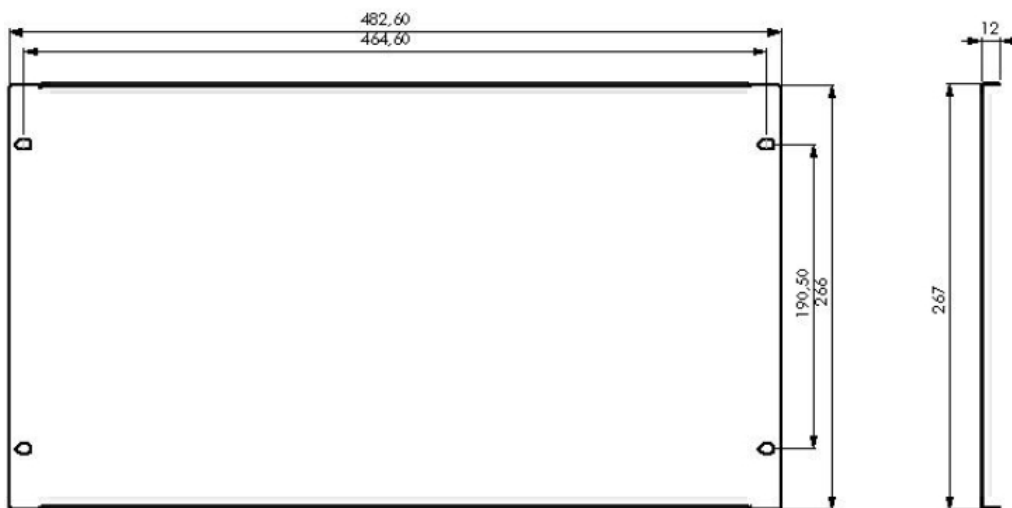

Top View

Side View

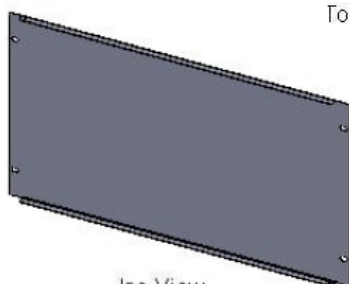

Iso View