

Benutzerhandbuch



HP OfficeJet 200



HP OfficeJet 200 Mobile series

Benutzerhandbuch

Copyright-Informationen

© 2016 Copyright HP Development Company, L.P.

1. Ausgabe, 3/2016

Hinweise von HP

Die in diesem Dokument enthaltenen Informationen können ohne vorherige Ankündigung geändert werden.

Alle Rechte vorbehalten. Vervielfältigung, Adaption oder Übersetzung dieser Unterlagen sind ohne vorherige schriftliche Genehmigung von HP nur im Rahmen des Urheberrechts zulässig.

Für HP Produkte und Dienste gelten nur die Gewährleistungen, die in den ausdrücklichen Gewährleistungserklärungen des jeweiligen Produkts bzw. Dienstes beschrieben werden. Aus dem vorliegenden Dokument sind keine weiter reichenden Gewährleistungsansprüche abzuleiten. HP haftet nicht für technische oder redaktionelle Fehler oder Auslassungen in diesem Dokument.

Marken

Microsoft und Windows sind in den USA und anderen Ländern eingetragene Marken oder Marken der Microsoft Corporation.

ENERGY STAR und das ENERGY STAR Logo sind eingetragene Marken der United States Environmental Protection Agency (EPA).

Mac, OS X und AirPrint sind in den USA und/oder anderen Ländern eingetragene Marken von Apple Inc.

Sicherheitsinformationen



Befolgen Sie bei Verwendung dieses Geräts stets die grundlegenden Sicherheitsvorkehrungen, um die Verletzungsgefahr durch Brand oder Stromschlag auf ein Minimum zu reduzieren.

1. Lesen und beachten Sie unbedingt die Anweisungen in der Dokumentation, die dem Drucker beiliegt.
2. Beachten Sie sämtliche auf dem Produkt angebrachten Warnhinweise und Anweisungen.
3. Ziehen Sie vor dem Reinigen den Netzstecker aus der Netzsteckdose, und entfernen Sie das Akkupaket.
4. Dieses Produkt darf nicht in der Nähe von Wasser aufgestellt oder betrieben bzw. von einer Person mit nassen Händen aufgestellt oder bedient werden.
5. Stellen Sie das Produkt auf einer stabilen und sicheren Unterlage auf.
6. Wählen Sie für das Produkt einen geschützten Standort, an dem keine Personen auf das Netzkabel treten oder darüber stolpern können. Das Netzkabel darf nicht beschädigt werden.
7. Wenn das Produkt nicht einwandfrei funktioniert, lesen Sie weitere Informationen im Abschnitt „Lösen von Problemen“.
8. Im Inneren des Produkts befinden sich keine Teile, die vom Endnutzer instand gesetzt werden können. Überlassen Sie Wartungsarbeiten qualifiziertem Wartungspersonal.
9. Verwenden Sie ausschließlich das bei HP für diesen Drucker erhältliche Akkupaket.

Inhaltsverzeichnis

1 Vorgehensweise	1
2 Erste Schritte	2
Eingabehilfen	2
HP EcoSolutions (HP und die Umwelt)	2
Energieverwaltung	3
Ruhemodus	3
Automatisches Ausschalten (Autom.-Aus)	3
Leiser Modus	4
Optimieren der Druckerverbrauchsmaterialien	5
Bauteile des Druckers	5
Vorder- und Seitenansicht	6
Bereich für Verbrauchsmaterial	7
Rückansicht	7
Verwenden des Druckerbedienfelds	8
Hochklappen des Bedienfelds	8
Übersicht der Schaltflächen	8
Verwenden der Startanzeige	9
Grundlagen zum Papier	10
Empfohlenes Papier für den Druck	10
Bestellen von HP Papier	12
Tipps zur Auswahl und Verwendung von Papier	12
Einlegen von Papier	12
Festlegen oder Ändern der Papiereinstellungen	15
Aktualisieren des Druckers	15
Verwenden des Druckerakkus	16
Einsetzen oder Austauschen des Akkus	16
Überprüfen des Akkustatus	17
So überprüfen Sie den Akkustatus	17
So überprüfen Sie den Akkustatus über das Druckerbedienfeld	17
Akkustatus	17
Aufladen des Akkus	18
Lagern des Akkus	18
Entsorgen des verbrauchten Akkus	19
Öffnen der HP Druckersoftware (Windows)	19

3 Drucken	20
Drucken von Dokumenten	20
Drucken von Broschüren	21
Drucken auf Briefumschlägen	22
Drucken von Fotos	23
Drucken auf Spezialpapier und Papier mit Sonderformat	24
Beidseitiges Drucken	26
Drucken mit AirPrint™	27
Tipps für erfolgreiches Drucken	28
4 Drucken mit HP ePrint	30
Einrichten von HP ePrint	30
Drucken mit HP ePrint	31
5 Verwenden von Patronen	32
Informationen zu Patronen und zum Druckkopf	32
Überprüfen der geschätzten Tintenfüllstände	32
Drucken nur mit schwarzer oder nur mit farbiger Tinte	33
Auswechseln der Patronen	33
Bestellen von Patronen	35
Lagerung von Verbrauchsmaterial	35
Gewährleistungsinformationen für Patronen	35
6 Netzwerkeinrichtung	37
Einrichten des Druckers für die Wireless-Kommunikation	37
Vorbereitungen	37
Einrichten des Druckers im Wireless-Netzwerk	38
Wechseln des Verbindungstyps	38
Testen der Wireless-Verbindung	39
Ein- oder Ausschalten der Wireless-Funktionen des Druckers	39
Ändern der Netzwerkeinstellungen	40
Verwenden von Wi-Fi Direct	40
7 Druckerverwaltungstools	44
Toolbox (Windows)	44
HP Dienstprogramm (OS X)	44
Eingebetteter Webserver	44
Informationen zu Cookies	45
Öffnen des eingebetteten Webservers	45
Eingebetteter Webserver lässt sich nicht öffnen	46

8 Lösen von Problemen	48
Papierstaus und Probleme mit der Papierzufuhr	48
Beseitigen eines Papierstaus	48
Anweisungen zum Beseitigen von Papierstaus	48
Informationen zum Vermeiden von Papierstaus	49
Beheben von Problemen bei der Papierzufuhr	50
Probleme beim Drucken	50
Beheben von Problemen, wenn Seite nicht gedruckt wird (kein Druck möglich)	50
Allgemeine Anweisungen zum Lösen von Druckproblemen	51
Beheben von Druckqualitätsproblemen	55
Allgemeine Anweisungen zum Lösen von Druckqualitätsproblemen	55
Probleme mit Netzwerk und Verbindungen	58
Fehlerbehebung bei Wireless-Verbindungen	58
Suchen der Netzwerkeinstellungen für Wireless-Verbindungen	59
Beheben von Problemen bei Verbindungen über Wi-Fi Direct	59
Probleme mit der Druckerhardware	60
So erhalten Sie Hilfe über das Bedienfeld des Druckers	60
Erläuterungen zu Druckerberichten	61
Druckerstatusbericht	61
Netzwerkkonfigurationsseite	61
Druckqualitätsbericht	61
Wireless-Testbericht	61
Lösen von Problemen beim Verwenden von HP ePrint	62
Warten des Druckers	62
Reinigen des äußeren Gehäuses	63
Warten des Druckkopfs und der Druckpatronen	63
Wiederherstellen von Standardwerten und Einstellungen	64
HP Support	64
Anhang A Technische Daten	66
Spezifikationen	66
Zulassungshinweise	67
Modellzulassungsnummer	68
FCC-Erklärung	68
Hinweis für Benutzer in Korea	68
VCCI (Klasse B)-Konformitätserklärung für Benutzer in Japan	69
Hinweis zum Netzkabel für Benutzer in Japan	69
Hinweis zu Bildschirmarbeitsplätzen in Deutschland	69
Europäische Union – Rechtlicher Hinweis	69
Produkte mit Wireless-Funktionalität	69
Konformitätserklärung	71

Zulassungshinweise für Wireless-Produkte	72
Belastung durch Hochfrequenzstrahlung	72
Hinweis für Benutzer in Brasilien	72
Hinweis für Benutzer in Kanada	73
Hinweis für Benutzer in Taiwan	73
Hinweis für Benutzer in Mexiko	74
Hinweis für Benutzer in Japan	74
Hinweis für Benutzer in Korea	74
Programm zur umweltfreundlichen Produktherstellung	74
Hinweise zum Umweltschutz	75
Europäische Union – Verordnung 1275/2008 der Kommission	75
Papier	75
Kunststoff	75
Datenblätter zur Materialicherheit	75
Recycling-Programm	75
Recyclingprogramm für HP Inkjet-Verbrauchsmaterialien	76
Leistungsaufnahme	76
Entsorgung von Altgeräten durch Benutzer	76
Chemische Substanzen	76
Richtlinie zur Beschränkung der Verwendung gefährlicher Stoffe (Ukraine)	76
Richtlinie zur Beschränkung der Verwendung gefährlicher Stoffe (Indien)	77
China SEPA Öko-Label – Benutzerinformationen	77
China Energy Label für Drucker, Faxgeräte und Kopierer	78
Tabelle mit gefährlichen Substanzen/Elementen und ihren Inhaltsstoffen (China)	79
EPEAT	79
Entsorgung von Batterien/Akkus in Taiwan	79
United States Call2Recycle (RBRC)	80
Hinweis zur Rücknahme von Akkus in Kalifornien	80
EU-Richtlinie für Batterien/Akkus	81
Index	82

1 Vorgehensweise

- „Erste Schritte“
- „Drucken“
- „Drucken mit HP ePrint“
- „Verwenden von Patronen“
- „Lösen von Problemen“

2 Erste Schritte

Dieses Handbuch enthält Informationen zur Verwendung des Produkts und zur Problembehandlung.

- [Eingabehilfen](#)
- [HP EcoSolutions \(HP und die Umwelt\)](#)
- [Bauteile des Druckers](#)
- [Verwenden des Druckerbedienfelds](#)
- [Grundlagen zum Papier](#)
- [Einlegen von Papier](#)
- [Festlegen oder Ändern der Papiereinstellungen](#)
- [Aktualisieren des Druckers](#)
- [Verwenden des Druckerakkus](#)
- [Öffnen der HP Druckersoftware \(Windows\)](#)

Eingabehilfen

Der Drucker bietet eine Reihe von Funktionen für Behinderte.

Sicht

Die HP Software kann von Benutzern mit Sehbehinderung oder Sehschwäche verwendet werden, indem die Eingabehilfeoptionen und -funktionen des Betriebssystems eingesetzt werden. Die Software unterstützt auch die meisten Hilfstechnologien wie Bildschirmleser, Braille-Leser und Sprache-zu-Textanwendungen. Für farbenblinde Benutzer verfügen Tasten bzw. Schaltflächen und Registerkarten in der HP Software über einfache Beschriftungen oder Symbole, die die entsprechende Aktion darstellen.

Mobilität

Für Benutzer mit motorischen Behinderungen können die Funktionen der HP Software über Tastaturbefehle ausgeführt werden. Die HP Software unterstützt außerdem Optionen der Windows-Eingabehilfe, wie z. B. Einrastfunktion, Statusanzeige, Anschlagverzögerung und Tastaturmaus. Am Drucker können die Klappen, Abdeckungen, Schaltflächen, Tasten, Papierfächer und die Papierquerführungen von Benutzern mit eingeschränkter Kraft und Reichweite bedient werden.

Support

Weitere Informationen zu Eingabehilfe-Lösungen für HP Produkte finden Sie auf der HP Accessibility and Aging Website (www.hp.com/accessibility).

Informationen über Eingabehilfen für OS X finden Sie auf der Apple Website unter www.apple.com/accessibility.

HP EcoSolutions (HP und die Umwelt)

HP engagiert sich zusammen mit Ihnen für ein möglichst umweltschonendes Drucken – sei es zu Hause oder im Büro.

Detaillierte Informationen zu den Umweltrichtlinien, die HP beim Fertigungsprozess berücksichtigt, finden Sie unter [Programm zur umweltfreundlichen Produktherstellung](#). Weitere Informationen zu den Umweltinitiativen von HP finden Sie unter www.hp.com/ecosolutions.

- [Energieverwaltung](#)
- [Leiser Modus](#)
- [Optimieren der Druckerverbrauchsmaterialien](#)

Energieverwaltung

Verwenden Sie **Ruhemodus** und **Autom.-Aus**, um Energie einzusparen.

Ruhemodus

Im Energiespar- oder Ruhemodus verbraucht das Produkt weniger Energie. Nach 5-minütiger Inaktivität wechselt der Drucker zum Energiesparmodus.

Sie können die Dauer der Inaktivitätsphase ändern, nach der der Drucker in den Ruhemodus versetzt wird.

1. Drücken Sie auf dem Bedienfeld des Druckers die Taste für die Startseite (🏠), um die Startanzeige aufzurufen.
2. Wählen Sie **Einrichtung, Druckereinstellungen** und dann **Energieverwaltung** aus.
Wählen Sie mit der Pfeiltaste ▲ oder ▼ die entsprechende Funktion in der Anzeige aus, und drücken Sie dann die Taste OK.
3. Wählen Sie **Ruhemodus** aus, um die Dauer der Inaktivitätsphase zu ändern.

Automatisches Ausschalten (Autom.-Aus)

Bei dieser Funktion schaltet sich der Drucker nach 15-minütiger Inaktivität aus, um den Energieverbrauch zu senken. Über „Autom.-Aus“ wird der Drucker vollständig ausgeschaltet. Sie müssen die Netztaste (Ein/Aus) drücken, um den Drucker wieder einzuschalten. Wenn der Drucker diese Energiesparfunktion unterstützt, wird „Autom.-Aus“ je nach Druckerfunktionalität und Verbindungsoptionen automatisch aktiviert oder deaktiviert. Selbst wenn „Autom.-Aus“ deaktiviert ist, wechselt der Drucker nach 5-minütiger Inaktivität zum Ruhemodus, um den Energieverbrauch zu senken.

- „Autom.-Aus“ wird beim Einschalten des Druckers aktiviert, wenn der Drucker weder über eine Netzwerk- noch über eine Fax- oder eine Wi-Fi Direct-Funktion verfügt oder diese Funktionen nicht verwendet werden.
- Autom.-Aus wird deaktiviert, wenn die Wireless- oder Wi-Fi Direct-Funktion des Druckers eingeschaltet wird oder von einem Drucker mit Fax-, USB- oder Ethernet-Netzwerkfunktionalität eine Fax-, USB- oder Ethernet-Netzwerkverbindung hergestellt wird.

 **TIPP:** Zum Einsparen von Akkustrom können Sie „Autom.-Aus“ auch aktivieren, wenn der Drucker mit einem Netzwerk verbunden ist oder der Wireles-Betrieb aktiviert ist.

So aktivieren Sie „Autom.-Aus“ manuell über die HP Druckersoftware

1. Verbinden Sie den Drucker mit Ihrem Computer, falls keine Verbindung besteht.
2. Starten Sie die auf Ihrem Computer installierte Druckersoftware.
3. Klicken Sie in der Symbolleiste der Software auf **Drucken** und wählen Sie dann **Drucker warten** aus.
Ein Fenster mit Funktionen wird geöffnet.

4. Wählen Sie auf der Registerkarte **Erweiterte Einstellungen** für die Option „Autom.-Aus“ **Ändern** aus.
5. Wählen Sie aus der Liste eine Dauer für die Inaktivitätsphase aus, nach der der Drucker automatisch ausgeschaltet werden soll, und klicken Sie dann auf **OK**.
6. Wenn Sie dazu aufgefordert werden, klicken Sie auf **Ja**.
Autom.-Aus ist aktiviert.

So aktivieren Sie „Autom.-Aus“ manuell über das Druckerbedienfeld

1. Drücken Sie auf dem Bedienfeld des Druckers die Taste für die Startseite (🏠), um die Startanzeige aufzurufen.
2. Wählen Sie **Einrichtung, Druckereinstellungen** und dann **Energieverwaltung** aus.
Wählen Sie mit der Pfeiltaste ▲ oder ▼ die entsprechende Funktion in der Anzeige aus, und drücken Sie dann die Taste OK.
3. Wählen Sie **Autom.-Aus** aus.
4. Wählen Sie aus der Liste eine Dauer für die Inaktivitätsphase aus, und drücken Sie dann auf OK.
Durch die daraufhin angezeigte Meldung werden Sie gefragt, ob „Autom.-Aus“ dauerhaft aktiviert werden soll.
5. Wählen Sie **Ja** durch Drücken von OK aus.

Leiser Modus

Im leisen Modus erfolgt der Druck langsamer, um die Geräuschentwicklung bei gleich bleibender Druckqualität zu reduzieren. Der leise Modus kann nur beim Drucken mit normaler Druckqualität auf Normalpapier genutzt werden. Deaktivieren Sie den leisen Modus, um wieder mit normaler Geschwindigkeit zu drucken. Der Modus ist standardmäßig deaktiviert.



HINWEIS: Fotos und Briefumschläge können nicht im leisen Modus gedruckt werden.

So schalten Sie den leisen Modus über das Bedienfeld des Druckers ein

1. Drücken Sie auf dem Bedienfeld des Druckers die Taste für die Startseite (🏠), um die Startanzeige aufzurufen.
2. Wählen Sie **Einrichtung** und dann **Druckereinstellungen** aus.
Wählen Sie mit der Pfeiltaste (▲ oder ▼) die entsprechende Funktion in der Anzeige aus, und drücken Sie dann die Taste OK.
3. Wählen Sie **Ein** für **Leiser Modus** aus.

So schalten Sie den leisen Modus über die Druckersoftware (Windows) ein bzw. aus

1. Öffnen Sie die HP Druckersoftware. Weitere Informationen finden Sie unter [Öffnen der HP Druckersoftware \(Windows\)](#).
2. Klicken Sie in der Symbolleiste auf **Leiser Modus**.
3. Wählen Sie die gewünschte Einstellung (**Ein** oder **Aus**) und klicken Sie dann auf **Einstellung speichern**.
4. Klicken Sie auf **OK**.

So schalten Sie den leisen Modus über die Druckersoftware (OS X) ein bzw. aus

1. Öffnen Sie das HP Dienstprogramm nach der Beschreibung unter [HP Dienstprogramm \(OS X\)](#).
2. Wählen Sie den Drucker aus.
3. Klicken Sie auf **Leiser Modus**.
4. Wählen Sie **Ein** oder **Aus** aus.
5. Klicken Sie auf **Übernehmen**.

So schalten Sie den leisen Modus über den eingebetteten Webserver (EWS) ein bzw. aus

1. Öffnen Sie den EWS nach der Beschreibung unter [Öffnen des eingebetteten Webserver](#).
2. Klicken Sie auf die Registerkarte **Einstellungen**.
3. Wählen Sie im Bereich **Voreinstellungen** die Option **Leiser Modus** und dann **Ein** oder **Aus** aus.
4. Klicken Sie auf **Übernehmen**.

Optimieren der Druckerconsumenmaterialien

Mit den folgenden Maßnahmen können Sie die Verwendung von Verbrauchsmaterial wie Tinte und Papier optimieren:

- Recyceln Sie leere Original HP Patronen über HP Planet Partners. Weitere Informationen finden Sie unter www.hp.com/recycle.
- Reduzieren Sie den Papierverbrauch, indem Sie Papier beidseitig bedrucken.
- Ändern Sie die Druckqualität im Druckertreiber auf eine Einstellung für Entwurfsdruck. Bei dieser Einstellung wird weniger Tinte verbraucht.
- Reinigen Sie den Druckkopf nur, wenn es nötig ist. Andernfalls verschwenden Sie Tinte und verkürzen die Lebensdauer der Patronen.

Bauteile des Druckers

Dieser Abschnitt behandelt folgende Themen:

- [Vorder- und Seitenansicht](#)
- [Bereich für Verbrauchsmaterial](#)
- [Rückansicht](#)

Vorder- und Seitenansicht

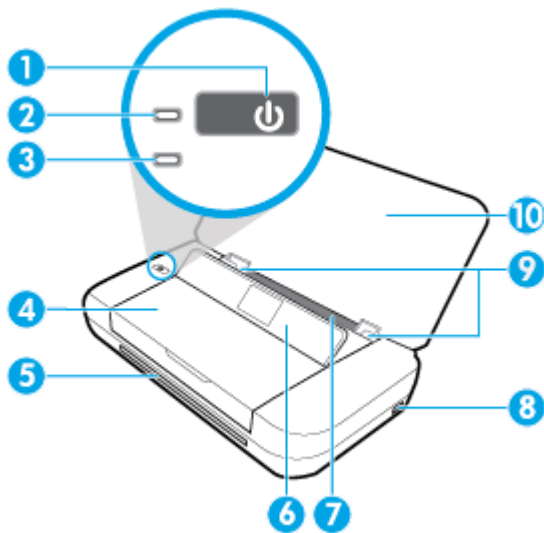

1	Netztaaste
2	Netz-LED
3	Akku-LED: <ul style="list-style-type: none">• Leuchtet, wenn der in den Drucker eingesetzte Akku aufgeladen wird.• Blinkt bei Problemen mit dem Akku (wenn der Akku beispielsweise defekt oder zu heiß oder kalt ist, um aufgeladen zu werden).
4	Zugangsklappe zu den Patronen
5	Ausgabefach
6	Bedienfeld
7	Zufuhrfach
8	USB-Hostanschluss: <ul style="list-style-type: none">• Lässt sich an ein USB-Flash-Laufwerk anschließen, damit auf dem Laufwerk gespeicherte Fotos gedruckt werden können. Weitere Informationen zum Drucken von Fotos von einem USB-Flash-Laufwerk aus finden Sie unter Drucken von Fotos.• Wenn der Drucker eingeschaltet ist, kann er auch dazu verwendet werden, ein mobiles Gerät (wie etwa ein Smartphone) aufzuladen, das an den USB-Host-Anschluss angeschlossen ist.
9	Papierquerführungen
10	Obere Abdeckung

Bereich für Verbrauchsmaterial

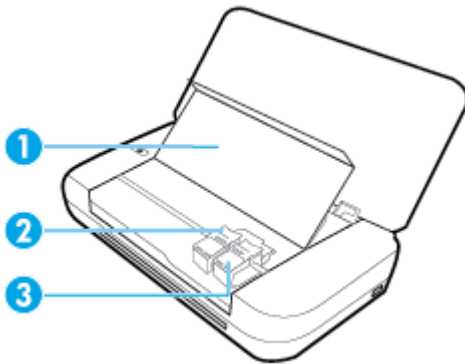

- | | |
|---|-------------------------------|
| 1 | Zugangsklappe zu den Patronen |
| 2 | Druckpatronenverriegelung |
| 3 | Patrone |



HINWEIS: Die Tintenpatronen müssen im Drucker verbleiben, um Probleme bei der Druckqualität und Schäden am Druckkopf zu vermeiden.

Rückansicht

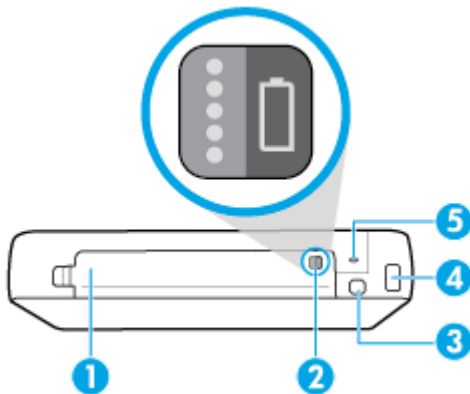

- | | |
|---|---|
| 1 | Akkuabdeckung |
| 2 | Akkustatus (Taste): Durch Drücken können Sie den Akkustatus anzeigen. Weitere Informationen finden Sie unter Überprüfen des Akkustatus . |
| 3 | USB-Anschluss: <ul style="list-style-type: none">• Verbindet den Drucker und den Computer über das zur Verfügung gestellte USB-Kabel.• Kann auch verwendet werden, um den im Drucker eingesetzten Akku aufzuladen. Weitere Informationen zum Entfernen des Akkus finden Sie unter Aufladen des Akkus |
| 4 | Netzanschluss |
| 5 | Steckplatz für Sicherheitsschloss: Ermöglicht das Einstecken eines Sicherheitsschlosses zum Schutz des Druckers vor Diebstahl. |

Verwenden des Druckerbedienfelds

Dieser Abschnitt behandelt folgende Themen:

- Hochklappen des Bedienfelds
- Übersicht der Schaltflächen
- Verwenden der Startanzeige

Hochklappen des Bedienfelds

Sie können das Bedienfeld des Druckers verwenden, wenn es flach aufliegt. Alternativ können Sie es für höheren Sichtkomfort und einfachere Nutzung hochklappen.

So klappen Sie das Bedienfeld hoch

1. Öffnen Sie die obere Abdeckung des Druckers, wenn sie geschlossen ist.



2. Halten Sie die Oberseite des Bedienfeldes wie abgebildet fest, und heben Sie sie an.

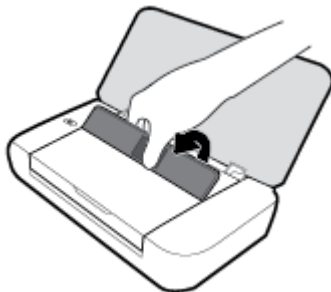

Übersicht der Schaltflächen

Die folgende Abbildung und die dazugehörige Tabelle geben eine Übersicht über das Bedienfeld des Druckers.

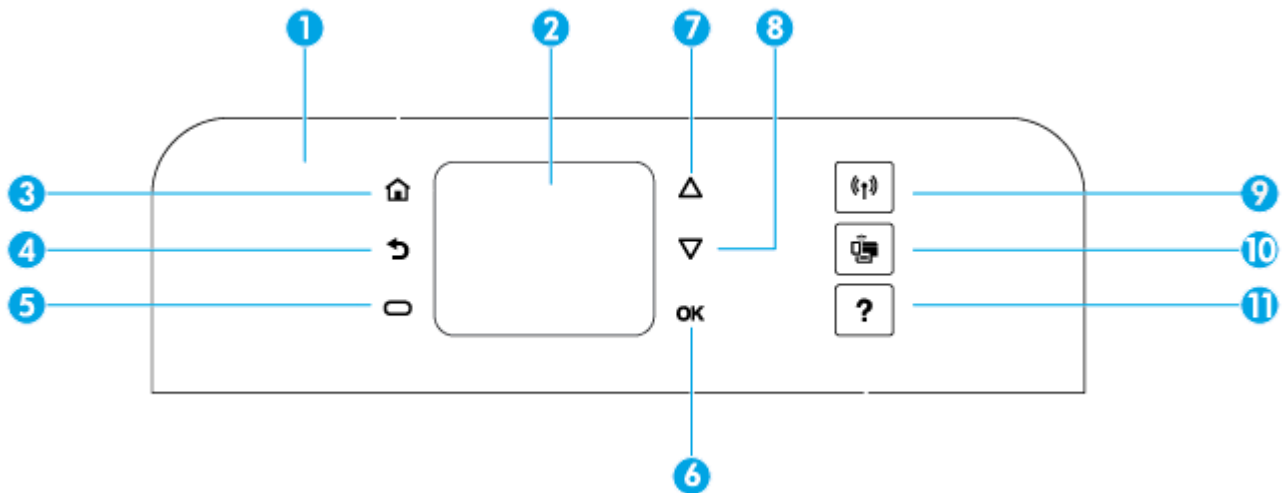

Nummer	Name und Beschreibung
1	Bedienfeld: Ermöglicht die Verwaltung des Druckers, beispielsweise das Konfigurieren von Einstellungen, das Einrichten von Netzwerkverbindungen und das Ablesen der vom Drucker angezeigten Informationen.
2	Bedienfeldanzeige: Zeigt Menüoptionen, Einstelloptionen und vom Drucker ausgegebene Informationen an.
3	Startseite (Taste): Ermöglicht von einer beliebigen Anzeige aus die Rückkehr zur Startanzeige.
4	Taste Zurück: Dient zum Zurückkehren zur vorherigen Anzeige.
5	Abbruchtaste oder Auswahl Taste: Die Beschriftung ändert sich je nach den Daten, die auf der Anzeige erscheinen.
6	Taste OK: Bestätigt Ihre Auswahl.
7	Taste Pfeil nach oben: Wählt die vorherige Menüoption aus oder blättert in der Anzeige nach oben.
8	Taste Pfeil nach unten: Wählt die nächste Menüoption aus oder blättert in der Anzeige nach unten.
9	Wireless-Taste: Zeigt den Status und die Einstellungen der Wireless-Verbindung an. Die Wireless-LED neben der Wireless-Taste: <ul style="list-style-type: none"> • leuchtet, wenn der Drucker mit einem Wireless-Netzwerk verbunden ist, • blinkt, wenn die Wireless-Funktion aktiviert ist, aber der Drucker nicht mit einem Netzwerk verbunden ist, • leuchtet nicht, wenn die Wireless-Funktion ausgeschaltet ist.
10	Wi-Fi Direct (Taste): Zeigt den Status und die Einstellungen der Wi-Fi Direct-Verbindung an.
11	Taste Hilfe: Öffnet in der Startanzeige das Menü „Hilfe“, zeigt die Hilfe für eine ausgewählte Menüoption an oder ruft weitere Informationen zur aktuellen Anzeige ab.

Verwenden der Startanzeige

Nach dem Drücken der Taste Startanzeige  wird die Startanzeige geöffnet. Sie enthält ein Hauptmenü mit Druckerfunktionen, auf die Sie zugreifen können. Diese Funktionen ermöglichen die einfache Verwaltung des Druckers, beispielsweise das Konfigurieren des Druckers, das Verbinden des Geräts mit Wireless-Netzwerken und das Prüfen des Tintenfüllstands und Akkuladestatus.

 **TIPP:** Alternativ dazu können Sie den Drucker nach dessen Verbindung mit einem Computer mit der auf dem Computer installierten Druckersoftware verwalten. Weitere Informationen zu diesen Tools finden Sie unter [„Druckerverwaltungstools“](#).

So greifen Sie auf eine Funktion in der Startanzeige zu

1. Drücken Sie auf dem Bedienfeld die Taste zum Öffnen der Startanzeige (🏠).
2. Blättern Sie mit den Pfeiltasten (▲, ▼) durch die Startanzeige und wählen Sie die gewünschte Funktion aus.
3. Drücken Sie auf OK, um Ihre Auswahl zu bestätigen.

Grundlagen zum Papier

Der Drucker ist zur Verwendung mit den meisten Typen von Büropapier ausgelegt. Probieren Sie verschiedene Papiertypen aus, bevor Sie größere Mengen kaufen. Verwenden Sie HP Papier, um eine hohe Druckqualität zu erreichen. Auf der HP Website unter www.hp.com finden Sie weitere Informationen zu HP Papier.



HP empfiehlt die Verwendung von Normalpapier mit dem ColorLok-Logo zum Drucken von Dokumenten für den täglichen Gebrauch. Alle Papiere mit dem ColorLok Logo wurden unabhängig voneinander auf höchste Standards bei Zuverlässigkeit und Druckqualität getestet. Dabei wurde auch geprüft, ob sie gestochen scharfe, brillante Farben sowie kräftigere Schwarztöne und ein schnelleres Trocknungsverhalten aufweisen als Normalpapier. Papiere mit dem ColorLok-Logo sind in einer Vielzahl von Gewichten und Formaten bei größeren Papierherstellern erhältlich.

Dieser Abschnitt behandelt folgende Themen:

- [Empfohlenes Papier für den Druck](#)
- [Bestellen von HP Papier](#)
- [Tipps zur Auswahl und Verwendung von Papier](#)

Empfohlenes Papier für den Druck

Für eine optimale Druckqualität empfiehlt HP die Verwendung von HP Papier, das speziell für den Typ des zu druckenden Projekts konzipiert ist.

Je nach Land/Region sind einige dieser Papiertypen für Sie eventuell nicht verfügbar.

Geschäftsdokumente

- **HP Premium Präsentationspapier, 120 g, matt, oder HP Professional Papier 120, matt**
Dabei handelt es sich um ein schweres, beidseitig bedruckbares mattes Papier, das sich perfekt für Präsentationen, Angebote, Berichte und Newsletter eignet. Das kräftige Papier sieht nicht nur eindrucksvoll aus, sondern fühlt sich auch ausgezeichnet an.
- **HP Broschürenpapier, 180 g, glänzend oder HP Professional Papier 180, glänzend**
Dieses Papier ist beidseitig glänzend beschichtet und eignet sich dadurch zum Duplexdruck. Es ist optimal für Reproduktionen in fotoähnlicher Qualität, Geschäftsgrafiken für Deckblätter von Geschäftsberichten, anspruchsvolle Präsentationen, Broschüren, Mailings und Kalender einsetzbar.
- **HP Broschürenpapier, 180 g, matt oder HP Professional Papier 180, matt**
Dieses Papier ist beidseitig matt beschichtet und eignet sich dadurch zum Duplexdruck. Es ist optimal für Reproduktionen in fotoähnlicher Qualität, Geschäftsgrafiken für Deckblätter von Geschäftsberichten, anspruchsvolle Präsentationen, Broschüren, Mailings und Kalender einsetzbar.

Normales Drucken

Alle Papiere, die für den alltäglichen Druck aufgelistet sind, verfügen über die ColorLok-Technologie für geringeres Verschmieren, kräftigere Schwarztöne und brillante Farben.

- **HP Inkjet-Papier, hochweiß**

HP Inkjet Papier, hochweiß ermöglicht kontrastreiche Farben und gestochen scharfen Text. Das Papier ist nicht durchscheinend, sodass es sich für beidseitigen Farbdruck eignet. Es ist also die ideale Wahl für Newsletter, Berichte und Flugblätter.

- **HP Druckerpapier**

HP Druckerpapier ist ein hochwertiges Multifunktionspapier. Die gedruckten Dokumente wirken echter als auf Standardmultifunktionspapier. Es handelt sich um säurefreies Papier für besonders langlebige Dokumente.

- **HP Officepapier**

HP Officepapier ist ein hochwertiges Multifunktionspapier. Es eignet sich für Kopien, Entwürfe, Memos und andere alltägliche Dokumente. Es handelt sich um säurefreies Papier für besonders langlebige Dokumente.

Fotodruck

- **HP Premium Plus Fotopapier**

HP Premium Plus Fotopapier ist das hochwertigste HP Fotopapier für Ihre besten Fotos. Bei HP Premium Plus Fotopapier erhalten Sie exzellente Fotos, die sofort trocknen. Somit können Sie diese gleich nach dem Drucken aus dem Drucker herausnehmen und zeigen. Es ist in verschiedenen Größen, einschließlich DIN A4, 22 x 28 cm (8,5 x 11 Zoll), 10 x 15 cm (4 x 6 Zoll), 13 x 18 cm (5 x 7 Zoll) und zwei Finishes erhältlich – glänzend und seidenmatt. Es eignet sich ideal für Einrahmungen, Ausstellungen und zum Verschenken Ihrer besten Fotos und für individuelle Fotoprojekte. HP Premium Plus Fotopapier überzeugt durch außerordentliche Druckergebnisse, die durch professionelle Qualität und Langlebigkeit überzeugen.

- **HP Advanced Fotopapier**

Dieses glänzende Fotopapier trocknet sofort und lässt sich dadurch leicht handhaben, ohne zu verschmieren. Es ist wasser- und feuchtigkeitsbeständig, wischfest und unempfindlich gegen Fingerabdrücke. Ihre Ausdrücke sehen aus, als wären sie in einem Fotolabor hergestellt worden. Es ist in verschiedenen Formaten verfügbar, einschließlich DIN A4, 22 x 28 cm (8,5 x 11 Zoll), 10 x 15 cm (4 x 6 Zoll), 13 x 18 cm (5 x 7 Zoll). Es handelt sich um säurefreies Papier für besonders langlebige Dokumente.

- **HP Normales Fotopapier**

Das für den gelegentlichen Fotodruck konzipierte Papier eignet sich ideal für die Ausgabe von farbenprächtigen Schnappschüssen. Dieses preiswerte Fotopapier lässt sich dank schneller Trocknung einfach handhaben. Dieses Papier liefert gestochen scharfe Bilder bei allen Tintenstrahldruckern. Es ist in mehreren Papierformaten mit glänzendem Finish verfügbar, einschließlich DIN A4, 22 x 28 cm (8,5 x 11 Zoll), 13 x 18 cm (5 x 7 Zoll) und 10 x 15 cm (4 x 6 Zoll). Es handelt sich um säurefreies Papier für besonders langlebige Dokumente.

- **Hagaki-Papier (für Japan)**

Das für den gelegentlichen Fotodruck konzipierte Papier eignet sich ideal für die Ausgabe von farbenprächtigen Schnappschüssen. Dieses preiswerte Fotopapier lässt sich dank schneller Trocknung einfach handhaben. Dieses Papier liefert gestochen scharfe Bilder bei allen Tintenstrahldruckern.

Weitere Informationen zu den unterstützten Druckmedien finden Sie unter [Spezifikationen](#).

Bestellen von HP Papier

Der Drucker kann mit den meisten Typen von Büropapier verwendet werden. Verwenden Sie HP Papier, um eine hohe Druckqualität zu erreichen.

Bestellen Sie HP Papier und anderes Zubehör auf der Website www.hp.com. Derzeit sind einige Teile der HP Website nur in englischer Sprache verfügbar.

HP empfiehlt die Verwendung von Normalpapier mit dem ColorLok-Logo zum Drucken von Dokumenten für den täglichen Gebrauch. Alle Papiere mit dem ColorLok Logo wurden unabhängig voneinander auf höchste Standards hinsichtlich Zuverlässigkeit und Druckqualität getestet. Dabei wurde auch geprüft, ob sie gestochen scharfe, brillante Farben sowie kräftigere Schwarztöne und kürzere Trocknungszeiten aufweisen als Normalpapier. Suchen Sie nach Papier anderer Hersteller, das das ColorLok Logo sowie verschiedene Gewichte und Formate aufweist.

Tipps zur Auswahl und Verwendung von Papier

Beachten Sie die folgenden Richtlinien, um optimale Druckergebnisse zu erzielen.

- Legen Sie jeweils nur einen Papiertyp in das Zufuhrfach ein.
- Vergewissern Sie sich, dass das Papier korrekt eingelegt ist.
- Legen Sie nicht zu viel Papier in das Zufuhrfach ein.
- Legen Sie auf keinen Fall die folgenden Papiertypen in das Zufuhrfach ein, um Staus, eine geringe Druckqualität und andere Druckprobleme zu vermeiden:
 - Mehrteilige Formulare
 - Beschädigte, gewellte oder verknitterte Druckmedien
 - Perforierte Druckmedien
 - Druckmedien, deren Oberfläche stark strukturiert bzw. geprägt ist oder die Tinte nicht gut aufnehmen
 - Zu leichte oder leicht dehbare Druckmedien
 - Medien mit Heft- oder Büroklammern

Einlegen von Papier

Achten Sie beim Einlegen des Papiers darauf, dass es richtig im Zufuhrfach liegt, richten Sie die Papierquerführungen so aus, dass sie die Kanten des Papierstapels berühren, und stellen Sie sicher, dass der Drucker das richtige Papierformat ermittelt. Wenn das erkannte Papierformat nicht stimmt oder das Papierformat bzw. der Papiertyp angepasst werden müssen, ändern Sie die Papiereinstellungen über das Bedienfeld des Druckers. Weitere Informationen zum Ändern der Papiereinstellungen finden Sie unter [Festlegen oder Ändern der Papiereinstellungen](#).

- Wenn eine Meldung anzeigt, dass das Papierformat unbekannt ist, befolgen Sie die Anweisungen auf der Bedienfeldanzeige des Druckers, um die Papierquerführungen anzupassen und/oder das Papierformat zu ändern.
- Wenn die automatische Erkennung des Papierformats deaktiviert ist oder nicht richtig funktioniert, ändern Sie die Einstellung für das Papierformat über das Bedienfeld des Druckers.

- Wenn die automatische Erkennung des Papierformats aktiviert ist, schieben Sie die Papierquerführungen bis an die Kante des Papierstapels heran, so dass der Drucker die Breite des Papiers ermitteln kann.
- Wenn Sie ein eigenes Papierformat einlegen, stellen Sie die Papierquerführungen auf eine Breite ein, die dem eigenen Papierformat am ehesten entspricht, so dass der Drucker die nächstgelegene Breite ermitteln kann. Ändern Sie das Papierformat bei Bedarf über das Bedienfeld des Druckers.

So legen Sie Papier mit Standardformat ein

1. Öffnen Sie die obere Abdeckung, und klappen Sie das Bedienfeld auf.
2. Schieben Sie die zwei Papierquerführungen bis zum Anschlag nach außen.



3. Legen Sie das Papier mit der zu bedruckenden Seite nach oben ein und schieben Sie die Papierquerführungen an den Papierstapel heran, bis sie eng am Papier anliegen.

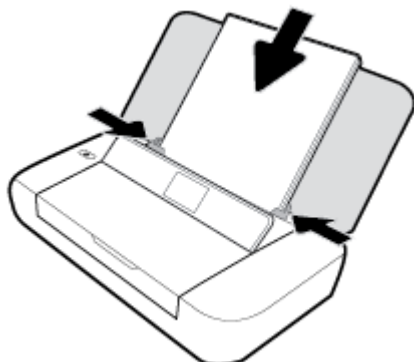

Verwenden Sie nicht das in der folgenden Abbildung dargestellte Papier.



 **HINWEIS:** Legen Sie kein Papier ein, während der Drucker druckt.

So legen Sie Briefumschläge ein

1. Öffnen Sie die obere Abdeckung, und klappen Sie das Bedienfeld auf.

2. Schieben Sie die zwei Papierquerführungen bis zum Anschlag nach außen.



3. Legen Sie den Briefumschlag mit der zu bedruckenden Seite nach oben und mit der langen Kante linksbündig ein, sodass die kurze Seite oben ist.

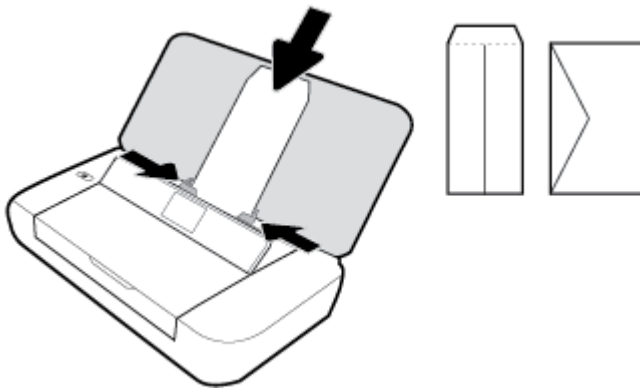

 **HINWEIS:** Legen Sie keine Umschläge ein, während der Drucker druckt.

4. Schieben Sie die Papierführungen so heran, dass sie bündig an den Briefumschlagskanten anliegen.

So legen Sie Karten und Fotopapier ein

1. Öffnen Sie die obere Abdeckung, und klappen Sie das Bedienfeld auf.
2. Schieben Sie die zwei Papierquerführungen bis zum Anschlag nach außen.



3. Legen Sie das Papier mit der zu bedruckenden Seite nach oben ein und schieben Sie die Papierquerführungen an den Papierstapel heran, bis sie eng am Papier anliegen.

 **HINWEIS:** Legen Sie kein Papier ein, während der Drucker druckt.

Festlegen oder Ändern der Papiereinstellungen

So ändern Sie Papiereinstellungen über das Bedienfeld des Druckers

1. Drücken Sie auf dem Bedienfeld des Druckers die Taste für die Startseite (🏠).
2. Wählen Sie in der Startanzeige **Einrichtung** aus, und drücken Sie die Taste **OK**.
3. Wählen Sie **Druckereinstellungen** aus, und drücken Sie die Taste **OK**.
4. Wählen Sie **Papiereinstellungen** aus, und drücken Sie die Taste **OK**.
5. Wählen Sie die Option Papierformat oder Papiertyp aus, und blättern Sie anschließend nach unten, um das Format oder den Typ des eingelegten Papiers auszuwählen.

So schalten Sie die Funktion zur automatischen Erkennung des Papierformats ein bzw. aus

1. Drücken Sie auf dem Bedienfeld des Druckers die Starttaste (🏠).
2. Wählen Sie in der Startanzeige **Einrichtung** aus, und drücken Sie die Taste **OK**.
3. Wählen Sie **Druckereinstellungen** aus, und drücken Sie dann die Taste **OK**.
4. Wählen Sie **Standardeinstellung** aus, und drücken Sie dann die Taste **OK**.
5. Blättern Sie nach unten, und wählen Sie **Automatische Erkennung des Papierformats** aus.
6. Wählen Sie **Ein** oder **Aus** aus.

Aktualisieren des Druckers

Wenn der Drucker mit einem Netzwerk verbunden ist und die Webdienste aktiviert sind, sucht der Drucker standardmäßig automatisch nach Aktualisierungen.

So aktualisieren Sie den Drucker über das Bedienfeld des Druckers

1. Drücken Sie auf dem Bedienfeld des Druckers die Taste für die Startseite (🏠), um die Startanzeige aufzurufen.
2. Wählen Sie **Einrichtung, Extras** und dann **Drucker aktualisieren** aus.
Wählen Sie mit der Pfeiltaste ▲ oder ▼ die entsprechende Funktion in der Anzeige aus, und drücken Sie dann die Taste OK.

So aktualisieren Sie den Drucker mithilfe des eingebetteten Webservers (EWS)

1. Öffnen Sie den eingebetteten Webserver (EWS).
Weitere Informationen finden Sie unter [Eingebetteter Webserver](#).
2. Klicken Sie auf die Registerkarte **Extras**.
3. Klicken Sie im Bereich **Druckeraktualisierungen** auf **Firmwareaktualisierungen** und befolgen Sie dann die angezeigten Anweisungen.



HINWEIS: Wenn eine Druckeraktualisierung verfügbar ist, wird diese vom Drucker heruntergeladen und installiert. Danach erfolgt ein Neustart.

 **HINWEIS:** Wenn Sie nach den Proxy-Einstellungen gefragt werden oder wenn das Netzwerk Proxy-Einstellungen verwendet, befolgen Sie die angezeigten Anweisungen, um einen Proxy-Server einzurichten. Falls Ihnen diese Informationen nicht zur Verfügung stehen, wenden Sie sich an Ihren Netzwerkadministrator oder an die Person, von der das Netzwerk eingerichtet wurde.

Verwenden des Druckerakkus

Der Drucker wird mit einem wiederaufladbaren Lithium-Ionen-Akku ausgeliefert, der an der Rückseite des Druckers eingesetzt werden kann. Eine Darstellung des Einbauorts finden Sie unter [Rückansicht](#).

Der Akku ist außerdem als optionales Zubehör erhältlich. Wenden Sie sich zum Kauf an Ihren lokalen Händler oder Ihr lokales HP Vertriebsbüro oder besuchen Sie www.hpshopping.com.

Einsetzen oder Austauschen des Akkus

So setzen Sie den Akku ein oder wechseln ihn aus

1. Schalten Sie den Drucker aus und trennen Sie ihn vom Netzstrom.
2. Ist das Bedienfeld des Druckers hochgeklappt, drücken Sie es nach unten. Schließen Sie die obere Abdeckung des Druckers. Weitere Informationen zu den Bauteilen des Druckers finden Sie unter [Bauteile des Druckers](#).
3. Nehmen Sie die Akkuabdeckung an der Rückseite des Druckers ab.



4. Entfernen Sie zum Austauschen des Akkus den Originalakku, indem Sie die Verriegelung anheben und den Akku freigeben.

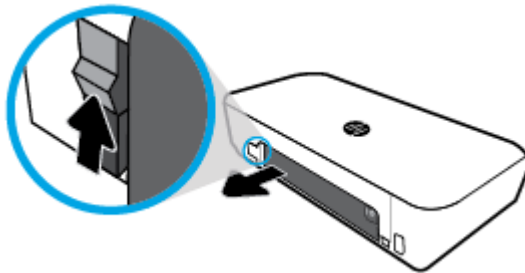

5. Setzen Sie den Akku in den Akkuschaft ein.
Die Taste für den Akkustatus befindet sich auf dem Akku oben rechts.

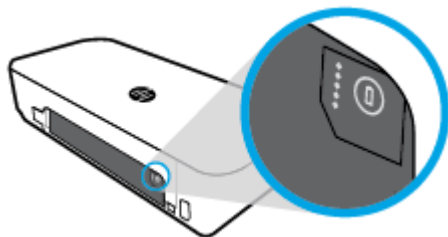

6. Bringen Sie die Akkuabdeckung wieder an.

Informationen zum Überprüfen des Akkustatus finden Sie unter [Überprüfen des Akkustatus](#).



Überprüfen des Akkustatus

So überprüfen Sie den Akkustatus

- ▲ Drücken Sie die Taste für den Akkustatus am Akku.

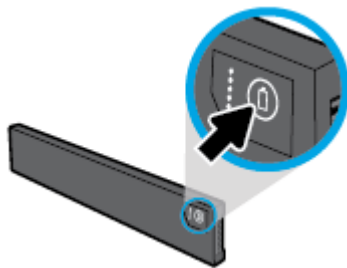

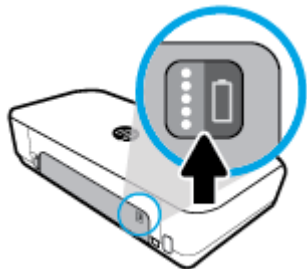

 **TIPP:** Wenn der Akku im Drucker eingesetzt ist, drücken Sie eine ähnliche Taste in der Akkuabdeckung.







So überprüfen Sie den Akkustatus über das Druckerbedienfeld

- ▲ Drücken Sie die Taste für die Startseite (🏠), um die Startanzeige aufzurufen, und wählen Sie anschließend **Akkustatus** aus.

Akkustatus

Akku-Status-LEDs	Anzahl der LEDs	Farbe der LEDs	Akku-Ladezustand
	5	Weiß (leuchtend)	100-80 %
	4	Weiß (leuchtend)	79-60 %

Akku-Status-LEDs	Anzahl der LEDs	Farbe der LEDs	Akku-Ladezustand
	3	Weiß (leuchtend)	59-40 %
	2	Weiß (leuchtend)	39-20 %
	1	Weiß (leuchtend)	19-11 %
	1	Weiß (blinkend)	10-1 % ANMERKUNG: Wenn der Akku nur noch geringfügig geladen ist, schaltet sich der Drucker nach 30 Sekunden automatisch aus.
	Aus	–	Der Akku kann nicht gefunden werden oder ist defekt, beschädigt oder kann aus irgendeinem Grund nicht geladen werden.

Aufladen des Akkus

Der Akku des Druckers wird aufgeladen, wenn der Drucker mithilfe eines Stromkabels mit Strom versorgt wird.

Das Aufladen des Akkus über ein Netzteil (Wechselstrom) kann bis zu 2,5 Stunden dauern. Wenn das Netzteil entfernt und der Drucker ausgeschaltet wird, kann der Akku dennoch weiterhin aufgeladen werden, wenn der Drucker über den hinteren USB-Anschluss mit dem Strom liefernden USB-Anschluss eines anderen Gerätes verbunden ist. Dieser USB-Anschluss muss mindestens 1 Ampere abgeben.

Beispiel:

- Strom liefernder USB-Anschluss eines Notebooks (erkennbar anhand eines Blitzsymbols in der Nähe des Host-Anschlusses)
- USB-Ladegerät, das mit einer Steckdose verbunden ist (allgemeines Ladegerät oder eines für Mobiltelefone oder Tablets)
- USB-Ladegerät, das mit dem Zigarettenanzünder eines Autos verbunden ist (allgemeines Ladegerät oder eines für Mobiltelefone oder Tablets)

Lagern des Akkus

⚠ VORSICHT! Um potenzielle Sicherheitsprobleme zu vermeiden, verwenden Sie bitte nur den mit dem Drucker mitgelieferten Akku bzw. den von HP als Zubehör erworbenen Akku.

Wenden Sie sich zum Kauf an Ihren lokalen Händler oder Ihr lokales HP Vertriebsbüro oder besuchen Sie www.hpshopping.com.

 **ACHTUNG:** Um Schäden am Akku zu vermeiden, setzen Sie ihn nicht über einen längeren Zeitraum hohen Temperaturen aus.

ACHTUNG: Wenn der Drucker für mehr als zwei Wochen nicht genutzt und entsprechend vom Stromnetz genommen wird, sollten Sie den Akku entfernen und separat aufbewahren.

ACHTUNG: Um die Ladung eines entnommenen Akkus zu verlängern, sollte dieser kühl und trocken aufbewahrt werden.

Entsorgen des verbrauchten Akkus

 **VORSICHT!** Wird dieser Akku unsachgemäß behandelt, besteht das Risiko eines Brandes und Verletzungsgefahr. Achten Sie darauf, dass keine Kurzschlüsse an den äußeren Kontakten eines Akkus auftreten. Entsorgen Sie Batterien/Akkus nicht in Feuer oder Wasser. Setzen Sie den Akku keinen Temperaturen über 60 °C (140 °F) aus.

Öffnen der HP Druckersoftware (Windows)

Gehen Sie nach dem Installieren der HP Druckersoftware je nach Betriebssystem wie folgt vor.

- **Windows 10:** Klicken Sie auf dem Computerdesktop auf „Start“ und dann auf **Alle Apps**. Wählen Sie danach **HP** und dann das Symbol mit dem Druckernamen aus.
- **Windows 8.1:** Klicken Sie in der **Startanzeige** links unten auf den Pfeil nach unten und wählen Sie das Symbol mit dem Druckernamen aus.
- **Windows 8:** Klicken Sie mit der rechten Maustaste auf einen leeren Bereich in der **Startanzeige**. Klicken Sie dann auf der App-Leiste auf **Alle Apps** und wählen Sie das Symbol mit dem Druckernamen aus.
- **Windows 7, Windows Vista und Windows XP:** Klicken Sie auf dem Computerdesktop auf „Start“, wählen Sie **Alle Programme**, dann **HP**, danach den Ordner für den Drucker und dann das Symbol mit dem Druckernamen aus.

3 Drucken

Mit diesem Drucker können Sie auf verschiedenen Druckmedien Dokumente, Broschüren, Fotos und Umschläge von Computern, USB-Flash-Laufwerken oder mobilen Geräten (Smartphones oder Tablets) drucken.

Informationen zum Drucken von Dokumenten und Fotos von mobilen Geräten (wie Smartphones oder Tablets) erhalten Sie auf der HP Mobildruck-Website unter www.hp.com/go/mobileprinting. Falls in Ihrem Land/Ihrer Region bzw. Ihrer Sprache keine lokale Version dieser Website verfügbar ist, werden Sie gegebenenfalls zur HP Mobildruck-Website eines anderen Landes/einer anderen Region bzw. Sprache weitergeleitet.



HINWEIS: Die meisten Druckeinstellungen werden automatisch von der Anwendung festgelegt. Sie müssen die Einstellungen lediglich dann manuell ändern, wenn Sie die Druckqualität ändern, auf bestimmten Papiertypen drucken oder Sonderfunktionen verwenden möchten.



TIPP: Dieser Drucker umfasst **HP ePrint**, einen kostenlosen Dienst von HP, mit dessen Hilfe Sie Dokumente jederzeit über einen HP ePrint-fähigen Drucker von jedem beliebigen Standort aus und ohne zusätzliche Software oder Druckertreiber drucken können. Weitere Informationen finden Sie unter [Drucken mit HP ePrint](#).

- [Drucken von Dokumenten](#)
- [Drucken von Broschüren](#)
- [Drucken auf Briefumschlägen](#)
- [Drucken von Fotos](#)
- [Drucken auf Spezialpapier und Papier mit Sonderformat](#)
- [Beidseitiges Drucken](#)
- [Drucken mit AirPrint™](#)
- [Tipps für erfolgreiches Drucken](#)

Drucken von Dokumenten

So drucken Sie Dokumente (Windows)

1. Legen Sie Papier in das Fach ein. Weitere Informationen finden Sie unter [Einlegen von Papier](#).
2. Wählen Sie im Menü **Datei** der Software die Option **Drucken** aus.
Das Fenster **Drucken** wird geöffnet.
3. Wählen Sie in dem Fenster Ihren Drucker aus.
4. Geben Sie den Seitenbereich und die gewünschte Anzahl der zu druckenden Kopien ein.
5. Klicken Sie auf die Schaltfläche zum Öffnen des Fensters **Eigenschaften**, um das Layout und die Druckqualität der Seiten zu konfigurieren.

Je nach Softwareprogramm heißt diese Schaltfläche **Eigenschaften**, **Optionen**, **Druckereinrichtung**, **Druckereigenschaften**, **Drucker** oder **Voreinstellungen**.

 **HINWEIS:** Wenn die Druckeinstellungen für alle Druckaufträge verwendet werden sollen, nehmen Sie die Änderungen in der mit dem Drucker gelieferten HP Software vor. Weitere Informationen zur HP Software finden Sie unter „[Druckerverwaltungstools](#)“.

6. Klicken Sie auf **OK**, um die Konfiguration zu bestätigen. Daraufhin wird das Fenster **Eigenschaften** geschlossen.
7. Klicken Sie auf **Drucken** bzw. **OK**, um den Druckauftrag zu starten.

So drucken Sie Dokumente (OS X)

1. Klicken Sie im Menü **Ablage** Ihrer Software auf **Drucken**.
2. Stellen Sie sicher, dass Ihr Drucker ausgewählt wurde.
3. Legen Sie die Seiteneigenschaften fest:
Wenn keine Optionen im Dialogfenster „Drucken“ angezeigt werden, klicken Sie auf **Details einblenden**.
 - Wählen Sie im Einblendmenü **Papierformat** das gewünschte Papierformat aus.

 **HINWEIS:** Wenn Sie das Papierformat ändern, müssen Sie sicherstellen, dass das korrekte Papier eingelegt ist.

- Wählen Sie die Ausrichtung aus.
 - Geben Sie den Skalierungsprozentsatz ein.
4. Klicken Sie auf **Drucken**.

Drucken von Broschüren

So drucken Sie Broschüren (Windows)

1. Legen Sie Papier in das Fach ein. Weitere Informationen finden Sie unter [Einlegen von Papier](#).
2. Wählen Sie im Menü **Ablage** der Software die Option **Drucken** aus.
Das Fenster **Drucken** wird geöffnet.
3. Wählen Sie in dem Fenster Ihren Drucker aus.
4. Geben Sie den Seitenbereich und die gewünschte Anzahl der zu druckenden Kopien ein.
5. Klicken Sie auf die Schaltfläche zum Öffnen des Fensters **Eigenschaften**.

Je nach Softwareprogramm heißt diese Schaltfläche **Eigenschaften**, **Optionen**, **Druckereinrichtung**, **Druckereigenschaften**, **Drucker** oder **Voreinstellungen**.

 **HINWEIS:** Wenn die Druckeinstellungen für alle Druckaufträge verwendet werden sollen, nehmen Sie die Änderungen in der mit dem Drucker gelieferten HP Software vor. Weitere Informationen zur HP Software finden Sie unter „[Druckerverwaltungstools](#)“.

6. Wählen Sie im Fenster **Eigenschaften** über die Registerkarte **Druckverknüpfung** aus der Auswahlliste **Papiertyp** einen Broschürentyp aus.
7. Konfigurieren Sie auf den beiden anderen Registerkarten im Fenster das Layout und die Druckqualität der zu druckenden Seiten.
8. Klicken Sie zur Bestätigung der Konfiguration auf **OK**. Das Fenster **Eigenschaften** wird geschlossen.
9. Klicken Sie auf **Drucken** bzw. **OK**, um den Druckauftrag zu starten.

So drucken Sie Broschüren (OS X)

1. Klicken Sie im Menü **Datei** Ihrer Anwendung auf **Drucken**.
2. Stellen Sie sicher, dass Ihr Drucker ausgewählt wurde.
3. Legen Sie die Seiteneigenschaften fest.

Wenn keine Optionen im Dialogfenster „Drucken“ angezeigt werden, klicken Sie auf **Details einblenden**.

- a. Wählen Sie im Einblendmenü **Papierformat** das gewünschte Papierformat aus.



HINWEIS: Wenn Sie das Papierformat ändern, müssen Sie sicherstellen, dass das korrekte Papier eingelegt ist.

- b. Wählen Sie im Pop-up-Menü **Papiertyp/Qualität** und anschließend die Option mit der besten Qualität oder dem maximalen dpi-Wert aus.
4. Wählen Sie nach Bedarf weitere Druckeinstellungen aus und klicken Sie dann auf **Drucken**.

Drucken auf Briefumschlägen

So bedrucken Sie Umschläge (Windows)

1. Legen Sie Briefumschläge in das Fach ein. Weitere Informationen finden Sie unter [Einlegen von Papier](#).
2. Wählen Sie im Menü **Ablage** der Software die Option **Drucken** aus.
Das Fenster **Drucken** wird geöffnet.
3. Wählen Sie in dem Fenster Ihren Drucker aus.
4. Geben Sie die Anzahl der zu druckenden Kopien an.
5. Klicken Sie auf die Schaltfläche **Seite einrichten**, um das Fenster **Seite einrichten** zu öffnen.
6. Wählen Sie **Querformat** als Papierausrichtung aus.
7. Wählen Sie auf der Registerkarte **Papier** einen Umschlagstyp aus dem Dropdown-Menü **Papierformat** aus.
8. Klicken Sie auf **OK**, um das Fenster zu schließen.
9. Klicken Sie auf **Drucken** bzw. **OK**, um den Druckauftrag zu starten.

So bedrucken Sie Umschläge (OS X)

1. Klicken Sie im Menü **Ablage** Ihrer Software auf **Drucken**.
2. Stellen Sie sicher, dass Ihr Drucker ausgewählt wurde.
3. Wählen Sie im Einblendmenü **Papierformat** das gewünschte Umschlagformat aus.
Wenn keine Optionen im Dialogfenster „Drucken“ angezeigt werden, klicken Sie auf **Details einblenden**.



HINWEIS: Wenn Sie das **Papierformat** ändern, müssen Sie sicherstellen, dass das richtige Papier eingelegt ist.

4. Wählen Sie im Einblendmenü die Option **Papiertyp/Qualität** aus. Vergewissern Sie sich, dass der Papiertyp auf **Normalpapier** eingestellt ist.
5. Klicken Sie auf **Drucken**.

Drucken von Fotos

Sie können Fotos von Computern oder USB-Flash-Laufwerken aus drucken. Verschlüsselte USB-Flash-Laufwerke werden allerdings nicht unterstützt.

Fotopapier muss vor dem Drucken ganz glatt sein. Lassen Sie nicht verwendetes Fotopapier niemals im Zufuhrfach liegen. Das Papier könnte sich wellen, was die Druckqualität beeinträchtigt.

 **ACHTUNG:** Ziehen Sie das Flash-Laufwerk nicht aus dem USB-Anschluss des Druckers heraus, während der Drucker darauf zugreift. Dies kann die auf dem Laufwerk befindlichen Dateien beschädigen.

So drucken Sie Fotos vom Computer aus (Windows)

1. Legen Sie Papier in das Fach ein. Weitere Informationen finden Sie unter [Einlegen von Papier](#).
2. Wählen Sie in Ihrer Software die Option **Drucken** aus um das Fenster „Drucken“ zu öffnen.
3. Stellen Sie sicher, dass Ihr Drucker ausgewählt wurde.
4. Geben Sie die Anzahl der zu druckenden Kopien an.
5. Klicken Sie auf die Schaltfläche zum Öffnen des Fensters **Eigenschaften**.

Je nach Softwareprogramm heißt diese Schaltfläche **Eigenschaften**, **Optionen**, **Druckereinrichtung**, **Druckereigenschaften**, **Drucker** oder **Voreinstellungen**.



HINWEIS: Die detaillierten Einstellungen sind unter [Tipps für erfolgreiches Drucken](#) beschrieben.

6. Wählen Sie in diesem Fenster die Farbe, das Layout, die Druckqualität und den Papiertyp für den Ausdruck aus.
7. Klicken Sie auf **OK**, um das Fenster **Eigenschaften** zu schließen.
8. Klicken Sie auf **Drucken** bzw. **OK**, um den Druckauftrag zu starten.

So drucken Sie Fotos vom Computer aus (OS X)

1. Klicken Sie im Menü **Ablage** Ihrer Software auf **Drucken**.
2. Stellen Sie sicher, dass Ihr Drucker ausgewählt wurde.
3. Stellen Sie die Druckoptionen ein.

Wenn keine Optionen im Dialogfenster „Drucken“ angezeigt werden, klicken Sie auf **Details einblenden**.

- Wählen Sie im Einblendmenü **Papierformat** das gewünschte Papierformat aus.



HINWEIS: Wenn Sie das Papierformat ändern, müssen Sie sicherstellen, dass das korrekte Papier eingelegt ist.

- Wählen Sie eine **Ausrichtung** aus.
4. Wählen Sie im Einblendmenü die Option **Papiertyp/Qualität** aus, und wählen Sie dann die folgenden Einstellungen aus:
 - **Papiertyp:** Den entsprechenden Fotopapiertyp
 - **Qualität:** Wählen Sie die Option mit der besten Qualität oder dem maximalen dpi-Wert aus.
 - Klicken Sie auf das Aufklappdreieck **Farboptionen**, und wählen Sie dann die entsprechende Option für **Fotonachbearbeitung** aus.

- **Aus:** Es werden keine Änderungen am Bild vorgenommen.
 - **Ein:** Das Foto wird automatisch fokussiert. Die Bildschärfe wird moderat angepasst.
5. Wählen Sie bei Bedarf weitere Druckeinstellungen aus, und klicken Sie dann auf **Drucken**.

So drucken Sie Fotos von einem USB-Flash-Laufwerk aus

Von einem USB-Flash-Laufwerk aus können Sie Fotos direkt und ohne Computer drucken.



HINWEIS: Es können nur Fotodateien des Formats PNG, JPG und TIFF gedruckt werden. Andere Bilddateien lassen sich nicht drucken.

1. Setzen Sie ein USB-Flash-Laufwerk in den USB-Hostanschluss an der rechten Seite des Druckers ein.
2. Warten Sie, bis die auf dem USB-Flash-Laufwerk gespeicherten Dateien und Ordner auf der Bedienfeldanzeige angezeigt werden.

Die auf dem Flash-Laufwerk befindlichen Ordner und Fotodateien im Format JPG, PNG und TIFF werden angezeigt.
3. Suchen Sie das gewünschte Foto durch Drücken der Pfeiltaste ▲ oder ▼, und drücken Sie dann die Taste OK.

Alternativ können Sie auch über die Tasten **←** und OK nach dem gewünschten Foto suchen.



HINWEIS: Über die Zurück-Taste **↶** kehren Sie zur vorherigen Anzeige zurück.

4. Wählen Sie die Druckfarbe (Farbe oder Schwarzweiß), die Anzahl der zu druckenden Kopien und den Papiertyp in der Anzeige **Bilddruck** aus.
5. Drücken Sie die Taste OK, um den Druckvorgang zu starten.

Drucken auf Spezialpapier und Papier mit Sonderformat

Wenn die verwendete Softwareanwendung Papier in Sonderformaten unterstützt, legen Sie in der Anwendung das Format fest, bevor Sie das Dokument drucken. Stellen Sie das Format andernfalls im Druckertreiber ein. Sie müssen unter Umständen vorhandene Dokumente neu formatieren, damit diese auf Papier mit benutzerdefiniertem Format richtig gedruckt werden.

So richten Sie benutzerdefinierte Formate ein (Windows)

1. Führen Sie je nach Betriebssystem einen der folgenden Schritte aus:
 - **Windows 10:** Klicken Sie im Windows-Menü **Start** auf **Alle Apps**. Wählen Sie **Windows-System** aus und klicken Sie auf **Geräte**. Wählen Sie unter **Verwandte Einstellungen** die Option **Geräte und Drucker** aus. Wählen Sie den Druckernamen und dann **Druckservereigenschaften** aus.
 - **Windows 8.1** und **Windows 8:** Zeigen oder tippen Sie auf die obere rechte Ecke der Anzeige, um die Charms-Leiste zu öffnen. Klicken Sie auf das Symbol **Einstellungen** und klicken oder tippen Sie auf **Systemsteuerung** und dann auf **Geräte und Drucker anzeigen**. Klicken oder tippen Sie auf den Druckernamen und dann auf **Druckservereigenschaften**.
 - **Windows 7:** Klicken Sie im Windows-Menü **Start** auf **Geräte und Drucker**. Wählen Sie den Druckernamen und dann **Druckservereigenschaften** aus.

- **Windows Vista:** Klicken Sie im Windows-Menü **Start** auf **Systemsteuerung** und dann auf **Drucker**. Klicken Sie mit der rechten Maustaste auf einen leeren Bereich im Fenster **Drucker** und wählen Sie dann **Servereigenschaften** aus.
 - **Windows XP:** Klicken Sie im Windows-Menü **Start** auf **Systemsteuerung** und dann auf **Drucker und Faxgeräte**. Klicken Sie im Menü **Datei** auf **Servereigenschaften**.
2. Aktivieren Sie das Kontrollkästchen **Neues Formular erstellen**.
 3. Geben Sie den Namen für das Papier im Sonderformat ein.
 4. Geben Sie die Abmessungen für das Sonderformat im Bereich **Formularbeschreibung (Maßeinheiten)** ein.
 5. Klicken Sie auf **Formular speichern** und dann auf **Schließen**.

So drucken Sie auf Spezialpapier und Papier mit Sonderformat (Windows)



HINWEIS: Damit Sie auf Papier mit Sonderformat drucken können, müssen Sie dieses Format in den Druckservereigenschaften einrichten.

1. Legen Sie das entsprechende Papier in das Fach ein. Weitere Informationen hierzu finden Sie unter [Einlegen von Papier](#).
2. Klicken Sie in Ihrem Softwareprogramm im Menü **Datei** auf die Option **Drucken**.
3. Stellen Sie sicher, dass Ihr Drucker ausgewählt wurde.
4. Klicken Sie auf die Schaltfläche zum Öffnen des Dialogfensters **Eigenschaften**.

Je nach Softwareprogramm heißt diese Schaltfläche **Eigenschaften**, **Optionen**, **Druckereinrichtung**, **Druckereigenschaften**, **Drucker** oder **Voreinstellungen**.



HINWEIS: Wenn die Druckeinstellungen für alle Druckaufträge verwendet werden sollen, nehmen Sie die Änderungen in der mit dem Drucker gelieferten HP Software vor. Weitere Informationen zur HP Software finden Sie unter „[Druckerverwaltungstools](#)“.

5. Klicken Sie auf der Registerkarte **Layout** oder **Papier/Qualität** auf die Schaltfläche **Erweitert**.
6. Wählen Sie im Bereich **Papier/Ausgabe** das Sonderformat in der Dropdown-Liste **Papierformat** aus.



HINWEIS: Wenn Sie das Papierformat ändern, müssen Sie sicherstellen, dass Papier im richtigen Format in das Zufuhrfach eingelegt wird. Anschließend stellen Sie das entsprechende Papierformat über das Bedienfeld des Druckers ein.

7. Wählen Sie je nach Bedarf weitere Druckeinstellungen aus und klicken Sie dann auf **OK**.
8. Klicken Sie auf **Drucken** bzw. **OK**, um den Druckauftrag zu starten.

So drucken Sie auf Spezialpapier und Papier mit Sonderformat (OS X)

Damit Sie auf Papier mit Sonderformat drucken können, müssen Sie dieses Format in der HP Software einrichten.

1. Legen Sie geeignetes Papier in das Fach ein.
2. Erstellen Sie das neue benutzerdefinierte Papierformat.
 - a. Klicken Sie in der Software, mit der Sie drucken möchten, auf **Datei** und anschließend auf **Drucken**.
 - b. Stellen Sie sicher, dass Ihr Drucker ausgewählt wurde.

- c. Klicken Sie im Popup-Menü **Papierformat** auf die Option **Eigene Papierformate**.
Wenn keine Optionen im Dialogfenster „Drucken“ angezeigt werden, klicken Sie auf **Details einblenden**.
 - d. Klicken Sie auf das Pluszeichen (+) und wählen Sie das neue Element in der Liste aus. Geben Sie dann den Namen für das benutzerdefinierte Papierformat ein.
 - e. Geben Sie die Höhe und die Breite für das benutzerdefinierte Papierformat ein.
 - f. Klicken Sie auf **Fertig** oder **OK** und danach auf **Speichern**.
3. Verwenden Sie das erstellte benutzerdefinierte Papierformat zum Drucken.
- a. Klicken Sie in Ihrem Softwareprogramm im Menü **Datei** auf die Option **Drucken**.
 - b. Stellen Sie sicher, dass Ihr Drucker ausgewählt wurde.
 - c. Wählen Sie im Popup-Menü **Papierformat** das soeben erstellte benutzerdefinierte Papierformat aus.
 - d. Wählen Sie bei Bedarf weitere Druckereinstellungen aus und klicken Sie dann auf **Drucken**.



HINWEIS: Die Software- und die Systemanforderungen finden Sie in der Readme-Datei, die über die mit dem Drucker gelieferte CD mit der HP Druckersoftware verfügbar ist.

Beidseitiges Drucken

So drucken Sie beidseitig (Windows)

Beidseitiges Drucken ist nur manuell möglich. Automatisches beidseitiges Drucken wird von diesem Drucker nicht unterstützt.

1. Legen Sie Papier in das Fach ein. Weitere Informationen finden Sie unter [Einlegen von Papier](#).
2. Wählen Sie im Menü **Datei** der Software die Option **Drucken** aus.
Das Fenster **Drucken** wird geöffnet.
3. Wählen Sie Ihren Drucker aus.
4. Geben Sie den Seitenbereich und die gewünschte Anzahl der zu druckenden Kopien ein.
5. Klicken Sie auf die Schaltfläche zum Öffnen des Fensters **Eigenschaften**.

Je nach Softwareprogramm heißt diese Schaltfläche **Eigenschaften**, **Optionen**, **Druckereinrichtung**, **Druckereigenschaften**, **Drucker** oder **Voreinstellungen**.



HINWEIS: Wenn die Druckereinstellungen für alle Druckaufträge verwendet werden sollen, nehmen Sie die Änderungen in der mit dem Drucker gelieferten HP Software vor. Weitere Informationen zur HP Software finden Sie unter [„Druckerverwaltungstools“](#).

6. Wählen Sie auf der Registerkarte **Layout** in der Dropdown-Liste **Manuelles beidseitiges Drucken** entweder die Option **Lange Seite** oder die Option **Kurze Seite** aus.
7. Zum Auswählen des Papierformats auf der Registerkarte **Papier/Qualität** klicken Sie auf die Schaltfläche **Erweitert** und wählen dann in der Dropdown-Liste **Papierformat** das geeignete Format aus.
8. Konfigurieren Sie die anderen Einstellungen auf den drei Registerkarten **Layout**, **Papier/Qualität** und **Druckaufgaben**. Weitere Informationen finden Sie im Abschnitt „Tipps zu den Druckereinstellungen (Windows)“ unter [Tipps für erfolgreiches Drucken](#).

9. Klicken Sie auf **OK**, um das Fenster **Eigenschaften** zu schließen.
10. Klicken Sie auf **Drucken** bzw. **OK**, um den Druckauftrag zu starten.
11. Befolgen Sie nach dem Bedrucken der einen Blattseite die angezeigten Anweisungen zum Wiedereinlegen des Papiers in das Zufuhrfach.
12. Klicken Sie im Fenster mit den angezeigten Anweisungen auf **Weiter**, um die andere Seite des Blatts zu bedrucken.

So drucken Sie auf beiden Papierseiten (OS X)

1. Klicken Sie im Menü **Ablage** Ihrer Software auf **Drucken**.
2. Wählen Sie im Dialogfenster „Drucken“ im Einblendmenü die Option **Papierhandhabung** aus, und stellen Sie für **Seitenreihenfolge** den Wert **Normal** ein.
3. Stellen Sie für **Zu druckende Seiten** den Wert **Nur ungerade Seiten** ein.
4. Klicken Sie auf **Drucken**.
5. Nachdem alle Seiten mit ungerader Seitenzahl gedruckt wurden, nehmen Sie das Dokument aus dem Ausgabefach.
6. Legen Sie das Dokument erneut ein, sodass das Ende, das zuerst aus dem Drucker ausgegeben wurde, jetzt zuerst in den Drucker eingezogen wird. Dabei muss die leere Seite des Dokuments zur Vorderseite des Druckers zeigen.
7. Kehren Sie im Dialogfenster „Drucken“ im Einblendmenü zur Option **Papierhandhabung** zurück, und stellen Sie die Seitenreihenfolge auf **Normal** und den Wert für die zu druckenden Seiten auf **Nur gerade Seiten** ein.
8. Klicken Sie auf **Drucken**.

Drucken mit AirPrint™

Drucken mithilfe von Apple AirPrint wird für iOS 4.2 und Mac OS X 10.7 (oder höher) unterstützt. Verwenden Sie AirPrint, um wireless von einem iPad (iOS 4.2), iPhone (3GS oder später) oder iPod touch (ab 3. Generation) aus mit den folgenden Anwendungen für mobile Geräte auf dem Produkt zu drucken:

- E-Mail
- Fotos
- Safari
- Unterstützte Anwendungen anderer Anbieter wie Evernote

Stellen Sie Folgendes sicher, um AirPrint verwenden zu können:

- Der Drucker und das AirPrint-fähige Gerät müssen mit demselben Netzwerk verbunden sein. Weitere Informationen zur Verwendung von AirPrint und den mit AirPrint kompatiblen HP Produkten finden Sie auf der HP Mobile Printing Website unter www.hp.com/go/mobileprinting. Falls in Ihrem Land/Ihrer Region bzw. Ihrer Sprache keine lokale Version dieser Website verfügbar ist, werden Sie möglicherweise zur HP Mobile Printing Website eines anderen Landes/einer anderen Region bzw. Sprache weitergeleitet.
- Legen Sie Papier ein, das den Papiereinstellungen auf dem Drucker entspricht (siehe weitere Informationen unter [Einlegen von Papier](#)). Durch die korrekte Einstellung des Papierformats für das eingelegte Papier wird das mobile Gerät über das zu bedruckende Papierformat informiert.

Tipps für erfolgreiches Drucken

Tipps für Tinte

- Wenn die Druckqualität nicht zufriedenstellend ist, lesen Sie die Informationen unter Probleme beim Drucken.
- Verwenden Sie Original-HP-Patronen.

Original-HP-Patronen sind für HP Drucker und HP Papier entwickelt und getestet, damit Sie stets problemlos ausgezeichnete Druckergebnisse erzielen.



HINWEIS: HP kann die Qualität und Zuverlässigkeit des Zubehörs und der Verbrauchsmaterialien von anderen Herstellern nicht garantieren. Produktwartungen oder -reparaturen, die auf die Verwendung von Zubehör und Verbrauchsmaterialien anderer Hersteller zurückzuführen sind, fallen nicht unter die Garantie.

Wenn Ihnen die Patronen als Original HP Patronen verkauft wurden, rufen Sie folgende Website auf: www.hp.com/go/anticounterfeit.

- Setzen Sie die Patrone schwarz und die Farbpatronen korrekt ein.
Weitere Informationen finden Sie unter Auswechseln der Patronen.
- Vergewissern Sie sich, dass der Tintenfüllstand der Patronen ausreichend hoch ist.
Die Warnungen und Hinweise in Bezug auf die Tintenfüllstände sind lediglich Schätzwerte, die der besseren Planung dienen.
Weitere Informationen finden Sie unter Überprüfen der geschätzten Tintenfüllstände.

Tipps zum Einlegen von Papier

Weitere Informationen finden Sie unter Einlegen von Papier.

- Vergewissern Sie sich, dass das Papier im Zufuhrfach korrekt eingelegt ist. Justieren Sie dann die Papierquerführungen. Wenn das Papierformat nicht korrekt erkannt wird, ändern Sie die Papiereinstellungen.
- Legen Sie einen Stapel Papier (nicht nur ein Blatt) ein. Sämtliches Papier im Stapel muss dasselbe Format und denselben Typ aufweisen, um Papierstaus zu vermeiden.
- Legen Sie das Papier mit der zu bedruckenden Seite nach oben ein.
- Vergewissern Sie sich, dass die Kanten des eingelegten Papiers weder umgeknickt noch eingerissen sind.
- Stellen Sie die Papierquerführungen im Zufuhrfach so ein, dass sie eng am Papier anliegen. Vergewissern Sie sich, dass die Papierführungen das Papier im Hauptfach nicht zusammendrücken.

Tipps zu den Druckereinstellungen (Windows)

- Klicken Sie zum Ändern der Standarddruckereinstellungen auf **Drucken** und dann in der HP Druckersoftware auf **Voreinstellungen festlegen**.
Öffnen Sie die HP Druckersoftware. Weitere Informationen finden Sie unter Öffnen der HP Druckersoftware (Windows).
- Wählen Sie im Druckertreiber auf der Registerkarte **Layout** in der Dropdown-Liste **Seiten pro Blatt** die entsprechende Option aus, um die Anzahl an Seiten pro Blatt auszuwählen.

- Soll die Seitenorientierung geändert werden, legen Sie diese über die Benutzeroberfläche der Anwendung fest.
- Klicken Sie zum Anzeigen weiterer Druckeinstellungen auf der Registerkarte **Layout** oder **Papier/Qualität** auf **Erweitert**, um das Dialogfenster **Erweiterte Optionen** zu öffnen.



HINWEIS: In der Vorschau auf der Registerkarte **Layout** kann die von Ihnen getroffene Auswahl in den Dropdown-Listen **Mehrfachseitenlayout**, **Broschüre** oder **Seitenränder** nicht wiedergespiegelt werden.

- **In Graustufen drucken:** Ermöglicht Ihnen, ein Schwarzweißdokument ausschließlich mit schwarzer Tinte zu drucken. Wählen Sie **Nur schwarze Tinte** aus und klicken Sie anschließend auf **OK**.
- **Mehrfachseitenlayout:** Dient zum Angeben der Reihenfolge der Seiten, wenn ein Dokument mit mehr als zwei Seiten pro Blatt gedruckt wird.
- **Randloser Druck:** Wählen Sie diese Funktion aus, um Fotos ohne Rand zu drucken. Diese Funktion wird nicht bei allen Papiertypen unterstützt. Neben der jeweiligen Option wird ein Warnsymbol angezeigt, wenn diese Funktion für den in der Dropdown-Liste **Medien** ausgewählten Medientyp nicht unterstützt wird.
- **HP Real Life Technologies:** Mithilfe dieser Funktion werden Bilder und Grafiken geglättet und scharf gezeichnet, um eine höhere Bildqualität zu erzielen.
- **Broschüre:** Ermöglicht Ihnen, ein mehrseitiges Dokument als Broschüre zu drucken. Dadurch werden zwei Seiten auf jeweils ein Blatt gedruckt, das sich in der Mitte falten lässt, um eine Broschüre mit halber Größe des Papiers zu erhalten. Wählen Sie die Bindemethode in der Dropdown-Liste aus und klicken Sie auf **OK**.
 - **Broschüre – Bindung links:** Nach dem Falten des Papiers zu einer Broschüre befindet sich die Bindung links. Wählen Sie diese Option aus, wenn von links nach rechts gelesen wird.
 - **Broschüre – Bindung rechts:** Nach dem Falten des Papiers zu einer Broschüre befindet sich die Bindung rechts. Wählen Sie diese Option aus, wenn von rechts nach links gelesen wird.
- **Seitenränder:** Dient zum Hinzufügen von Rändern zu Seiten, wenn ein Dokument mit mehr als zwei Seiten pro Blatt gedruckt wird.
- Sie können eine Druckaufgabe verwenden, um Zeit beim Festlegen von Druckvoreinstellungen einzusparen. Von einer Druckaufgabe werden die eingestellten Werte gespeichert, die für einen bestimmten Druckauftragstyp geeignet sind. Auf diese Weise können Sie alle Optionen durch einfaches Klicken auswählen. Wechseln Sie dazu zur Registerkarte **Druckaufgabe**, wählen Sie eine Druckaufgabe aus und klicken Sie dann auf **OK**.

Soll eine neue Druckaufgabe hinzugefügt werden, nehmen Sie zunächst die gewünschten Einstellungen auf der Registerkarte **Layout** oder **Papier/Qualität** vor. Klicken Sie dann auf **Druckaufgabe** und **Speichern unter**. Geben Sie dann den Namen ein und klicken Sie auf **OK**.

Wählen Sie zum Löschen einer Druckaufgabe die jeweilige Druckaufgabe aus und klicken Sie auf **Löschen**.



HINWEIS: Die Standarddruckaufgaben lassen sich nicht löschen.

Tipps zu den Druckereinstellungen (OS X)

- Wählen Sie im Dialogfenster „Drucken“ im Einblendmenü **Papierformat** das Format des in den Drucker eingelegten Papiers aus.
- Wählen Sie im Dialogfenster „Drucken“ das Popup-Menü **Medien und Qualität** und dann den geeigneten Papiertyp und die gewünschte Qualität aus.

4 Drucken mit HP ePrint

HP ePrint ist einer der von HP bereitgestellten Webdienste. Ein mit HP ePrint-Funktionen ausgestatteter Drucker kann Dokumente oder Fotos drucken, die sich auf einem beliebigen Computer oder mobilen Gerät befinden.

Nachdem Sie per E-Mail Dokumente und Fotos an die dem Drucker zugewiesene E-Mail-Adresse gesendet haben, startet der Drucker den Druckvorgang.



HINWEIS: Voraussetzung für die Verwendung dieser Funktion ist, dass der Drucker über ein Wireless-Netzwerk mit dem Internet verbunden ist.

Dieser Abschnitt behandelt folgende Themen:

- [Einrichten von HP ePrint](#)
- [Drucken mit HP ePrint](#)

Einrichten von HP ePrint

Vergewissern Sie sich vor der Verwendung dieser Funktion, dass der Drucker über ein Wireless-Netzwerk mit dem Internet verbunden ist.

Einrichten von HP ePrint über das Bedienfeld

1. Drücken Sie auf dem Bedienfeld des Druckers die Taste für die Startseite (🏠), um die Startanzeige aufzurufen.
2. Wählen Sie **HP ePrint** mithilfe der Pfeiltasten (▲, ▼) aus, und drücken Sie dann die Taste OK.
3. Befolgen Sie die angezeigten Anweisungen.

Der Drucker sucht daraufhin nach Aktualisierungen und installiert diese.



HINWEIS: Wenn Sie nach den Proxy-Einstellungen gefragt werden oder wenn das Netzwerk Proxy-Einstellungen verwendet, befolgen Sie die angezeigten Anweisungen, um einen Proxy-Server einzurichten. Falls Ihnen die Proxy-Daten nicht zur Verfügung stehen, wenden Sie sich an Ihren Netzwerkadministrator oder an die Person, von der das Netzwerk eingerichtet wurde.

4. Drücken Sie die Taste OK, um bei entsprechender Aufforderung den Nutzungsbedingungen zuzustimmen.

Wenn sich der Drucker mit dem Server verbindet, wird vom Drucker eine Infoseite gedruckt.

5. Befolgen Sie die Anweisungen auf der Seite, um die Einrichtung durchzuführen.
6. Befolgen Sie die Anweisungen unten, um herauszufinden, welche **HP ePrint**-E-Mail-Adresse dem Drucker zugewiesen ist.
 - a. Drücken Sie die Taste für die Startseite (🏠), um zur Startanzeige zurückzukehren.
 - b. Wählen Sie **HP ePrint** und dann **Druckinfo** aus.

Der Drucker druckt eine Infoseite. Befolgen Sie die darauf enthaltenen Anweisungen, um die E-Mail-Adresse anzupassen.

 **TIPP:** Weitere Informationen zum Verwalten und Konfigurieren der **HP ePrint**-Einstellungen sowie zu den neuesten Funktionen finden Sie unter HP Connected (www.hpconnected.com). Diese Site steht möglicherweise nicht in allen Ländern/Regionen zur Verfügung.

Drucken mit HP ePrint

Sie können mit dieser Funktion Dateien drucken, wenn Sie sich weit weg vom Drucker aufhalten.

Vorbereitungen

Vergewissern Sie sich, dass folgende Voraussetzungen erfüllt sind:

- Ihr Drucker ist bereits über ein Wireless-Netzwerk mit dem Internet verbunden und HP ePrint wurde eingerichtet. Weitere Informationen zu den Einrichtungsschritten finden Sie unter [Einrichten von HP ePrint](#).
- Ihr Computer oder mobiles Gerät ist bereits mit einem Netzwerk verbunden.

Vorgehensweise

1. Öffnen Sie die E-Mail-Anwendung auf dem Computer oder dem mobilen Gerät.
2. Verfassen Sie eine neue E-Mail, und hängen Sie die zu druckende Datei an.
3. Geben Sie in das Feld „To“ die E-Mail-Adresse des Druckers an und senden Sie die E-Mail.

Informationen zum Ermitteln der E-Mail-Adresse des Druckers finden Sie unter [Einrichten von HP ePrint](#).



HINWEIS: Geben Sie keine weiteren E-Mail-Adressen in die anderen Felder („An“ oder „Cc“) ein. Vom Server für **HP ePrint** werden keine Druckaufträge akzeptiert, wenn mehrere E-Mail-Adressen angegeben sind.



5 Verwenden von Patronen

Dieser Abschnitt behandelt folgende Themen:

- [Informationen zu Patronen und zum Druckkopf](#)
- [Überprüfen der geschätzten Tintenfüllstände](#)
- [Drucken nur mit schwarzer oder nur mit farbiger Tinte](#)
- [Auswechseln der Patronen](#)
- [Bestellen von Patronen](#)
- [Lagerung von Verbrauchsmaterial](#)
- [Gewährleistungsinformationen für Patronen](#)

Informationen zu Patronen und zum Druckkopf

Die folgenden Tipps tragen dazu bei, schonend mit HP Druckpatronen umzugehen und eine konsistente Druckqualität sicherzustellen.

- Die Anweisungen im vorliegenden Benutzerhandbuch unterstützen Sie beim Auswechseln der Patronen. Die Anweisungen gelten nicht für das erstmalige Einsetzen von Patronen. Lesen Sie zur ersten Installation die Einrichtungsanweisungen, die mit dem Drucker geliefert wurden.
- Schalten Sie den Drucker immer über die Taste  (Ein/Aus) aus. Dadurch wird es dem Drucker ermöglicht, den Druckkopf abzudecken und ihn vor Beschädigung zu schützen.
- Reinigen Sie den Druckkopf nur, wenn es nötig ist. Andernfalls verschwenden Sie Tinte und verkürzen die Lebensdauer der Patronen.
- Gehen Sie sorgsam mit den Druckpatronen um. Wenn Sie die Druckpatronen fallen lassen oder anderweitig beschädigen, können vorübergehend Druckprobleme entstehen.
- Gehen Sie zum Transportieren des Druckers wie folgt vor, um zu verhindern, dass Tinte aus dem Drucker ausläuft oder Schäden am Drucker auftreten:
 - Schalten Sie den Drucker unbedingt durch Drücken von  (Taste Ein/Aus) aus. Warten Sie, bis keine Betriebsgeräusche mehr zu hören sind, bevor Sie das Netzkabel des Druckers herausziehen.
 - Der Drucker muss flach aufliegend transportiert werden. Er darf weder auf die Seite, noch auf die Rück- oder Oberseite gelegt werden.

Überprüfen der geschätzten Tintenfüllstände

Sie können den ungefähren Tintenfüllstand entweder mit der Druckersoftware oder über das Bedienfeld des Druckers überprüfen.

So überprüfen Sie die Tintenfüllstände über das Druckerbedienfeld

1. Drücken Sie auf dem Bedienfeld des Druckers die Taste für die Startseite (🏠), um die Startanzeige aufzurufen.
2. Wählen Sie **Infos zu Tinte** mit den Pfeiltaste (▲ oder ▼) aus, und drücken Sie dann die Taste OK.
3. Wählen Sie **Geschätzte Tintenfüllstände** aus, und drücken Sie dann die Taste OK.

So überprüfen Sie die Tintenfüllstände über die HP Druckersoftware (Windows)

1. Öffnen Sie die HP Druckersoftware. Weitere Informationen finden Sie unter [Öffnen der HP Druckersoftware \(Windows\)](#).
2. Klicken Sie im Druckersoftware auf **Geschätzter Tintenfüllstand**.

So überprüfen Sie die Tintenfüllstände über die HP Druckersoftware (OS X)

1. Öffnen Sie das HP Dienstprogramm.
Das HP Dienstprogramm befindet sich im Unterordner **HP** des Ordners **Programme** auf der Stammebene der Festplatte.
2. Wählen Sie den Drucker aus der Liste **Geräte** aus.
3. Klicken Sie auf **Verbrauchsmaterial-Status**.
Die geschätzten Tintenfüllstände werden angezeigt.

 **HINWEIS:** Wenn Sie eine wiederbefüllte oder wiederaufgearbeitete Patrone einsetzen oder eine Patrone, die bereits in einem anderen Produkt verwendet wurde, ist die Anzeige des Tintenfüllstands ggf. ungenau oder sie fehlt.

 **HINWEIS:** Die Tinte in den Patronen wird beim Druckvorgang auf unterschiedliche Weise verwendet, etwa bei der Initialisierung, um den Drucker und die Patronen für den Druck vorzubereiten, oder bei der Wartung der Druckköpfe, damit die Düsen frei bleiben und die Tinte ungehindert fließt. Beachten Sie, dass nach der Verwendung Tintenrückstände in den Patronen verbleiben. Weitere Informationen finden Sie unter www.hp.com/go/inkusage.

Drucken nur mit schwarzer oder nur mit farbiger Tinte

Dieses Produkt ist nicht dazu ausgelegt, während des üblichen Gebrauchs nur mit einer Patrone zu drucken. Wenn jedoch eine Patrone keine Tinte mehr enthält, können Sie diese entnehmen und mit der anderen Patrone weiterdrucken.

Der Drucker unterstützt diese Funktion allerdings nur, wenn die andere Patrone genügend Tinte enthält. Daher sollten Sie die leere Patrone baldmöglichst austauschen.

Auswechseln der Patronen

Wenn Sie noch keine Ersatzpatronen besitzen, finden Sie Bestellinformationen unter [Bestellen von Patronen](#). Einige Patronen sind in manchen Ländern/Regionen nicht erhältlich.

 **ACHTUNG:** HP empfiehlt, fehlende Patronen baldmöglichst zu ersetzen, um Probleme mit der Druckqualität, möglichen Mehrverbrauch von Tinte oder Schäden am Tintensystem zu vermeiden.

Weitere Informationen zum Wiederverwerten gebrauchter Tintenverbrauchsmaterialien finden Sie unter [Recyclingprogramm für HP Inkjet-Verbrauchsmaterialien](#).

 **TIPP:** Der Drucker unterstützt den Einzelpatronenmodus. Weitere Informationen finden Sie unter Drucken nur mit schwarzer oder nur mit farbiger Tinte.

So wechseln Sie die Patronen aus

1. Schalten Sie den Drucker ein.
2. Öffnen Sie die Zugangsklappe zu den Patronen, und warten Sie, bis der Patronenwagen anhält.

 **ACHTUNG:** Entnehmen bzw. installieren Sie die Druckpatronen nicht, wenn sich der Patronenwagen noch bewegt.

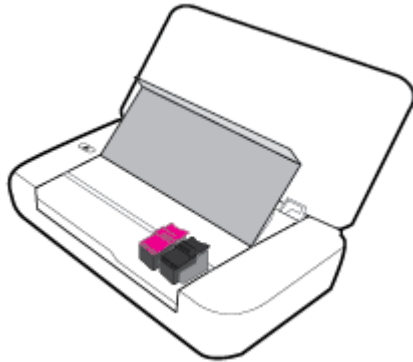

3. Entriegeln Sie die Druckpatrone wie dargestellt und nehmen Sie die Patrone vorsichtig aus der Halterung heraus.

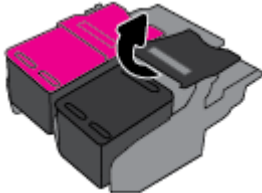

4. Entfernen Sie die Schutzfolie von der neuen Patrone.

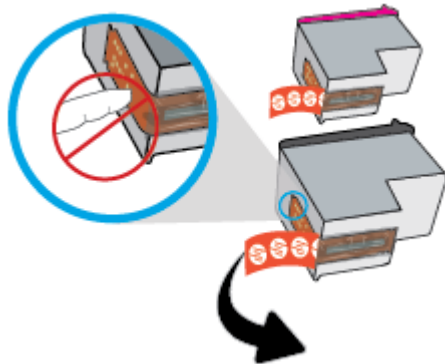

5. Setzen Sie die neue Druckpatrone ein und schließen Sie die Verriegelung wie dargestellt.

 **HINWEIS:** Setzen Sie die Farbpatrone in die linke Halterung und die schwarze Patrone in die rechte Halterung ein.

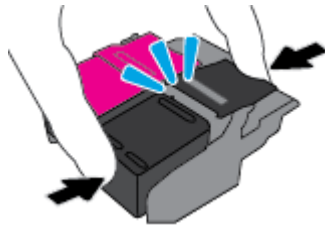

6. Wiederholen Sie ggf. die Schritte 3 bis 5 für die andere Patrone.
7. Schließen Sie die Zugangsklappe zu den Patronen.

Bestellen von Patronen

Rufen Sie www.hp.com auf, um Patronen zu bestellen. (Derzeit sind einige Teile der HP Website nur in englischer Sprache verfügbar.) Die Online-Bestellung von Patronen wird nicht in allen Ländern/Regionen unterstützt. In vielen Ländern sind jedoch Informationen verfügbar, um telefonisch zu bestellen, ein Geschäft vor Ort zu finden und eine Einkaufsliste zu drucken. Darüber hinaus können Sie die Seite www.hp.com/buy/supplies besuchen, um Informationen zum Erwerb von HP Produkten in Ihrem Land zu erhalten.

Verwenden Sie ausschließlich Ersatzpatronen, die dieselbe Patronennummer aufweisen wie die auszuwechselnde Patrone. Die Teilenummer der Patrone finden Sie an folgenden Stellen:

- Auf dem Aufkleber auf der Patrone, die Sie auswechseln.
- Auf einem Aufkleber im Inneren des Druckers. Öffnen Sie die Zugangsklappe zu den Patronen und suchen Sie den Aufkleber.
- Klicken Sie in der Druckersoftware auf **Einkaufen** und dann auf **Zubehör online einkaufen**.
- Im eingebetteten Webserver, indem Sie auf die Registerkarte **Extras** und dann unter **Produktinformationen** auf **Tintenstandanz** klicken. Weitere Informationen finden Sie unter [Eingebetteter Webserver](#).

Lagerung von Verbrauchsmaterial

- Bewahren Sie alle Patronen bis zur Verwendung in der versiegelten Originalverpackung auf.
- Druckpatronen können auch über einen längeren Zeitraum im Drucker verbleiben. Achten Sie jedoch darauf, den Drucker stets korrekt auszuschalten, um den optimalen Zustand der Patronen sicherzustellen. Drücken Sie dazu die Taste  (Ein/Aus).
- Bewahren Sie die Druckpatronen bei Raumtemperatur auf (15 bis 35 °C oder 59 bis 95 °F).

Gewährleistungsinformationen für Patronen

Die Gewährleistung für die HP Tintenpatronen ist gültig, wenn das Produkt im zugewiesenen HP Druckgerät eingesetzt wird. Diese Gewährleistung umfasst keine HP Tintenprodukte, die wieder aufgefüllt, wieder verwertet, wieder aufbereitet, falsch verwendet oder an denen Änderungen vorgenommen wurden.

Während der Gewährleistungsfrist gilt die Gewährleistung für das Produkt, solange die HP Tinte nicht aufgebraucht wird und das Enddatum für die Gewährleistung noch nicht erreicht wurde. Das Ablaufdatum für die Gewährleistung finden Sie im Format JJJJ/MM auf dem Tintenprodukt.

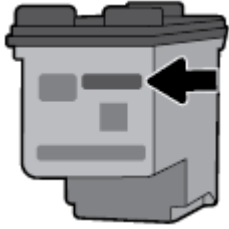

6 Netzwerkeinrichtung

Zusätzliche erweiterte Einstellungen sind über die Startseite des Druckers verfügbar (eingebetteter Webserver oder EWS – Embedded Webserver). Weitere Informationen finden Sie unter Öffnen des eingebetteten Webservers.

Dieser Abschnitt behandelt folgende Themen:

- Einrichten des Druckers für die Wireless-Kommunikation
- Ändern der Netzwerkeinstellungen
- Verwenden von Wi-Fi Direct

Einrichten des Druckers für die Wireless-Kommunikation

- Vorbereitungen
- Einrichten des Druckers im Wireless-Netzwerk
- Wechseln des Verbindungstyps
- Testen der Wireless-Verbindung
- Ein- oder Ausschalten der Wireless-Funktionen des Druckers

 **HINWEIS:** Sollten Probleme beim Verbinden des Druckers auftreten, finden Sie weitere Informationen unter Probleme mit Netzwerk und Verbindungen.

 **TIPP:** Weitere Informationen zum Einrichten und Verwenden des Druckers für den Wireless-Betrieb finden Sie im HP Wireless Printing Center www.hp.com/go/wirelessprinting.

Vorbereitungen

Stellen Sie Folgendes sicher:

- Das Wireless-Netzwerk wurde korrekt eingerichtet und funktioniert fehlerfrei.
- Der Drucker und die Computer, die den Drucker verwenden sollen, müssen sich im gleichen Netzwerk (Subnetz) befinden.

Bei der Verbindungsherstellung zum Drucker werden Sie zur Eingabe des Wireless Network Name (SSID) und eines Wireless-Kennworts aufgefordert:

- Der Name des Wireless-Netzwerks ist die Bezeichnung eines Wireless-Netzwerks.
- Das Wireless-Kennwort verhindert, dass andere Personen nicht ohne Ihre Zustimmung eine Verbindung zum Wireless-Netzwerk herstellen können. Je nach erforderlichem Sicherheitslevel verwendet Ihr Wireless-Netzwerk eine WPA-Passphrase oder einen WEP-Schlüssel.

Wenn Sie den Netzwerknamen und den Sicherheitsschlüssel seit dem Einrichten Ihres Wireless-Netzwerks nicht geändert haben, können Sie die betreffenden Angaben manchmal hinten oder seitlich am WLAN-Router finden.

Wenn Sie den Netzwerknamen oder das Sicherheitskennwort nicht finden oder sich nicht an die Daten erinnern können, schlagen Sie in der Dokumentation zum Computer oder zum Wireless-Router nach. Wenn

Sie diese Angaben weiterhin nicht finden, fragen Sie Ihren Netzwerkadministrator oder die Person, von der das Wireless-Netzwerk eingerichtet wurde.

Einrichten des Druckers im Wireless-Netzwerk

Verwenden Sie den Wireless-Einrichtungsassistenten über das Bedienfelddisplay des Druckers, um die Wireless-Kommunikation einzurichten.



HINWEIS: Gehen Sie, bevor Sie fortfahren, die Liste unter Vorbereitungen durch.

1. Drücken Sie auf dem Bedienfeld des Druckers die Taste für die Startseite (🏠), um die Startanzeige aufzurufen.
2. Wählen Sie **Netzwerk**, **Wireless-Einst.** und dann **Wireless-Einrichtungsassist.** aus.
Der Drucker sucht daraufhin nach verfügbaren Wireless-Netzwerken.
Wählen Sie mit der Pfeiltaste (▲ oder ▼) die entsprechende Funktion in der Anzeige aus, und drücken Sie dann die Taste OK.
3. Wählen Sie aus der Liste das Wireless-Netzwerk aus, mit dem auch Ihr Computer oder Ihr mobiles Gerät verbunden ist.
Der Drucker versucht, eine Verbindung zu dem Netzwerk herzustellen. Nach der Herstellung der Verbindung werden eine Meldung zum erfolgreichen Verbindungsaufbau sowie die Verbindungsdaten angezeigt.
Sollten Probleme beim Verbinden des Druckers auftreten, finden Sie weitere Informationen unter Probleme mit Netzwerk und Verbindungen.
4. Drücken Sie OK, um zur Anzeige der Wireless-Einstellungen zurückzukehren. Sie werden sehen, dass die Wireless-Verbindung bereits aktiv ist.
Weitere Informationen zum Einrichten und Verwenden des Druckers für den Wireless-Betrieb finden Sie im HP Wireless Printing Center www.hp.com/go/wirelessprinting.

Wenn der Drucker bereits mit einem anderen Verbindungstyp (z. B. über USB) verwendet wurde, richten Sie den Drucker anhand der Anweisungen unter Wechseln des Verbindungstyps in Ihrem Wireless-Netzwerk ein.

Wechseln des Verbindungstyps

Nach der Installation der HP Druckersoftware können Sie mit dieser den Verbindungstyp ändern, d. h., Sie können von einer USB-Verbindung zu einer Wireless-Verbindung oder umgekehrt wechseln.

So wechseln Sie von einer USB-Verbindung zu einem Wireless-Netzwerk (Windows)

Gehen Sie, bevor Sie fortfahren, die Liste unter Vorbereitungen durch.

1. Öffnen Sie die HP Druckersoftware. Weitere Informationen hierzu finden Sie unter Öffnen der HP Druckersoftware (Windows).
2. Klicken Sie auf **Extras**.
3. Klicken Sie auf **Geräteeinrichtung und -software**.
4. Wählen Sie **Bei Druckeranmeldung von USB zu Wireless wechseln** aus. Befolgen Sie die angezeigten Anweisungen.

So wechseln Sie von einer USB-Verbindung zu einem Wireless-Netzwerk (OS X)

1. Schließen Sie den Drucker an ein Wireless-Netzwerk an.
2. Besuchen Sie 123.hp.com, um bei der Softwareverbindung für diesen Drucker zu Wireless zu wechseln.



Wenn Sie weitere Informationen zum Wechseln von einer USB- zu einer Wireless-Verbindung wünschen: [Klicken Sie hier, um online auf weitere Informationen zuzugreifen](#). Zurzeit ist die Website ggf. nicht in allen Sprachen verfügbar.





So wechseln Sie von einer Wireless-Verbindung zu einer USB-Verbindung

- Verbinden Sie den Drucker über das mitgelieferte USB-Kabel mit dem Computer. Der USB-Anschluss befindet sich an der Rückseite des Druckers. Eine Abbildung finden Sie unter [Rückansicht](#).

Testen der Wireless-Verbindung

Drucken Sie den Testbericht für das Wireless-Netzwerk, um Informationen zur Wireless-Verbindung des Druckers zu erhalten. Der Testbericht für das Wireless-Netzwerk enthält Informationen zum Status des Druckers, zur Hardwareadresse (MAC) sowie zur IP-Adresse. Falls ein Problem mit der Wireless-Verbindung besteht oder der Versuch der Einrichtung einer Wireless-Verbindung fehlschlägt, liefert der Wireless-Testbericht darüber hinaus Informationen zur Diagnose. Wenn der Drucker mit einem Netzwerk verbunden ist, erscheinen auf der Testseite detaillierte Informationen zu den Netzwerkeinstellungen.



So drucken Sie den Bericht zum Testen der Wireless-Verbindung

1. Drücken Sie auf dem Bedienfeld des Druckers die Wireless-Taste .
Der Wireless-Verbindungsstatus des Druckers und die Netzwerkeinstellungen werden daraufhin angezeigt.
2. Drücken Sie auf dem Bedienfeld des Druckers die Taste für die Startseite () , um die Startanzeige aufzurufen.
3. Wählen Sie **Netzwerk**, dann **Bericht drucken** und dann **Testbericht** aus.
Wählen Sie mit der Pfeiltaste ( oder ) die entsprechende Funktion in der Anzeige aus, und drücken Sie dann die Taste OK.

Ein- oder Ausschalten der Wireless-Funktionen des Druckers

Bevor Sie fortfahren, können Sie durch Drücken von  (Wireless-Taste) auf dem Bedienfeld den Wireless-Verbindungsstatus des Druckers prüfen.

So schalten Sie die Wireless-Funktion ein oder aus

1. Drücken Sie auf dem Bedienfeld des Druckers die Taste für die Startseite () , um die Startanzeige aufzurufen.
2. Wählen Sie **Netzwerk** und dann **Wireless-Einst.** aus.
Wählen Sie mit der Pfeiltaste ( oder ) die entsprechende Funktion in der Anzeige aus, und drücken Sie dann die Taste OK.
3. Wählen Sie **Wireless** und dann **Ein** oder **Aus** aus.

Ändern der Netzwerkeinstellungen

Über das Bedienfeld des Druckers können Sie eine Wireless-Verbindung für Ihren Drucker einrichten und verwalten sowie vielfältige Aufgaben zur Netzwerkverwaltung ausführen. Dazu zählen das Anzeigen und Ändern der Netzwerkeinstellungen, das Wiederherstellen der Standardeinstellungen für das Netzwerk sowie Ein- und Ausschalten der Wireless-Funktionen.

 **ACHTUNG:** Die Netzwerkeinstellungen bieten Ihnen zusätzliche Konfigurationsmöglichkeiten. Allerdings sollten diese Einstellungen (beispielsweise IP-Einstellungen, Standard-Gateway und Firewall-Einstellungen) nur von erfahrenen Benutzern geändert werden.

So drucken Sie einen Bericht zu den Netzwerkeinstellungen

- ▲ Wählen Sie auf dem Bedienfeld des Druckers **Einrichtung, Berichte** und dann **Netzwerkconf.-Bericht** aus.

So ändern Sie die IP-Einstellungen

Die Standardeinstellung für die IP-Einstellungen lautet **Automatisch**. Hiermit werden die IP-Einstellungen automatisch festgelegt. Als erfahrener Benutzer können Sie Einstellungen (wie die IP-Adresse, die Subnetzmaske (Subnet Mask) oder den Standardgateway) jedoch auch manuell ändern.

 **TIPP:** Es empfiehlt sich, den Drucker zunächst im Modus „Automatisch“ mit dem Netzwerk zu verbinden, bevor Sie eine manuelle IP-Adresse einstellen. Dadurch wird es dem Router ermöglicht, den Drucker mit anderen erforderlichen Einstellungen wie Subnetzmaske, Standard-Gateway und DNS-Adresse zu konfigurieren.

 **ACHTUNG:** Gehen Sie beim manuellen Zuordnen der IP-Adresse äußerst sorgfältig vor. Wenn Sie während der Installation eine ungültige IP-Adresse eingeben, kann von den Netzwerkkomponenten keine Verbindung zum Drucker hergestellt werden.

1. Wählen Sie auf dem Bedienfeld des Druckers **Netzwerk** aus.
2. Wählen Sie **Wireless-Einst.** aus.
3. Wählen Sie **Erweiterte Einstellungen** aus.
4. Wählen Sie **IP-Einstellungen** aus.

Sie werden in einer Meldung gewarnt, dass bei Änderung der IP-Adresse der Drucker aus dem Netzwerk entfernt wird. Drücken Sie zum Fortsetzen die Taste **OK**.

5. Wählen Sie zum manuellen Ändern der Einstellungen **Manuell (Statisch)** aus, und geben Sie dann die entsprechenden Daten für die folgenden Einstellungen ein:
 - **IP-Adresse**
 - **Subnetzmaske**
 - **Standard-Gateway**
 - **DNS-Adresse**
6. Geben Sie die Änderungen ein, und wählen Sie dann **Übernehmen** aus.

Verwenden von Wi-Fi Direct

Mit Wi-Fi Direct können Sie drahtlos von einem Computer oder einem wireless-fähigen mobilen Gerät drucken, ohne eine Verbindung zu einem Wireless-Netzwerk herstellen zu müssen.



HINWEIS: Wenn Sie Ihren Drucker über die HP Druckersoftware mit einem Computer verbinden, wird nach der erfolgreichen Herstellung der Wireless-Verbindung das Wi-Fi Direct-Profil des Druckers auf dem Computer gespeichert. Der Name des Wi-Fi Direct-Profiles wird der auf Ihrem Computer gespeicherten Liste der Wireless-Netzwerke hinzugefügt.

Richtlinien zur Verwendung von Wi-Fi Direct

- Vergewissern Sie sich, dass auf dem Computer oder dem mobilen Gerät die erforderliche Software vorhanden ist.
 - Vergewissern Sie sich bei einem Computer, dass die mit dem Drucker gelieferte Druckersoftware installiert wurde.

Wenn die HP Druckersoftware nicht auf dem Computer installiert ist, stellen Sie zunächst eine Verbindung zu Wi-Fi Direct her und installieren Sie anschließend die Druckersoftware.
 - Vergewissern Sie sich bei einem mobilen Gerät, dass eine kompatible Druck-App installiert wurde. Weitere Informationen zum Mobildruck finden Sie auf der HP Mobildruck-Website unter www.hp.com/go/mobileprinting. Falls in Ihrem Land/Ihrer Region bzw. Ihrer Sprache keine lokale Version dieser Website verfügbar ist, werden Sie gegebenenfalls zur HP Mobildruck-Website eines anderen Landes/einer anderen Region bzw. Sprache weitergeleitet.
- Vergewissern Sie sich, dass Wi-Fi Direct für Ihren Drucker eingeschaltet ist.
- Die Verbindung für Wi-Fi Direct kann von bis zu fünf Computern oder mobilen Geräten gemeinsam benutzt werden.
- Wi-Fi Direct kann auch verwendet werden, wenn der Drucker über ein USB-Kabel mit einem Computer oder drahtlos mit einem Netzwerk verbunden ist.
- Über Wi-Fi Direct lässt sich keine Verbindung zwischen einem Computer, einem mobilen Gerät oder einem Drucker und dem Internet herstellen.

So schalten Sie Wi-Fi Direct ein

1. Drücken Sie auf dem Bedienfeld des Druckers die Wi-Fi Direct-Taste  .

Daraufhin werden der Status und die Daten der Wi-Fi Direct-Verbindung angezeigt.
2. Drücken Sie die Taste , um **Einstellungen** auszuwählen.
3. Wählen Sie **Ein** für den **Wi-Fi Direct**-Eintrag aus.

So drucken Sie von einem wireless-fähigen mobilen Gerät aus, das Wi-Fi Direct unterstützt

Laden Sie den HP Print Service Plugin aus dem Google Play Store herunter (wird von den meisten Android-Geräten unterstützt), und aktivieren Sie ihn.

1. Stellen Sie sicher, dass auf dem Drucker Wi-Fi Direct eingeschaltet ist.
2. Schalten Sie Wi-Fi Direct auf Ihrem mobilen Gerät ein. Weitere Informationen finden Sie in der Dokumentation zum mobilen Gerät.
3. Wählen Sie auf Ihrem mobilen Gerät in einer druckfähigen Anwendung ein Dokument aus und dann die Option zum Drucken des Dokuments.

Daraufhin wird die Liste mit den verfügbaren Druckern angezeigt.
- 4.
5. Verbinden des Druckers über Wi-Fi Direct.

- Wenn beim Einrichten von Wi-Fi Direct auf dem Drucker **Automatisch** ausgewählt wurde, wird vom mobilen Gerät automatisch eine Verbindung zum Drucker hergestellt.
- Wenn beim Einrichten von Wi-Fi Direct auf dem Drucker **Manuell** ausgewählt wurde, bestätigen Sie die Verbindung auf dem Druckerdisplay oder geben Sie auf dem mobilen Gerät die Drucker-PIN ein.

Die PIN wird vom Drucker bereitgestellt, wenn versucht wird, eine Verbindung herzustellen.

6. Drucken Sie das Dokument.

So drucken Sie von einem wireless-fähigen mobilen Gerät aus, von dem Wi-Fi Direct nicht unterstützt wird

Vergewissern Sie sich, dass eine kompatible Druck-App auf Ihrem mobilen Gerät installiert wurde. Weitere Informationen finden Sie auf der HP Mobildruck-Website unter www.hp.com/go/mobileprinting. Falls in Ihrem Land/Ihrer Region bzw. Ihrer Sprache keine lokale Version dieser Website verfügbar ist, werden Sie gegebenenfalls zur HP Mobildruck-Website eines anderen Landes/einer anderen Region bzw. Sprache weitergeleitet.

1. Stellen Sie sicher, dass auf dem Drucker Wi-Fi Direct eingeschaltet ist.
2. Aktivieren Sie die Wi-Fi-Verbindung auf Ihrem mobilen Gerät. Weitere Informationen finden Sie in der Dokumentation zum mobilen Gerät.



HINWEIS: Wenn vom mobilen Gerät kein Wi-Fi unterstützt wird, können Sie Wi-Fi Direct nicht verwenden.

3. Stellen Sie vom mobilen Gerät aus eine Verbindung zu einem neuen Netzwerk her. Führen Sie dabei Ihre üblichen Arbeitsschritte aus, um eine Verbindung zu einem neuen Wireless-Netzwerk oder einem Hotspot herzustellen. Wählen Sie den Namen für Wi-Fi Direct in der angezeigten Liste mit Wireless-Netzwerken aus, z. B. **DIRECT-**-HP OfficeJet XXXX**. (Dabei stehen die beiden Sternchen ** für zwei eindeutige Zeichen, die den Drucker kennzeichnen, und XXXX für das auf dem Drucker angegebene Druckermodell.)

Geben Sie nach der entsprechenden Anweisung das Kennwort für Wi-Fi Direct ein.

4. Drucken Sie das Dokument. Weitere Informationen zum Drucken finden Sie unter „[Drucken](#)“.

So drucken Sie von einem Wi-Fi Direct-fähigen Computer aus (Windows)

1. Stellen Sie sicher, dass auf dem Drucker Wi-Fi Direct eingeschaltet ist.
2. Aktivieren Sie die Wi-Fi-Verbindung des Computers. Weitere Informationen hierzu finden Sie in der Dokumentation zum Computer.



HINWEIS: Wenn vom Computer kein Wi-Fi unterstützt wird, können Sie Wi-Fi Direct nicht verwenden.

3. Stellen Sie vom Computer aus eine Verbindung zu einem neuen Netzwerk her. Führen Sie dabei Ihre üblichen Arbeitsschritte aus, um eine Verbindung zu einem neuen Wireless-Netzwerk oder einem Hotspot herzustellen. Wählen Sie den Namen für Wi-Fi Direct in der angezeigten Liste mit Wireless-Netzwerken aus, z. B. **DIRECT-**-HP OfficeJet XXXX**. (Dabei stehen die beiden Sternchen ** für zwei eindeutige Zeichen, die den Drucker kennzeichnen, und XXXX für das auf dem Drucker angegebene Druckermodell.)

Geben Sie nach der entsprechenden Anweisung das Kennwort für Wi-Fi Direct ein.

4. Fahren Sie mit Schritt 5 fort, wenn der Drucker über ein Wireless-Netzwerk installiert und mit dem Computer verbunden wurde. Wenn der Drucker über ein USB-Kabel installiert und mit dem Computer verbunden wurde, befolgen Sie die Arbeitsschritte weiter unten, um die Druckersoftware über die Verbindung für Wi-Fi Direct zu installieren.

- a. Öffnen Sie die HP Druckersoftware. Weitere Informationen hierzu finden Sie unter Öffnen der HP Druckersoftware (Windows).
 - b. Klicken Sie auf **Extras**.
 - c. Klicken Sie auf **Geräteeinrichtung und -software** und dann auf **Neuen Drucker verbinden**.
-
-  **HINWEIS:** Falls Sie den Drucker kürzlich über USB installiert haben und zu Wi-Fi Direct wechseln möchten, wählen Sie nicht die Option **Einen über USB verbundenen Drucker als Wireless-Drucker verwenden** aus.
-
- d. Wenn die Anzeige **Verbindungsoptionen** erscheint, wählen Sie **Wireless** aus.
 - e. Wählen Sie den HP Drucker aus der Liste mit den erkannten Druckern aus.
 - f. Befolgen Sie die angezeigten Anweisungen.
5. Drucken Sie das Dokument. Weitere Informationen zum Drucken finden Sie unter „Drucken“.

So drucken Sie von einem Wi-Fi Direct-fähigen Computer aus (OS X)

1. Vergewissern Sie sich, dass Wi-Fi Direct auf dem Drucker aktiviert ist.
2. Schalten Sie auf dem Computer Wi-Fi ein.
Weitere Informationen hierzu finden Sie in der von Apple bereitgestellten Dokumentation.
3. Klicken Sie auf das Wi-Fi Symbol und wählen Sie den Namen für Wi-Fi Direct aus, z. B. **DIRECT**-HP OfficeJet XXXX**. (Dabei stehen die Sternchen ** für zwei eindeutige Zeichen, die den Drucker kennzeichnen, und XXXX für das auf dem Drucker angegebene Druckermodell.)
4. Wenn Wi-Fi Direct mit Sicherheitsfunktionen eingeschaltet wurde, geben Sie nach der entsprechenden Eingabeaufforderung das Kennwort ein.
5. Drucken Sie das Dokument. Weitere Informationen zum Drucken finden Sie unter „Drucken“.



Klicken Sie hier, um online auf die Fehlerbehebung für Wi-Fi Direct oder weitere Hilfe zum Einrichten von Wi-Fi Direct zuzugreifen. Zurzeit ist die Website ggf. nicht in allen Sprachen verfügbar.

7 Druckerwerkzeuge

Dieser Abschnitt behandelt folgende Themen:

- [Toolbox \(Windows\)](#)
- [HP Dienstprogramm \(OS X\)](#)
- [Eingebetteter Webserver](#)

Toolbox (Windows)

Mit der Toolbox können Sie auf Wartungsinformationen zum Drucker zugreifen.

 **HINWEIS:** Die Toolbox kann von der HP Software-CD installiert werden, wenn der Computer die Systemanforderungen erfüllt. Die Systemanforderungen finden Sie in der Readme-Datei, die über die mit dem Drucker gelieferte CD mit der HP Druckersoftware verfügbar ist.

So öffnen Sie die Toolbox

1. Öffnen Sie die HP Druckersoftware. Weitere Informationen finden Sie unter [Öffnen der HP Druckersoftware \(Windows\)](#).
2. Klicken Sie auf **Drucken**.
3. Klicken Sie auf **Drucker warten**.

HP Dienstprogramm (OS X)

Das HP Dienstprogramm enthält Tools zum Konfigurieren der Druckereinstellungen, zum Kalibrieren des Druckers, zur Onlinebestellung von Verbrauchsmaterial und zur Suche nach Supportinformationen auf der Website.

 **HINWEIS:** Die im HP Dienstprogramm verfügbaren Optionen sind vom ausgewählten Drucker abhängig.

Die Warnungen und Hinweise in Bezug auf die Tintenfüllstände sind lediglich Schätzwerte, die der besseren Planung dienen.

Navigieren Sie im Stammordner der Festplatte zum Ordner **HP** im Ordner **Anwendungen** und doppelklicken Sie auf HP Dienstprogramm.

Eingebetteter Webserver

Wenn der Drucker mit einem Netzwerk verbunden ist, können Sie mit dem eingebetteten Webserver (EWS) des Druckers Statusinformationen anzeigen, Einstellungen ändern und den Drucker von Ihrem Computer aus verwalten.

 **HINWEIS:** Zum Anzeigen oder Ändern bestimmter Einstellungen benötigen Sie möglicherweise ein Kennwort.

 **HINWEIS:** Sie können den eingebetteten Webserver öffnen und verwenden, ohne mit dem Internet verbunden zu sein. In diesem Fall sind jedoch nicht alle Funktionen verfügbar.

- [Informationen zu Cookies](#)
- [Öffnen des eingebetteten Webservers](#)
- [Eingebetteter Webserver lässt sich nicht öffnen](#)

Informationen zu Cookies

Der eingebettete Webserver (EWS, Embedded Web Server) speichert sehr kleine Textdateien (Cookies) auf der Festplatte, wenn Sie damit arbeiten. Diese Dateien dienen dazu, Ihren Computer zu erkennen, wenn Sie den EWS das nächste Mal aufrufen. Wurde beispielsweise die EWS-Sprache konfiguriert, wird diese Einstellung in einem Cookie abgelegt, sodass die Seiten beim nächsten Zugreifen auf den EWS in der betreffenden Sprache angezeigt werden. Einige Cookies (wie der Cookie zum Speichern kundenspezifischer Voreinstellungen) werden auf dem Computer gespeichert, bis Sie diese manuell entfernen.

Sie können Ihren Browser wahlweise so konfigurieren, dass Cookies automatisch angenommen werden oder jedes Mal nachgefragt wird, wenn ein Cookie angeboten wird. Letzteres überlässt Ihnen die Entscheidung, Cookies einzeln anzunehmen oder abzulehnen. Sie können mit Ihrem Browser auch unerwünschte Cookies entfernen.

Wenn Sie Cookies deaktivieren, sind je nach Drucker eine oder mehrere der folgenden Funktionen nicht mehr verfügbar:

- Verwenden einiger Einrichtungsassistenten
- Merken der Spracheinstellung für den EWS-Browser
- Personalisieren der EWS-Startseite (Startseite)

Informationen darüber, wie Sie Ihre Datenschutz- und Cookie-Einstellungen ändern oder Cookies anzeigen oder löschen können, finden Sie in der Dokumentation Ihres Webbrowsers.

Öffnen des eingebetteten Webservers



Sie können entweder über das Netzwerk oder Wi-Fi Direct auf den eingebetteten Webserver zugreifen.

So öffnen Sie den eingebetteten Webserver über ein Wireless-Netzwerk

1. Stellen Sie sicher, dass sowohl der Drucker als auch der Computer mit demselben Wireless-Netzwerk verbunden sind.
2. Drücken Sie auf dem Bedienfeld des Druckers die Wireless-Taste , um die IP-Adresse oder den Hostnamen des Druckers zu ermitteln.
3. Geben Sie die IP-Adresse oder den Hostnamen in einen unterstützten Webbrowser auf dem Computer ein.

Wenn die IP-Adresse beispielsweise 123.123.123.123 lautet, geben Sie folgende Adresse in den Webbrowser ein: `http://123.123.123.123`.

So öffnen Sie den eingebetteten Webserver über Wi-Fi Direct

1. Drücken Sie auf dem Bedienfeld des Druckers die Taste Wi-Fi Direct ()
2. Überspringen Sie diesen Schritt, wenn aus der Anzeige hervorgeht, dass Wi-Fi Direct eingeschaltet ist.
Drücken Sie die Taste , um **Einstellungen** auszuwählen und wählen Sie dann für **Wi-Fi Direct** die Einstellung **Ein** aus.
3. Aktivieren Sie auf dem Wireless-Computer den Wireless-Modus, suchen Sie nach dem Namen für Wi-Fi Direct und stellen Sie eine Verbindung zu diesem Namen her. Beispiel: **DIRECT-**-HP OfficeJet XXXX**.

(Dabei stehen die Sternchen ** für zwei eindeutige Zeichen, die den Drucker kennzeichnen, und XXXX für das auf dem Drucker angegebene Druckermodell.)

4. Geben Sie das Wi-Fi Direct-Kennwort auf Ihrem Computer ein, wenn Sie dazu aufgefordert werden.
5. Geben Sie in einem unterstützten Webbrowser auf Ihrem Computer die folgende IP-Adresse Ihres Druckers ein: `http://192.168.223.1`

Eingebetteter Webserver lässt sich nicht öffnen

Überprüfen Ihres Netzwerks

1. Starten Sie Ihren Netzwerk-Router neu.
2. Warten Sie, bis sich Ihr Computer und das Netzwerk erneut erfolgreich mit dem Netzwerk verbunden haben.
3. Rufen Sie den EWS erneut auf.

Überprüfen des Computers

- Stellen Sie sicher, dass der verwendete Computer am Netzwerk angeschlossen ist.



HINWEIS: Sie können auch auf den EWS zugreifen, wenn der Computer über Wi-Fi Direct mit dem Drucker verbunden ist. Informationen zum Aufrufen des EWS über Wi-Fi Direct finden Sie unter [Öffnen des eingebetteten Webservers](#).

Überprüfen des Webbrowsers

- Stellen Sie sicher, dass der Webbrowser den minimalen Systemanforderungen entspricht. Weitere Informationen zu den Systemanforderungen finden Sie in der Readme-Datei für den Drucker auf der CD mit der HP Druckersoftware.
- Wenn von Ihrem Webbrowser Proxy-Einstellungen zum Verbinden mit dem Internet verwendet werden, deaktivieren Sie diese Einstellungen. Weitere Informationen finden Sie in der Dokumentation zu Ihrem Webbrowser.
- Stellen Sie sicher, dass JavaScript und Cookies in Ihrem Webbrowser aktiviert sind. Weitere Informationen finden Sie in der Dokumentation zu Ihrem Webbrowser.

Überprüfen der IP-Adresse des Druckers

- Durch Drucken eines Wireless-Testberichts können Sie die IP-Adresse des Druckers überprüfen. Weitere Informationen zum Wireless-Testbericht finden Sie unter [Testen der Wireless-Verbindung](#).
- Pingen Sie den Drucker mithilfe der IP-Adresse von einer Eingabeaufforderung (Windows) oder vom Netzwerk-Dienstprogramm (OS X) aus.



HINWEIS: In OS X finden Sie das Netzwerk-Dienstprogramm, indem Sie auf das Symbol **Spot** klicken und dann im Suchfeld **Netzwerk-Dienstprogramm** eingeben.

Wenn die IP-Adresse beispielsweise 123.123.123.123 lautet, geben Sie an der Eingabeaufforderung (Windows) folgenden Befehl ein:

```
C:\ping 123.123.123.123
```

Oder

Klicken Sie im Netzwerk-Dienstprogramm (OS X) auf die Registerkarte **Ping**, geben Sie 123.123.123.123 in das Feld ein und klicken Sie anschließend auf **Ping**.

Wird eine Antwort angezeigt, ist die IP-Adresse richtig. Wird ein Zeitüberschreitungsfehler angezeigt, ist die IP-Adresse falsch.

 **TIPP:** Wenn Sie einen Windows-Computer verwenden, können Sie die Website des HP Onlinesupports unter www.hp.com/support besuchen. Auf dieser Website finden Sie Informationen und Dienstprogramme, die Ihnen bei der Lösung zahlreicher gängiger Probleme helfen.

8 Lösen von Problemen

Die Informationen in diesem Kapitel bieten Lösungen für gängige Probleme. Wenn der Drucker nicht einwandfrei funktioniert und sich das Problem nicht mithilfe dieser Vorschläge lösen lässt, nutzen Sie einen der unter [HP Support](#) aufgeführten Support-Dienste, um weitere Hilfe zu erhalten.

Dieser Abschnitt behandelt folgende Themen:

- [Papierstaus und Probleme mit der Papierzufuhr](#)
- [Probleme beim Drucken](#)
- [Probleme mit Netzwerk und Verbindungen](#)
- [Probleme mit der Druckerhardware](#)
- [So erhalten Sie Hilfe über das Bedienfeld des Druckers](#)
- [Erläuterungen zu Druckerberichten](#)
- [Lösen von Problemen beim Verwenden von HP ePrint](#)
- [Warten des Druckers](#)
- [Wiederherstellen von Standardwerten und Einstellungen](#)
- [HP Support](#)

Papierstaus und Probleme mit der Papierzufuhr

Welche Aufgabe möchten Sie ausführen?

Beseitigen eines Papierstaus

Lösen von Problemen mit Papierstaus.	Verwenden Sie einen HP Assistenten zur Online-Fehlerbehebung. Anweisungen zum Beseitigen von Papierstaus und zum Lösen von Problemen mit dem Papier oder dem Papiereinzug.
--	---



HINWEIS: Möglicherweise sind die HP Assistenten zur Online-Fehlerbehebung nicht in Ihrer Sprache verfügbar.

Anweisungen zum Beseitigen von Papierstaus

Papierstaus können an verschiedenen Stellen im Drucker auftreten. Sie müssen Papierstaus schnellstmöglich beseitigen, falls der Druckkopf beschädigt ist.

So beseitigen Sie einen Papierstau

1. Entfernen Sie das nicht gestaute Papier aus dem Zufuhr- und dem Ausgabefach.
2. Ziehen Sie im Zufuhrfach gestautes Papier langsam in einem Zug heraus, um ein Reißen des Papiers zu vermeiden.

Wenn Sie es nicht herausziehen können, ist es normalerweise im Druckbereich gestaut. Führen Sie die nächsten Schritte aus.

3. Öffnen Sie die Zugangsklappe zu den Patronen.
4. Entfernen Sie sämtliches sichtbare Papier, indem Sie die Druckpatronen von der einen Seite auf die andere schieben.

Wenn das Problem weiterhin nicht zu beheben ist, verwenden Sie den [HP Assistenten zur Online-Fehlerbehebung](#), um die Blockierung des Patronenwagens zu beseitigen.

5. Schließen Sie die Zugangsklappe zu den Patronen.
6. Vergewissern Sie sich, dass sämtliche gestauten Papierteile und sämtliche Papierfetzen entfernt wurden. Andernfalls werden weitere Papierstaus auftreten.
7. (Option) Falls die Druckpatronen nicht in ihre Ausgangsposition auf der linken Druckerseite zurückgekehrt sind, schalten Sie den Drucker aus und dann wieder ein.

Informationen zum Vermeiden von Papierstaus

Beachten Sie folgende Hinweise, um Papierstaus zu vermeiden:

- Nehmen Sie das Papier im Ausgabefach regelmäßig heraus.
- Stellen Sie sicher, dass das zu bedruckende Papier nicht zerknittert, gefaltet oder beschädigt ist.
- Vermeiden Sie die Bildung von Rissen und Knitterfalten im Papier, indem Sie es flach in einer wiederverschließbaren Tüte lagern.
- Verwenden Sie kein Papier, das zu dick oder zu dünn für den Drucker ist.
- Stellen Sie sicher, dass das Papier richtig eingelegt ist. Weitere Informationen finden Sie unter [Einlegen von Papier](#).
- Vergewissern Sie sich, dass das im Zufuhrfach eingelegte Papier flach aufliegt und die Kanten nicht geknickt oder eingerissen sind.
- Legen Sie nicht zu viel Papier in das Zufuhrfach ein. Informationen zur maximal zulässigen Blattanzahl im Zufuhrfach finden Sie unter [Spezifikationen](#).
- Fächern Sie vor dem Einlegen eines Papierstapels zuerst die Seiten auf.
- Legen Sie nicht unterschiedliche Papiertypen und Papierformate in das Zufuhrfach ein. Der gesamte Papierstapel im Zufuhrfach muss denselben Typ und dasselbe Format aufweisen.
- Stellen Sie die Papierquerführungen im Zufuhrfach so ein, dass sie eng am Papier anliegen. Vergewissern Sie sich, dass die Papierquerführungen das Papier im Zufuhrfach nicht zusammendrücken.
- Schieben Sie das Papier nicht zu weit in das Zufuhrfach hinein.
- Verwenden Sie zum beidseitigen Drucken keine stark gesättigten Bilder auf leichtem Papier.
- Verwenden Sie die für den Drucker empfohlenen Papiertypen.
- Wenn sich nur noch wenig Papier im Drucker befindet, warten Sie, bis es vollständig aufgebraucht ist, bevor Sie neues Papier einlegen. Legen Sie kein Papier ein, während der Drucker druckt.

Beheben von Problemen bei der Papierzufuhr

Welche Art von Problem ist aufgetreten?

- **Papier wird nicht aus dem Zufuhrfach eingezogen**
 - Stellen Sie sicher, dass sich Papier im Zufuhrfach befindet. Weitere Informationen finden Sie unter [Einlegen von Papier](#). Fächern Sie die Blätter auf, bevor Sie diese einlegen.
 - Vergewissern Sie sich, dass die Papierquerführungen am Papier anliegen, ohne dass sie dabei zu viel Druck ausüben.
 - Vergewissern Sie sich, dass das verwendete Papier nicht gewellt ist. Falls das Papier gewellt ist, biegen Sie es in die entgegengesetzte Richtung.
- **Schräg ausgegebene Seiten**
 - Vergewissern Sie sich, dass das im Zufuhrfach eingelegte Papier an den Papierquerführungen anliegt.
 - Legen Sie während des Druckvorgangs kein Papier in den Drucker ein.
- **Es werden mehrere Seiten gleichzeitig eingezogen**
 - Kontrollieren Sie, ob die Papierführungen am Papierstapel anliegen, ohne dass sie dabei zu viel Druck ausüben.
 - Vergewissern Sie sich, dass sich nicht zu viele Druckmedien im Zufuhrfach befinden.
 - Optimale Druckqualität und -effizienz erzielen Sie mit Papier von HP.

Probleme beim Drucken

Welche Aufgabe möchten Sie ausführen?

Beheben von Problemen, wenn Seite nicht gedruckt wird (kein Druck möglich)

HP Print and Scan Doctor	Beim HP Print and Scan Doctor handelt es sich um ein Windows-Dienstprogramm, von dem versucht wird, das Problem automatisch zu diagnostizieren und zu beheben. HINWEIS: Dieses Dienstprogramm ist nur unter dem Betriebssystem Windows verfügbar.
Beheben von Problemen, wenn Druckaufträge nicht gedruckt werden	Verwenden Sie einen HP Assistenten zur Online-Fehlerbehebung. Schrittweise Anweisungen, wenn der Drucker nicht reagiert oder nicht druckt.



HINWEIS: Der HP Print and Scan Doctor und die HP Assistenten zur Online-Fehlerbehebung sind möglicherweise nicht in allen Sprachen verfügbar.

Allgemeine Anweisungen zum Lösen von Druckproblemen

So lösen Sie Probleme beim Drucken (Windows)



HINWEIS: Vergewissern Sie sich, dass der Drucker eingeschaltet und Papier im Zufuhrfach eingelegt ist. Wenn weiterhin kein Druck möglich ist, führen Sie die folgenden Lösungsschritte in der angegebenen Reihenfolge aus:

1. Überprüfen Sie, ob auf dem Druckerdisplay Fehlermeldungen angezeigt werden, und beheben Sie die Fehler ggf. anhand der angezeigten Anweisungen.
2. Wenn Ihr Computer über ein USB-Kabel mit dem Computer verbunden ist, ziehen Sie das USB-Kabel ab, und bringen Sie es anschließend wieder an. Wenn eine Wireless-Verbindung zwischen dem Drucker und dem Computer besteht, vergewissern Sie sich, dass die Verbindung funktioniert.
3. Stellen Sie sicher, dass der Drucker nicht angehalten wurde oder offline ist.

So stellen Sie sicher, dass der Drucker weder angehalten wurde noch offline ist

- a. Führen Sie je nach Betriebssystem einen der folgenden Schritte aus:
 - **Windows 10:** Klicken Sie im Windows-Menü **Start** auf **Alle Apps**, dann auf **Windows-System**, dann auf **Systemsteuerung**. Klicken Sie dann im Menü **Hardware und Sound** auf **Geräte und Drucker anzeigen**.
 - **Windows 8.1** und **Windows 8:** Zeigen oder tippen Sie auf die obere rechte Ecke der Anzeige, um die Charms-Leiste zu öffnen. Klicken Sie dann auf das Symbol **Einstellungen**. Klicken oder tippen Sie auf **Systemsteuerung** und dann auf **Geräte und Drucker anzeigen**.
 - **Windows 7:** Klicken Sie im Windows-Menü **Start** auf **Geräte und Drucker**.
 - **Windows Vista:** Klicken Sie im Windows-Menü **Start** auf **Systemsteuerung** und dann auf **Drucker**.
 - **Windows XP:** Klicken Sie im Windows-Menü **Start** auf **Systemsteuerung** und dann auf **Drucker und Faxgeräte**.
 - b. Doppelklicken Sie entweder auf das Symbol für Ihren Drucker, oder klicken Sie mit der rechten Maustaste auf den Drucker und wählen Sie **Sehen, was gedruckt wird** aus, um die Druckwarteschlange zu öffnen.
 - c. Vergewissern Sie sich, dass im Menü **Drucker** die Optionen **Drucker anhalten** oder **Drucker offline verwenden** nicht markiert sind.
 - d. Wenn Änderungen vorgenommen wurden, starten Sie einen erneuten Druckversuch.
4. Vergewissern Sie sich, dass der Drucker als Standarddrucker eingestellt ist.

So vergewissern Sie sich, dass der Drucker als Standarddrucker eingestellt ist

- a. Führen Sie je nach Betriebssystem einen der folgenden Schritte aus:
 - **Windows 10:** Klicken Sie im Windows-Menü **Start** auf **Alle Apps**, dann auf **Windows-System**, dann auf **Systemsteuerung**. Klicken Sie dann im Menü **Hardware und Sound** auf **Geräte und Drucker anzeigen**.
 - **Windows 8.1** und **Windows 8:** Zeigen oder tippen Sie auf die obere rechte Ecke der Anzeige, um die Charms-Leiste zu öffnen. Klicken Sie dann auf das Symbol **Einstellungen**. Klicken oder tippen Sie auf **Systemsteuerung** und dann auf **Geräte und Drucker anzeigen**.
 - **Windows 7:** Klicken Sie im Windows-Menü **Start** auf **Geräte und Drucker**.

- **Windows Vista:** Klicken Sie im Windows-Menü **Start** auf **Systemsteuerung** und dann auf **Drucker**.
 - **Windows XP:** Klicken Sie im Windows-Menü **Start** auf **Systemsteuerung** und dann auf **Drucker und Faxgeräte**.
- b. Vergewissern Sie sich, dass der korrekte Drucker als Standarddrucker eingestellt ist.
Der Standarddrucker ist durch einen Haken in einem schwarzen oder grünen Kreis neben dem Druckernamen markiert.
- c. Wenn der falsche Drucker als Standarddrucker eingestellt ist, klicken Sie mit der rechten Maustaste auf den richtigen Drucker und wählen Sie die Option **Als Standarddrucker festlegen** aus.
- d. Versuchen Sie erneut, Ihren Drucker zu verwenden.
5. Starten Sie die Druckwarteschlange neu.

So starten Sie die Druckwarteschlange neu

- a. Führen Sie je nach Betriebssystem einen der folgenden Schritte aus:

Windows 10

- i. Klicken Sie im Windows-Menü **Start** auf **Alle Apps** und dann auf **Windows-System**.
- ii. Klicken Sie auf **Systemsteuerung, System und Sicherheit** und dann auf **Verwaltung**.
- iii. Doppelklicken Sie auf **Dienste**.
- iv. Klicken Sie mit der rechten Maustaste auf **Druckwarteschlange** und dann auf **Eigenschaften**.
- v. Vergewissern Sie sich, dass auf der Registerkarte **Allgemein** neben der Einstellung **Starttyp** die Option **Automatisch** markiert ist.
- vi. Wenn der Dienst nicht bereits ausgeführt wird, klicken Sie unter **Dienststatus** auf **Start** und dann auf **OK**.

Windows 8.1 und Windows 8

- i. Zeigen oder tippen Sie auf die obere rechte Ecke der Anzeige, um die Charms-Leiste zu öffnen, und klicken Sie dann auf das Symbol **Einstellungen**.
- ii. Klicken oder tippen Sie auf **Systemsteuerung**, und klicken oder tippen Sie dann auf **System und Sicherheit**.
- iii. Klicken oder tippen Sie auf **Verwaltung**, und doppelklicken oder doppeltippen Sie dann auf **Dienste**.
- iv. Klicken Sie mit der rechten Maustaste auf **Druckwarteschlange** oder tippen Sie durchgehend darauf, und klicken Sie dann auf **Eigenschaften**.
- v. Vergewissern Sie sich, dass auf der Registerkarte **Allgemein** neben der Einstellung **Starttyp** die Option **Automatisch** markiert ist.
- vi. Wenn der Dienst nicht bereits ausgeführt wird, klicken oder tippen Sie unter **Dienststatus** auf **Start** und dann auf **OK**.

Windows 7

- i. Klicken Sie im Windows-Menü **Start** auf **Systemsteuerung, System und Sicherheit** und dann auf **Verwaltung**.
- ii. Doppelklicken Sie auf **Dienste**.
- iii. Klicken Sie mit der rechten Maustaste auf **Druckwarteschlange** und dann auf **Eigenschaften**.
- iv. Vergewissern Sie sich, dass auf der Registerkarte **Allgemein** neben der Einstellung **Starttyp** die Option **Automatisch** markiert ist.
- v. Wenn der Dienst nicht bereits ausgeführt wird, klicken Sie unter **Dienststatus** auf **Start** und dann auf **OK**.

Windows Vista

- i. Klicken Sie im Windows-Menü **Start** auf **Systemsteuerung, System und Wartung** und dann auf **Verwaltung**.
- ii. Doppelklicken Sie auf **Dienste**.
- iii. Klicken Sie mit der rechten Maustaste auf **Druckwarteschlange** und dann auf **Eigenschaften**.
- iv. Vergewissern Sie sich, dass auf der Registerkarte **Allgemein** neben der Einstellung **Starttyp** die Option **Automatisch** markiert ist.
- v. Wenn der Dienst nicht bereits ausgeführt wird, klicken Sie unter **Dienststatus** auf **Start** und dann auf **OK**.

Windows XP



- i. Klicken Sie im Windows-Menü **Start** mit der rechten Maustaste auf **Arbeitsplatz**.
 - ii. Klicken Sie auf **Verwalten** und dann auf **Dienste und Anwendungen**.
 - iii. Doppelklicken Sie auf **Dienste** und wählen Sie dann **Druckwarteschlange** aus.
 - iv. Klicken Sie mit der rechten Maustaste auf **Druckwarteschlange** und klicken Sie dann auf **Neu starten**, um den Dienst neu zu starten.
- b. Vergewissern Sie sich, dass der korrekte Drucker als Standarddrucker eingestellt ist.
Der Standarddrucker ist durch einen Haken in einem schwarzen oder grünen Kreis neben dem Druckernamen markiert.
 - c. Wenn der falsche Drucker als Standarddrucker eingestellt ist, klicken Sie mit der rechten Maustaste auf den richtigen Drucker und wählen Sie die Option **Als Standarddrucker festlegen** aus.
 - d. Versuchen Sie erneut, Ihren Drucker zu verwenden.
6. Starten Sie den Computer neu.
 7. Leeren Sie die Druckwarteschlange.

So leeren Sie die Druckwarteschlange

- a. Führen Sie je nach Betriebssystem einen der folgenden Schritte aus:

- **Windows 10:** Klicken Sie im Windows-Menü **Start** auf **Alle Apps**, dann auf **Windows-System**, dann auf **Systemsteuerung**. Klicken Sie dann im Menü **Hardware und Sound** auf **Geräte und Drucker anzeigen**.
 - **Windows 8.1** und **Windows 8:** Zeigen oder tippen Sie auf die obere rechte Ecke der Anzeige, um die Charms-Leiste zu öffnen. Klicken Sie dann auf das Symbol **Einstellungen**. Klicken oder tippen Sie auf **Systemsteuerung** und dann auf **Geräte und Drucker anzeigen**.
 - **Windows 7:** Klicken Sie im Windows-Menü **Start** auf **Geräte und Drucker**.
 - **Windows Vista:** Klicken Sie im Windows-Menü **Start** auf **Systemsteuerung** und dann auf **Drucker**.
 - **Windows XP:** Klicken Sie im Windows-Menü **Start** auf **Systemsteuerung** und dann auf **Drucker und Faxgeräte**.
- b. Doppelklicken Sie auf das Symbol für Ihren Drucker, um die Druckwarteschlange zu öffnen.
 - c. Klicken Sie im Menü **Drucker** auf **Alle Dokumente abbrechen** oder **Druckdokument löschen** und klicken Sie dann zur Bestätigung auf **Ja**.
 - d. Wenn sich weiterhin Dokumente in der Warteschlange befinden, führen Sie einen Neustart des Computers aus und starten Sie einen erneuten Druckversuch.
 - e. Überprüfen Sie erneut, ob die Druckwarteschlange leer ist, und starten Sie dann einen erneuten Druckversuch.

So überprüfen Sie den Netzanschluss und setzen Sie den Drucker zurück

1. Stellen Sie sicher, dass das Netzkabel fest am Drucker angeschlossen ist.
2. Wenn  (die Taste Ein/Aus) am Drucker nicht leuchtet, drücken Sie diese Taste, um den Drucker einzuschalten.
3. Ziehen Sie das Netzkabel vom Drucker ab.
4. Entfernen Sie den Akku an der Rückseite des Druckers.
5. Ziehen Sie das Netzkabel aus der Wandsteckdose.
6. Warten Sie mindestens 15 Sekunden.
7. Stecken Sie das Netzkabel wieder in die Steckdose.
8. Schließen Sie das Netzkabel wieder an den Drucker an.
9. Falls sich der Drucker nicht automatisch einschaltet, drücken Sie die Netztaste  (Ein/Aus), um ihn einzuschalten.
10. Versuchen Sie, den Drucker erneut zu verwenden.
11. Setzen Sie den Akku gemäß den Anweisungen unter Einsetzen oder Austauschen des Akkus ein.

So lösen Sie Probleme beim Drucken (OS X)

1. Prüfen Sie, ob Fehlermeldungen vorliegen, und beheben Sie die Ursachen.
2. Trennen Sie die Verbindung zum Drucker und stellen Sie diese dann wieder her.
3. Stellen Sie sicher, dass der Drucker nicht angehalten wurde oder offline ist.

So stellen Sie sicher, dass der Drucker weder angehalten wurde noch offline ist

- a. Klicken Sie unter **Systemeinstellungen** auf **Drucker und Scanner**.
- b. Klicken Sie auf die Schaltfläche **Druckwarteschlange öffnen**.
- c. Klicken Sie auf einen Druckauftrag, um ihn auszuwählen.

Verwenden Sie zum Verwalten des Druckauftrags die folgenden Tasten:

- **Löschen:** Ausgewählten Druckauftrag abrechnen.
- **Stoppen:** Ausgewählten Druckauftrag anhalten.
- **Fortsetzen:** Angehaltenen Druckauftrag fortsetzen.
- **Drucker anhalten:** Alle Druckaufträge in der Druckwarteschlange anhalten.

- d. Wenn Änderungen vorgenommen wurden, starten Sie einen erneuten Druckversuch.
4. Falls das Problem nicht behoben wurde, starten Sie den Computer neu.

Beheben von Druckqualitätsproblemen

Schrittweise Anweisungen zum Lösen eines Großteils der Druckqualitätsprobleme

Beheben von Druckqualitätsproblemen im Onlinemodus

Allgemeine Anweisungen zum Lösen von Druckqualitätsproblemen



HINWEIS: Schalten Sie zum Vermeiden von Druckqualitätsproblemen den Drucker stets über die Netztaaste  (Ein/Aus) aus. Warten Sie anschließend, bis die LED erlischt, bevor Sie den Netzstecker ziehen oder eine Steckerleiste ausschalten. Dadurch können die Patronen vom Drucker in eine Position gebracht werden, in der sie abgedeckt und somit vor dem Austrocknen geschützt sind.

So verbessern Sie die Druckqualität

1. Vergewissern Sie sich, dass Sie Original HP Patronen verwenden.
2. Stellen Sie sicher, dass Sie den richtigen Papiertyp verwenden.

Vergewissern Sie sich immer, dass das zu bedruckende Papier glatt und unbeschädigt ist und keine Wellen oder Knitterfalten aufweist. Weitere Informationen finden Sie unter [Tipps zur Auswahl und Verwendung von Papier](#).

Verwenden Sie für eine optimale Druckqualität hochwertiges HP Papier oder Papiertypen, die den ColorLok® Standard erfüllen. Weitere Informationen finden Sie unter [Grundlagen zum Papier](#).

Verwenden Sie für optimale Ergebnisse beim Drucken von Bildern HP Advanced Fotopapier.

Bewahren Sie Spezialdruckpapier in der Originalverpackung in einem wieder verschließbaren Kunststoffbeutel auf einer ebenen Fläche an einem kühlen, trockenen Ort auf.

Entnehmen Sie zum Drucken nur die benötigte Papiermenge. Legen Sie nicht verwendetes Fotopapier nach dem Drucken zurück in die Kunststoffhülle. Dadurch wird verhindert, dass sich das Fotopapier wellt.

3. Vergewissern Sie sich, dass in den Druckereinstellungen der Software der korrekte Papiertyp und die korrekte Druckauflösung ausgewählt sind.



HINWEIS: Die Auswahl einer höheren Druckqualität kann zu einem detailreicheren Ausdruck führen, jedoch unter Umständen mehr Tinte verbrauchen und für eine längere Druckdauer sorgen.

4. Überprüfen Sie die Tintenfüllstände. Eine Beschreibung der Vorgehensweise finden Sie unter Überprüfen der geschätzten Tintenfüllstände. Wenn die Patronen nur noch sehr wenig Tinte enthalten, empfiehlt es sich, sie auszuwechseln.
5. Drucken Sie eine Diagnosesseite, wenn die Patronen keinen niedrigen Tintenfüllstand aufweisen.

Gehen Sie dazu folgendermaßen vor:

- Legen Sie unbeschriebenes weißes Papier im Format Letter, DIN A4 oder Legal in das Papierfach ein.
- Drucken Sie die Seite entweder über die Druckersoftware oder über das Bedienfeld aus.

So drucken Sie eine Diagnosesseite über die Druckersoftware (Windows)

- a. Öffnen Sie die HP Druckersoftware. Weitere Informationen finden Sie unter Öffnen der HP Druckersoftware (Windows).
- b. Klicken Sie in der Druckersoftware auf **Drucken > Drucker warten**, um auf die Drucker-Toolbox zuzugreifen.
- c. Klicken Sie auf der Registerkarte **Geräteberichte** auf **Diagnosedaten drucken**, um eine Diagnosesseite zu drucken.

So drucken Sie eine Diagnosesseite über die Druckersoftware ((OS X))

- a. Öffnen Sie das HP Dienstprogramm.



HINWEIS: Das HP Dienstprogramm befindet sich im Unterordner **HP** des Ordners **Programme** auf der Stammebene der Festplatte.

- b. Wählen Sie Ihren Drucker aus der Liste **Geräte** aus.
- c. Klicken Sie auf **Testseite**.
- d. Klicken Sie auf die Schaltfläche **Testseite drucken**, und befolgen Sie die Anweisungen auf dem Bildschirm.

So drucken Sie eine Diagnosesseite über das Druckerbedienfeld

- a. Drücken Sie auf dem Bedienfeld des Druckers die Taste für die Startseite (🏠), um die Startanzeige aufzurufen.
 - b. Wählen Sie **Einrichtung, Bericht drucken** und dann **Druckqualitätsbericht** aus.
Wählen Sie mit der Pfeiltaste (▲ oder ▼) die entsprechende Funktion in der Anzeige aus, und drücken Sie dann die Taste OK.
6. Lassen Sie die Druckpatronen automatisch reinigen, wenn die Farb- und Schwarz-Felder der Diagnosesseite Streifen oder leere Bereiche aufweisen.

Gehen Sie dazu folgendermaßen vor:

- Legen Sie unbeschriebenes weißes Papier im Format Letter, DIN A4 oder Legal in das Papierfach ein.
- Führen Sie die Reinigung entweder über die Druckersoftware oder über das Bedienfeld aus.

So reinigen Sie die Druckerpatronen über die Druckersoftware (Windows)

- a. Öffnen Sie die HP Druckersoftware. Weitere Informationen finden Sie unter [Öffnen der HP Druckersoftware \(Windows\)](#).
- b. Klicken Sie auf der Druckersoftware auf **Drucken > Drucker warten**, um auf die **Drucker-Toolbox** zuzugreifen.
- c. Klicken Sie auf der Registerkarte **Gerätewartung** auf **Drucker reinigen** und befolgen Sie dann die angezeigten Anweisungen.

So reinigen Sie die Patronen über die Software (OS X)

- a. Öffnen Sie das HP Dienstprogramm.



HINWEIS: Das HP Dienstprogramm befindet sich im Unterordner **HP** des Ordners **Programme** auf der Stammebene der Festplatte.

- b. Wählen Sie Ihren Drucker aus der Liste **Geräte** aus.
- c. Klicken Sie auf **Druckköpfe reinigen**.
- d. Klicken Sie auf **Reinigen**, und befolgen Sie die angezeigten Anweisungen.

So reinigen Sie die Patronen über das Druckerbedienfeld

- a. Drücken Sie auf dem Bedienfeld des Druckers die Taste für die Startseite (🏠), um die Startanzeige aufzurufen.
- b. Wählen Sie **Einrichtung, Extras** und dann **Druckkopf reinigen** aus.
- c. Befolgen Sie die angezeigten Anweisungen, um fortzufahren.

Wenn das Problem nach der Druckkopfreinigung weiterhin besteht, nehmen Sie Kontakt mit dem HP Support auf. Rufen Sie folgende Website auf: www.hp.com/support Auf dieser Website finden Sie Informationen und Dienstprogramme, die Ihnen bei der Lösung zahlreicher gängiger Probleme helfen. Wählen Sie bei entsprechender Aufforderung Ihr Land/Ihre Region aus und klicken Sie auf **Alle HP Kontakte**, um Kontaktinformationen für den technischen Support zu erhalten.

 **ACHTUNG:** Reinigen Sie den Druckkopf nur, wenn dies erforderlich ist, da hierbei viel Tinte verbraucht und die Lebensdauer des Druckkopfs verkürzt wird.

7. Richten Sie die Patronen aus.



HINWEIS: Durch Ausrichten der Patronen wird eine Ausgabe in hoher Qualität gewährleistet. Am Drucker wird immer dann eine Aufforderung zum Ausrichten der Patronen angezeigt, wenn Sie eine neue Patrone einsetzen. Wenn Sie dieselbe Patrone entfernen und wieder einsetzen, fordert der Drucker Sie nicht zum Ausrichten der Patronen auf, da er die Ausrichtungswerte der betreffenden Patrone gespeichert hat.

Gehen Sie dazu folgendermaßen vor:

- Legen Sie unbeschriebenes weißes Papier im Format Letter, DIN A4 oder Legal in das Papierfach ein.
- Führen Sie die Ausrichtung entweder über die Druckersoftware oder über das Bedienfeld aus.

So richten Sie die Patronen über die Druckersoftware aus (Windows)

- Öffnen Sie die HP Druckersoftware. Weitere Informationen finden Sie unter Öffnen der HP Druckersoftware (Windows).
- Klicken Sie in der Druckersoftware auf **Drucken > Drucker warten**, um auf das Fenster mit der Drucker-Toolbox zuzugreifen.
- Klicken Sie auf der Registerkarte **Gerätewartung** auf **Druckpatr. ausrichten**.
Der Drucker druckt eine Ausrichtungsseite.
- Befolgen Sie die auf dem Druckerdisplay angezeigten Anweisungen, um die Patronen auszurichten.

So richten Sie die Patronen über die Druckersoftware aus (OS X)

- Öffnen Sie das HP Dienstprogramm.



HINWEIS: Das HP Dienstprogramm befindet sich im Unterordner **HP** des Ordners **Programme** auf der Stammebene der Festplatte.

- Wählen Sie Ihren Drucker aus der Liste **Geräte** aus.
- Klicken Sie auf **Ausrichten**, und befolgen Sie die angezeigten Anweisungen.

So richten Sie die Patronen über das Druckerbedienfeld aus

- Drücken Sie auf dem Bedienfeld des Druckers die Taste für die Startseite () , um die Startanzeige aufzurufen.
- Wählen Sie **Einrichtung, Extras** und dann **Drucker ausrichten** aus.
- Befolgen Sie die angezeigten Anweisungen, um fortzufahren.

Probleme mit Netzwerk und Verbindungen

Welche Aufgabe möchten Sie ausführen?

Fehlerbehebung bei Wireless-Verbindungen

Wählen Sie eine der folgenden Fehlerbehebungsoptionen aus.



<u>HP Print and Scan Doctor</u>	Beim HP Print and Scan Doctor handelt es sich um ein Dienstprogramm, von dem versucht wird, das Problem automatisch zu diagnostizieren und zu beheben. HINWEIS: Dieses Dienstprogramm ist nur unter dem Betriebssystem Windows verfügbar.
Verwenden eines HP Assistenten zur Online-Fehlerbehebung	Beheben von Problemen mit einer Firewall oder Antivirussoftware, wenn Sie vermuten, dass diese die Verbindung zwischen dem Computer und dem Drucker verhindert. <ul style="list-style-type: none">Beheben Ihres Problems beim Wireless-Betrieb, unabhängig davon, ob der Drucker bisher nicht mit einem Wireless-Netzwerk verbunden war oder zwar eine Verbindung bestand, aber diese jetzt nicht mehr funktioniert.





HINWEIS: Der HP Print and Scan Doctor und die HP Assistenten zur Online-Fehlerbehebung sind möglicherweise nicht in allen Sprachen verfügbar.

Allgemeine Anweisungen zur Fehlerbehebung im Wireless-Betrieb

Überprüfen Sie die Netzwerkkonfiguration, oder drucken Sie den Testbericht für das Wireless-Netzwerk, um Probleme mit der Netzwerkverbindung leichter diagnostizieren zu können.

1. Drücken Sie auf dem Bedienfeld des Druckers die Wireless-Taste .
2. Wählen Sie **Einstellungen** aus, indem Sie die Taste  drücken.
3. Wählen Sie **Bericht drucken** und dann **Konfigurationsseite** oder **Testbericht** aus.

Wählen Sie mit der Pfeiltaste ( oder ) die entsprechende Funktion in der Anzeige aus, und drücken Sie dann die Taste OK.

Suchen der Netzwerkeinstellungen für Wireless-Verbindungen

Wählen Sie eine der folgenden Fehlerbehebungsoptionen aus.

<u>HP Print and Scan Doctor</u>	Beim HP Print and Scan Doctor handelt es sich um ein Dienstprogramm, über das sich der Netzwerkname (SSID) und das Kennwort (Netzwerkschlüssel) ermitteln lassen. HINWEIS: Dieses Dienstprogramm ist nur unter dem Betriebssystem Windows verfügbar.
<u>Verwenden eines HP Assistenten zur Online-Fehlerbehebung</u>	Vorgehensweise zum Suchen des Netzwerknamens (SSID) und des Wireless-Kennworts.

 **HINWEIS:** Der HP Print and Scan Doctor und die HP Assistenten zur Online-Fehlerbehebung sind möglicherweise nicht in allen Sprachen verfügbar.

Beheben von Problemen bei Verbindungen über Wi-Fi Direct

<u>Verwenden eines HP Assistenten zur Online-Fehlerbehebung</u>	Beheben von Problemen mit Wi-Fi Direct und Vorgehensweise zum Konfigurieren von Wi-Fi Direct.
---	---

 **HINWEIS:** Möglicherweise sind die HP Assistenten zur Online-Fehlerbehebung nicht in Ihrer Sprache verfügbar.

Allgemeine Anweisungen zur Behebung von Problemen mit Wi-Fi Direct

1. Überprüfen Sie, ob der Drucker Wi-Fi Direct einschaltet:
 - ▲ Drücken Sie auf dem Bedienfeld des Druckers die Taste Wi-Fi Direct (.
2. Schalten Sie auf dem Wireless-Computer oder dem mobilen Gerät die Wireless-Verbindung ein, suchen Sie nach dem Wi-Fi Direct-Namen Ihres Druckers und stellen Sie eine Verbindung dazu her.
3. Geben Sie nach der entsprechenden Anweisung das Kennwort für Wi-Fi Direct ein.
4. Vergewissern Sie sich bei einem mobilen Gerät, dass eine kompatible Druck-App installiert wurde. Weitere Informationen zum Mobildruck finden Sie auf der HP Mobildruck-Website unter www.hp.com/go/mobileprinting. Falls in Ihrem Land/Ihrer Region bzw. Ihrer Sprache keine lokale Version dieser Website verfügbar ist, werden Sie gegebenenfalls zur HP Mobildruck-Website eines anderen Landes/einer anderen Region bzw. Sprache weitergeleitet.

Probleme mit der Druckerhardware

 **TIPP:** Führen Sie den [HP Print and Scan Doctor](#) aus, um Probleme beim Drucken automatisch diagnostizieren zu lassen. Die Anwendung ist ggf. nicht in allen Sprachen verfügbar.

Der Drucker schaltet sich unerwartet aus



- Überprüfen Sie den Netzanschluss und die Netzkabel.
Stellen Sie sicher, dass das Netzkabel fest mit einer funktionierenden Netzsteckdose verbunden ist.
- Prüfen Sie den Akkuladestatus, nachdem Sie den Drucker vom Netzstrom getrennt haben.
Informationen zum Einsetzen des Akkus und zur Prüfung von dessen Ladezustand finden Sie unter [Einsetzen oder Austauschen des Akkus](#).

Druckkopfausrichtung schlägt fehl

- Wenn die Ausrichtung fehlschlägt, vergewissern Sie sich, dass unbedrucktes weißes Normalpapier in das Zufuhrfach eingelegt wurde. Wenn sich bei Ausrichtung der Patronen farbiges Papier im Zufuhrfach befindet, schlägt die Ausrichtung fehl.
- Sollte die Ausrichtung wiederholt fehlschlagen, müssen Sie ggf. den Druckkopf reinigen oder der Sensor ist defekt. Weitere Informationen zum Reinigen des Druckkopfs finden Sie unter [Warten des Druckkopfs und der Druckpatronen](#).
- Wenn das Problem nach der Druckkopfreinigung weiterhin besteht, nehmen Sie Kontakt mit dem HP Support auf. Rufen Sie folgende Website auf: www.hp.com/support Auf dieser Website finden Sie Informationen und Dienstprogramme, die Ihnen bei der Lösung zahlreicher gängiger Probleme helfen. Wählen Sie bei entsprechender Aufforderung Ihr Land/Ihre Region aus und klicken Sie auf **Alle HP Kontakte**, um Kontaktinformationen für den technischen Support zu erhalten.

Beheben von Druckerfehlern



Führen Sie die folgenden Schritte aus, um diese Probleme zu beheben.

1. Drücken Sie  (Ein/Aus), um den Drucker auszuschalten.
2. Ziehen Sie das Netzkabel ab.
3. Nehmen Sie den ggf. eingesetzten Akku heraus.
4. Schließen Sie das Netzkabel wieder an.
5. Drücken Sie  (Ein/Aus), um den Drucker einzuschalten.
6. Setzen Sie den Akku gemäß den Anweisungen unter [Einsetzen oder Austauschen des Akkus](#) ein.

Sollte das Problem weiterhin bestehen, notieren Sie den in der Meldung genannten Fehlercode, und wenden Sie sich an den HP Support. Weitere Informationen zur Kontaktaufnahme mit dem HP Support finden Sie unter [HP Support](#).

So erhalten Sie Hilfe über das Bedienfeld des Druckers

Die über das Druckerbedienfeld verfügbaren Hilfethemen helfen Ihnen, sich mit dem Drucker vertraut zu machen. Einige Hilfethemen enthalten Animationen, die Ihnen das Ausführen verschiedener Arbeitsschritte (z. B. zum Beseitigen von Papierstaus) erleichtern.

Drücken Sie zum Öffnen der Hilfethemen die Taste für die Startseite () zum Aufrufen der Startanzeige und drücken Sie dann die Taste Hilfe .

Wenn Sie die Startanzeige nicht aufrufen, werden durch Drücken der Taste Hilfe lediglich die Hilfeinformationen für die aktuelle Anzeige angezeigt.

Erläuterungen zu Druckerberichten

Sie können die folgenden Berichte drucken, die sich beim Beheben von Problemen mit dem Drucker als hilfreich erweisen.

- [Druckerstatusbericht](#)
- [Netzwerkkonfigurationsseite](#)
- [Druckqualitätsbericht](#)
- [Wireless-Testbericht](#)

Druckerstatusbericht

Der Druckerstatusbericht enthält aktuelle Informationen über den Drucker und den Status der Patronen. Der Druckerstatusbericht unterstützt Sie auch bei der Behebung von Problemen mit dem Drucker.

Außerdem umfasst der Druckerstatusbericht ein Protokoll der letzten Ereignisse.

Meistens ist es sinnvoll, den Druckerstatusbericht vor einem Anruf beim HP Support zu drucken.

Netzwerkkonfigurationsseite

Wenn der Drucker mit einem Netzwerk verbunden ist, können Sie eine Netzwerkkonfigurationsseite drucken, um die Netzwerkeinstellungen für den Drucker und eine Liste mit den vom Drucker erkannten Netzwerken einzusehen. Die letzte Seite des Berichts enthält eine Liste aller erkennbaren Wireless-Netzwerke in der Nähe einschließlich der Signalstärke und der verwendeten Kanäle. Dies hilft Ihnen ggf. bei der Auswahl eines Kanals für Ihr Netzwerk, der nicht so stark durch andere Netzwerke verwendet wird. (Somit erhöht sich die Netzwerkleistung.)

Die Netzwerkkonfigurationsseite erleichtert es Ihnen, Netzwerkverbindungsprobleme zu beheben. Meistens ist es sinnvoll, die Seite vor einem Anruf beim HP Support zu drucken.

Druckqualitätsbericht

Druckqualitätsprobleme können viele Ursachen haben: Softwareeinstellungen, eine mangelhafte Bilddatei oder das Drucksystem selbst. Wenn Sie mit der Qualität der gedruckten Dokumente nicht zufrieden sind, können Sie eine Seite zur Druckqualitätsdiagnose drucken, um festzustellen, ob das Drucksystem korrekt funktioniert.

Wireless-Testbericht

Drucken Sie den Testbericht für das Wireless-Netzwerk, um Informationen zur Wireless-Verbindung des Druckers zu erhalten. Der Testbericht für das Wireless-Netzwerk enthält Informationen zum Status des Druckers, zur Hardwareadresse (MAC) sowie zur IP-Adresse. Wenn der Drucker mit einem Netzwerk verbunden ist, erscheinen auf der Testseite detaillierte Informationen zu den Netzwerkeinstellungen.

So drucken Sie den Bericht zum Test des Wireless-Netzwerks

1. Drücken Sie auf dem Bedienfeld des Druckers die Taste für die Startseite (🏠), um die Startanzeige aufzurufen.
2. Wählen Sie **Netzwerk**, **Bericht drucken** und dann **Testbericht** aus.
Wählen Sie mit der Pfeiltaste (▲ oder ▼) die entsprechende Funktion in der Anzeige aus, und drücken Sie dann die Taste OK.

Lösen von Problemen beim Verwenden von HP ePrint

Sollten bei der Verwendung von **HP ePrint** Probleme auftreten, überprüfen Sie Folgendes:

- Vergewissern Sie sich, dass der Drucker mit einem Wireless-Netzwerk verbunden ist und dass die USB-Verbindung getrennt wurde.



HINWEIS: Die Funktion ist nicht verfügbar, wenn der Drucker über ein USB-Kabel angeschlossen ist.

- Vergewissern Sie sich, dass die neuesten Produktaktualisierungen auf dem Drucker installiert wurden.
- Prüfen Sie, ob die externen Netzwerkgeräte (Hub, Switch, Router) eingeschaltet sind und korrekt funktionieren.
- Überprüfen Sie bei der Verwendung von **HP ePrint** Folgendes:
 - Vergewissern Sie sich, dass die E-Mail-Adresse des Druckers korrekt ist.
 - Vergewissern Sie sich, dass nur die E-Mail-Adresse des Druckers im Feld „An“ der E-Mail-Nachricht angegeben ist. Wenn weitere E-Mail-Adressen im Feld „An“ aufgelistet sind, werden die von Ihnen gesendeten Anhänge möglicherweise nicht gedruckt.
 - Stellen Sie sicher, dass Sie Dokumente senden, die den Anforderungen für **HP ePrint** entsprechen. Besuchen Sie für weitere Informationen HP Connected unter www.hpconnected.com. Diese Site steht möglicherweise nicht in allen Ländern/Regionen zur Verfügung.
- Wenn vom Netzwerk beim Herstellen der Verbindung zum Internet Proxy-Einstellungen verwendet werden, vergewissern Sie sich, dass die eingegebenen Proxy-Einstellungen gültig sind.
 - Überprüfen Sie die Einstellungen, die von dem von Ihnen verwendeten Webbrowser (z. B. Internet Explorer, Firefox oder Safari) verwendet werden.
 - Lassen Sie sich dabei vom IT-Administrator oder der Person unterstützen, von der Ihre Firewall eingerichtet wurde.

Falls die von Ihrer Firewall verwendeten Proxy-Einstellungen geändert wurden, müssen Sie diese Einstellung auf dem Bedienfeld des Druckers oder im eingebetteten Webserver entsprechend anpassen. Andernfalls können Sie HP ePrint nicht verwenden.

Weitere Informationen finden Sie unter [Einrichten von HP ePrint](#).





TIPP: Besuchen Sie für weitere Unterstützung zur Einrichtung und Verwendung von Webdiensten HP Connected unter www.hpconnected.com. Diese Site steht möglicherweise nicht in allen Ländern/Regionen zur Verfügung.

Warten des Druckers

Welche Aufgabe möchten Sie ausführen?



Reinigen des äußeren Gehäuses

 **VORSICHT!** Schalten Sie vor der Reinigung den Drucker durch Drücken der Netztaaste  (Ein/Aus) aus. Ziehen Sie den Netzstecker aus der Netzsteckdose und/oder entfernen Sie das Akkupaket. .

Verwenden Sie ein angefeuchtetes, weiches, fusselfreies Tuch, um Staub und Flecken vom Gehäuse zu entfernen. Es dürfen keine Flüssigkeiten in das Innere des Druckers und auf das Bedienfeld des Druckers gelangen.

Warten des Druckkopfs und der Druckpatronen

Wenn Probleme mit der Druckqualität auftreten, kann der Druckkopf die Ursache dafür sein.

 **HINWEIS:** Das nicht korrekte Ausschalten des Druckers kann die Druckqualität beeinträchtigen. Schalten Sie den Drucker immer über die Taste  (Ein/Aus) aus. Dadurch wird es dem Drucker ermöglicht, den Druckkopf abzudecken und ihn vor Beschädigung zu schützen.

- Reinigen Sie den Druckkopf, wenn die Patrone keinen geringen Tintenfüllstand aufweist und wenn der Ausdruck Streifen oder falsche Farben enthält bzw. Farben im Ausdruck fehlen.

Es gibt drei Reinigungsstufen. Jede Reinigungsstufe dauert ungefähr zwei Minuten, erfordert ein Blatt Papier und verbraucht eine zunehmende Menge an Tinte. Prüfen Sie nach jeder Stufe die Qualität der gedruckten Seite. Starten Sie die nächste Reinigungsstufe nur dann, wenn die Druckqualität nicht zufriedenstellend ist.



Wenn die Druckqualität nach allen Reinigungsstufen immer noch schlecht ist, richten Sie den Drucker aus. Wenn die Druckqualitätsprobleme nach dem Reinigen und Ausrichten weiterhin auftreten, wenden Sie sich an den HP Support. Weitere Informationen finden Sie unter [HP Support](#).

 **HINWEIS:** Die Reinigung nimmt einige Minuten in Anspruch. Bei diesem Vorgang können Geräusche auftreten.

- Richten Sie den Drucker aus, wenn die Farbfelder auf der Druckqualität - Diagnosesseite falsch ausgerichtet sind bzw. weiße Linien aufweisen oder wenn die Druckausgabe gezackte Linien aufweist. Während der Ersteinrichtung des Druckers wird der Druckkopf automatisch ausgerichtet.

 **HINWEIS:** Wenn Sie Tintenpatronen ausrichten oder reinigen, obwohl dies nicht erforderlich ist, vergeuden Sie Tinte, und die Lebensdauer der Patronen kann sich verkürzen.

So reinigen Sie Druckköpfe oder richten diese aus

1. Legen Sie unbenutztes weißes Normalpapier im Format Letter oder DIN A4 in das Zufuhrfach ein. Weitere Informationen finden Sie unter [Einlegen von Papier](#).
2. Drücken Sie auf dem Bedienfeld des Druckers die Taste für die Startseite () , um die Startanzeige aufzurufen.
3. Wählen Sie **Einrichtung** und dann **Extras** aus.
Wählen Sie mit der Pfeiltaste ( oder ) die entsprechende Funktion in der Anzeige aus, und drücken Sie dann die Taste OK.
4. Wählen Sie in der Anzeige „Extras“ die gewünschte Option aus und befolgen Sie dann die angezeigten Anweisungen.

 **HINWEIS:** Alternativ können Sie zum Ausrichten des Druckkopfs die HP Druckersoftware oder den eingebetteten Webserver (EWS) verwenden. Siehe [Öffnen der HP Druckersoftware \(Windows\)](#) und [Öffnen des eingebetteten Webservers](#)

Wiederherstellen von Standardwerten und Einstellungen

Wenn Sie einige Funktionen deaktivieren oder einige Einstellungen ändern und diese zurücksetzen möchten, können Sie die ursprünglichen Werkseinstellungen oder Netzwerkeinstellungen wiederherstellen.

So stellen Sie die werkseitigen Standardeinstellungen auf dem Drucker wieder her

1. Drücken Sie auf dem Bedienfeld des Druckers die Taste für die Startseite (🏠), um die Startanzeige aufzurufen.
2. Wählen Sie **Einrichtung** und dann **Extras** aus.
Wählen Sie mit der Pfeiltaste (▲ oder ▼) die entsprechende Funktion in der Anzeige aus, und drücken Sie dann die Taste OK.
3. Wählen Sie **Wiederherstellen** aus.
4. Befolgen Sie zum Durchführen der Wiederherstellung die angezeigten Anweisungen.

So stellen Sie die ursprünglichen Netzwerkeinstellungen auf dem Drucker wieder her

1. Drücken Sie auf dem Bedienfeld des Druckers die Taste für die Startseite (🏠), um die Startanzeige aufzurufen.
2. Wählen Sie **Einrichtung** und dann **Netzwerk** aus.
Wählen Sie mit der Pfeiltaste (▲ oder ▼) die entsprechende Funktion in der Anzeige aus, und drücken Sie dann die Taste OK.
3. Wählen Sie **Netzwerkeinst. wiederh.** aus.
Daraufhin wird in einer Meldung mitgeteilt, dass die Netzwerkstandardeinstellungen wiederhergestellt werden.
4. Wählen Sie **Ja** aus, indem Sie die Taste **➡** drücken.
Die Wiederherstellung wird gestartet. Nach wenigen Sekunden wird in einer Meldung mitgeteilt, dass die Netzwerkstandardeinstellungen wiederhergestellt wurden.
5. Prüfen Sie, ob die Einstellungen erfolgreich zurückgesetzt wurden. Drücken Sie die Taste OK, um die Anzeige der Meldung zu schließen. Wählen Sie danach **Bericht drucken** und dann **Konfigurationsseite** aus, um die Netzwerkkonfigurationsseite zu drucken.

Nach der Wiederherstellung werden die davor konfigurierten Wireless-Einstellungen entfernt.

HP Support

Die neuesten Produktaktualisierungen und Supportinformationen finden Sie auf der Support-Website für den Drucker unter www.hp.com/support. Der HP Onlinesupport bietet vielfältige Optionen, die Ihnen bei der Verwendung des Druckers helfen:



Treiber & Downloads: Laden Sie Softwaretreiber und Aktualisierungen sowie Produkthandbücher und Dokumentation herunter, die zusammen mit Ihrem Drucker geliefert wurden.



HP Supportforen: In den HP Supportforen finden Sie Antworten auf allgemeine Fragen und Lösungen für allgemeine Probleme. Sie können sich die Fragen ansehen, die von anderen HP Kunden gepostet wurden, oder sich anmelden und eigene Fragen und Kommentare posten.



Fehlerbehebung: Verwenden Sie HP Onlinetools, um Ihren Drucker zu erkennen und empfohlene Lösungen zu suchen.

Kontakt zu HP

Wenn Sie Hilfe durch einen Mitarbeiter des technischen Supports von HP benötigen, besuchen Sie die Website [HP Support kontaktieren](#). Die folgenden Kontaktoptionen stehen allen Kunden mit gültiger Garantie kostenlos zur Verfügung (für von HP Mitarbeitern unterstützten Support außerhalb der Garantie fallen ggf. Gebühren an):



Online-Chat mit einem HP Supportmitarbeiter.



Anrufen bei einem HP Supportmitarbeiter.

Halten Sie bei der Kontaktaufnahme mit dem HP Support folgende Informationen bereit:

- Produktname (am Drucker, z. B. HP OfficeJet 200 Mobile series)
- Produktnummer (in der Nähe des Zugangsbereichs zu den Patronen)



- Seriennummer (an der Seite des Druckers)

Registrieren des Druckers

Nehmen Sie sich ein paar Minuten Zeit, um sich registrieren zu lassen. Dadurch profitieren Sie von einem schnelleren Service, einem effektiveren Support und Hinweisen zum Produktsupport. Wenn der Drucker nicht beim Installieren der Software registriert wurde, können Sie die Registrierung jetzt unter folgender Adresse vornehmen: <http://www.register.hp.com>.

Zusätzliche Gewährleistungsoptionen

Erweiterte Serviceangebote sind gegen eine zusätzliche Gebühr verfügbar. Rufen Sie www.hp.com/support auf, wählen Sie Ihr Land/Ihre Region und die Sprache aus und überprüfen Sie dann die erweiterten Garantieoptionen, die für Ihren Drucker verfügbar sind.

A Technische Daten

Dieser Abschnitt behandelt folgende Themen:

- [Spezifikationen](#)
- [Zulassungshinweise](#)
- [Programm zur umweltfreundlichen Produktherstellung](#)

Spezifikationen

Weitere Informationen finden Sie unter www.hp.com/support. Wählen Sie Ihr Land/Ihre Region aus. Klicken Sie auf **Produkte Support & Fehlerbehebung**. Geben Sie den Namen ein, der an der Vorderseite des Druckers steht, und wählen Sie dann **Suchen** aus. Klicken Sie auf **Produktinformationen** und dann auf **Produktspezifikationen**.

Systemanforderungen

- Die Software- und die Systemanforderungen finden Sie in der Readme-Datei, die über die mit dem Drucker gelieferte CD mit der HP Druckersoftware verfügbar ist.
- Informationen zu zukünftigen Betriebssystem-Releases sowie Supportinformationen finden Sie auf der HP Support-Website unter www.hp.com/support.

Umgebungsbedingungen

- Empfohlene Betriebstemperatur: 15 °C bis 30 °C
- Maximale Betriebstemperatur: 5 °C bis 40 °C
- Luftfeuchtigkeit: 15 bis 95 % relative Luftfeuchtigkeit (bei maximaler Taupunkttemperatur von 31 °C)
- Lagerungstemperatur: -40 bis 60 °C

Zufuhrfachkapazität

- Normalpapier (64 bis 100 g/m²: Bis zu 50
- Umschläge: Bis zu 5
- Karteikarten: Bis zu 20
- Hagaki-Papier: Bis zu 20
- Blatt Fotopapier: Bis zu 20

Papierformat und -gewicht

Eine vollständige Liste der unterstützten Papierformate finden Sie in der HP Druckersoftware.

- Normalpapier: 64 g/m² und darüber
- Umschläge: 75 bis 90 g/m²
- Karten: Bis zu 200 g/m² (Maximum für Karteikarten)
- Fotopapier: 300 g/m²

Druckspezifikationen

- Die Druckgeschwindigkeit variiert je nach Komplexität des Dokuments und je nach Modell
- Druckverfahren: Drop-on-Demand Thermischer Officejet
- Sprache: PCL 3
- Druckauflösung:
Eine Liste mit den unterstützten Druckauflösungen finden Sie auf der Support-Website unter www.hp.com/support.
- Druckränder:
Die Randeinstellungen für die unterschiedlichen Medien finden Sie auf der Support-Website unter www.hp.com/support.

Ergiebigkeit von Patronen

- Weitere Informationen zur Ergiebigkeit von Patronen finden Sie auf der folgenden HP Website: www.hp.com/learnaboutsupplies.

Zulassungshinweise

Der Drucker erfüllt die Produkthanforderungen der Kontrollbehörden in Ihrem Land/Ihrer Region.

Dieser Abschnitt behandelt folgende Themen:

- [Modellzulassungsnummer](#)
- [FCC-Erklärung](#)
- [Hinweis für Benutzer in Korea](#)
- [VCCI \(Klasse B\)-Konformitätserklärung für Benutzer in Japan](#)
- [Hinweis zum Netzkabel für Benutzer in Japan](#)
- [Hinweis zu Bildschirmarbeitsplätzen in Deutschland](#)
- [Europäische Union – Rechtlicher Hinweis](#)
 - [Produkte mit Wireless-Funktionalität](#)
- [Konformitätserklärung](#)
- [Zulassungshinweise für Wireless-Produkte](#)
 - [Belastung durch Hochfrequenzstrahlung](#)
 - [Hinweis für Benutzer in Brasilien](#)
 - [Hinweis für Benutzer in Kanada](#)
 - [Hinweis für Benutzer in Taiwan](#)
 - [Hinweis für Benutzer in Mexiko](#)
 - [Hinweis für Benutzer in Japan](#)
 - [Hinweis für Benutzer in Korea](#)

Modellzulassungsnummer

Zu Identifizierungszwecken ist Ihrem Produkt eine Modellzulassungsnummer zugewiesen. Die Modellzulassungsnummer für Ihr Produkt ist SDGOB-1601-01. Diese Nummer darf nicht mit dem Produktnamen (HP OfficeJet 200 Mobile series) oder der Produktnummer (CZ993A, L9B95A etc.) verwechselt werden.

FCC-Erklärung

FCC statement

The United States Federal Communications Commission (in 47 CFR 15.105) has specified that the following notice be brought to the attention of users of this product.

This equipment has been tested and found to comply with the limits for a Class B digital device, pursuant to Part 15 of the FCC Rules. These limits are designed to provide reasonable protection against harmful interference in a residential installation. This equipment generates, uses and can radiate radio frequency energy and, if not installed and used in accordance with the instructions, may cause harmful interference to radio communications. However, there is no guarantee that interference will not occur in a particular installation. If this equipment does cause harmful interference to radio or television reception, which can be determined by turning the equipment off and on, the user is encouraged to try to correct the interference by one or more of the following measures:

- Reorient or relocate the receiving antenna.
- Increase the separation between the equipment and the receiver.
- Connect the equipment into an outlet on a circuit different from that to which the receiver is connected.
- Consult the dealer or an experienced radio/TV technician for help.

For further information, contact:

Manager of Corporate Product Regulations
HP Inc. 1501 Page Mill Road,
Palo Alto, CA 94304, U.S.A.

Modifications (part 15.21)

The FCC requires the user to be notified that any changes or modifications made to this device that are not expressly approved by HP may void the user's authority to operate the equipment.

This device complies with Part 15 of the FCC Rules. Operation is subject to the following two conditions: (1) this device may not cause harmful interference, and (2) this device must accept any interference received, including interference that may cause undesired operation.

Hinweis für Benutzer in Korea

B 급 기기 (가정용 방송통신기기)	이 기기는 가정용(B급)으로 전자파적합등록을 한 기기로서 주로 가정에서 사용하는 것을 목적으로 하며, 모든 지역에서 사용할 수 있습니다.
------------------------	--

VCCI (Klasse B)-Konformitätserklärung für Benutzer in Japan

この装置は、クラスB情報技術装置です。この装置は、家庭環境で使用することを目的としていますが、この装置がラジオやテレビジョン受信機に近接して使用されると、受信障害を引き起こすことがあります。取扱説明書に従って正しい取り扱いをして下さい。

VCCI-B

Hinweis zum Netzkabel für Benutzer in Japan

製品には、同梱された電源コードをお使い下さい。
同梱された電源コードは、他の製品では使用出来ません。

Hinweis zu Bildschirmarbeitsplätzen in Deutschland

GS-Erklärung (Deutschland)

Das Gerät ist nicht für die Benutzung im unmittelbaren Gesichtsfeld am Bildschirmarbeitsplatz vorgesehen. Um störende Reflexionen am Bildschirmarbeitsplatz zu vermeiden, darf dieses Produkt nicht im unmittelbaren Gesichtsfeld platziert werden.

Europäische Union – Rechtlicher Hinweis



Produkte, die das CE-Siegel tragen, erfüllen mindestens eine der folgenden EG-Richtlinien: Niederspannungsrichtlinie 2006/95/EG, EMV-Richtlinie 2004/108/EG, Ökodesign-Richtlinie 2009/125/EG, Telekommunikationsrichtlinie 1999/5/EG, RoHS-Richtlinie 2011/65/EU. Die Konformität mit diesen Richtlinien wird unter Anwendung der geltenden harmonisierten europäischen Standards beurteilt. Die vollständige Konformitätserklärung finden Sie außerdem auf der folgenden Website: www.hp.com/go/certificates (Suchen Sie anhand des Produktmodellnamens oder der zugehörigen Zulassungsmodellnummer, die Sie ggf. auf dem Zulassungsetikett finden.)

Bei Fragen zur Normenkonformität wenden Sie sich bitte an:

HP GmbH, Abt./MS: HQ-TRE, Herrenberger Straße 140, 71034 Böblingen

Produkte mit Wireless-Funktionalität

EMF

- Dieses Produkt erfüllt die internationalen Richtlinien (ICNIRP) in Bezug auf die Belastung durch Funkfrequenz-Strahlung.

Wenn das Produkt mit einem Funksende- oder einem Funkempfangsgerät ausgestattet ist, stellt ein Abstand von 20 cm bei Normalbetrieb sicher, dass die Belastung durch Funkfrequenz-Strahlung die Grenzwerte der EU-Anforderungen erfüllt.

Wireless-Funktionalität in Europa

- Dieses Produkt ist für die uneingeschränkte Verwendung in allen EU-Ländern plus Island, Liechtenstein, Norwegen und der Schweiz ausgelegt.

Konformitätserklärung



DECLARATION OF CONFORMITY

according to ISO/IEC 17050-1 and EN 17050-1

DoC #: SDG0B-1601-01R2

Supplier's Name: Hewlett-Packard Company
Supplier's Address: 138 Depot Road, #04-01, Singapore 109683

declares, that the product

Product Name and Model:²⁾

HP OfficeJet 200 Mobile Printer
HP OfficeJet 202 Mobile Printer
HP OfficeJet 200C Mobile Printer
HP OfficeJet 202C Mobile Printer

Regulatory Model Number:¹⁾

SDG0B-1601-01

Product Options:

All

Radio Module Number:

SDG0B-1391

Power Supply:

F0V63-60012 (World Wide) / F0V63-60013 (China and India Only)

conforms to the following Product Specifications and Regulations:

EMC:

CISPR 22:2008 / EN 55022:2010 Class B
CISPR 24:2010 / EN 55024:2010
EN 61000-3-2+A1:2009+A2:2009
EN 61000-3-3:2008
FCC CFR 47, Part 15 Subpart B / ICES-003, Issue 5 Class B

Safety:

IEC 60950-1:2005 (2nd Edition) +A1:2009 +A2:2013
EN 60950-1:2006 +A11:2009 +A1:2010 +A12:2011 +A2:2013
EN 62479:2010
CNS 14336:2004

Telecom:

EN 300 328 V1.8.1
EN 301 489-1 V1.9.2
EN 301 489-17 V2.2.1
EN 62311:2008

Energy Use:

Regulation (EC) No. 1275/2008
ENERGY STAR® Qualified Imaging Equipment Operational Mode (OM) Test Procedure
EN 50564:2011
IEC 62301:2011
Regulation (EC) No. 278/2009
Test Method for Calculating the Energy Efficiency of Single-Voltage External Ac-Dc and Ac-Ac Power Supplies

RoHS:

EN 50581:2012

The product herewith complies with the requirements of the Low Voltage Directive 2006/95/EC, the EMC Directive 2004/108/EC, the R&TTE Directive 1999/5/EC, the Ecodesign Directive 2009/125/EC, the RoHS Directive 2011/65/EU, the R&TTE Directive 1999/5/EC and carries the  marking accordingly. , the R&TTE Directive 1999/5/EC

This device complies with part 15 of the FCC Rules. Operation is subject to the following two conditions:

(1) This device may not cause harmful interference, and (2) this device must accept any interference received, including interference that may cause undesired operation.

Additional Information:

- 1) This product is assigned a Regulatory Model Number which stays with the regulatory aspects of the design. The Regulatory Model Number is the main product identifier in the regulatory documentation and test reports, this number should not be confused with the marketing name or the product numbers.
- 2) This product was tested in a typical HP configuration.

Singapore
30 October 2015

Yik Hou Meng
Product Regulations Manager
HP Singapore Inkjet Printing Solutions

Local contact for regulatory topics only:

EU: Hewlett-Packard GmbH, HQ-TRE, Herrenberger Schickardstrasse 32, 71034 Boeblingen, Germany
U.S.: Hewlett-Packard, 3000 Hanover St., Palo Alto, CA 94304, U.S.A. 650-857-1501

www.hp.eu/certificates

Zulassungshinweise für Wireless-Produkte

Dieser Abschnitt enthält folgende Informationen über gesetzliche Regelungen zu Wireless-Produkten:

- [Belastung durch Hochfrequenzstrahlung](#)
- [Hinweis für Benutzer in Brasilien](#)
- [Hinweis für Benutzer in Kanada](#)
- [Hinweis für Benutzer in Taiwan](#)
- [Hinweis für Benutzer in Mexiko](#)
- [Hinweis für Benutzer in Japan](#)
- [Hinweis für Benutzer in Korea](#)

Belastung durch Hochfrequenzstrahlung

Exposure to radio frequency radiation



Caution The radiated output power of this device is far below the FCC radio frequency exposure limits. Nevertheless, the device shall be used in such a manner that the potential for human contact during normal operation is minimized. This product and any attached external antenna, if supported, shall be placed in such a manner to minimize the potential for human contact during normal operation. In order to avoid the possibility of exceeding the FCC radio frequency exposure limits, human proximity to the antenna shall not be less than 20 cm (8 inches) during normal operation.

Hinweis für Benutzer in Brasilien

Aviso aos usuários no Brasil

Este equipamento opera em caráter secundário, isto é, não tem direito à proteção contra interferência prejudicial, mesmo de estações do mesmo tipo, e não pode causar interferência a sistemas operando em caráter primário.

Hinweis für Benutzer in Kanada

Notice to users in Canada/Note à l'attention des utilisateurs canadiens

Under Industry Canada regulations, this radio transmitter may only operate using an antenna of a type and maximum (or lesser) gain approved for the transmitter by Industry Canada. To reduce potential radio interference to other users, the antenna type and its gain should be so chosen that the equivalent isotropically radiated power (e.i.r.p.) is not more than that necessary for successful communication.

This device complies with Industry Canada licence-exempt RSS standard(s). Operation is subject to the following two conditions: (1) this device may not cause interference, and (2) this device must accept any interference, including interference that may cause undesired operation of the device.

WARNING! Exposure to Radio Frequency Radiation The radiated output power of this device is below the Industry Canada radio frequency exposure limits. Nevertheless, the device should be used in such a manner that the potential for human contact is minimized during normal operation.

To avoid the possibility of exceeding the Industry Canada radio frequency exposure limits, human proximity to the antennas should not be less than 20 cm (8 inches).

Conformément au Règlement d'Industrie Canada, cet émetteur radioélectrique ne peut fonctionner qu'avec une antenne d'un type et d'un gain maximum (ou moindre) approuvé par Industrie Canada. Afin de réduire le brouillage radioélectrique potentiel pour d'autres utilisateurs, le type d'antenne et son gain doivent être choisis de manière à ce que la puissance isotrope rayonnée équivalente (p.i.r.e.) ne dépasse pas celle nécessaire à une communication réussie.

Cet appareil est conforme aux normes RSS exemptes de licence d'Industrie Canada. Son fonctionnement dépend des deux conditions suivantes : (1) cet appareil ne doit pas provoquer d'interférences nuisibles et (2) doit accepter toutes interférences reçues, y compris des interférences pouvant provoquer un fonctionnement non souhaité de l'appareil.

AVERTISSEMENT relatif à l'exposition aux radiofréquences. La puissance de rayonnement de cet appareil se trouve sous les limites d'exposition de radiofréquences d'Industrie Canada. Néanmoins, cet appareil doit être utilisé de telle sorte qu'il soit mis en contact le moins possible avec le corps humain.

Afin d'éviter le dépassement éventuel des limites d'exposition aux radiofréquences d'Industrie Canada, il est recommandé de maintenir une distance de plus de 20 cm entre les antennes et l'utilisateur.

Hinweis für Benutzer in Taiwan

低功率電波輻射性電機管理辦法

第十二條

經型式認證合格之低功率射頻電機，非經許可，公司、商號或使用者均不得擅自變更頻率、加大功率或變更設計之特性及功能。

第十四條

低功率射頻電機之使用不得影響飛航安全及干擾合法通信；經發現有干擾現象時，應立即停用，並改善至無干擾時方得繼續使用。

前項合法通信，指依電信法規定作業之無線電通信。低功率射頻電機須忍受合法通信或工業、科學及醫藥用電波輻射性電機設備之干擾。

Hinweis für Benutzer in Mexiko

Aviso para los usuarios de México

La operación de este equipo está sujeta a las siguientes dos condiciones: (1) es posible que este equipo o dispositivo no cause interferencia perjudicial y (2) este equipo o dispositivo debe aceptar cualquier interferencia, incluyendo la que pueda causar su operación no deseada.
Para saber el modelo de la tarjeta inalámbrica utilizada, revise la etiqueta regulatoria de la impresora.

Hinweis für Benutzer in Japan

この機器は技術基準適合証明又は工事設計認証を受けた無線設備を搭載しています。

Hinweis für Benutzer in Korea

해당 무선설비는 전파혼신 가능성이 있으므로 인명안전과 관련된 서비스는 할 수 없음

Programm zur umweltfreundlichen Produktherstellung

HP hat sich zur umweltfreundlichen Herstellung qualitativ hochwertiger Produkte verpflichtet. Das Produkt ist so konzipiert, dass es recycelt werden kann. Die Anzahl der verwendeten Materialien wurde auf ein Minimum reduziert, ohne die Funktionalität und Zuverlässigkeit des Druckers einzuschränken. Verbundstoffe wurden so entwickelt, dass sie einfach zu trennen sind. Die Befestigungs- und Verbindungsteile sind gut sichtbar und leicht zugänglich und können mit gebräuchlichen Werkzeugen abmontiert werden. Wichtige Komponenten wurden so entwickelt, dass bei Demontage- und Reparaturarbeiten leicht darauf zugegriffen werden kann. Weitere Informationen zu diesem Thema finden Sie auf der HP Website Environmental Sustainability unter:

www.hp.com/hpinfo/globalcitizenship/environment/

- [Hinweise zum Umweltschutz](#)
- [Europäische Union – Verordnung 1275/2008 der Kommission](#)
- [Papier](#)
- [Kunststoff](#)
- [Datenblätter zur Materialsicherheit](#)
- [Recycling-Programm](#)
- [Recyclingprogramm für HP Inkjet-Verbrauchsmaterialien](#)
- [Leistungsaufnahme](#)
- [Entsorgung von Altgeräten durch Benutzer](#)
- [Chemische Substanzen](#)
- [Richtlinie zur Beschränkung der Verwendung gefährlicher Stoffe \(Ukraine\)](#)
- [Richtlinie zur Beschränkung der Verwendung gefährlicher Stoffe \(Indien\)](#)
- [China SEPA Öko-Label – Benutzerinformationen](#)

- [China Energy Label für Drucker, Faxgeräte und Kopierer](#)
- [Tabelle mit gefährlichen Substanzen/Elementen und ihren Inhaltsstoffen \(China\)](#)
- [EPEAT](#)
- [Entsorgung von Batterien/Akkus in Taiwan](#)
- [United States Call2Recycle \(RBRC\)](#)
- [Hinweis zur Rücknahme von Akkus in Kalifornien](#)
- [EU-Richtlinie für Batterien/Akkus](#)

Hinweise zum Umweltschutz

HP engagiert sich zusammen mit seinen Kunden, um die Umweltauswirkungen der verwendeten Produkte zu reduzieren. Weitere Informationen zu den HP Umweltinitiativen finden Sie auf der HP Website zu HP Programmen und Initiativen zum Umweltschutz.

www.hp.com/hpinfo/globalcitizenship/environment/

Europäische Union – Verordnung 1275/2008 der Kommission

Informationen zum Energieverbrauch des Produkts, einschließlich des Stromverbrauchs im Netzwerk-Standbymodus, wenn alle Netzwerkanschlüsse verbunden und alle drahtlosen Netzwerkanschlüsse aktiviert sind, sind in Abschnitt P14 „Additional Information“ (Zusätzliche Informationen) der IT ECO Declaration (Umweltdatenblatt) des Produkts unter www.hp.com/hpinfo/globalcitizenship/environment/productdata/itecodesktop-pc.html enthalten.

Papier

Dieses Produkt ist für die Verwendung von Recyclingpapier gemäß DIN 19309 und EN 12281:2002 geeignet.

Kunststoff

Kunststoffteile mit einem Gewicht von mehr als 25 Gramm sind gemäß internationalen Normen gekennzeichnet, um die Identifizierung des Kunststoffs zu Recyclingzwecken nach Ablauf der Lebensdauer des Produkts zu vereinfachen.

Datenblätter zur Materialsicherheit

Datenblätter zur Materialsicherheit (Material Safety Data Sheets, MSDS) finden Sie auf der HP Website unter:

www.hp.com/go/msds

Recycling-Programm

HP bietet in vielen Ländern/Regionen eine wachsende Anzahl von Rückgabe- und Recycling-Programmen an, und kooperiert mit einigen der weltweit größten Recycling-Zentren für Elektronik. HP spart Ressourcen ein, indem einige der beliebtesten Produkte des Unternehmens weiterverkauft werden. Weitere Informationen zum Recycling von HP Produkten finden Sie auf folgender Website:

www.hp.com/recycle

Recyclingprogramm für HP Inkjet-Verbrauchsmaterialien

HP setzt sich für den Schutz der Umwelt ein. Das Recyclingprogramm für HP Inkjet-Verbrauchsmaterialien, das Ihnen das kostenlose Recyceln von gebrauchten Druckpatronen ermöglicht, ist in vielen Ländern/Regionen verfügbar. Weitere Informationen hierzu finden Sie auf folgender Website:

www.hp.com/hpinfo/globalcitizenship/environment/recycle/

Leistungsaufnahme

HP Druck- und Bildbearbeitungsgeräte mit dem ENERGY STAR® Logo wurden von der US-Umweltschutzbehörde zertifiziert. Auf ENERGY STAR zertifizierten Bildbearbeitungsprodukten befindet sich das folgende Zeichen:



Weitere Informationen zu Produktmodellen, die für ENERGY STAR zertifiziert sind, finden Sie unter: www.hp.com/go/energystar

Entsorgung von Altgeräten durch Benutzer



Dieses Symbol bedeutet, dass Sie das Produkt nicht mit Ihrem sonstigen Hausmüll entsorgen dürfen. Daher liegt es in Ihrer Verantwortung, Altgeräte über eine zu diesem Zweck vorgesehene Sammelstelle für die Wiederverwertung elektrischer und elektronischer Geräte zu entsorgen, um Gesundheitsgefährdungen für Menschen und Umweltschäden zu vermeiden. Weitere Informationen erhalten Sie bei dem Unternehmen, das Ihren Hausmüll entsorgt, oder unter <http://www.hp.com/recycle>.

Chemische Substanzen

HP hat sich verpflichtet, seine Kunden über die Verwendung chemischer Substanzen in HP Produkten in dem Umfang zu informieren, wie es rechtliche Bestimmungen wie REACH (*Verordnung EG Nr. 1907/2006 des Europäischen Parlaments und des Rates*) vorsehen. Informationen zu den in diesem Produkt verwendeten Chemikalien finden Sie unter: www.hp.com/go/reach.

Richtlinie zur Beschränkung der Verwendung gefährlicher Stoffe (Ukraine)

Технічний регламент щодо обмеження використання небезпечних речовин (Україна)

Обладнання відповідає вимогам Технічного регламенту щодо обмеження використання деяких небезпечних речовин в електричному та електронному обладнанні, затвердженого постановою Кабінету Міністрів України від 3 грудня 2008 № 1057

Richtlinie zur Beschränkung der Verwendung gefährlicher Stoffe (Indien)

Restriction of hazardous substances (India)

This product complies with the "India E-waste (Management and Handling) Rule 2011" and prohibits use of lead, mercury, hexavalent chromium, polybrominated biphenyls or polybrominated diphenyl ethers in concentrations exceeding 0.1 weight % and 0.01 weight % for cadmium, except for the exemptions set in Schedule 2 of the Rule.

China SEPA Öko-Label – Benutzerinformationen

中国环境标识认证产品用户说明

噪声大于63.0Db(A)的办公设备不宜放置于办公室内，请在独立的隔离区域使用。

如需长时间使用本产品或打印大量文件，请确保在通风良好的房间内使用。

如您需要确认本产品处于零能耗状态，请按下电源关闭按钮，并将插头从电源插座断开。

您可以使用再生纸，以减少资源耗费。

复印机、打印机和传真机能源效率标识 实施规则

依据“复印机、打印机和传真机能源效率标识实施规则”，该打印机具有中国能效标识。标识上显示的能效等级和操作模式值根据“复印机、打印机和传真机能效限定值及能效等级”标准（“GB 21521”）来确定和计算。

1. 能效等级

产品能效等级分为 3 级，其中 1 级能效最高。能效限定值根据产品类型和打印速度由标准确定。能效等级则根据基本功耗水平以及网络接口和内存等附加组件和功能的功率因子之和来计算。

2. 能效信息

喷墨打印机

- 操作模式功率

睡眠状态的能耗按照 GB 21521 标准来衡量和计算。该数据以瓦特 (W) 表示。

- 待机功率

待机状态是产品连接到电网电源上功率最低的状态。该状态可以延续无限长时间，且使用者无法改变此状态下产品的功率。对于“成像设备”产品，“待机”状态通常相当于“关闭”状态，但也可能相当于“准备”状态或“睡眠”状态。该数据以瓦特 (W) 表示。

- 睡眠状态预设延迟时间

出厂前由制造商设置的时间决定了该产品在完成主功能后进入低耗模式（例如睡眠、自动关机）的时间。该数据以分钟表示。

- 附加功能功率因子之和

网络接口和内存等附加功能的功率因子之和。该数据以瓦特 (W) 表示。

标识上显示的能耗数据是根据典型配置测量得出的数据，此类配置包含登记备案的打印机依据复印机、打印机和传真机能源效率标识实施规则所选的所有配置。因此，该特定产品型号的实际能耗可能与标识上显示的数据有所不同。

要了解规范的更多详情，请参考最新版的 GB 21521 标准。

Tabelle mit gefährlichen Substanzen/Elementen und ihren Inhaltsstoffen (China)

产品中有害物质或元素的名称及含量 根据中国《电子信息产品污染控制管理办法》						
部件名称	有毒有害物质或元素					
	铅 (Pb)	汞 (Hg)	镉 (Cd)	六价铬 (Cr(VI))	多溴联苯 (PBB)	多溴二苯醚 (PBDE)
外壳和托盘	0	0	0	0	0	0
电线	0	0	0	0	0	0
印刷电路板	X	0	0	0	0	0
打印系统	X	0	0	0	0	0
显示器	X	0	0	0	0	0
喷墨打印机墨盒	0	0	0	0	0	0
驱动光盘	X	0	0	0	0	0
扫描仪	X	X	0	0	0	0
网络配件	X	0	0	0	0	0
电池板	X	0	0	0	0	0
自动双面打印系统	0	0	0	0	0	0
外部电源	X	0	0	0	0	0

本表格依据SJ/T 11364的规定编制。
 0: 表示该有害物质在该部件所有均质材料中的含量均在GB/T 26572规定的限量要求以下。
 X: 表示该有害物质至少在该部件的某一均质材料中的含量超出GB/T 26572规定的限量要求。

此表中所有名称中含“X”的部件均符合欧盟RoHS立法。

注: 环保使用期限的参考标识取决于产品正常工作的温度和湿度等条件。

EPEAT

EPEAT

Most HP products are designed to meet EPEAT. EPEAT is a comprehensive environmental rating that helps identify greener electronics equipment. For more information on EPEAT go to www.epeat.net. For information on HP's EPEAT registered products go to www.hp.com/hpinfo/globalcitizenship/environment/pdf/epeat_printers.pdf.

Entsorgung von Batterien/Akkus in Taiwan



廢電池請回收

United States Call2Recycle (RBRC)



Hinweis zur Rücknahme von Akkus in Kalifornien

HP unterstützt seine Kunden beim Recycling von Elektronikschrott, Original HP Druckpatronen und Akkus. Weitere Informationen über Recycling-Programme finden Sie unter www.hp.com/recycle.

EU-Richtlinie für Batterien/Akkus



English	<p>European Union Battery Directive This product contains a battery that is used to maintain data integrity of real time clock or product settings and is designed to last the life of the product. Any attempt to service or replace this battery should be performed by a qualified service technician.</p>
Français	<p>Directive sur les batteries de l'Union Européenne Ce produit contient une batterie qui permet de maintenir l'intégrité des données pour les paramètres du produit ou l'horloge en temps réel et qui a été conçue pour durer aussi longtemps que le produit. Toute tentative de réparation ou de remplacement de cette batterie doit être effectuée par un technicien qualifié.</p>
Deutsch	<p>Batterie-Richtlinie der Europäischen Union Dieses Produkt enthält eine Batterie, die dazu dient, die Datenintegrität der Echtzeituhr sowie der Produkteinstellungen zu erhalten, und die für die Lebensdauer des Produkts ausgelegt ist. Im Bedarfsfall sollte das Instandhalten bzw. Auswechseln der Batterie von einem qualifizierten Service-Techniker durchgeführt werden.</p>
Italiano	<p>Direttiva dell'Unione Europea relativa alla raccolta, al trattamento e allo smaltimento di batterie e accumulatori Questo prodotto contiene una batteria utilizzata per preservare l'integrità dei dati dell'orologio in tempo reale o delle impostazioni del prodotto e la sua durata si intende pari a quella del prodotto. Eventuali interventi di riparazione o sostituzione della batteria devono essere eseguiti da un tecnico dell'assistenza qualificato.</p>
Español	<p>Directiva sobre baterías de la Unión Europea Este producto contiene una batería que se utiliza para conservar la integridad de los datos del reloj de tiempo real o la configuración del producto y está diseñada para durar toda la vida útil del producto. El mantenimiento o la sustitución de dicha batería deberá realizarla un técnico de mantenimiento cualificado.</p>
Čeština	<p>Směrnice Evropské unie pro nakládání s bateriemi Tento výrobek obsahuje baterii, která slouží k uchování správných dat hodin reálného času nebo nastavení výrobku. Baterie je navržena tak, aby vydržela celou životnost výrobku. Jakýkoliv pokus o opravu nebo výměnu baterie by měl provést kvalifikovaný servisní technik.</p>
Dansk	<p>EU's batteridirektiv Produktet indeholder et batteri, som bruges til at vedligeholde dataintegriteten for realtidsur- eller produktindstillinger og er beregnet til at holde i hele produktets levetid. Service på batteriet eller udskiftning bør foretages af en uddannet servicetekniker.</p>
Nederlands	<p>Richtlijn batterijen voor de Europese Unie Dit product bevat een batterij die wordt gebruikt voor een juiste tijdsaanwijzing van de klok en het behoud van de productinstellingen. Bovendien is deze ontworpen om gedurende de levensduur van het product mee te gaan. Het onderhoud of de vervanging van deze batterij moet door een gekwalificeerde onderhoudstechnicus worden uitgevoerd.</p>
Eesti	<p>Euroopa Liidu aku direktiiv Toode sisaldab akut, mida kasutatakse reaalaja kella andmeiltsuse või toote säete säilitamiseks. Aku on valmistatud kestma terve toote kasutusaja. Akut tohib hooldada või vahetada ainult kvalifitseeritud hooldustehnik.</p>
Suomi	<p>Euroopan unionin paristodirektiivi Tämä laite sisältää pariston, jota käytetään reaaliaikaisen kellon tietojen ja laitteen asetusten säilyttämiseen. Pariston on suunniteltu kestävän laitteen koko käyttöajan ajan. Pariston mahdollinen korjaus tai vaihto on jätettävä pätevän huoltohenkilön tehtäväksi.</p>
Ελληνικά	<p>Οδηγία της Ευρωπαϊκής Ένωσης για τις ηλεκτρικές σήλας Αυτό το προϊόν περιλαμβάνει μια μπαταρία, η οποία χρησιμοποιείται για τη διατήρηση της ακεραιότητας των δεδομένων ρολοσιού πραγματικού χρόνου ή των ρυθμίσεων προϊόντος και έχει σχεδιαστεί έτσι ώστε να διαρκέσει όσο και το προϊόν. Τυχόν απόπειρες επιδιόρθωσης ή ανακατασκευής αυτής της μπαταρίας θα πρέπει να πραγματοποιούνται από κατάλληλα εκπαιδευμένο τεχνικό.</p>
Magyar	<p>Az Európai unió telepek és akkumulátorok direktívája A termék tartalmaz egy elemet, melynek feladata az, hogy biztosítsa a valós idejű óra vagy a termék beállításainak adatintegritását. Az elem úgy van tervezve, hogy végig kiartson a termék használatá során. Az elem bármilyen javítását vagy cseréjét csak képzett szakember végezheti el.</p>
Lietuvių	<p>Europos Sąvienbas Baterijų direktyva Produktam ir baterija, ko izmanto reālā laikā pulksteņa vai produkta iestatījumu datu integritātes saglabāšanai, un tā ir paredzēta visam produkta dzīves ciklam. Jebkura atļaušana vai baterijas nomaiņa ir jāveic atbilstoši kvalificētam darbiniekam.</p>
Latviešu	<p>Europas Savienības bateriju ir akumulatoru direktīva Šimam gaminijam ir baterija, kuru izmanto, lai nodrošinātu reāla laika laikrodiņa veiktājam arba gaminio nuostatais; ji skirta veiktai visā gaminio eksplotācijā laikā. Bet koks šīs baterijas aptarnavimo arba keitimo darbus turī atlikt kvalificētas aptarnavimo tehnikas.</p>
Polski	<p>Dyrektywa Unii Europejskiej w sprawie baterii i akumulatorów Produkt zawiera baterię wykorzystywaną do zachowania integralności danych zegara czasu rzeczywistego lub ustawień produktu, która podtrzymuje działanie produktu. Przegląd lub wymiana baterii powinny być wykonywane wyłącznie przez uprawnionego technika serwisu.</p>
Português	<p>Directiva sobre baterias da União Europeia Este produto contém uma bateria que é usada para manter a integridade dos dados do relógio em tempo real ou das configurações do produto e é projetada para ter a mesma duração que este. Qualquer tentativa de consertar ou substituir essa bateria deve ser realizada por um técnico qualificado.</p>
Slovenščina	<p>Smernica Evropske unije pre zaobchádzanie s bateriami Tento výrobok obsahuje batériu, ktorá slúži na uchovanie správnych údajov hodín reálneho času alebo nastavení výrobku. Batéria je skonštruovaná tak, aby vydržala celú životnosť výrobku. Akýkoľvek pokus o opravu alebo výmenu baterie by mal vykonať kvalifikovaný servisný technik.</p>
Slovenščina	<p>Direktiva Evropske unije o baterijah in akumulatorjih V tem izdelku je baterija, ki zagotavlja natančnost podatkov ure v realnem času ali nastavitv izdelka v celotni življenjski dobi izdelka. Kakršno koli popravilo ali zamenjava te baterije lahko izvede le pooblaščen tehnik.</p>
Svenska	<p>EU:s batteridirektiv Produkten innehåller ett batteri som används för att upprätthålla data i realtidsklockan och produktinställningarna. Batteriet ska räkna produktens hela livslängd. Endast kvalificerade servicetekniker får utföra service på batteriet och byta ut det.</p>
Български	<p>Директива за батерии на Европейския съюз Този продукт съдържа батерия, която се използва за поддържане на целостта на данните на часовника в реално време или на настройките за продукта, създадена на издръжливост през целия живот на продукта. Сервизът или замената на батерията трябва да се извършва от квалифициран техник.</p>
Română	<p>Directiva Uniunii Europene referitoare la baterii Acest produs conține o baterie care este utilizată pentru a menține integritatea datelor ceasului de timp real sau setările produsului și care este proiectată să funcționeze pe întreaga durată de viață a produsului. Orice lucrare de service sau de înlocuire a acestei baterii trebuie efectuată de un tehnician de service calificat.</p>

Index

- A**
Anschlüsse, Position 7
Ausgabefach
 Position 6
Auswechseln der Patronen 33
- B**
Bedienfeld
 LEDs 8
 Tasten 8
Berichte
 Diagnose 61
 Wireless-Test 61
Betriebssysteme, unterstützt 66
- D**
Diagnoseseite 61
drucken
 Diagnoseseite 61
 Fehlerbehebung 60
Drucken von Broschüren
 drucken 22
Druckerbedienfeld
 Netzwerkeinstellungen 40
 Position 6
Druckersoftware (Windows)
 Info zu 44
 öffnen 19, 44
Druckerstatusbericht
 Informationen zu 61
Druckkopf 63
 reinigen 63
Druckkopf, ausrichten 63
Druckkopf ausrichten 63
Druckqualität
 Entfernen verschmierter Tinte
 63
Druckqualitätsbericht 61
- E**
Eingabehilfen 2
eingebetteter Webserver
 Fehlerbehebung, lässt sich nicht
 öffnen 46
 Info zu 44
 öffnen 45
Einstellungen
 Netzwerk 40
EWS. *Siehe* eingebetteter Webserver
- F**
Fächer
 Beheben von Papierstaus 48
 Einlegen von Papier 12
 Fehlerbehebung, Einzug 50
 Papierquerführungen
 (Abbildung) 6
 Position 6
Fehlerbehebung
 Bedienfeld, Hilfesystem 60
 drucken 60
 Druckerstatusbericht 61
 eingebetteter Webserver 46
 Mehrfacheinzug 50
 Netzstrom 60
 Netzwerkkonfigurationsseite 61
 Papier nicht aus Fach
 eingezogen 50
 Papierzufuhrprobleme 50
 schräg ausgegebene Seiten 50
- G**
Gewährleistung 65
Glas, Scanner
 Position 6
- H**
Hintere Zugangsklappe
 Abbildung 7
HP Dienstprogramm (OS X)
 öffnen 44
- I**
IP-Adresse
 für Drucker überprüfen 46
IP-Einstellungen 40
- K**
Kundendienst
 Gewährleistung 65
- L**
LEDs, Bedienfeld 8
Luftfeuchtigkeit (Spezifikationen)
 66
- M**
Mac OS 22
Mehrfacheinzug, Fehlerbehebung
 50
Modellzulassungsnummer 68
- N**
Netzanschluss, Position 7
Netzstrom
 Fehlerbehebung 60
Netzwerke
 Anschlussabbildung 7
 Einstellungen ändern 40
 Funkeinstellungen 61
 IP-Einstellungen 40
 Wireless-Kommunikation
 einrichten 37
- O**
OS X
 HP Dienstprogramm 44
- P**
Papier
 auswählen 12
 Fehlerbehebung, Einzug 50
 HP, Bestellen 12
 in Fach einlegen 12
 schräg ausgegebene Seiten 50
 Spezifikationen 66
 Staus beheben 48
Papierzufuhrprobleme,
 Fehlerbehebung 50
Patronen 7, 35
 auswechseln 33
 Position 7

Teilenummern 35
Tintenfüllstände prüfen 32
Tipps 32

R

Ränder
einstellen, Spezifikationen 67
Recycling
Patronen 76
reinigen
äußeres Gehäuse 63
Druckkopf 63

S

Scannerglas
Position 6
Schräge Druckausgabe,
Fehlerbehebung
drucken 50
Spezifikationen
Abmessungen und Gewicht 66
Papier 66
Systemanforderungen 66
Status
Netzwerkkonfigurationsseite 61
Staus
beheben 48
Ungeeignetes Papier 12
Störungen des Funkempfangs
Zulassungshinweise 72
Systemanforderungen 66

T

Tasten, Bedienfeld 8
Temperaturspezifikationen 66
Tintenfüllstände, prüfen 32

U

Umgebungsbedingungen 66
Umweltverträglichkeitsprogramm
74
USB-Verbindung
Anschluss, Position 6, 7

W

Warten
Druckkopf 63
Verschmierte Tinte 63
Wartung
Auswechseln der Patronen 33
Diagnoseseite 61

Druckkopf 63
Druckkopf ausrichten 63
Druckkopf reinigen 63
reinigen 63
Tintenfüllstände prüfen 32

Websites

Informationen zu Eingabehilfen
2
Umweltprogramme 74

Windows

Systemanforderungen 66

Wireless-Kommunikation

einrichten 37
Zulassungshinweise 72

Wireless-Testbericht 61

Z

Zugangsklappe zu den Patronen,
Position 7
Zulassungshinweise 67, 72

© Copyright 2016 HP Development Company, L.P.

