

Halterung - EV-T1CCS-PARK - 1624143

Bitte beachten Sie, dass die hier angegebenen Daten dem Online-Katalog entnommen sind. Die vollständigen Informationen und Daten entnehmen Sie bitte der Anwenderdokumentation. Es gelten die Allgemeinen Nutzungsbedingungen für Internet-Downloads. (<http://phoenixcontact.de/download>)



Halterung für Fahrzeug-Ladestecker als Parkposition an Ladestationen (EVSE), CCS Typ 1, SAE J1772

Artikelbeschreibung

Halterung für Fahrzeug-Ladestecker als Parkposition an Ladestationen für die Elektromobilität (EVSE)

Ihre Vorteile

- Produktion nach ISO TS 16949
- Materialdaten im IMDS verfügbar (Internationales Materialdatensystem der Automobilindustrie)

Kaufmännische Daten

Verpackungseinheit	1
GTIN	4055626241593

Technische Daten

Produktdefinition

Produkttyp	Halterung für Fahrzeug-Ladestecker als Parkposition an Ladestationen (EVSE)
Normen/Bestimmungen	SAE J1772
Ladestandard	CCS Typ 1
Lademodus	Mode 4
Art des Ladestroms	DC

Maße

Höhe	118 mm
Breite	75 mm
Tiefe	37,5 mm
Bohrmaße	60 mm x 103 mm

Umgebungsbedingungen

Umgebungstemperatur (Betrieb)	-30 °C ... 50 °C
Umgebungstemperatur (Lagerung/Transport)	-40 °C ... 80 °C
Schutzart	IP54

Mechanische Eigenschaften

Fixierung des Fahrzeug-Ladesteckers	Mit Betätigungshebel
Entnahme des Fahrzeug-Ladesteckers	Hebelbetätigung und Ziehen

Halterung - EV-T1CCS-PARK - 1624143

Technische Daten

Mechanische Eigenschaften

Erkennung des Fahrzeug-Ladesteckers	Auf Anfrage
--	-------------

Montage

Mögliche Montagepositionen	Vorderwandmontage
Einschränkungen der Montageposition	Nur Frontneigung 0 bis 45 Grad möglich, siehe Abbildung
Durchmesser Befestigungsbohrung	6,00 mm (ø)

Design

Farbe Gehäuse	schwarz
Kundenvariationen	Auf Anfrage

Material

Material	Kunststoff
-----------------	------------

Environmental Product Compliance

China RoHS	Zeitraum für bestimmungsgemäße Verwendung: unbegrenzt = EFUP-e
China RoHS	Keine Gefahrstoffe über den Grenzwerten

Kaufmännische Daten

eCl@ss

eCl@ss 4.0	272607xx
eCl@ss 4.1	27260701
eCl@ss 5.0	27260701
eCl@ss 5.1	27059110
eCl@ss 6.0	27279220
eCl@ss 7.0	27061801
eCl@ss 8.0	27449001
eCl@ss 9.0	27144792

ETIM

ETIM 2.0	EC000241
ETIM 3.0	EC002061
ETIM 4.0	EC002061
ETIM 5.0	EC002839
ETIM 6.0	EC002839

UNSPSC

UNSPSC 6.01	30211923
UNSPSC 7.0901	39121522
UNSPSC 11	39121522
UNSPSC 12.01	39121522
UNSPSC 13.2	39121522

Zeichnungen

Halterung - EV-T1CCS-PARK - 1624143

Maßzeichnung

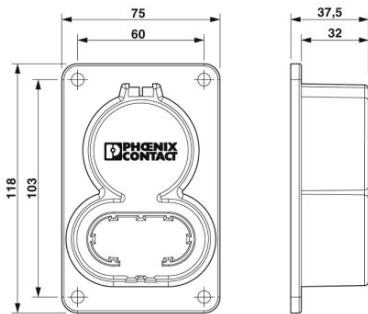

Maßzeichnung

Phoenix Contact 2016 © - all rights reserved
<http://www.phoenixcontact.com>